

ЮРИЙ БАХУРИН

ФРОНТ И ТЫЛ ВЕЛИКОЙ ВОЙНЫ

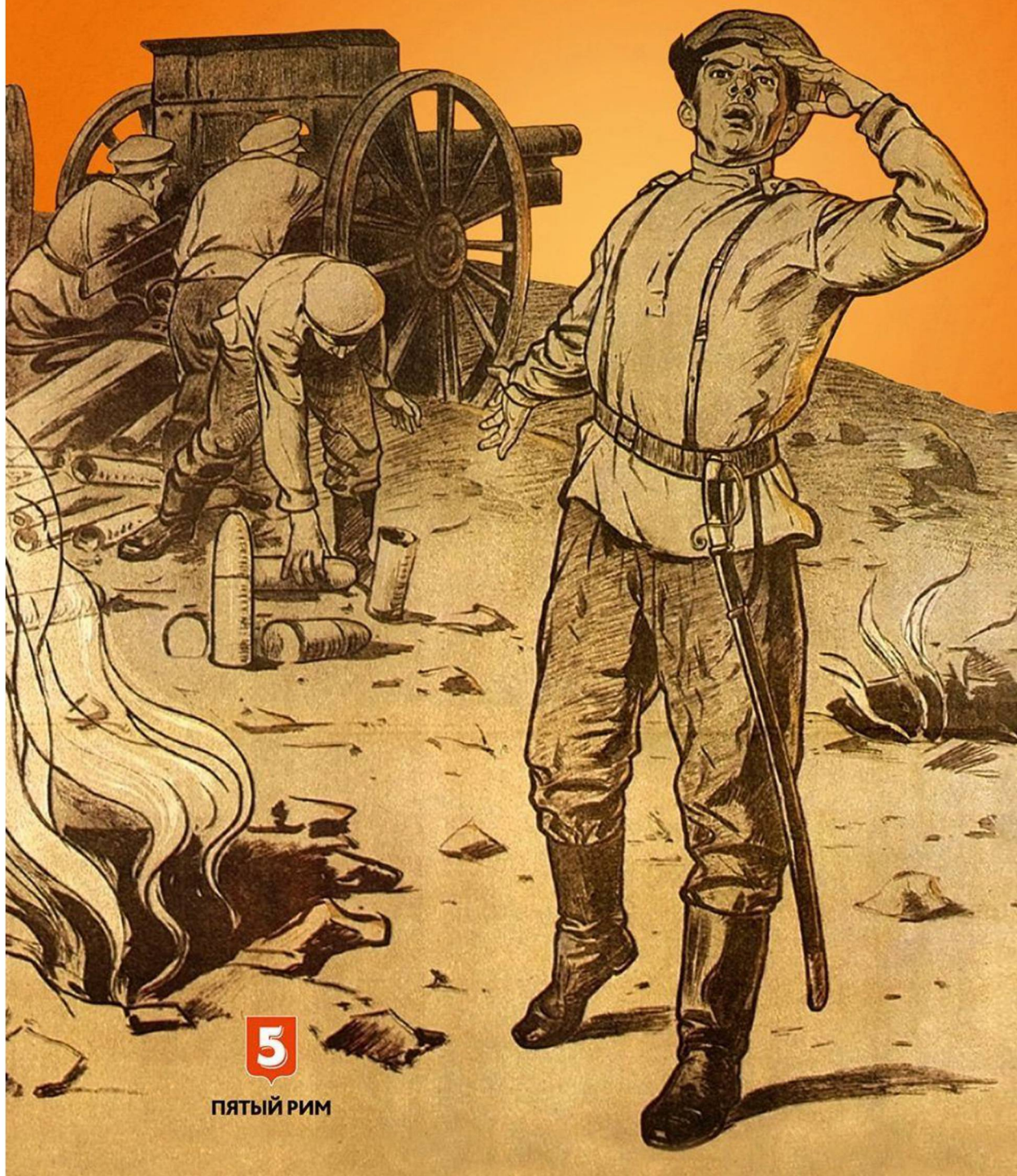

ПЯТЫЙ РИМ

ЮРИЙ БАХУРИН

ФРОНТ и ТЫЛ ВЕЛИКОЙ ВОЙНЫ



Военно-Ученый Архив

<https://warlib.site>



ПЯТЫЙ РИМ

МОСКВА

2019

Памяти моих бабушек и дедушек –
Александры Васильевны и Анатолия Федоровича,
Татьяны Павловны и Михаила Демидовича.
Я не успел наговориться с ними.

ПРЕДИСЛОВИЕ

Бьются Перун и Один,
в прасини захрипев...¹

Эти строки Николая Асеева — гениальное в своей лаконичности, может быть, самое образное описание Великой войны на русском языке. Но все же Первая мировая была войной людей, а не богов. И если даже боги умирают, когда о них забывают, то человеческие судьбы, имена и поступки еще менее долговечны. Неспроста события 1914–1918 годов часто именуют «забытой войной»: наверняка каждый из читателей хотя бы однажды встречал такое определение.

Однако вопреки расхожему мнению, десятилетия до начала Великой Отечественной войны можно со всей определенностью назвать пиковым временем исследования истории Первой мировой в нашей стране. Судите сами: в 1920–1930-х в СССР было издано колоссальное количество литературы, посвященной минувшему общемировому конфликту. Притом литературы высококлассной, от капитальных сборников документов до исследований, написанных непосредственными участниками событий, от многотомных изданий по истории дипломатии до воспоминаний участников войны — рядовых и руководивших армиями, писавших на русском и других языках. Библиографический справочник Г. Г. Хмелевского включает в себя 1650 наименований статей и книг о Первой мировой, изданных в России — СССР с 1914 по 1935 год, а он далеко не полон².

Спору нет, Великая Отечественная затенила Первую мировую. Но, например, в 1942 году некто И. Л. Зильберман писал начальнику Генерального штаба Красной армии, предлагая свой военно-научный очерк «Системы плотных сосредоточений особо крупного масштаба в решающих военных операциях на сокращение», на первой же стра-

¹ Николай Асеев. «Венгерская песнь». 1916 год.

² Хмелевский Г. Г. Мировая империалистическая война 1914–18 гг. Систематический указатель книжной и статейной военно-исторической литературы за 1914–1935 гг. М., 1936.

нице рукописи которого содержались отсылки к опыту Первой мировой войны¹. Верховному главнокомандующему И. В. Сталину тогда же приходили такие письма, как послание ветерана из Новосибирска В. Е. Маркевича от 22 мая 1942 года: «*В настоящее время мы стараемся поднять патриотизм масс историческими примерами героики русского народа, вспоминаем подвиги времен Александра Невского, Суворова, 1812 г. и т. п. Это хорошо. Однако мне кажется, вместо того, чтобы “откапывать” таких старинных покойников, было бы целесообразнее использовать в первую очередь живых героев, проливавших кровь за русскую землю и русский народ. Разве мало имеется в живых участников прошлой империалистической войны, колотивших немцев и в Пруссии, и в Австрии, получивших за это боевые награды, раны, увечья?»² Как показало исследование К. А. Пахалюка, в изданных в советское время мемуарах минимум семидесяти семи участников Первой мировой войны говорилось о героизме и подвигах на ее полях сражений³. Вышедшие в свет в 1970-х труды по истории Первой мировой под редакцией и авторством А. А. Строкова и И. И. Ростунова оставались крупнейшими в своем роде вплоть до перестройки. И все же...*

Слово современному исследователю восприятия Великой войны десять лет спустя после ее начала: «*В сложившемся образе войны 1914–1918 гг. не было героев, полководцев и сражений. Были только дипломатические и политические интриги, жертвы и потери. Мировая война оказалась предельно обезличена и дегуманизирована, лишена черт Отечественной войны»⁴. А именно это разве не означает ли «забытости» войны?*

К сожалению, сегодня можно наблюдать и тенденцию к складыванию ситуации ничуть не лучше прежней, хотя и с обратной поляр-

¹ Центральный архив Министерства обороны РФ (далее — ЦАМО РФ). Ф. 14. Оп. 11603. Д. 2. Л. 54.

² «Это то, что наболело, что просится наружу». Письма И. В. Сталину. 1941–1942 гг. (Публ. И. А. Кондаковой) // Исторический архив. 2005. № 2. С. 16.

³ Пахалюк К. А. Отражение героизма русских солдат и офицеров Первой мировой войны в мемуарной литературе советского периода // Великая война: сто лет / под ред. М. Ю. Мягкова, К. А. Пахалюка. М.; СПб, 2014. С. 206–236.

⁴ Ульянова С. Б. Память об «империалистической войне» в советском обществе в 1920-е гг. // Россия в годы Первой мировой войны, 1914–1918: материалы Междунар. науч. конф. (Москва, 30 сентября — 3 октября 2014 г.) / отв. ред. А. Н. Артизов, А. К. Левыкин, Ю. А. Петров. М., 2014. С. 679.

ностью. Архивы давно открыты, все больше ученых посвящают исследованию истории Великой войны дни и годы своей жизни, но вместе с тем преодоление пресловутой амнезии советского периода в отношении Первой мировой нередко подменяется ложной памятью о ней.

Например, из новейших публикаций следует, что *«операция в Восточной Пруссии — это очевидный успех русской армии»*, если *«смотреть со стратегической точки зрения»*; что *«в очередной, 1917 год русская армия вступала на подъем»*, поскольку об этом в ноябре 1916 года заявил в Государственной Думе военный министр Д. С. Шуваев, а позднее обмолвился в мемуарах генерал Пауль фон Гинденбург — можно ли вообразить себе более фундаментальный и непредвзятый источник информации? Потери действующей армии (несколько миллионов человек убитыми, ранеными, военнопленными и пропавшими без вести), как и численность ее резервов, подсчитываются «плюс-минус миллион» и не впечатляют автора — ведь Российскую империю населяло гораздо больше миллионов¹.

Между 1914 и 1917 годами дело подчас доходит до вымарывания важнейших событий истории военных действий на Русском фронте Первой мировой. Например, если забыть упомянуть о Горлицком прорыве 1915-го, то основной причиной Великого отступления оказывается *«решение сберечь жизни солдат и выиграть время для развертывания военной промышленности путем постепенного отступления. То есть пока ощущался снарядный голод, принимается решение не бросать безоружных солдат в бой. Начинается отступление главным образом по занятой ранее территории Австро-Венгрии»*². Буквально в нескольких строчках демонстрируется равнодушие по отношению к жертвам и потерям, понесенным Русской императорской армией в боях за ту самую австро-венгерскую территорию. В историческое небытие отправляются героически сражавшиеся, павшие, раненые, оказавшиеся в плену и пропавшие без вести на Юго-Западном фронте весной-летом 1915-го — до 210 тысяч человек только убитыми, а общее количество потерь достигает

¹ Зыкин Д. Как оболгали великую историю нашей страны. С предисловием Николая Старикова. СПб., 2014. С. 107, 112–116.

² Борисюк А. А. История России, которую приказали забыть. Николай II и его время. М., 2017. С. 74.

900 тысяч человек¹. Заодно из истории Великой войны вычеркивается и трагическая история обороны русских крепостей на западной границе империи, прежде всего Ковно и Новогеоргиевска. Но при этом в советское время Первая мировая война являлась «забытой»?!

За ответом на сакраментальный вопрос — если к 1917 году и страна, и армия были полны сил для продолжения войны, то отчего же произошли революции 1917 года? — далеко ходить не нужно. Все чаще можно прочесть или услышать об ударе в спину, сорвавшем неизбежный триумф России накануне победы в Первой мировой и нанесенном либеральной оппозицией в сговоре с русским генералитетом при деятельной поддержке «мировой закулисы». Здесь же любопытным образом сходятся крайности: в советских изданиях по истории Коммунистической партии *«генералы-предатели... и сочувствующая им буржуазия готовили нам смерть и беды»*², а согласно относительно современному сочинению *«спустя несколько дней, оказавшись в ловушке, устроенной предателями-генералами, Государь был вынужден отречься от престола»*³. Пересуды о роли Германии в истории Октябрьской революции и упоминать не стоит, это испытанный временем сюжет.

Нередко, особенно в ходе дискуссий в Интернете, история Первой мировой противопоставляется Великой Отечественной. Среди аргументов в таких спорах задействуются и рассуждения профессионалов — например, о том, что в отличие от 1941–1945 годов *«неприятельские войска вообще не проникали в Россию дальше приграничных губерний»*⁴. Откровенно говоря, это было бы скверным утешением для беженцев из западных окраин Российской империи и для Русской армии в ходе Великого отступления. Да и к моменту подписания Компьенского перемирия на территории Германии не было ноги ни одного солдата армий Антанты, но разве это спасло Второй рейх от поражения? В целом такой довод наглядно демонстрирует не-

¹ См.: Лазарев С. Е., Нелипович С. Г. Горлицкий прорыв // Российская историческая энциклопедия в 18 т. / глав. ред. А. О. Чубарьян. Т. 5. М., 2017. С. 199–200.

² См., например: Коммунистическая партия Латвии в Октябрьской революции 1917. Документы и материалы (март 1917 — февраль 1918 гг.). Рига, 1963. С. 361.

³ Кузнецов В. В. Русская Голгофа. СПб., 2003. С. 239.

⁴ Волков С. В. Почему РФ — еще не Россия. Невостребованное наследие империи. М., 2010. С. 119.

понимание применяющими его принципиального различия между Первой и Второй мировыми войнами. Фигурально выражаясь, это явный симптом расстройства аккомодации зрительного аппарата человека, всматривающегося в прошлое. Однако наряду с противопоставлением событий одной войны истории другой в бессмысленных попытках «выяснить», кто — Российская империя или СССР, и которая из армий — Русская императорская, либо Красная воевали лучше, недавно возник оригинальный подход: вклад Николая II в Победу в Великой Отечественной¹. Не роль наследия императорской России: линкоров, Транссибирской магистрали и т. д., хотя речь идет именно о них, — персональный вклад самого царя, подчеркнутый и в заголовке, и в выводе: «*Стратегические решения и деяния Николая II сыграли решающую роль в победе народа в ВОВ*». Ни больше, ни меньше.

Клеймившая Первую мировую войну «империалистической» раннесоветская пропаганда и постсоветская, примеры которой приведены выше, определенно друг друга стоят. Причем даже советский худлит подчас превосходит изрядную часть современной «правдивой» литературы — не по степени достоверности, а в готовности спуститься в окопы Великой войны и оглядеться там.

Вот передо мной книжка В. Макарова-Зареченца «Егорьевские кавалеры». Эта стилизованная под мемуары повесть² написана весьма ярко и сурово. В ней хмельной полковой батюшка в отсутствие офицеров возглавляет отчаянную атаку пьяных пулеметчиков на немецкие траншеи; солдаты форсируют Вислу во время ледохода и тонут целыми взводами; командир роты награждает Георгиевскими крестами 1-й степени солдат за храбрую вылазку, а те пару недель

¹ См., например: Отречемся от старого мифа! Уникальные факты о царской России. Часть 5. Стратегические проекты Николая II сыграли решающую роль в победе в Великой Отечественной войне [<https://за-царя.рф/myth/vklad-nikolaya-ii-v-pobedu-v-velikoy-otechestvennoy-voynе>]. Дата последнего обращения: 07.07.2018.

² На художественный характер произведения указывают искажение текста принимаемой военнослужащими Русской императорской армии присяги, фамилий командира 21-го Сибирского стрелкового Ее Величества Государыни Императрицы Александры Федоровны полка (вместо полковника А. А. Веселовского — некто «Нелькин» без инициалов), 5-го Сибирского армейского корпуса (вместо генерал-лейтенанта Л. Л. Сидорина — «Скрементов» без инициалов), русские войска штурмуют «Пулеметную горку» в 1914-м, а не конце 1916 года и т. д.

спустя убивают офицера пулей в затылок и, уже мертвому, разбивают голову прикладом; новый ротный поднимает войска в самоубийственную атаку к годовщине восшествия императора на престол; от гниющей ноги солдата-«самострела» кусками отваливается плоть...¹ Словом, этакий «наш ответ Ремарку», правда, малоизвестный сегодня широкому кругу читателей, как и описанные автором мрачные страницы истории повседневности Первой мировой войны.

В советское время они не привлекали особого внимания к себе в цеху историков. Сегодня эта тема активно и успешно разрабатывается учеными. Я попытался внести свою лепту в их труд и, задавшись такими вопросами, как: чем питались воины Русской императорской (до 1917 года) армии в Великую войну и — досыта ли? Соблюдался ли ими принятый в начале войны «сухой закон»? Суеверны ли были русские солдаты и слухами о чем они делились друг с другом? Хватало ли им в 1914–1917 годах обуви? Применялись ли к ним телесные наказания? Бытовало ли в войсках рукоприкладство? Решались ли фронтовики на нанесение себе самим увечий с целью покинуть передовую? Существовали ли в пору Великой войны прообразы заградительных отрядов, пресекавшие огнем попытки бегства с поля боя? Что двигало солдатами, братавшимися с неприятелем? Как хоронили павших за веру, царя и Отечество и — скольких жизней лишилась Россия в беспощадном пламени Первой мировой? — ответить на них. Ряд озвученных проблем был рассмотрен с обращением к опыту повседневности Первой мировой на Западном фронте. Это помогло понять хотя бы в первом приближении, как одни и те же явления протекали в разных армиях и было ли больше общего, либо особенного между ними. Наконец, сохранившиеся в архивах документы советской поры позволили разглядеть особые приметы Великой войны десятилетия спустя уже в истории другой, Красной армии.

Пролив свет на теньевые области истории Первой мировой, было бы несправедливо пройти мимо потускневшего золота подвигов на ее

¹ Макаров-Зареченец В. Егорьевские кавалеры. Записки пулеметчика мировой войны 1914–1918 г. М., 1939. С. 64–66, 84–87, 135–139, 151–154, 161–162. Эта повесть удивительно напоминает роман «Прокляты и убиты» В. П. Астафьева о Великой Отечественной: то же нарочитое ступение красок, то же стремление изобразить ужасы войны еще, еще, еще ужаснее, доходящее до абсурда.

Русском фронте. Имена тысяч самоотверженно воевавших на нем воинов по сей день остаются неизвестными никому, кроме специалистов. Не имея возможности даже просто перечислить их все, я уделил внимание хотя бы некоторым из героев: как прославившимся на всю Россию еще столетие назад, так и тем, чьи имена и отличия сохранились только на пожелтевших листах наградных документов. О первых никогда не грех напомнить, а о вторых давно пора рассказать.

Первая мировая война была удивительным временем единства архаики и авангарда в военном деле. Она шагнула на небо и выжигала землю пламенем из огнеметов, возродившегося оружия эпохи Средневековья. Нескольким аспектам истории русской авиации в 1914–1917 годах, химического оружия и защиты от него в книге тоже уделено внимание. А необычной инкрустацией этих и других глав послужили военно-технические предложения российских подданных, направленные ими в Военное министерство. Военное изобретательство — очень необычная тема, буквально документированная история несуществующего оружия и сражений, которых не было. Великое множество проектов военной техники, вооружения, тактических предложений осталось на бумаге ввиду своего несовершенства. Они в буквальном смысле оказались «вещами в себе», отложившимися в архивных фондах. Будучи влюблен в изобретательство времен Великой войны, делающее честь самому изощренному фантасту, я решил поделиться здесь некоторыми из плодов его изучения.

Еще одной темой, попытка рассказать о которой предпринята в книге, стало беженство в России в 1914–1917 годах. Это тоже изнанка истории Великой войны. Запыленная на сотнях дорог, как и гимнастерки воинов Русской армии, и столь же обильно орошенная потом, слезами и кровью сотен тысяч человек. Траурная, но сшитая невероятной силы желанием сотен тысяч человек выжить, спастись, сберечь и не потерять своих родных и близких. Остающаяся сокрытой для очень многих, чья хата с краю. И как нельзя более актуальная доселе, век спустя, поскольку беженство не кануло в небытие. Да, было бы самонадеянно с моей стороны рассчитывать втиснуть подробный рассказ о столь непростой теме в рамки одной главы. Я решил попробовать, но за пределами повествования неизбежно

остались многие важные факты, нюансы и даже целые важнейшие пласты рассматриваемой проблематики: такие, например, как история армян-беженцев от османского геноцида в русском Закавказье в годы Первой мировой войны. Скорее заявленная проблематика заслуживает полновесной книги. Возможно, она еще будет написана мной. Покамест же, надеюсь, предпринятый обзор сослужит свою службу.

Та война на выбывание империй, начавшись в 1914 году, по большому счету завершилась для России в 1917-м — крушением самодержавия, безвременьем Временного правительства, большевистским переворотом и стартом новой, Гражданской войны. Брест-Литовский мирный договор был уже неизбежной уступкой обстоятельствам, отложенным признанием поражения, случившегося не вдруг. И, согласно выбранным датировкам «1914–1917», текст этой книги открывают и завершают очерки, посвященные началу и финалу Первой мировой. Загадки ссоры генералов еще на Русско-японской войне, по слухам, погубившей армию девять лет спустя — и заговора генералов, якобы уничтожившего империю. Тайны самоубийства русского офицера по приказу генерала-немца — и крупнейшей политической диверсии, будто бы организованной по указанию и на деньги германского генералитета... Окончательная разгадка большинства из них до сих пор не найдена. Тем важнее продолжать искать ее вопреки следованию мнимой логике простых объяснений и ненаучных трактовок.

Наконец, некоторые из источников, что не были в полной мере задействованы в главах, послужили приложениями к книге. Вместе с тем весьма и весьма многое неизбежно осталось за рамками текста. Я не ставил перед собой цели пересказать историю Первой мировой полностью, а предпочел обратиться к ее отдельным проблемам. Многие вопросы истории экономики, дипломатии, культуры и т. д. затронуты в книге без погружения в них — увы, необъятное при всем желании не охватить.

На сей счет на состоявшемся в Санкт-Петербурге в 2013 году международном colloquium историков доктор исторических наук Е. Д. Твердюкова припомнила притчу: *«Персидский шах поручил ученым составить полный свод всемирной истории, дабы избежать чужих*

ошибок. Через 20 лет ему привели караван из 12 верблюдов, на каждом ноша из 500 томов. Шах сказал, что слишком занят, чтобы прочесть все, и приказал сократить текст. Похожая история повторялась неоднократно. В последний раз ученые застали шаха на смертном одре. Он посетовал, что так и не узнал историю людей. И получил ответ: “Люди рождались, страдали и умирали”»¹.

Эту книгу, наверное, тоже можно было уложить в буквально несколько предложений. Люди шли на войну. Люди бежали от войны. Следы и тех, и других затерялись на просторах рухнувшей империи и были смыты революционным потоком.

Следовало ли ограничиться этим или попытка чуть более подробного рассказа удалась — судить читателям.

Благодарности

В этой книге под одной обложкой объединились последние по времени результаты моих изысканий и пробы пера самых первых дней увлечения историей Первой мировой. Все это время я был не один на выбранном пути.

Жребием, определившим для меня в жизни если не все, то очень многое, стал исторический факультет Коломенского государственного педагогического института (ныне — факультет истории, управления и сервиса Государственного социально-гуманитарного университета им. Дмитрия Донского в Коломне). От всей души благодарю всех преподавателей и коллег по родному истфаку, ныне здравствующих и безвременно ушедших. Моя особая признательность, выразить которую не хватит слов, и наилучшие пожелания — учителю, наставнику, научному руководителю кандидату исторических наук Н. С. Ватнику.

Понять, к которой именно исторической эпохе действительно лежит душа, мне давным-давно, еще в пору юности, помогло уникаль-

¹ Маленький человек и большая война в истории России: середина XIX — середина XX вв.: Материалы международного colloquium (Санкт-Петербург, 17–20 июня 2013 г.). СПб., 2014. С. 277.

ное интернет-сообщество «Великая война 1914–1917: Форум истории и реконструкции»¹.

Я горячо благодарен руководству и сотрудникам архивов, в которых мне довелось работать. Назвав их труд служением, я не согрешу против истины и не преувеличу. Мои самые искренние слова особой признательности адресуются работникам Российского государственного военно-исторического архива (РГВИА): начальнику отдела информационного обеспечения Т. Ю. Бурмистровой, заместителю начальника отдела М. С. Нешкину, ведущему специалисту А. Д. Акимовой, заведующему 7-м архивохранилищем В. А. Акимову и начальнику отдела научно-справочного аппарата кандидату исторических наук О. В. Чистякову.

Редкими опубликованными источниками и уникальной литературой, советами, критикой со мной делились А. А. Адылов, Н. А. Аничкин, В. А. Антонов, кандидат исторических наук А. Б. Асташов, кандидат исторических наук А. Ю. Байков, С. С. Балмасов, Е. Ю. Белаш, В. В. Бондаренко, кандидат исторических наук О. И. Галкина, доктор исторических наук П. В. Галкин, В. В. Глазков, А. И. Григоров, кандидат исторических наук Ф. А. Гущин, кандидат исторических наук С. В. Дроков, Н. А. Заяц, А. А. Калинин, кандидат исторических наук В. Б. Каширин, Я. В. Козлов, доктор исторических наук Б. И. Колоницкий, кандидат исторических наук Н. А. Копылов, кандидат исторических наук А. Г. Костин, кандидат исторических наук А. В. Куприянов, И. В. Купцов, А. А. Лукьянов, В. А. Мосунов, доктор исторических наук О. С. Нагорная, кандидат исторических наук С. Г. Нелипович, Н. Н. Нильский, кандидат исторических наук М. В. Оськин, Ю. И. Пашолок, А. Б. Поволоцкий, А. Г. Пругло, М. О. Рагимов, доктор исторических наук А. В. Репников, доктор исторических наук Н. В. Суржикова, В. А. Сухотин, кандидат исторических наук Е. Г. Тейтельбаум, И. Л. Ходырев, кандидат социологических наук Г. Г. Циденков, А. Чан, кандидат исторических наук А. А. Шаблин, кандидат исторических наук Т. Н. Шевяков, Д. В. Шеин, В. Л. Юшко. Историк авиации и коллекционер Г. Ф. Петров предоставил для публикации ряд интереснейших фотоснимков периода Первой мировой войны. Огромное им всем спасибо.

¹ [<http://1914.borda.ru>]. Дата последнего обращения: 07.07.2018.

Часть представленных здесь очерков написана на основе ряда научных и научно-популярных статей, опубликованных ранее¹. Хотелось бы искренне поблагодарить кандидата исторических наук, подполковника запаса С. В. Аверченко, кандидата исторических наук О. Р. Айрапетова, доктора исторических наук А. В. Ганина, А. Р. Дюкова, полковника в отставке В. С. Ещенко, доктора исторических наук С. М. Исхакова, кандидата исторических наук М. А. Колерова, кандидата биологических наук С. Ю. Люлина, кандидата исторических наук В. В. Поликарпова, кандидата исторических наук В. В. Симиндея, кандидата физико-математических наук А. В. Скробача, полковника запаса А. Б. Степанова, доктора исторических наук В. Ж. Цветкова за содействие в апробации результатов исследований на страницах академической и научно-популярной печати.

Большое спасибо уважаемым коллегам по Российской Ассоциации историков Первой мировой войны, прежде всего ее президенту доктору исторических наук, капитану 1-г ранга Д. Ю. Козлову, вице-президентам доктору исторических наук Е. Ю. Сергееву, кандидату исторических наук Г. Д. Шкундину и исполнительному секретарю Ассоциации доктору исторических наук В. В. Тихонову.

Ознакомиться с рукописью на завершающем этапе работы над ней, а затем поделиться столь важными замечаниями любезно согласились мои друзья, превосходные знатоки истории Первой мировой

¹ Бахурин Ю. А. Причины падения крепости Новогеоргиевск в 1915 году // Военно-исторический журнал. 2009. № 8. С. 71–76; «Вокзал для двоих»: К вопросу о «мукденской пощечине» Самсонова Ренненкампу // Рейтар. 2011. № 51 (4). С. 144–153; О первых братаниях с противником в годы Первой мировой войны // Вопросы истории. 2010. № 12. С. 167–168; Принудительные миграции еврейского населения России в годы Первой мировой войны: причины и последствия // Журнал российских и восточноевропейских исторических исследований. 2011. № 1 (3). С. 50–55; «Бить и стрелять беглецов...». Заградотряды в русской армии в годы Первой мировой войны — правда или вымысел? // Военно-исторический архив. 2011. № 9. С. 158–165; «Самострелы» в Русской армии в годы Первой мировой войны // Антология войны. 2012. № 2 (3). С. 71–72; «Одинокое с родины». Дети-беженцы Первой мировой в Московской губернии // Родина. 2013. № 8. С. 139–141; Татьянанский комитет. 1914–1917 // Старый Цейхгауз. 2013. № 8. С. 48–53; Русская военная авиация в 1914 году // Исторический вестник. 2014. Т. 8 (155). С. 102–123; Бестиарий Великой войны: Неизвестные военно-технические проекты Российской империи // Родина. 2014. № 8. С. 42–46; Эра брони. Документы о танках Первой мировой войны // Старый Цейхгауз. 2014. № 3–4. С. 132–135; «Великий Исход»: тяготы вынужденных переселений из западных окраин России в 1914–1916 гг. // Журнал российских и восточноевропейских исторических исследований. 2014. № 1 (5). С. 8–14; и др.

войны кандидат исторических наук Я. А. Голубинов и К. А. Пахалюк. Большое им спасибо.

Несколько поднятых в книге тем мне в свое время довелось обсудить в программе «Теория заблуждений» радиостанции «Голос России» (ныне — Sputnik). Я благодарен ее создателю и бессменному ведущему Армену Гаспаряну за по-настоящему интересные беседы.

Кроме того, основой для отдельных глав послужили публикации на интернет-портале Warspot.ru¹. Спасибо за такую возможность всей команде Warspot.ru — профессионалам, выковавшим одну из лучших военно-исторических площадок Рунета.

Хотел бы от всей души поблагодарить моих друзей, терпеливых и радушных редакторов научно-популярных статей для публикации в Сети Полину Бубину и Владимира Пинаева и, конечно же, Григория Пернавского — во многом именно благодаря ему возник замысел этой книги и состоялась его реализация.

Сердечное спасибо Сергею SerB Буркатовскому и Андрею McKazak Черкаеву за редкую возможность и ценный для любого историка опыт: он помог и в работе над книгой.

Особая благодарность адресуется моим коллегам и друзьям Ивану Барышникову, Алексею Груздеву, Александру Мирошниченко и Сергею Чмелюку: без их помощи добрым словом и делом, живейшего интереса к тому, как идет работа над рукописью, и дружеских подначек, когда она (работа) начинала буксовать, результат увидел бы свет еще очень нескоро.

И конечно же, только самых искренних слов благодарности за поддержку, понимание, поистине ангельское терпение, заботу, вдохновение, веру в меня и в успешное окончание работы над рукописью достойна моя жена Ирина. Без нее и эта книга, и моя жизнь были бы бессмысленной чередой пробелов.

Разумеется, я и только я ответственен за любые ошибки, огрехи и недочеты, содержащиеся в тексте. Всех читателей, что найдут возможным указать на них, поделиться мнением о книге, поспорить, подтвердить или опровергнуть какой угодно из содержащихся в тексте тезисов, прошу писать мне на электронный почтовый ящик: y.bahurin@gmail.com.

¹ [<http://warspot.ru/users/518-yuriy-bahurin>]. Дата последнего обращения: 07.07.2018.

**НЕСКОЛЬКО
ЗАГАДОК ЗАРЕВА
ВЕЛИКОЙ ВОЙНЫ**

«Мукденская пощечина», которой не было

...Такие действия предшествуют обычно генеральной драке, в которой противники бросают шапки на землю, призывают прохожих в свидетели и размазывают на своих щетинистых мордасах детские слезы¹.

Первая мировая война началась для Российской империи с обернувшегося трагедией вторжения в Восточную Пруссию в августе 1914 года. Эта битва вызвала колоссальный общественный резонанс не только в России, но и в Германии. Ее официальными кругами были незамедлительно проведены исторические параллели между разгромом 2-й армии генерала от кавалерии А. В. Самсонова под Танненбергом и Грюнвальдской битвой эпохи Средневековья, в которой Тевтонский орден был разбит союзными польско-литовско-русскими ратями. Победа 1914 года позиционировалась как реванш за поражение в 1410-м², в этом были определенная логика и географическая соотнесенность.

В России же одну из страниц истории Восточно-Прусской операции зачастую связывают с куда более близкими по времени, но территориально удаленными событиями Русско-японской войны 1904–1905 годов. На ее фронтах, в Маньчжурии, воевали будущие командующие злополучными армиями — вышеупомянутый Самсонов и генерал от кавалерии, генерал-адъютант П. К. фон Ренненкампф. Однако широкому кругу читателей эта веха их карьеры известна скорее не подвигами, а... пощечиной.

¹ Ильф И. А., Петров Е. П. Двенадцать стульев. Золотой теленок. Элиста, 1991. С. 315.

² Пахалюк К. А. Восточная Пруссия, 1914–1915. Неизвестное об известном. Калининград, 2008. С. 103.

Прочитую известного советского писателя Валентина Пикуля: «...Последний раз он сражался с японцами; после боев под Мукденом он пришел на перрон вокзала — прямо из атаки! — к отходу поезда. Когда в вагон садился генерал Ренненкампф (по кличке «Желтая опасность»), Самсонов треснул его по красной роже:

— Вот тебе, генерал, на вечную память... Носи!

Ренненкампф скрылся в вагоне. Самсонов в бешенстве потрясал нагайкой вслед уходящему поезду:

— Я повел свою лаву в атаку, надеясь, что эта гнида поддержит меня с фланга, а он просидел всю ночь в гаоляне и даже носа оттуда не выставил...»¹

Каждому, кто читал миниатюры Пикуля, наверняка известен этот яркий эпизод. Писатель явно считал его своей творческой удачей, включая данную сцену и в тексты романов². В одном из них («Нечистая сила») генерал Ренненкампф по неизвестной причине оказывается в гальюне (?) вместо зарослей гаоляна.

Принято полагать, что он, затаив на Самсонова обиду, будто бы потому и медлил с продвижением армии в ходе Восточно-Прусской операции и едва ли не предал командующего 2-й армией. Насколько же эта история с «мукденской пощечиной» соответствует действительности?

Так как версия событий Пикуля уже прозвучала, начать анализ будет логично именно с нее. Итак, по мнению писателя, генерал Самсонов оскорбил Ренненкампфа на железнодорожном вокзале после Мукденского сражения. Дата и район атаки Самсонова не уточняются, информация о ней носит абстрактный характер. Однако в неоправданности утверждений об укрывательстве Ренненкампфа где бы то ни было в ходе Мукденской операции убеждает даже ее беглый обзор.

В самом начале битвы, 9 (22) февраля 1905 года³, генерал Ренненкампф принял командование конным отрядом генерал-лей-

¹ Пикуль В. С. Исторические миниатюры. Т. II. М., 1991. С. 411.

² См., например: Пикуль В. С. Честь имею: роман. М., 1992. С. 281.

³ Даты событий, относящихся к отечественной истории, произошедших в России, на Русском фронте Первой мировой войны или с русскими за границей до 1 (14) февраля 1918 года, приводятся по старому стилю и дополняются датировками по новому стилю в скобках.

тенанта П. И. Мищенко, тяжело раненного в бою под Сандепу. Силами этого отряда до 16 февраля (1 марта) велись рекогносцировки. Тогда же Ренненкампом был сформирован отряд из четырех казачьих сотен для уничтожения железнодорожного моста в японском тылу. Диверсия оказалась успешной, однако практически не повлияла на развитие боевых действий. Уже 26 февраля (11 марта) Ренненкамф вернулся к командованию так называемым Цинхэченским отрядом¹ и вступил в бой. Генерал А. И. Деникин, писавший: «Отряд Ренненкампа упорными, кровопролитными боями стяжал себе заслуженную славу»², если и преувеличивал, то лишь стилистически.

Практически сразу по возвращении генерала Ренненкампа, 28 февраля (13 марта), было приказано прекратить подвоз продовольствия для его отряда, причем ситуация с питанием останется напряженной до завершения операции³. В период отступления русских армий к Сыпингайским высотам отряд неизменно находился в арьергарде. Потери его личного состава в течение Мукденской битвы признаны Военно-исторической комиссией по описанию Русско-японской войны наиболее высокими во всей 1-й армии. Уместно задаться вопросом, как в подготовленном этой комиссией крупнейшем труде оценивается роль начальника Сибирской казачьей дивизии генерала Самсонова?

На страницах упомянутого многотомного издания описываются действия огромного количества частей и соединений, в том числе «отрядов», подобных Цинхэченскому. Интенсивность их формирования в годы Русско-японской войны достигла пика: «Бывали случаи командования корпусными командирами такими тактическими единицами, в состав которых не входило ни единого даже батальона вверенных им корпусов... В одном отряде, силою в 51 батальон, имелись

¹ Иванов В. И. Мукденское сражение. К 100-летию Русско-японской войны 1904–1905 гг. // Россия и АТР. 2005. № 3. С. 135.

² Деникин А. И. Путь русского офицера. М., 2002. С. 189.

³ Русско-японская война 1904–1905 гг. Т. V. Мукденское сражение. Часть 2: От отхода к р. Хуньхэ до сосредоточения на Сыпингайских позициях. СПб., 1910. С. 322, 353.

войсковые части всех трех армий, из 11 корпусов, 16 дивизий и 43 различных полков»¹. Отдельного рассмотрения в этом фундаментальном исследовании удостоены действия офицеров подчас лишь в чине ротмистра. Об атаке же казаков генерала Самсонова, тем более не поддержанной Ренненкампфом с фланга, авторы-составители труда хранят молчание. Проще говоря, этой атаке не было, как не было и порожденного ею скандала на железнодорожном перроне в Мукдене.

Таким образом, растиражированная в сочинениях Пикуля версия событий не выдерживает критики. Однако ею дело вовсе не ограничивается — другой беллетрист, писательница Барбара Такман в своей знаменитой книге «Августовские пушки» отразила следующее видение ситуации: «*Хоффман утверждал, что знал о ссоре между Ренненкампфом и Самсоновым, имевшей место еще в Русско-японскую войну, где был германским наблюдателем. Он говорит, что сибирские казаки Самсонова, продемонстрировав храбрость в бою, вынуждены были сдать Ентайские угольные шахты из-за того, что кавалерийская дивизия Ренненкампфа не поддержала их и осталась на месте, несмотря на неоднократные приказы, и что Самсонов ударил Ренненкампфа во время ссоры по этому поводу на перроне Мукденского вокзала*»².

Речь идет о Ляоянской битве, событиях конца августа 1904 года. Когда русскому командованию стало известно о подготовке переправы сил японского генерала Куроки на левый берег реки Тайцзыхэ в обход фланга русских, генерал от инфантерии А. Н. Куропаткин принял решение об отводе войск в глубь фронта. Именно тогда русские кавалерийские части под командованием Самсонова были переброшены форсированным маршем к Янтайским угольным копям³ для их дальнейшей обороны. Южнее расположилась 54-я пехотная дивизия генерал-майора Н. А. Орлова. Утром 2 (15) сентября 1904 года последний предпринял атаку 12-й японской брига-

¹ Айрапетов О. Р. Русская армия на сопках Маньчжурии // Вопросы истории. 2002. № 1. С. 74.

² Такман Б. Первый блицкриг, август 1914. М.; СПб., 2002. С. 338.

³ Русско-японская война. М.; СПб., 2003. С. 177.

ды Шимамуры. Ее позиции находились на высотах южнее деревни Дайяопу, русским же пришлось наступать в зарослях гаоляна. Шимамура начал встречное наступление восточнее Дайяопу, охватывая левый фланг Орлова и атакуя правый. Русские войска дрогнули и обратились в бегство — в панике они отстреливались в зарослях гаоляна от наседающего противника, но это был беспорядочный огонь по своим. В спешке вновь собрав войска численностью едва ли больше батальона, Орлов попытался еще раз атаковать японцев в направлении на Дайяопу, но его порядки опять были рассыпаны в гаоляне, а сам генерал ранен.

По свидетельству современника, участники этой эскапады удостоились ядовитого прозвища «орловские рысаки». Тактический итог ее вышел безрадостным: ощутимые потери оказались бесполезными, с Янтайских копей был выбит потерявший более полутора тысяч человек убитыми и ранеными генерал Самсонов¹. Генерал Ренненкампф же все это время находился в госпитале после тяжелого ранения в ногу 13 (26) июля 1904 года². Оказать помощь Самсонову, а тем более угодить ему под горячую руку он попросту не мог. Следовательно, высказанная Такман версия событий тоже является неверной. К чести автора, она и сама склонялась к этому выводу: «Сомнительно, чтобы Хоффман верил своей сказке или только притворялся, что верит»³.

Возникновение истории о конфликте между генералами Самсоновым и Ренненкампфом Такман связывает с фигурой офицера германского Генштаба Макса Гофмана. В этом сходятся практически все авторы, упоминающие данный эпизод. Одно перечисление его вариаций могло бы составить отдельный библиографический обзор.

Например, вот как сравнительно недавно изобразил ситуацию американский писатель Бевин Александер: «Хоффман являлся военным наблюдателем еще во время Русско-японской войны 1904–1905 годов

¹ Португальский Р. М., Алексеев П. Д., Рунов В. А. Первая мировая в жизнеописаниях русских военачальников. М., 1994. С. 319.

² Махров П. Без страха и упрека! // Часовой. 1962. № 430. С. 18.

³ Такман Б. Указ. соч. С. 339.

и стал свидетелем словесной перепалки между Самсоновым и Ренненкампом на железнодорожной платформе в Мукдене, в Маньчжурии, которая закончилась настоящей дракой»¹. Из специалистов эту версию, в частности, подхватил профессор И. М. Дьяконов — действительно крупнейший специалист, правда, в области истории Древнего Востока. Он писал о бездарных действиях «начальника Генерального штаба Жилинского и генералов Самсонова и Ренненкампа (враждовавших из-за пощечин, которые они надавали друг другу еще в 1905 г. на железнодорожном перроне в Мукдене)»².

Историку Т. А. Соболевой эти пощечины, вероятно, показались неубедительными, а потому на страницах ее книги «Самсонов пришел к отходу поезда, когда Ранненкампф садился в вагон, и при всех публично исхлестал его нагайкой»³.

Не менее оригинальную версию событий высказал американский военный корреспондент Эрик Дуршмид. Он связывает конфликт между генералами с обороной Янтайских копей, и, как мы уже выяснили, это неверно. Однако абстрагируемся от этой условности и допустим, что между генералами Самсоновым и фон Ренненкампом действительно вспыхнула ссора на перроне Мукденского вокзала. Слово автору: «Разъяренный Самсонов бросился к Ранненкампу, снял перчатку и вцепил своему малонадежному соратнику увесистую пощечину. Мгновение спустя два генерала катались, подобно мальчишкам, по земле, обрывая пуговицы, ордена и погоны. Солидные люди, командиры дивизии били и душили друг друга, пока их не растащили случившиеся рядом офицеры»⁴. Последующая дуэль между генералами якобы казалась неизбежной, однако император Николай II будто бы своим личным вмешательством воспретил ее.

¹ Alexander B. How Wars Are Won: The 13 Rules of War from Ancient Greece to the War on Terror. N. Y., 2004. P. 285. См. в переводе: Александр Б. Как выигрываются войны. М., 2004. С. 446.

² Diakonoff I. M. The paths of history. Cambridge, UK, 1999. P. 232. См. в переводе: Дьяконов И. М. Пути истории: От древнейшего человека до наших дней. М., 2007. С. 245–246.

³ Соболева Т. А. История шифровального дела в России. М., 2002. С. 347

⁴ Durschmied E. The Hinge Factor: How Chance and Stupidity have changed History N. Y., 2000. P. 192. См. в переводе: Дуршмид Э. Победы, которых могло не быть. М.; СПб., 2002. С. 269–270.

За потасовкой генералов Самсонова и фон Ренненкампа в книге Дуршмида наблюдает все тот же непременный Гофман. Несостоявшаяся дуэль между ними также достаточно давно фигурирует в зарубежной литературе¹. И именно в этой детали сюжета сокрыт один из его изъянов.



На этом плакате кисти японского художника Getsuzō изображен генерал Куропаткин во главе «совершенно разгромленной» армии. Типичный образчик военной пропаганды

Действительно, дуэль как вид реакции на оскорбление практиковалась в русской офицерской среде. Долгое время она была запрещена, что в какой-то момент даже привело к распространению так называемых «американских дуэлей», напоминающих средневековую ордалию: употребление пилюль, одна из которых смертельно ядовита, запуск в затемненную комнату с противниками ядовитой змеи и т. д. Поэтому в мае 1894 года были приняты «Правила о разбирательстве ссор, случающихся в офицерской среде», которыми фактически узаконивались дуэли среди офицеров. Решение об их

¹ См., например: *Goodspeed D. J. Ludendorff: Genius of World War I*. Boston, MA, 1966. P. 81.

уместности или неуместности передавалось в компетенцию судов общества офицеров (судов чести), хотя их решения не имели обязательной силы¹. Однако при этом запрещалось вызывать на поединок офицеров из-за конфликта, касающегося службы.

Кроме того, вмешательство в ссору самого Николая II выглядит крайне маловероятным. Император узнавал об уже состоявшихся поединках из доклада военного министра, которому по команде представлялись судебные материалы, и лишь затем принимал решение о разбирательстве. Слухи о будущей дуэли, сколь бы быстро они ни распространялись, вряд ли опередили бы новые назначения противников, уже осенью 1905 года пребывавших на противоположных границах империи. И так или иначе эти сплетни вызвали бы в светских кругах столицы определенный резонанс — как известно, дуэль между А. И. Гучковым и полковником С. Н. Мясоедовым моментально угодила на страницы газет, а полиция предпринимала экстренные меры к недопущению поединка². Относиться всерьез к этой детали, вплетенной в контекст ссоры, было бы опрометчиво, как и ко многим аналогичным ей газетным заметкам той поры: «*“Vossische Zeitung”* сообщает, будто генералы Каульбарс, Гриппенберг, Ренненкампф и Бильдерлинг, каждый за себя, вызвали Куропаткина на дуэль за отзывы о них в книге о Русско-японской войне»³.

Пресса по сей день остается падкой на подобные скандальные сюжеты из истории, поэтому публикация в современной периодике неизвестного прежде монолога Самсонова после пощечины Ренненкампфу не удивляет: «*На вас кровь моих солдат, сударь! Я больше не считаю вас ни офицером, ни мужчиной. Если угодно, извольте прислать мне своих секундантов*»⁴. Однако обескураживает доверие к этой

¹ Шадская М. В. Нравственный облик русского офицера второй половины XIX века // Военно-исторический журнал. 2006. № 8. С. 4.

² Fuller W. C. The Foe Within: Fantasies of Treason and the End of Imperial Russia. Ithaca, N. Y., 2006. P. 92. См. в переводе: Фуллер У. Внутренний враг: Шпиономания и закат императорской России. М., 2009. С. 112.

³ Русское слово. 26 (13) февраля 1906 г.

⁴ Чудаков А. «Ты ушла в Мазурские болота...» // Союзное Вече. Газета Парламентского собрания Союза России и Белоруссии. Август 2009 г. С. 4.

мифологеме такого крупного специалиста как доктор исторических наук А. И. Уткин¹.

Между тем необходимо выявить первоисточник информации о пресловутой «мукденской пощечине». Как уже было отмечено, большинство повествующих о ней авторов ссылаются на Макса Гофмана в качестве очевидца. Но на деле если кто-то из иностранных военных атташе и мог быть свидетелем гипотетической перепалки между Самсоновым и Ренненкампом, то либо австро-венгерский агент капитан Шептицкий (прикомандирован к Забайкальской казачьей дивизии), либо француз Шемион (прикомандирован к Сибирской казачьей дивизии, чин неизвестен)². Гофман в годы Русско-японской войны состоял военным агентом при штабе японской армии и оказаться очевидцем чего бы то ни было на Мукденском вокзале после сражения попросту не мог.

Последние сомнения в этом развеивают его воспоминания: *«Я слышал со слов свидетелей о резком столкновении между обоими командирами после Ляоянского сражения на Мукденском вокзале. Вспоминаю, что еще во время сражения под Танненбергом мы говорили с генералом Людендорфом о конфликте между обоими неприятельскими генералами»*³. Гофман оказался честнее многих не вполне добросовестно апеллирующих к нему писателей и историков. Более того, несмотря на приверженность самого мемуариста версии о скандале после оставления Янтайских копей⁴, изображенная им ситуация выглядит наиболее правдоподобной из всех вышеприведенных. Ее удачно сформулировал маститый военный историк Г. Б. Лиддел Гарт: *«...Гофман многое узнал о русской армии; узнал он среди прочего и историю того, как два генерала — Ренненкамф и Самсонов — крупно поссорились на платформе железной дороги в Мукдене, причем дело чуть не дошло до оскорблений*

¹ См., например: Уткин А. И. Русские войны: Век XX. М., 2008. С. 65.

² Данилов О. Ю. Пролог «великой войны» 1904–1914 гг. Кто и как втягивал Россию в мировой конфликт. М., 2010. С. 270, 272.

³ Hoffmann M. Der Krieg der versäumten Gelegenheiten. München, 1923. S. 11; Гофман М. Война упущенных возможностей. М.; Л., 1925. С. 28–29.

⁴ Hoffmann M. Tannenberg wie es wirklich war. Berlin, 1926. S. 77.

действием»¹. О пощечине, а тем более потасовке, битье нагайкой и требованиях сатисфакции им даже не упоминается.

Могла ли подобная ситуация иметь место? Категорически отвергать этого не следует. Ссора генералов грозила вспыхнуть, например, после боя на реке Шахэ. В нем отряд Самсонова и дивизия Ренненкампфа сражались на одном участке фронта в составе Восточного отряда генерал-лейтенанта Г. К. Штакельберга². Действия этих частей подчас оказывались несогласованными и отнюдь не только по вине Ренненкампфа. Он прикрывал левый фланг конницы Самсонова, вышедшей к Сяньшанцзы 9 (22) октября 1904 года, а утром того же дня попытался продвинуться далее до деревни Бенсиху при поддержке отряда генерал-майора Г. П. Любавина. Однако из-за неуверенных действий последнего от своего замысла отказался и Ренненкампф.

11 (24) октября последний еще раз попытался наступать на укрепленные позиции японцев и вновь был вынужден отойти — на сей раз по причине бездействия не кого иного, как Самсонова. На исходе дня тот и вовсе отступил, лишив Ренненкампфа возможности организовать еще одну, уже ночную атаку. И именно тогда начальник Забайкальской казачьей дивизии в свою очередь отказался поддержать Самсонова, запланировавшего атаку, но так и не решившегося на нее. Но и это было следствием не самодурства Ренненкампфа, а приказа Штакельберга приостановить наступление всего Восточного отряда.

Тактическая инициатива была упущена — 12 (25) октября в наступление перешли японские войска. Еще накануне перед Самсоновым и Ренненкампфом стояла прежняя задача — продвижение с выходом в тыл армии генерала Куроки. Однако на следующий день тот подтянул на свой правый фланг артиллерию, и под ее огнем русские части начали отступление с позиций. В этой крайне непро-

¹ *Liddel Hart B. H. The Real War 1914–1918. London, 1930. P. 109. См. в переводе: Лиддел Гарт Б. Г. Правда о Первой мировой войне. М., 2009. С. 114.*

² *Ганин А. В. «Зажглась кровавая заря...»: Оренбургские казаки в Русско-японской войне // Русско-японская война 1904–1905. Взгляд через столетие. М., 2004. С. 294.*

стой ситуации, сложившейся в том числе и по их вине, вероятность возникновения ссоры между генералами была высока, как никогда прежде. Однако по свидетельству очевидца описываемых событий барона П. Н. Врангеля, ничего подобного не случилось: «...Подъехав к батарее, генерал Ренненкампф спешивается и, отойдя в сторону с генералом Самсоновым, с ним долго о чем-то совещается»¹. Хотя согласно версии писателя А. А. Бушкова драка не просто была, а в ней Ренненкампф избил Самсонова: «...Самсонов как раз держался скверно: в Шахейском сражении попросту бежал с поля боя со своим отрядом — без сопротивления отошел перед японцами, обнажив фланги и тылы русских войск, понесших из-за этого тяжелые потери. Командовавший этими войсками Ренненкампф позже, встретив Самсонова на вокзале, отхлестал его перчаткой по физиономии...»².

Как бы то ни было, фиктивность «свидетельств» Гофмана становится очевидной. Возможно, в своих сочинениях он делал акцент на ссоре Самсонова и Ренненкампфа со вполне обыденной целью: для придания *post factum* большей значимости своей роли в организации разгрома одной русской армии и вытеснения другой из пределов Восточной Пруссии в 1914 году. Странно, что опытный прусский генштабист ставил на одну ступень кропотливую оперативную работу и слухи десятилетней давности, однако он мог беспрепятственно козырять тем, что уведомил о них командование 8-й армии.

Как читатели могли убедиться, этот образчик саморекламы Гофмана обрел немало сторонников в отечественной и зарубежной литературе. Одним из первых проникшихся к ней доверием советских авторов стал комбриг А. К. Коленковский³. Практически одновременно с ним виднейший военный историк русского зарубежья А. А. Керсновский, напротив, негодовал: «С легкой руки пресловутого генерала Гофмана заграничную печать обошли нелепые

¹ Цит. по: Врангель П. Н. Главнокомандующий / под ред. В. Г. Черкасова-Георгиевского. М., 2004. С. 92.

² Бушков А. А. Распутин: выстрелы из прошлого. СПб.; М., 2006. С. 286.

³ Коленковский А. К. Маневренный период Первой мировой империалистической войны 1914 г. М., 1940. С. 190.

басни о какой-то личной вражде, существовавшей якобы еще с Японской войны между Ренненкампом и Самсоновым, и что, мол, по этой причине первый не подал помощи второму. Нелепость этих утверждений настолько очевидна, что их нечего и опровергать»¹. В современной литературе версию о «мукденской пощечине» однозначно отверг писатель В. Е. Шамбаров², отнюдь не отличающийся научной скрупулезностью автор.

Причины и обстоятельства ее неудачного для Русской императорской армии исхода давно названы и обсуждены специалистами. Значение этой битвы в рамках дальнейшего развития событий остается предметом дискуссий. Согласно мнению британского дипломата Брюса Локкарта Танненберг и вовсе приблизил крах Российской империи³. Однако совершенно некорректно связывать его с некоей мифической ссорой двоих генералов еще в годы Русско-японской войны, как это ничтоже сумняшеся сделал тот же Дуршмид. Сознательная или невольная солидарность с ним некоторых отечественных историков не может не удивлять. На этом фоне показательно скептическое отношение собственно немецкой историографии к версии о конфликте Самсонова и Ренненкампа. Ведь, как резонно замечал британский историк Джон Уилер-Беннетт, если битва при Танненберге была проиграна русскими войсками на железнодорожной станции в Мукдене десятью годами ранее, то германское командование не может считать победу в ней своей заслугой⁴.

Для тех же, кому версии о «пощечине» и «предательстве» по-прежнему кажутся убедительными, приведу иной, подлинный пример ссоры двоих — правда, не генералов, а полковников Русской императорской армии в начале Первой мировой войны. Исполняющий обязанности начальника штаба 2-й кавалерийской дивизии полковник В. Н. Гатовский и брат сербского короля Пе-

¹ Керсновский А. А. История Русской армии. Т. IV. М., 1994. С. 194.

² Шамбаров В. Е. За Веру, Царя и Отечество. М., 2003. С. 147.

³ Айрапетов О. Р. «Письмо надежды к Ленину». Восточно-Прусская операция: причины поражения // Родина. 2009. № 8. С. 3.

⁴ Wheeler-Bennett J. W. The Hindenburg: The Wooden Titan. London, 1967. P. 29.

тра I, князь Арсений Карагеоргиевич, командующий 2-й бригадой того же соединения, повздорили 28 октября (10 ноября) 1914 года буквально из-за квартирного вопроса. Князь был рассержен тем, что Гатовский занял лучшую комнату, тогда как его собственная «провоняла лекарствами». Дело дошло до рукоприкладства, Гатовский ответил на удар оплеухой по лицу. День сменился, и Карагеоргиевич принес извинения и. о. начштаба. Прошло более полугода, и 6 (19) июля 1915-го ссора вспыхнула вновь. Князь увел бригаду с позиций, а в ответ на устный выговор Гатовского принялся осыпать того оскорблениями. Полковник не сдержался и дважды огрел Карагеоргиевича по голове. Следствием стало разжалование Гатовского в рядовые Высочайшим приказом от 2 (15) декабря с назначением в Приморский драгунский полк. Правда, за потерявшего все офицера вступился великий князь Александр Михайлович, и окончивший в 1911 году Офицерскую воздухоплавательную школу Гатовский 2 (15) февраля прибыл в 25-й корпусной авиаотряд, став в нем летчиком-наблюдателем. Он продолжил служить, был сперва произведен в младшие унтер-офицеры, а 6 (19) мая 1916 года получил обратно чин полковника с прежним старшинством, но вместе с тем и назначение к приморским драгунам. В конце года Гатовский оказался прикомандирован к Кабардинскому конному полку, а со 2 (15) декабря 1916-го исполнял обязанности начальника штаба Кавказской Туземной конной дивизии. В феврале он станет начштаба без каких-либо «и. о.», а с 25 октября (7 ноября) 1917-го — генерал-майором¹. Впоследствии Гатовский примет участие в Корниловском мятеже, в 1918 году вступит в Красную армию, окажется в финском плену, будет преподавать в Военной академии РККА до и после ареста по делу «Весна» и нескольких лет лагерей... К сожалению, и головокружительная карьера этого офицера, и жизненный путь этого незаурядного человека остаются малоизвестными широкому кругу любителей истории, особенно по сравнению с небывальщиной о потасовке Самсонова и Ренненкампа.

¹ Курепин Ю. Г. Забытые герои – 4. Екатеринбург, 2013. С. 76–77.



Генерал от кавалерии П. К. фон Ренненкампф, фото 1914 года

Еще одним скандальным мифом той поры стал мнимый адюльтер генерала Ренненкампфа с германской шпионкой Марией Соррель. Он тоже неоднократно упоминался в произведениях Пикуля. Карикатурная история об измене генерала супруге и Отечеству заканчивалась его бегством из Восточной Пруссии вместе с Соррель на автомобиле. Правда, здесь Макс Гофман уже был ни при чем — расстаралась английская журналистика. Рассказ о польской барышне, будто бы завербованной немцами, обрастал новыми подробностями в каждой следующей бульварной газетенке. Она покорила сердце пожилого генерала, тот мигом перевербовал роковую красотку, шальная пуля сбила с нее головной убор, русские солдаты

взяли и повесили девицу...¹ Ну а сегодня о Соррель подчас говорят и пишут абсолютно всерьез!

Современники не судачили ни о мести Ренненкампа за пощечину десятилетней давности, ни о его якобы любовнице. В Первую мировую для подозрений в предательстве оказалось достаточно звучной фамилии генерала. Однако в первые дни войны по столице поползло еще более страшный слух. Без преувеличения детективный сюжет сплетался вокруг смерти одного офицера. Уже десятки их сложили головы на поле брани, но лишь одному Ренненкампа приказал свести счеты с жизнью. Якобы.

Кто убил полковника Веденяпина?

Гибель офицера на войне — горькая повседневность военной жатвы. Каждый павший заслуживает светлой памяти, воспевания его подвига в стихах и песнях... Но порой вместо этого в истории укореняются темные слухи и таинственные версии. Имя остается в тени на столетие, словно до него нет дела даже пытливым ученым. Смерть полковника Веденяпина — именно такой случай².

В тексте одного из Высочайших приказов, от 26 августа (8 сентября) 1914 года, содержится запись: *«Умерший исключается из списков — начальник Вержболовского отделения жандармского полицейского управления Северо-Западных железных дорог, полковник Веденяпин»*.

Умерший — то есть не погибший от полученных в бою ранений (для них существовала отдельная категория). *«Смерти не миновать никому, ни царям, ни пахарям»*, — справедливо говорил А. П. Чехов устами своего персонажа. Но сложно было представить и долю той

¹ См. очерк В. В. Голицына в книге: Генералы Великой войны / сост., ред., прим. и коммен. Р. Г. Гагкуева. М., 2014.

² Считаю необходимым уточнить, чтобы невольно не ввести кого-либо из читателей в заблуждение: речь здесь идет не о полковнике лейб-гвардии Преображенского, а с августа 1917 года — командире лейб-гвардии Измайловского полка, участнике Белого движения П. А. Веденяпине, не о генерал-майоре О. А. Веденяпине и не об инженер-генерале А. А. Веденяпине. Эти русские офицеры пережили Первую мировую войну, в отличие от их менее известного ныне однофамильца.

ЮРИЙ БАХУРИН «ФРОНТ И ТЫЛ ВЕЛИКОЙ ВОЙНЫ»

драматургии, что связана с кончиной полковника Веденяпина, даже судя по скудным мемуарным свидетельствам. На сегодняшний день можно выделить несколько версий случившегося.



На довоенной открытке запечатлена кирха в Вержболове

Например, вот какой слух записал в дневнике искусствовед Н. Н. Врангель, младший брат знаменитого генерала: «7 августа. Сегодня я слышал две страшные истории. Не знаю, правдивы ли они, но, во всяком случае, кошмарны...

О полковнике Веденяпине, покончившем жизнь самоубийством, рассказывают следующее. Веденяпин, милый и обязательный человек, оказавший так много помощи нашим путешественникам, застрявшим в Германии, был начальником жандармского управления в Вержболове. Несколько дней он не спал и не ел, обремененный невероятной, невыносимой работой по переправке грузов, пассажиров и всякого прочего на пограничной станции. Он дошел до состояния столь нервного возбуждения, что почти уже сходил с ума.

В последнюю минуту им был получен приказ Командующего армией взорвать какой-то мост после перехода через него немцев. Полумертвый от усталости, он не вполне точно понял смысл приказа и взорвал мост до перехода его неприятелем. Генерал Ренненкампф призвал полковника Веденяпина и приказал ему застрелиться, что полковник и исполнил...»¹.

Выходит, что командующий 1-й русской армией отдал высокопоставленному офицеру устный приказ свести счеты с жизнью? Проверить эту информацию не представляется возможным. Биограф генерала Ренненкампфа К. А. Пахалюк считает версию Врангеля нелепым слухом². Генерал был известен как человек крутого нрава и железной воли, однако даже для него это было бы слишком. Неясно, зачем взрывать мост после перехода по нему войск противника, вместо того чтобы не пускать их на мост? Да и сам современник признавался, что не уверен в правдивости переданных им слухов. Со всей определенностью можно сказать одно: железнодорожный и шоссейный мосты через реку Липона, ведущие в Вержболово, были взорваны 22 июля (4 августа) 1914 года отступающими из местечка Кибарты солдатами 109-го пехотного Волжского полка и пешими пограничниками³.

¹ Врангель Н. Н. Дни скорби: Дневник 1914–1915 гг. СПб., 2001. С. 35.

² Пахалюк К. А. Генерал П. К. фон Ренненкампф // Рейтар. 2013. № 2. С. 73.

³ Рогвольд В. Конница 1-й армии в Восточной Пруссии (август — сентябрь 1914 г.). Л.; М., 1926. С. 22.

Полковник Генерального штаба Б. Н. Сергеевский сохранил для потомков куда более интригующие сведения. Проживая в Сербии после эмиграции из Советской России, он вспоминал: *«Еще задолго до войны, в 1907 или 1908 году, я слышал от своего соседа по имению в Псковской губернии, жандармского офицера А. Д. Веденяпина, которого я считал и продолжаю считать безусловно честным человеком, что его сослуживец по жандармскому отделению на станции Вержболово, ротмистр Мясоедов, крайне ему подозрителен, так как живет выше средств, а долгов не имеет...»*¹.

Здесь загадка гибели полковника Веденяпина смыкается с одним из самых громких военно-политических скандалов периода последнего царствования. Полковник С. Н. Мясоедов был в 1915 году арестован по обвинению в шпионаже на кайзеровскую Германию. Дело изменника при штабе 10-й армии раздуло пожар шпиономании военной поры. Обвиняемый вдобавок был близко знаком с военным министром В. А. Сухомлиновым (преследование позднее не миновало и его). Прямых и явных улик вины Мясоедова следствие не выявило, но он все же был повешен.

Полемика среди историков о «деле Мясоедова» продолжается до сих пор. О степени его виновности звучат доводы pro et contra². Что же на сей счет думал мемуарист полковник Сергеевский?

«...Веденяпин был назначен начальником Вержболовского отделения и добился увольнения Мясоедова от должности и вообще из корпуса жандармов. Как он говорил мне, у него были неоспоримые доказательства связи Мясоедова с германской разведкой...»

Тот же самый Мясоедов, уже в чине подполковника, оказался осенью 1914 года на службе в штабе 10-й армии, да еще, как я слышал, в должности начальника контрразведывательного отделения, имеющего задачей борьбу со шпионажем противника. И будучи на этой должности, он сам оказался центром германского шпионажа!

¹ Сергеевский Б. Н. Пережитое. 1914. Белград, 1933. С. 181.

² См.: Айрапетов О. Р. Рецензия на У. Фуллер. Внутренний враг: шпиономания и закат императорской России. М., 2009 // Русский сборник: Исследования по истории России / ред.-сост. О. Р. Айрапетов, Мирослав Йованович, М. А. Колеров, Брюс Меннинг, Пол Чейсти. Т. IX. М., 2010. С. 292–335; его же. Дело Мясоедова // Родина. 2011. № 4. С. 81–83; Зданович А. А. «Дело Мясоедова». Новый этап изучения или бег по кругу // Новейшая история России. 2014. № 3. С. 234–247; и др.

Будь жив полковник Веденяпин, этого назначения Мясоедов, вероятно, не получил бы. Но Веденяпина уже не было в живых. Он застрелился сразу после объявления войны. Попутно коснусь и его смерти. Опишу ее по рассказу его жены.

Вслед за получением известия об объявлении войны полк. Веденяпин эвакуировал ст[анцию] Вержболово и прибыл со своим управлением в Ковну. Генерал Ренненкампф вызвал его лично из Вильны к телефону и назвал трусом и предателем. Веденяпин в ту же ночь застрелился, отправив предварительно письмо своей жене, находившейся в имении, где пишет, что он эвакуировал станцию по приказанию свыше, переданному ему по телефону отлично ему известным жандармским офицером. Когда же, после разговора с ген[ералом] Ренненкампфом, он обратился к этому офицеру, то последний ему со смехом ответил:

— Я об этом ничего не знаю. Вылезайте теперь из этой истории, как хотите.

Г[оспо]жа Веденяпина передала предсмертное письмо мужа судебным властям. Дальнейший ход дела мне неизвестен... Но историку придется еще не раз задумываться над этими и аналогичными им фактами»¹.

Сложно сказать, задумывались ли прежде историки над данным конкретным сюжетом, но то, что полковник Веденяпин даже не упоминается ни в одной из научных работ о «деле Мясоедова», — факт. Что же это, замалчиваемая страница громкой истории? «Дело Мясоедова» не сравнилось бы по резонансу с Уотергейтским скандалом в США, но с тем же «делом Дрейфуса» во Франции — вполне. Разница лишь в том, что французское общество выступило в защиту опороченного офицера, российское же — отнюдь. Сам Сергеевский дожил до преклонных лет с уверенностью в виновности Мясоедова. Он застал выход в свет статьи советского историка К. Ф. Шацилло, доказывающей обратное, но вряд ли ознакомился с ней².

Между тем о Веденяпине вспоминал и другой свидетель эпохи. Мемуары А. А. Игнатьева «Пятьдесят лет в строю» неоднократно

¹ Сергеевский Б. Н. Указ. соч. С. 181–182.

² Шацилло К. Ф. «Дело» полковника Мясоедова // Вопросы истории. 1967. № 2. С. 103–116.

переиздавались в СССР, оставаясь крупнейшим очерком истории переломной поры. Граф, военный агент, генерал-майор Русской императорской армии, дослужившийся до генерал-лейтенанта армии советской — завидные биография и карьера! С Веденяпиным его связывала давняя дружба. Игнатъев писал: «...Мчался я обратно в Петербург — прямо на Варшавский вокзал.

На поезд я поспел, лег и проснулся, уже подъезжая к пограничной станции Вержболово. Там я сразу прошел в кабинет начальника жандармского управления полковника Веденяпина, с тем чтобы переодеться в штатское платье.

За долгие годы моей заграничной службы он уже хорошо меня знал: мало ли по каким делам приходилось прибегать к содействию этого всесильного представителя наших пограничных властей! На этот раз я застал Веденяпина потерявшим уже обычную для него уверенность в себе.

— Посоветуйте, Алексей Алексеевич, как мне поступить? — растерянно спрашивал он. — Могу вам сообщить по секрету: все полки получили срочный приказ вернуться из лагерей в свои постоянные гарнизоны, очевидно, для мобилизации.

“А Сухомлинов-то меня убеждал, что ни Виленский, ни Варшавский округа не мобилизуются”, — подумал я про себя, но, конечно, промолчал.

— У меня же, — продолжал Веденяпин, — никаких распоряжений на случай войны не имеется. В ста шагах, как вы знаете, уже пограничная речка. Немцы могут вторгнуться в любую минуту. Что же мне делать со станцией? Разрушать ее или нет?

Какой я мог дать совет? Запросить начальство? Но оно, казалось бы, должно было подумать о пограничных станциях за много лет до войны!

Так и оставил я Веденяпина в неведении, впоследствии узнал, что все случилось, как он и предвидел. Немцы заняли Вержболово. Сжег ли Веденяпин станцию или, наоборот, оставил ее в неприкосновенности, мне объяснить не могли, но твердо уверяли, что он кончил самоубийством в Вильно. Как бы он ни поступил при отсутствии инструкции, его легко можно было обвинить в измене...»¹.

¹ Игнатъев А. А. 50 лет в строю. М., 1948. С. 488.

Веденяпин предстает здесь в неприглядном свете. Растерянный, беспомощный офицер, нечистый на руку прежде, а с наступлением военного времени — и вовсе почти изменник. Однако, во-первых, это суждение справедливо скорее в отношении самого Игнатьева. Исследование доктора исторических наук А. В. Ганина выявило гигантские растраты графом казенных денег во время службы в союзной Франции¹. Во-вторых, злополучная станция Вержболово была захвачена германскими войсками только в феврале 1915 года.



Эта открытка тоже была издана еще до Первой мировой, о чем свидетельствует «привет» на русском

Так что же погубило полковника Веденяпина, толкнув его на самоубийство? Ответ, как представляется мне, будет прост и страшен в своей банальности: война. Начало войны с его колоссальными тяготами. Бремя, первым легшее на плечи офицера на занимающейся огнем границе и оказавшееся выше его сил.

¹См.: Ганин А. В. Любимые женщины братьев Игнатьевых: во что они обошлись России? // Родина. 2007. № 3. С. 64–69.

Казалось бы, что такого в этой личной трагедии на фоне происходивших тогда грандиозных событий? Однако необходимо помнить и о ней, как о каждом из погибших. И, может быть, судьба полковника Веденяпина позволит нам лучше узнать и понять историю Первой мировой, почувствовать тот «отравленный пар с галицийских кровавых полей», что устал и сокрыл это и тысячи других имен и могил участников Великой войны.

Начать же рассказ о ней я решил со сколь обыденной, столь и жизненно необходимой темы — продовольствия. Ведь даже самый обученный, экипированный и храбрый воин хочет и должен есть каждый день. В этом смысле за сотню лет ничего не изменилось.

ХЛЕБ БАТЮШКА, ВОДИЦА МАТУШКА

«Ни хлеба, ни соли нетути»?

Да, повар-голод подмешал
им в жидкий суп довольно
пороху...¹

Такой важный вопрос, как пища, не нуждается в особых смысловых подводках и начале разговора издалека. Однако кое о чем из предыстории Великой войны сказать необходимо.

Прежде всего за снабжение армии отвечало образованное в 1864 году Главное интендантское управление (ГИУ). Обеспечение войск провиантом и фуражом согласно положению 1869 года возлагалось на III отделение ГИУ. Тот же номер сохранился за ним после реформирования штатов управления. В ноябре 1914 года отделение по провиантскому довольствию было переименовано в вещевое, наряду с I и II отделениями (по заготовке и отпуску униформы со снаряжением и теплых вещей с постельными принадлежностями соответственно)². Вместе с тем еще в конце XIX века в Русской императорской армии, как отмечает ведущий специалист в данной области ее истории А. В. Аранович, «приняли новую схему снабжения: армия — корпус — дивизия — полк — рота — военнослужащий. Ввели должности интенданта корпуса на военное и мирное время и интенданта дивизии на военное время с подчинением их строевым командирам. Корпусам и дивизиям были даны транспортные средства. На снабжение была принята полевая кухня»³.

Военно-походные кухни впервые были опробованы Русской армией в деле во время Китайского похода 1900 года, а затем — на Русско-японской войне. Из различных их вариаций военным ведомством

¹ Шевчук Ю. «Правда на правду». 1993 год.

² Аранович А. В. Интендантство русской армии во второй половине XIX — начале XX века // Военно-исторический журнал. 2006. № 10. С. 15, 16.

³ Там же. С. 17.

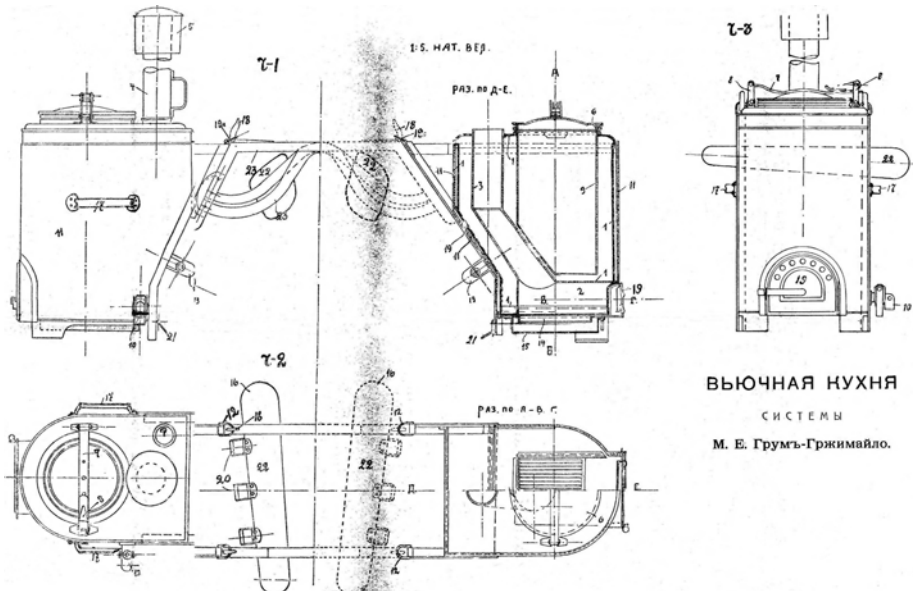

**ВЬЮЧНАЯ КУХНЯ
СИСТЕМЫ
М. Е. Грумь-Гржимайло.**

**Схема устройства вьючной кухни системы
М. Е. Грумь-Гржимайло в нескольких проекциях**

оказались выбраны для внедрения «универсальные переносные очаги» подполковника А. Ф. Турчановича. В 1907 году он получил от Министерства торговли и промышленности привилегию на свое изобретение. Двухкотельные, на 190 литров для первого и 130 литров с «анти-пригарной» масляной рубашкой — для второго, с отдельной топкой у каждого из котлов, детища Турчановича возились вместе с утварью и продуктами. Они являлись разновидностью пехотно-артиллерийских военно-походных кухонь на базе двуосной повозки, запрягавшейся парой лошадей. Изначально вместо второго котла на металлической раме крепился ящик с запасами провизии, заодно служивший ездovому сиденьем. Одна пехотно-артиллерийская кухня приходилась на строевую роту численностью 240 человек, то есть на пехотный или стрелковый полк в составе 16 строевых и одной нестроевой рот — всего 17 кухонь. Если на долю подразделения не хватало кухни, его снабжали котлами для готовки либо ставили на довольствие ближайшей роты, у которой кухня была. В крайнем случае нижние чины обходились котелками. Ответственным за регулярное питание солдат являлся командир роты.

Существовали также кавалерийские, двухколесные кухни, достаточно емкие для того, чтобы накормить эскадрон. Позднее появились и такие конструкторско-кулинарные новшества, как, например, выючная кухня системы генерал-майор М. Е. Грум-Гржимайло — два котла, навьюченных на лошадь или мула, для варки первых блюд на 85 солдат-едоков. Или же — «Офицерская походная кухня-кипятильник» Н. И. Яковенко-Маринича. *«Дает возможность приготовить пищу для Г[оспод] офицеров такого меню во время похода, к какому они привыкли в мирной обстановке... Из закусок, супа с кулебякой, или борща с кашей, жаркого, сладкого и кофе... Из жаренной птицы или антрикот, колет, рыбного и проч[его], чая или кофе»*, — заявлялось в патенте на нее. Очаг был съемным, а вторая двуколка могла увезти вслед за первой и буфет с ледником для охлаждения напитков¹.

Существовали в Русской армии с конца XIX века и полевые (подвижные и этапные) хлебопекарни для обеспечения войск свежим хлебом. Хранившиеся в продовольственных магазинах, в случае мобилизации они должны были распределяться по армиям, поступая в распоряжение интендантов корпусного или отрядного уровня. Штатные полевые хлебопекарни оснащались 22 металлическими разборными печами с потребным объемом прочего имущества, по две печи на отделение. В подвижных хлебопекарнях несли службу 3 чиновника, 198 человек продовольственной команды (66 хлебопеков и 132 подручных), еще 165 человек обозной команды, 178 лошадей и 79 пароконных повозок. Такой без малого хлебозавод мог работать в три смены, выдавая до 45 пудов (737 килограммов) свежего хлеба из каждой печи — в теории достаточно, чтобы досыта накормить полновесную пехотную дивизию. Другое дело, что именно подвижность пекарен подчас была условной ввиду их громоздкости, и это стало ясно еще в предвоенный период².

¹ Офицерская походная кухня-кипятильник и двуколка-буфет системы Яковенко-Маринича. Патент № 3 24407. Одесса, 1914. С. 3, 4, 5.

² Павлов А. Ю. Роль полевых военных хлебопекарен в обеспечении хлебом войск Северо-Западного (Западного) фронта российской армии в годы Первой мировой войны // Романовские чтения-10: сб. статей международной научной конференции, Могилев, 27–28 ноября 2014 г. Могилев, 2015. С. 68.

Сушка хлеба давала сухари, неприкосновенный запас которых на складах полностью обновлялся каждый год посредством расхода имеющихся сухарей и заготовки новых. Опыт Русско-японской войны показал, что ржаные сухари неплохо хранятся, но являются куда менее удобоваримыми: «Все войска все время питались печеным хлебом, приготовленным в полевых подвижных пекарнях, чем и объясняется отсутствие в армии сухарного поноса, несмотря на самые неблагоприятные климатические условия...»¹. Накануне Первой мировой в интендантстве поднимался вопрос об исключении сухарей из довольствия войск, как тяжелых для солдатских желудков пищевых изделий, отмененных в ряде зарубежных армий. Их подумывали заменить галетами из пшеничной и ржаной муки, хотя дальше экспериментов тогда дело не пошло².

Возвращаясь к Русско-японской войне, следует отметить, что в Маньчжурских армиях вообще оказывалась частой нехватка продовольствия. Избежать подобного в будущем была призвана реорганизация войсковых обозов в 1906–1907 годах. Подвижные запасы продовольствия отныне делились на войсковые носимый (ранцевый), возимый (полковой), а также транспортный (дивизионный, корпусной) запасы.

Ранцевый запас всегда должен был иметься у солдата при себе. В него входили 3 суточных дачи сухарей, чая, сахара, соли, овощных консервов и дача мясных консервов. Полковой обоз шел за частью и содержал по 2 суточные дачи сухарей, крупы, чая, сахара, соли и консервированных овощей на каждого солдата в полку. При сближении с противником полковой запас разделялся на обозы согласно двум разрядам. Обоз 1-го разряда состоял из 78 лошадей, 22 повозок и 17 полевых кухонь и неотрывно следовал за своим подразделением, тогда как обоз 2-го разряда замыкал походную колонну на марше. Он включал в себя 97 лошадей и 54 повозки, из них 32 выделялись для подъема возимого запаса продовольствия. Итого — 93 повозки

¹ Армеев В. Ши да каша — пища наша. Этюд о военно-полевой кухне // Родина. 2007. № 3. С. 102, 104.

² Аранович А. В. Интендантское снабжение русской армии во второй половине XIX — начале XX века. Дисс. ... докт. ист. наук. СПб., 2006. С. 371, 372.

и 175 лошадок, хотя в частях других родов войск состав варьировался. В пехотном полку полковой обоз подчинялся командиру нестроевой роты. Наконец, транспортный запас провианта распределялся по дивизионному и корпусному обозам. Дивизионный обоз в свою очередь делился на 5 разрядов, причем пятый вез исключительно мясные консервы на двое суток для всей дивизии — на тот случай, если они закончатся в подразделениях и частях. Общая масса продовольствия в дивизионном обозе тянула на 5150 пудов (84 тонны 357 килограммов). Корпусной обоз состоял из четырех разрядов и, помимо провизии, включал в себя запас фуража. Им заведовал штаб-офицер, подчинявшийся непосредственно корпусному интенданту¹.

Новая организация обозов была многообещающей, но с самого старта войны не заработала должным образом по причине большого роста численности дивизий и корпусов. Требовалось больше гужевого транспорта, а это неизбежно делало обозы медленнее и неповоротливее.

К началу Великой войны в суточный рацион солдата Русской императорской армии входили следующие продукты:

Таблица № 1²

Наименование продукта	Суточная указная дача
Ржаные сухари / ржаной хлеб	1 ф. 72 зол. (716,6 г) / 2 ф. 48 зол. (1023,7 г)
Крупа	24 зол. (102,4 г)
Свежее мясо / мясные консервы	1 ф. (409,5 г) / 72 зол. (307 г)*
Соль	11 зол. (46,9 г)

¹ Павлов Л. Ю. Значение войсковых обозов в системе продовольственного обеспечения войск Северо-Западного (Западного) фронта российской армии в годы Первой мировой войны // Первая мировая война в исторических судьбах Европы: сб. материалов Междунар. науч. конф., г. Вилейка, 18 окт. 2014 / редкол. В. А. Богущ (пред.). Минск, 2014. С. 118, 120, 121.

² Сост. по: Полное руководство для каптенармусов (ротных и эскадронных, с их помощниками, полковых: казначейских, квартирмистерских и оружейных) в пехоте, кавалерии, инженерных и вспомогательных войсках: Пособие для районных (эскадронных) командиров и чинов полкового штаба по заведыванию отделами войскового хозяйства / сост. Н. М. Лосицкий. Изд. 8-е, испр. и доп. по 1 апр. 1914 г. Киев, 1914. С. 259.

Наименование продукта	Суточная указная дача
Свежие овощи / суп	60 зол. (255,9 г) / 4 зол. (17 г)
Сливочное масло / сало	5 зол. (21,3 г)
Подболточная мука	4 зол. (17 г)
Чай	$\frac{12}{25}$ зол. (2,04 г)**
Сахар	6 зол (25,6 г)***
Перец	$\frac{1}{6}$ зол (0,7 г)

* Масса мясных консервов указана нетто, без учета массы оболочки.

** $1\frac{1}{2}$ золотника (6,4 граммов), по данным В. И. Бинштока и Л. С. Каминского¹.

*** 3 золотника (12,8 граммов), по данным В. И. Бинштока и Л. С. Каминского.

Питание военнослужащих Русской императорской армии в Первую мировую войну сосредотачивалось в батальонном либо ротном звене и было трехразовым. На позициях фронтовики завтракали в 9 часов утра хлебом и сладким чаем. Время обеда наступало уже пару часов спустя: на него солдаты обычно ели щи и кашу. Ужинали же только в 18 часов, обходясь одним блюдом — первым либо вторым. По прошествии дюжины дней на передовой часть отводилась в тыл для передышки не дольше недели. Там прием пищи осуществлялся прямо в спальных помещениях, куда дневальные приносили ее в тазах — один таз на десятерых, хотя унтер-офицерам в отдельной посуде². В период постов и в постные дни, то есть по средам и пятницам, ни мяса, ни сливочного масла со смальцем служивым едокам не полагалось: для них готовилась рыба, а каша заправлялась растительным маслом. Впрочем, с учетом обстановки на передовой начальник дивизии был вправе дозволить готовку из скоромных продуктов даже в пост. Именно он утверждал раскладку продуктов в частях по представлению их командиров — на неделю и из расчета на сотню человек. Раскладкой затем руководствовались кашевары,

¹ Биншток В. И., Каминский Л. С. Народное питание и народное здравие: [в войну 1914–1918 гг.]. М.; Л., 1929. С. 37.

² Валяев Я. В. Фронтовая жизнь солдат Российской императорской армии в годы Первой мировой войны // Научные ведомости БелГУ. Серия: История. Политология. Экономика. Информатика. 2010. № 19 (90). С. 161.

заодно она упрощала ведение учета расходования провизии и приварочных денег. Дежурный по роте следил за количеством и качеством провизии, отправляющейся в котел. Продукты рассчитывались по числу порций пропорционально численности роты. Если в ней было больше ста человек, то расчет велся по десяткам, меньше сотни — на пять человек, а если меньше полусотни, то на каждый рот. Однако это не распространялось на мясо и крупу — их любой должен был получить достаточно. Приправляя пищу, кашевар попросту руководствовался вкусом, учет расхода перца и лаврового листа был ежемесячным¹.

Не ушло в прошлое с конца XIX века и артельное хозяйство, существовавшее в каждой роте. Должность артельщика была выборной: военнотружущие рот избирали их каждые полгода с утверждением кандидата командиром полка. В распоряжении артельщика имелись котлы и повозки либо сани для транспортировки котлов и припасов. Последние выдавались с полкового склада или приобретались на подотчетные средства из полковой же кассы. Наконец, как уже говорилось ранее, у каждого солдата имелся котелок².

Естественно, многое зависело от условий, в которых находилась часть, — того, участвовала ли она в боевых действиях, пребывала ли на позиции в период затишья или на марше, от района дислокации, удаленности от населенных пунктов и т. д. В идеале обеспечение войск горячей пищей ложилось на обывателей — жителей сел и городов, о чем их власти надлежало уведомлять заранее. Решение об этом принимал командир армейского корпуса, также утверждавший продовольственные тарифы. *«В них отражалось, сколько и какие продукты передавались обывателям на ежедневное обеспечение горячей пищей каждого военнотружущего, стоимость предоставляемых услуг, а также*

¹ Павлов Л. Ю. Организация питания личного состава российской армии в годы Первой мировой войны на территории Беларуси // Военно-историческое наследие Первой мировой войны в Республике Беларусь и Российской Федерации: проблемы изучения, сохранения и использования: сб. науч. ст. / ред. коллегия: А. Н. Нечухрин, С. А. Пивоварчик, В. А. Белозорович, С. В. Донских, М. В. Мартен. Гродно, 2016. С.169–170.

² Губин В. В. Продовольственные лишения были весьма ощутительны // Военно-исторический журнал. 2014. № 12. С. 9.

способ оплаты. Основным способом расчетов являлась оплата наличными деньгами», — поясняет историк Л. Ю. Павлов¹. Если местное население и само было не против принять солдат на постой и кормить их, то выбор оставался за командиром части или подразделения.

Вышеописанная система была призвана работать без сбоев. Рассказывая далее о ней в действии и о рационе военнослужащих Русской императорской армии в 1914–1917 годах, я буду неизбежно обращаться и к ситуации с продовольствием в тылу вкупе с внутренней политикой на сей счет. Повествование о чем-то одном в отрыве от другого, пожалуй, оказалось бы неполным. Ведь проблемы на низовом, потребительском уровне и способы их решения были напрямую связаны с мерами, принимавшимися в министерских кабинетах и штабах. И они выявились уже на старте Первой мировой.

В начале Галицийской битвы на Юго-Западном фронте, в частях 38-й пехотной дивизии 19-го армейского корпуса, имели место суточные перебои в снабжении солдат продовольствием. Как следствие, *«наступление 152 п[ехотного] п[олка] на д[еревню] Домброва велось крайне вяло и нерешительно, что объясняется общим утомлением, чрезвычайным моральным напряжением и голодом»². В то же самое время кадровый офицер П. С. Денисов писал жене с Юго-Западного фронта: «Попробуй прислать мне посылочку 1000 папиросок и немного шоколаду, больше ничего не надо, ибо если пропадет, то не жалко. Едим пока хорошо, антрепренер есть с нами, а кроме того денички готовят как только могут гусей, уток, кур, яичницу, какао и проч. Едим все время верхом»³.*

На Северо-Западном фронте в начальный период войны тоже отмечались удручающие случаи. 12 (25) августа 1914 года командир 13-го армейского корпуса телеграфировал начальнику штаба 2-й армии: *«Район исключительно бедный, буквально нельзя найти ни куска хлеба, что испытываю на себе лично. Полков, богато обеспеченных хлебом*

¹ Павлов Л. Ю. Организация питания личного состава российской армии... С. 171.

² Кузнецов Б. И. Действия 19-го армейского корпуса во встречном бою 26–27 августа 1914 г. // Война и революция. М., 1935. С. 89.

³ Хубулова С. А. Семейная переписка как исторический источник по Первой мировой войне // Былые годы. 2014. № 3 (33). С. 322.

и сухарями, в кортуса нет»¹. В журнале боевых действий 3-й гвардейской дивизии серединой сентября 1914 года датируется следующая беспристрастная запись: «Части испытывали затруднения в продовольствии и фураже. Отсутствие запасов в интендантстве вызвало необходимость каждой части самостоятельно организовывать свое питание»².

Полевые подвижные хлебопекарни здесь не успевали за войсками уже на этапе мобилизации. К ним «не успело подойти достаточное число транспортов и хлебопекарен, а некоторые дивизии (2-я армия) не имели даже дивизионных обозов. В конце операции, когда войска отделились от железных дорог, они испытывали острый недостаток в снаряжении и форменный голод», — свидетельствовал генерал Деникин. Причина была проста: войска отправляли на фронт вперед хлебопекарен, дабы не отставать от заданного войной и обязательствами перед союзниками ритма³. Частям приходилось обходиться сухарями либо имеющимися на месте возможностями для выпечки хлеба — сперва на немецкой территории, а затем на собственной, если они вообще имелись. Осенью 1914 года в донесении командиру лейб-гвардии Финляндского полка штабс-капитан Ю. Н. Аргамаков сообщал: «Уже 2-й раз за время войны я кормлю роту на свои деньги... Ни один интендантский склад за последнее время нам ничего не отпускает»⁴. Менее чем еще месяц спустя офицер не исключал даже угрозы солдатского бунта из-за отсутствия хлеба. И можно сколько угодно винить в такой нерасторопности сами хлебопекарни или же поверить происходившую дисгармонию арифметикой. Каждые два-три дня печи снимались с места и следовали вперед, чтобы провести на марше минимум сутки, а то и больше; с развертыванием, подготовкой печей

¹ Цихович Я. К. Операция 2-й армии в В. Пруссии в августе 1914 года // Военно-исторический сборник. Выпуск 3. М., 1920. С. 128.

² Журнал боевых действий 3-й гвардейской пехотной дивизии. 1914 г. Париж, 1938. С. 16.

³ Оськин М. В. Питание русского солдата в период Первой мировой войны (1914–1917) // Война и оружие. Новые исследования и материалы. Труды Седьмой Международной научно-практической конференции 18–20 мая 2016 года. СПб., 2016. С. 210.

⁴ «Стон смешался с криком «ура». На Германской войне. Год первый // Источник. 2002. № 1. С. 86.

и хотя бы кратким отдыхом по прибытии до возобновления производства хлеба набегало скорее полных двое суток. Для того чтобы солдаты не голодали, хлебопекарням надлежало выпечь не менее суточной дачи и затем трудиться, не покладая рук. Немудрено, что и по качеству караваи на первых порах оставляли желать лучшего, становясь непригодными в пищу при сколь-либо длительной перевозке. *«Количество полевых хлебопекарен штатного типа должно быть в войсках увеличено в 3,5 раза с соответствующим увеличением инвентаря и личного состава»*, — резюмировал в сентябре 1914 года корпусной интендант 8-го армейского корпуса генерал-майор П. А. Брандт¹.

Тогда же нехватка не только хлеба, но и сухарей стала очевидной для командования. 21 октября (3 ноября) в приказе войскам 1-й армии генерал Ренненкампф с недовольством указывал: *«В некоторых частях войск относятся недостаточно внимательно к сохранению ржаневого и обозного сухарного запаса, без особой нужды расходуют даже ржаневый запас»*. Расход сухарей без «экстренной надобности» воспрещался. На конец года 1-я армия располагала 19 полевыми подвижными хлебопекарнями, 17 из них были распределены между армейскими корпусами.

Мясной паек с начала войны потяжелел до полутора фунтов (614 г). Однако это потребовало ежедневного забоя свыше 17 000 голов крупного рогатого скота, и вскоре увеличение пришлось «откатить». Тогда же часть мяса впервые пришлось выдавать солониной. Приказ по армиям Северо-Западного фронта от 7 (20) октября 1914 года устанавливал мясной паек в $\frac{3}{4}$ фунта (307 г) мяса и $\frac{1}{4}$ фунта (102 г) солонины — ее элементарно проще было хранить и транспортировать².

Как отмечает крупнейший исследователь истории военной повседневности Первой мировой войны на Русском фронте А. Б. Аста-

¹ Павлов А. Ю. Организация полевого хлебопечения в войсках Северо-Западного (Западного) фронта российской армии в годы Первой мировой войны // Боевое братство славян на защите мира: сборник научных статей / ред. кол. А. Доброньский, А. В. Дмитрук, А. С. Дубовик, С. А. Пивоварчик, И. А. Басюк. Гродно, 2012. С. 303, 305.

² Оськин М. В. Русская армия и продовольственный кризис в 1914–1917 гг. // Вопросы истории. 2010. № 3. С. 145.

шов: «Еще в сентябре 1914 года главный интендант русской армии генерал Д. С. Шуваев ставил вопрос о создании запасов солонины, соленой рыбы и консервов. Позднее предполагалось организовать доставку на театр военных действий мороженого мяса. Однако Ставка, не предвидя затяжной войны, не торопилась воспользоваться предложениями интендантства... В десятых числах января 1915 года заготовка мороженого мяса срочно была поручена ведомству земледелия. Однако время для этого было упущено. Поставки наспех организованных в Западной Сибири заготовок копченых и соленых свиных изделий запаздывали»¹.

Основной причиной проблем была сложность перевозки мяса и доставки его на фронт в пригодном для употребления состоянии — не секрет, что заморозить мясо можно только один раз. Вагонов-ледников не хватало, склады для хранения мороженого мяса принялись строить с большим опозданием. Вернее, об этом позаботились заранее и ряд холодильных установок был устроен еще до войны — правда, в основном, на территории Сибири.

Вариант решения предлагался в записке, поступившей в Главное военно-техническое управление (ГВТУ) военного ведомства 19 февраля (4 марта) 1915 года за подписью «якут Иннокентий Степ[анович] Говоров». Автор предлагал отказаться от использования рефрижераторов, копчения и засола мяса: «Для замены сказанных способов, мы имеем прекрасный предмет во всех отношениях, именно винный спирт». Не мудрствуя лукаво, Говоров советовал заливать бочки с мясом спиртом, а затем выпаривать его, ссылаясь на низкую точку кипения. Отдельным пунктом шли рекомендации кулинарного характера. «Относительно вкуса можно приправлять пряностями и иногда заменять вином, в особенности, когда заготавливается малыми порциями и имеется в виду употребление холодной закуской. И один запах освежил бы и прибавил отвагу», — заключал изобретатель². В условиях «сухого закона» Технический комитет ГВТУ счел предложение Говорова не имеющим боевого значения.

¹ См.: Астахов А. Б. Русская армия и реквизиции в 1915 году: борьба за ресурсы // Военно-исторический журнал. 2017. № 10. С. 49.

² Российский государственный военно-исторический архив (далее — РГВИА). Ф. 803. Оп. 1. Д. 1828. Л. 139об.

Наиболее простым вариантом транспортировки мяса на передовую оставалась перевозка гуртов скота. На старте Первой мировой к услугам интендантской службы были обе стороны фронта, тем более что и в Восточной Пруссии, и в Галиции животноводство находилось на уровне. Однако к началу кампании 1915 года местные поголовья начали оскудевать. Потребовалось срочно формировать резервные гурты в тылу и крепостных районах. Это, в свою очередь, предполагало наличие помещений для содержания скота и достаточной кормовой базы. И речь не только о подножном корме — фураж требовался в следующих объемах: одной голове крупного рогатого скота — 30 фунтов (12,3 килограммов) сена, барану или овце — 10 фунтов (4,1 килограмма) сена, свинье — 8 фунтов (3,3 килограмма) ячменя в сутки при партии до 300 голов. Сена же в действующей армии не хватало даже лошадям, и приходилось прибегать к его замещению соломой, картофелем, сахарной свеклой или мукой.

Помимо получения продовольствия от интендантства, продукты могли быть приобретены у местных жителей или взяты в качестве трофеев. Например, нехватка хлеба, согласно воспоминаниям командира 145-го пехотного Новочеркасского Императора Александра III полка полковника Э. А. Верцинского, разрешилась приобретением муки у мирного населения в районе ночлега и последующей выпечкой из нее хлеба специально организованной полковой командой¹.

Оборотной стороной коммерциализации снабжения — правда, торговли не зерном или мукой, а овощами и фруктами на путях следования частей и железнодорожных станциях, — стали случаи заболевания солдат дизентерией. Дабы снизить угрозы вспышек заболеваемости кишечными инфекциями в полевых частях, Главнокомандующий армиями Северо-Западного фронта приказом от 27 августа (9 сентября) 1914 года наложил на торговлю плодами и зеленью запрет. Зато Верховный начальник санитарной и эвакуационной части генерал от инфантерии, генерал-адъютант принц А. П. Ольденбургский 30 октября (12 ноября) постановил, а главный

¹ *Верцинский Э. А.* Из мировой войны. Боевые записи и воспоминания командира полка и офицера Генерального Штаба за 1914–1917 годы. Таллин, 1931. С. 38.

начальник снабжений Юго-Западного фронта приказом от 16 (29) ноября довел до сведения солдат список продуктов, разрешенных к приобретению у лоточников: «1. хлеб всякого рода (черный, белый, баранки, калачи и прочее), 2. мясо и птицу — вареную и жареную, 3. ветчину и колбасу — вареную, 4. сало свиное, 5. яйца сырые и вареные, 6. рыбу вареную и жареную, 7. молоко кипяченое, 8. творог, 9. огурцы соленые, 10. яблоки моченые, 11. апельсины и лимоны, 12. пироги с начинкой, 13. чай в упаковке, 14. сахар колотый или пиленый, 15. соль, 16. дешевые сорта табака и папирос»¹.



Команда связи 145-го пехотного Новочеркасского полка, март 1916 года

Кроме того, приказом генерала Ренненкампа войскам 1-й армии еще от 24 августа (6 сентября) разрешалась реквизиция имущества жителей для потребностей армии без какого-либо вознаграждения владельцев, но строго по распоряжению командиров

¹Оськин М. В. Питание солдата в окопах Первой мировой войны // История повседневности. 2017. № 3 (5). С. 132.

корпусов или начальников дивизий. Впрочем, едва ли это требование соблюдалось войсками всерьез. Как вспоминал ротмистр Сумского гусарского полка В. С. Литтауэр, сразу после пересечения границы Восточной Пруссии 6 (19) августа первым населенным пунктом на их пути оказался город Мирунскен, в котором находилась сыроварня. *«Для наших солдат наступили “золотые времена”.* На протяжении двух, может, трех недель они ели... сосиски, ветчину, свинину, цыплят и гусей», — живописал удачу своей части ротмистр Литтауэр¹. Офицерами действующей армии отмечались и случаи чинимого русскими войсками мародерства — в частности, в Восточной Пруссии на рубеже лета-осени 1914 года: *«Через минут пятнадцать строевой отряд занял фольварк Янута. Здесь вполне проявилась низменная натура некоторых солдат... Нижние чины не на шутку устроили охоту на домашнюю птицу, и остановить их было уже трудно. На дворе имения я нашел оторванную голову петуха, а у забора лежал молодой гусь с разбитой головой. Зачем это было сделано — люди и сами не ответили б, так как в это же время пришли кухни, и значит, в еде они не нуждались»*².

Другой офицер, Генерального штаба, полковник А. В. Черныш, вспоминал о пресыщении куриными яйцами — в этом случае домашней птице ничего не грозило: *«Около полудня мы въехали на ст[аницию] Белжец, или вернее — на место, где была она, ибо мы нашли тут кучи угля, пепла и еще много громадных костров: станция и все, что ее окружало, представляло груды развалин пожарища. Кто ее сжег, нам было неизвестно. Все пожарище было покрыто группами пеших и конных, попадались и двуколки. Все жарили, пекли, варили и во всех видах ели яйца, огромные склады которых были нами захвачены здесь. Мы тоже последовали этому примеру и наелись австрийских яиц до тошноты»*³.

¹ *Littauer V. S. Russian Hussar. A Story of the Imperial Cavalry 1911–1920.* London, 1966. P. 140. См. в переводе: Литтауэр В. С. Русские гусары: Мемуары офицера императорской кавалерии, 1911–1920. М., 2006. С. 139.

² Катагощина М. В., Шевелев И. Г. Повседневная жизнь Российской армии (По материалам ОПИ ГИМ) // Первая мировая война. Исследования. Документы. М., 2014. С. 199.

³ Черныш А. В. На фронтах Великой войны: Воспоминания. 1914–1918. М., 2014. С. 85.

Полковник М. И. Пестржецкий отмечал в мемуарах, что ни интендантская служба, ни дивизионный обоз не обеспечивали его воинов продуктами питания. На марше через покинутые селения удавалось разжиться только свеклой. Сухари в солдатских сумках крошились, прели и покрывались плесенью. Есть их было попросту опасно для здоровья. Те же австрийские деревни и веси, где еще оставались жители, не сулили русским войскам радушного хлебосольного приема. Наконец, высланная вперед разведка отыскала имение с запасом зерна, паровой молотилкой и мельницей. Деловитый прапорщик в полку наладил их работу, нестроевые наделали дрожжей из щедро растущего кругом хмеля. Свежего хлеба хватило на много дней: *«Управляющий имением австриец, видя слаженность и быстроту организации хлебопечения, спрашивал, действительно ли подобные случаи предусмотрены русским военным уставом»*¹.

В целом же, если верить унтер-офицеру И. И. Чернецову, на исходе кампании 1914 года дела с продовольствием в действующей армии обстояли неплохо: *«Мы все очень хорошо накормлены (1 фунт мяса в день на человека утром, да еще немного вечером). Кроме того, здесь много баранины, свинины и коров, которых начальство разрешает бить и делить между собою. Чай, сахар выдают регулярно и в достаточном количестве. Много везде в домах ссыпано картофеля, который мы жарим на свином сале, варим с мясом, делаем котлеты (если найдем в доме машинку для рубки мяса) и даже печем лепешки на свином сале; муки оставлено много, но дело в том, что, конечно, нет дрожжей, но несмотря на это ржаные лепешки, жаренные на свином сале, выходят очень хороши, и даже ротный наш командир часто просит солдат поставить на его долю теста»*². Касаемо существовавших проблем же нельзя сказать, что командование ничего не делало для их разрешения и смотрело сквозь пальцы на халатность командиров полевых частей, не следящих должным образом за обеспечением войск продовольствием.

¹ Пестржецкий М. И. Воспоминания командира 12-го гренадерского Астраханского императора Александра III полка / сост., вступ. ст., подгот. текста и коммент. А. В. Марыняка. М., 2011. С. 97–98.

² Сенявская Е. С. Окопный быт Первой мировой войны: Очерк фронтовой повседневности // Историческая психология и социология истории. 2014. № 1. С. 196.

К примеру, еще 9 (22) сентября командир 265-го пехотного Сухаревского полка полковник В. И. Сланский мог быть снят генералом Ренненкампом с должности за недостаточную заботу о довольствии нижних чинов. Правда, к тому моменту он уже сдавал дела полка, а потому взыскание ограничилось выговором, сам же инцидент был поставлен на вид начальнику 54-й пехотной дивизии генерал-майору М. И. Чижову¹.



Император Николай II перед снятием пробы солдатского обеда в действующей армии

Да и существовавшие в ту пору сложности с питанием войск являлись эхом проблем в организации их снабжения провизией на высшем уровне. Именно поэтому ситуацию в верхах следует рассмотреть повнимательнее. Да, ведущий исследователь истории интендантской службы А. В. Аранович утверждает, что *«интендантство в целом справлялось с решением задачи продовольственного обеспечения русской*

¹ Коллекция печатных приказов русских армий Первой мировой войны РГБ. Инв. № 157/20. Л. 85.

армии», однако оговаривается о его передаче Главному управлению землеустройства и земледелия¹.

Руководитель ГУЗиЗ А. В. Кривошеин еще в пору премьерства П. А. Столыпина мечтал о превращении его ведомства в министерство, но переустройство затягивалось. С объявлением мобилизации в 1914 году он понял, что второго подобного случая может и не представиться. Сперва Кривошеину была поручена только помощь ГИУ, но уже через день, 19 июля (1 августа), он получил бразды руководства всеми заготовками продовольствия для нужд армии². «Это решение являлось полным экспромтом, так как в довоенный период в деле снабжения оно [Главное управление землеустройства и земледелия] не участвовало, — писал впоследствии профессор Н. Н. Головин. — Оно не имело для своей деятельности никакого технически приспособленного аппарата и к заведыванию этой областью было совершенно не подготовлено»³. Эта точка зрения не вполне объективна: ведомство Кривошеина как проводник столыпинской аграрной реформы располагало огромным объемом ресурсов — на обещавшую стать скоротечной войну их уж точно должно было хватить. Этот прогноз не оправдался, и уже с начала 1915 года, наряду с борьбой армии против внешнего врага, а ее командования — с гражданскими властями за реквизируемый скот, ведомства генерала Шуваева и Кривошеина, сталкиваясь локтями, делили хлеб.

Когда возник вопрос о его реквизициях, крестьяне стали зажимать зерно, чтобы сберечь хотя бы крохи для посева; начались спекуляции хлебом. Да и еще бы им не начаться, а ценам — не расти, если интендантство и ГУЗиЗ вели закупки зерна параллельно! В какой-то момент военные вырвались вперед, заручившись правом устанавливать предельные закупочные цены на хлеб в границах военных округов, а также налагать запрет на вывоз зерна с их территории. Позднее, когда началось Великое отступление, Главное управление землеустройства и земледелия отыграло позиции — как отмечает ис-

¹ Аранович А. В. Интендантское снабжение русской армии во второй половине XIX — начале XX века... С. 384, 389–390.

² Воронов И. И. Министерство земледелия Российской империи: XIX — начало XX в. Дисс. ... докт. ист. наук. СПб., 2016. С. 319.

³ Головин Н. Н. Военные усилия России в мировой войне. Т. II. Париж, 1939. С. 70.

следователь М. В. Оськин, оно «получило право закупать хлеб и фураж из нового урожая для армии даже в тыловых районах театра войны... Поэтому в интендантстве военного министерства и был разработан проект о военно-продовольственной повинности. Иными словами, военные власти, ссылаясь на факт недопоставок требуемого войсками продовольствия, пытались взять в свои руки заготовку продфуража для войск внутри страны, причем на длительный период вперед»¹.

Этот проект был не нов, и одним фуражом он не ограничивался. Его автор, заведующий мобилизационной частью ГИУ, на тот момент полковник К. Н. Егорьев еще до начала Великой войны постулировал: «Россия весьма богата продовольственными продуктами, и потребность в них действующих вооруженных сил, как бы долго война ни затянулась, легко может быть покрыта наличием продуктов, находящихся в стране»². Обретя силу закона, «Положение о военно-продовольственной повинности» предусматривало бы отчуждение грузов на железнодорожных путях, добровольно-обязательную поставку мирным населением «припасов по особой разверстке»: ржи и ржаной муки, пшеничной и гречневой крупы, на Кавказе и в Туркестанском крае — также пшеницы, пшеничной крупы и риса, овса и ячменя, сена и соломы, соли, крупного рогатого, а на Кавказе — также тяглового скота, овец, свиней, мороженого мяса и, наконец, мешков и кулей. На племенную скотину военно-продовольственная повинность не распространялась. Объем отчуждаемой провизии и сроки ее сдачи должен был отмерять военный министр, а реализация повинности в тылу легла бы на губернские продовольственные комитеты.

15 (28) августа 1914 года «Положение...» поступило в Совет министров и, возможно, получило бы путевку в жизнь, но передача продовольственного вопроса ГУЗиЗ смешала военным все карты. Несмотря на это, еще в конце 1914-го начались активные реквизиции скота в рай-

¹Оськин М. В. Проект военного ведомства 1915 года о военно-продовольственной повинности как отражение проблемы снабжения фронта в период Первой мировой войны // Вестник ВГУ. Серия: История. Политология. Социология. 2015. № 3. С. 92, 94.

²Там же. С. 94.

онах, в том числе оставляемых беженцами. Подчас их самих приходилось нанимать погонщиками для новых гуртов, образуемых почти стихийно: заодно наступающий противник лишался части потенциальных запасов продовольствия и фуража. Правда, это была палка о двух концах. Реквизиции в прибалтийских губерниях в начале 1915-го вызвали переполох среди местного населения — тамошним крестьянам подчас не оставляли ни единой коровки. Для наемных работников скотина была не только кормилицей, но и буквально средством производства. Здесь впору было возмутиться и батракам, и их хозяевам.

Что же владельцы больших животноводческих производств, занимавшиеся разведением племенного скота? Они принялись засыпать командование жалобами и мольбами остановить реквизиции. Доводы включали в себя и апелляции к государственному интересу, и неявные угрозы — вроде того, что изъятие молочных коров приведет к лишению молока детей и находящихся в Петрограде на излечении раненых. На местах поддельвались записи в племенных книгах, буренки укрывались от войск любыми способами. Мнения губернских властей на сей счет разделились, но в итоге хозяйственники победили: *«Практически под давлением помещиков, центральных ведомств в Петрограде (прежде всего ГУЗиЗ) Верховный главнокомандующий распоряжением № 2176 от 13 [26] марта 1915 года признал желательным освободить от реквизиции племенной скот Прибалтики и Ковенской губернии “в целях сохранения культурного скотоводства”.* Приказанием главнокома армиями Северо-Западного фронта № 755 от 20 марта [2 апреля] 1915 года было предписано не подвергать реквизиции племенной скот, занесенный в особые племенные книги, числившийся в местных контрольных союзах, премированный на сельскохозяйственных выставках, скот племенных рассадников — казенных, частных, земских и общественных, а также молочный скот местностей, снабжавших молоком крупные центры, “нуждающиеся в большом количестве его для детей и лазаретов”. Намечалось оставить по одной корове на каждое семейство и на каждых четырех холостых батраков»¹.

Строго говоря, победа оказалась временной. 9 (22) мая 1915 года великий князь Николай Николаевич санкционировал реквизиции

¹ Асташов А. Б. Русская армия и реквизиции в 1915 году... С. 49–50.

скота из вышеперечисленных категорий. Тем не менее до начала Великого отступления масштабы изъятий в Прибалтике были сравнительно скромными, захватив не более 15% общего поголовья, и легли главным образом на крестьянство. Столкновение приоритетов — потребности действующей армии в мясе и печения о благосостоянии подданных — не позволяло толком достичь ни одного из них. Армейское командование не устраивали попытки Ставки усидеть на двух стульях: ведь все оставленное местному населению продовольствие забрал бы неприятель! Командующий 4-й армией генерал от инфантерии А. Е. Эверт напирал на это, едва ли не требуя продолжить реквизиции. Уже начало лета 1915 года подтвердило его правоту. Германские войска нуждались в провизии еще сильнее русских, а ее изъятие у мирных жителей было не только наиболее простым, но порой и единственным способом добычи продовольствия. Угроза голода даже влияла на планирование наступательных действий кайзеровской армии. Соответственно, наряду с призывом к беженцам не оставлять противнику ни зернышка командующие армиями и командиры корпусов с июня предписывали войскам забирать с собой все, что возможно, уничтожая остальное. Речь шла не только о животных, домашней птице или хлебе, но даже об отлитых из меди колоколах. Начавшись на правом берегу Вислы, реквизиции только набирали интенсивность по мере Великого отступления: *«Реквизиции фуража и скота продолжались в сентябре и октябре, захватив Витебскую и Могилевскую губернии, и были прекращены 31 октября [13 ноября] в связи с невозможностью содержать скот с приближением холодов. В целом реквизиции коснулись обширного района востока Польши, Прибалтики, западных губерний России с сельским населением 22,5 млн из общего количества 28 млн человек этого региона»*¹.

Западными окраинами империи география реквизиций не ограничилась. 17 февраля (2 марта) 1915 года командующим военными округами было Высочайше дозволено по соглашению с уполномоченными ГУЗиЗ и губернаторами на местах устанавливать расценки на приобретение продовольствия и фуража для армии, а в случае,

¹ Асташов А. Б. Русская армия и реквизиции в 1915 году... С. 51, 52.

если предложений окажется недостаточно, — проводить реквизиции по определенным ценам¹. Вместе с тем мог налагаться запрет на вывоз подлежащих реквизиции продуктов за пределы губерний. Это решение, по сути, дробило страну на экономически изолированные районы и лишь подстегивало рост цен, особенно в уездах. Московский губернатор получал одну за другой телеграммы из Богородска, Звенигорода, Коломны, Можайска, Серпухова и т. д. с просьбой повлиять на транспортировку зерна и муки, приобретенных по соседству, иначе запасы продовольствия в городках могли иссякнуть за считанные дни².

Между тем поголовье крупного рогатого скота неуклонно сокращалось и в русских тыловых губерниях. Его расход превышал прирост почти вдвое уже в первый год войны³. В том же 1915-м «целые гурты казенного скота гибли от истощения» по причине злоупотреблений: «Начальники транспортов... предпочитали отпускаящиеся на фураж деньги класть себе целиком в карман»⁴. Происходили и махинации вроде выявленной Минским губернским жандармским управлением еще в феврале 1915 года. Подрядчики переуступили скупку крупного рогатого скота, свиней и сала для интендантства некому купцу в Минске, тот — двоим жителям Рогачева Нофкину и Хабасу. Последние с компаньоном, бобруйским мясником Фейбергом, принялись за скупку скота, но поставляли его неназванному волынскому коммерсанту, от которого военные комиссии и получали скотину. Квитанции заполнялись на имена подрядчиков, купец же из денег для Нофкина, Хабаса и Фейберга удерживал по 3 рубля с суммы

¹ Рогожина А. С. Запретительные меры в Орловской губернии как механизм продовольственного снабжения действующей армии в 1914–1915 гг. // Первая мировая война и российская провинция. Материалы международной научной конференции. Орел, 29 апреля 2014 г. Орел, 2014. С. 177.

² Толстая М. А. В годы Первой мировой... // Страницы истории Подмосковья. Вып. 3 / отв. ред. Н. С. Ватник. Коломна, 2001. С. 40.

³ См.: Павлов Л. Ю. Гурты порционного скота и их роль в обеспечении мясным довольствием войск Северо-Западного (Западного) фронта российской армии в годы Первой мировой войны // Ученые записки УО ВГУ им. П. М. Машерова. 2012. Т. 14. № 2. С. 81–88.

⁴ Кондзеровский П. К. В Ставке Верховного. Воспоминания дежурного генерала при Верховном главнокомандующем. Париж, 1967. С. 63.

за пуд говядины, колебавшейся от 3 рублей 25 до 3 рублей 60 копеек, а еще — половину чистой прибыли за переуступку подряда¹.

Неспроста в том же году произошло возвращение к проекту военно-продовольственной повинности именно с принятием закона от 17 февраля (2 марта) об отчуждении фуража в военных округах. Фуража, каковой Главное управление землеустройства и земледелия до того момента поставляло в целом исправно, но не скота, с поставками которого ведомство Кривошеина явно не справлялось: 900 голов ежедневно из необходимых 7 тысяч. Военно-продовольственная повинность должна была прийти на смену этой полумере. Генерал Шуваев предлагал верить армии заготовку скотины, фуража и хлеба; ГУЗиЗ в таком случае осталось бы разбираться с сеном-соломой, заменителями мяса в солдатском рационе — солониной и рыбой, и мешками. Главное интендантское управление рассчитывало на поддержку со стороны военного министра, но план вновь оказался сорван волей обстоятельств. 13 (26) июня генерал Сухомлинов был отправлен в отставку, а введение военно-продовольственной повинности отложено на неопределенный срок. По мнению исследователя М. В. Оськина, она только оставила бы без скота и ряд граничивших с фронтом губерний, и действующую армию из-за отсутствия у нее условий для хранения столь большого количества мяса². Как бы то ни было, Кривошеин опять взял верх в противостоянии с военным ведомством.

Однако этим соперничеством передел продовольственного обеспечения фронта и тыла не ограничивался. Министр внутренних дел Н. А. Маклаков тоже попытался прибрать его к рукам³. Сгущая

¹ Документы и материалы по истории Белоруссии (1900–1917 гг.). / ред. В. Н. Перцев. Т. III. Минск, 1953. С. 824.

² Оськин М. В. Проект военного ведомства 1915 года. С. 95, 96.

³ Определение «большая личная неприязнь» не будет преувеличением для питаемых Кривошеиным и Маклаковым друг к другу чувств. Причин тому насчитывалось множество, и большинство из них лежат за пределами тематики главы. Довольно сказать лишь, что Кривошеин однажды грозил Маклакову вызовом на дуэль, а тот после своей отставки писал правому публицисту К. Н. Паскалову 30 июля (12 августа) 1915 года: «...Бесчестный проходимец Кривошеин... Помесь жида и польки теперь стал во внутренней России фактическим главнокомандующим». См.: Гайда Ф. А. Внутриправительственные конфликты в период кризиса третьеиюньской системы (1911–1917 гг.) // Российская история. 2009. № 4. С. 82.

краски, он подчеркивал существующие проблемы со снабжением даже столичных городов, грозил волнениями и предлагал якобы единственно верное решение: создать Особое совещание при МВД. Участвовать в его работе могли бы представители петроградской верхушки, военного ведомства, Министерства путей сообщения, торговли и промышленности и да, ГУЗиЗ, но этой инициативе воспротивился Кривошеин¹. Как следствие, весной 1915 года продовольственный вопрос был вверен Министерству торговли и промышленности, вернее — Главному продовольственному комитету под руководством министра В. Н. Шаховского. 17 (30) августа этот Комитет в свою очередь оказался реорганизован в Особое совещание по продовольственному делу под началом все того же Кривошеина. Отныне он был подотчетен только военному министру и государю. С этого момента Главное интендантское управление и армейское командование руководили заготовкой продовольствия лишь в пределах войсковых районов. В составе Особого совещания по продовольственному делу сформировалось несколько комиссий (по снабжению армии и флота, сельского и городского населения хлебом и зерновым фуражом, по снабжению мясом, маслом и сеном, по борьбе с дороговизной предметов первой необходимости). Организация начала неумолимо расширяться, в начале 1916 года включая около 70 уполномоченных в 61 регионе России. На местах они действовали одновременно с уполномоченными Министерства земледелия: первые занимались продовольственным обеспечением армии, вторые — населения губернии или области. Подчас обе функции ложились на плечи одного и того же человека; разные уполномоченные в большинстве случаев сотрудничали, хотя могли и соперничать даже при отсутствии явных оснований для конкуренции².

5 (18) октября 1915 года Особое совещание по продовольственному делу ввело твердые цены закупки овса в производящих районах. «Затвердевания» цен на иные культуры Кривошеин уже не дождал-

¹ Воронов И. И. Указ. соч. С. 320.

² Оськин М. В. Продовольственная политика Министерства земледелия в период Первой мировой войны (июль 1914 — февраль 1917 г.) // Вестник РУДН. 2017. Т. 16. № 2. С. 197, 198.

ся, будучи уволен 26 октября (8 ноября) 1915 года. По иронии судьбы, в день его отставки оказалась воплощена в жизнь цель многих лет жизни и трудов Кривошеина: Высочайшим повелением ГУЗиЗ было переименовано в Министерство земледелия. Искушенного политика на его высокой должности 1 (14) января 1916 года сменил самарский предводитель дворянства А. Н. Наумов.

«Политика Наумова заключалась прежде всего в неуклонном проведении в жизнь политики твердых цен, причем теперь не соответствовавших рыночным, как было при Кривошеине, а ниже рыночных, так как финансы империи истощались и следовало экономить», — отмечает историк М. В. Оськин¹. Однако это осложнило получение хлеба от производителей, рассчитывавших, что цены будут расти и не желавших продешевить. У крупных хозяйственников и даже крестьян среднего уровня достатка не только завелись деньги благодаря «сухому закону», но они также могли брать ссуды в Государственном банке под зерно. Государство реагировало на это дальнейшим закручиванием гаек в плане политики твердых цен и контроля за куплей-продажей продовольствия.

Одновременно с этим не только на фронте, но и в тылу начал сказываться дефицит мяса. Хотя, даже обзаведясь продуктами питания, не каждый мог быть уверен в их съедобности. На хлеб, молоко, масло, мясо, колбасу, словом, основу продуктовой корзины, во множестве городов были введены твердые цены. И бессовестных производителей, и продавцов ждали штрафы за порчу продуктов и обман покупателей. Поводов же для взысканий хватало, свидетельством тому — результаты анализов того, чем питались подданные империи. Из заключений Петроградской санитарной лаборатории следовало, что в столице в 1915 году хлебный мякиш мог содержать не только «мучных жучков», хотя таким хлебом в армии не кормили даже лошадей. *«Тараканы, грязное сено, навоз, капля дегтя, окурок с махрой, плесень... Крысиный помет, песок, — такие ингредиенты выявлялись в пробах. — Иногда “молоко” на 85%*

¹ Оськин М. В. Продовольственная политика Министерства земледелия в период Первой мировой войны (июль 1914 — февраль 1917 г.) // Вестник РУДН. 2017. Т. 16. № 2.. С. 199.

*состояло из воды...»*¹. В наше время подобным никого не увидишь, но такая «приправка» продуктов началась даже не 1990-е годы, а много раньше.

Как же все вышеперечисленное отразилось на солдатском рационе в действующей армии? Хлебный паек оставался неизменным, а вот размер мясного пайка мог варьироваться в зависимости от положения дел на фронте. Например, когда войска Юго-Западного фронта преуспели в Карпатах, вернулся полновесный фунт мяса. Однако на Северо-Западном фронте по приказу от 17 (30) мая 1915 года устанавливались дневные нормы в $1/2$ фунта мяса, четверть фунта солонины и... предложение докупать недостающее на местах. Великое отступление само по себе, конечно, не улучшило положения дел даже со стабилизацией фронта.

Спору нет, в зависимости от ситуации с мясной провизией у войск все могло быть благополучно. Командующий 6-й артиллерийской батареей полковник Б. В. Веверн вспоминал, как в период Великого отступления 1915 года нижние чины обеспечивались мясом оставленного беженцами рогатого скота. На фоне этого изобилия говядина была не по нутру солдатам, а вареная кукуруза казалась «барским» кушаньем. Особо предприимчивые пересыпали сахаром лесные ягоды, изготавливая варенье².

Нередко части действующей армии помогали провизией мирным жителям в окрестностях расположения — пусть малой толикой, но ведь студеной зимой и черпак каши в радость. Командование не всегда одобряло такую гуманитарную помощь. Возглавлявший 8-ю Сибирскую стрелковую дивизию генерал-лейтенант А. Е. Редько в конце 1915 года прибыл в полки и был рассержен угощением крестьянских детей из солдатского котла: *«Факт, что дети с посудиною всех видов и размеров спешат в направлении кухонь, говорит за многое. Злоупотребления у кухонь будут*

¹ См.: Твердюкова Е. Д. «Колбаса — дело доверия»: фальсификация пищевых продуктов в России в годы Первой мировой войны (1914–1918 гг.) // Новейшая история России. 2015. № 1. С. 71–82.

² Веверн Б. В. 6-я батарея. 1914–1917 гг. Повесть о времени великого служения Родине. Т. 2 Париж, 1938. С. 101.

учитываться как преступления по службе всех причастных по приготовлению и раздаче пищи лиц»¹.

С 7 (20) апреля 1916 года и до конца войны мясной паек составлял $1/2$ фунта (205 граммов) мяса. Иногда солдаты обходились рыбой, мясными обрезками, а то и яйцами — не знаю, что об этом думал и говорил полковник Черныш. Однако историк М. В. Оськин подчеркивает: «Последняя норма — объективно возможный для страны предел выдачи мяса в действующей армии в ходе затяжной войны»².

Ученые предлагали военным воспользоваться дарами щедрой сибирской природы. Инженер С. Ф. Седов из Омска ставил кедровую муку, жмых и масло выше мяса, рыбы и овощей по питательности, а профессору А. С. Никольскому виделась добыча сахара из свеклы³. Правда, сведений о реализации этих идей нет. А 30 июня (13 июля) был подписан одобренный Государственным Советом и Думой закон «О мерах к сокращению потребления населением мяса и мясных продуктов от крупного рогатого скота, телят, овец, ягнят, свиней и поросят». Согласно его положениям со вторника по пятницу каждой недели до окончания войны воспрещалась продажа мяса, сала, фарша и т. д., а с понедельника по четверг воспрещался убой мясных животных — кроме заготовления мяса для нужд действующей армии, консервирования и заморозки впрок. Нарушителям закона на первый раз грозили штраф от 50 до 300 рублей или арест на четверть года, злостные же могли просидеть за решеткой до полутора лет. Николай II в Ставке начертил на тексте закона: «*Быть по сему*»⁴.

Депутаты правой думской фракции возмущались из-за выбора мясопустных дней, в число коих не вошла пятница — традиционно постный день для православных христиан. Кадет М. Х. Бомаш парировал, что принуждение всего населения империи соблюдать пост

¹ Елисеев А. Г., Мармышев А. В., Новиков П. А. Забытая доблесть: Енисейская губерния в годы Первой мировой войны. Красноярск, 2014. С. 119.

² Оськин М. В. Русская армия и продовольственный кризис в 1914–1917 гг... С. 145.

³ Горелов Ю. П. Ученые Сибири на оборонные нужды Отечества в годы Первой мировой войны // Вестник КемГУ. 2014. № 3 (59). Т. 2. С. 164.

⁴ Узаконения и распоряжения по продовольственному делу за 1914–1917 гг. Ч. 1. Пг., 1917. С. 552–553.

заденет религиозные чувства иудеев. Один из разработчиков законопроекта октябрист А. Н. Аносов разъяснял, что никакой привязки к постам не подразумевалось, что кушать птицу, кроликов и оленину в любой из дней никто никому не запрещает¹. Ну а, например, в уездах Костромской губернии тем временем экстренно решали вопрос о соблюдении закона. Чухломская городская дума 26 июля (8 августа) 1916 года установила размер суточной порции мяса для одного человека — те же полфунта, что и в действующей армии².

Приказ армиям Юго-Западного фронта № 860 от 16 (29) мая 1916 года устанавливал добавочные суточные дачи лука (8 золотников / 34,1 грамма), чеснока (1/2 золотника / 2,1 грамма) и уксуса (3 золотника / 12,8 граммов) солдатам в окопах. Увы, эта мера не помешала цинге разгуляться на передовой³. Причинами тому были нехватка свежей зелени, но прежде всего — питание всухомятку. Генерал-лейтенант А. С. Лукомский, в начале октября 1916 года принявший должность начальника штаба 10-й армии, подчеркивал по итогам объезда фронта: *«Выяснилось, что громадный процент солдат горячей пищей совершенно не пользуется. Доктора, с которыми я переговорил, согласились, что это и есть главная причина развития цинги. Если бы... генерал Лечицкий узнал, что в каком-нибудь полку на позициях люди не получают горячей пищи, то и командир полка и начальник дивизии были бы немедленно смещены»*⁴.

Конечно, Юго-Западным и [Северо-]Западным фронтами Русский театр военных действий не исчерпывался. Кавказский фронт заметно отличался от «равнинных»: гористая местность, узкие тропы, зимой вдобавок укрытые снегом, плотные туманы и скверная

¹ См.: Иванов А. А. Мясо и политика (правые и закон о мясопустных днях) // Герценовские чтения 2009. Актуальные проблемы социальных наук. СПб., 2010. С. 92–96.

² Государственный архив Костромской области (далее — ГАКО). Ф. 535. Оп. 2. Д. 92. Л. 70. Копии этого и других цитируемых в тексте книги документов из фондов ГАКО представлены в виртуальных выставках «И воистину светло и свято дело величавое войны» [<http://kosarchive.ru/expo22>] и «Кострома в 1917 году» [<http://kosarchive.ru/expo44>]. Дата последнего обращения: 07.07.2018.

³ РГВИА. Ф. 2370. Оп. 1. Д. 365. Л. 338.

⁴ Цит. по: Воспоминания генерала А. С. Лукомского. Т. I. Период Европейской войны. Начало разрухи в России. Борьба с большевиками. Берлин, 1922. С. 108.

видимость... Когда в конце 1914 года русским войскам довелось оборонять крепость Саракамыш, отправленные из Карса обозы не могли достичь пункта назначения. Помимо боеспособных войск, в Саракамыше находилось около 2500 выбывших из строя из-за ран и обморожений и более 3000 раненых. Эвакуация для них была невозможна, а пища — необходима. Как следствие, с 18 (31) декабря суточные нормы хлеба и мяса были снижены до 400 и 80 граммов соответственно. Невзирая на лишения, крепость устояла¹.



Приготовление пищи на одной из позиций Кавказского фронта

Далее ситуация с рационом войск Русской императорской армии на Кавказском фронте тоже складывалась необычно. Баранины хватало, но иногда солдатам приходилось варить борщ без капусты

¹ *Акова Н. Б. Фронтовая повседневность казаков-кубанцев в годы Первой мировой войны // Научные ведомости БелГУ. Серия: История. 2009. № 9. С. 164.*

и картофеля, не поступавших два месяца кряду. Зато настоящим праздником желудка оказывался захват продуктов, оставленных неприятелем: «Бежавшие 17 сентября курды побросали по дороге много добра. Мы нашли около трех пудов масла, перетопили его, и у нас теперь все готовится на прекрасном масле... Затем с 18 числа сентября у нас есть и корова, дает 3 бутылки молока. Несколько дней был и лук, и картофель. Да, забыл сказать: поели винограду вдосталь...»¹. В расположении частей ухитрялись разводить домашний скот и птицу. Однако если природа Кавказа и располагала к этому, то война — нет. Радость принявшихся хозяйничать воинов длилась недолго. «Сегодня обеда не будет, а прямо ужин. Утром почему-то мяса не выдали. Дадут вечером. И то хлеб. Пойду вниз, “стрельну” где-нибудь. Ах, Марочка, как я низко пал! Я мечтаю о Тифлисской “Анноне”! Больше не буду посылать тебе денег, буду копить их, и, попав в культурные места, проем...» — писал супруге один из них летом 1916 года². Наконец, Кавказскому фронту меньше внимания уделяли благотворительные организации, что порождало сетования об отсутствии «уполномоченных с подарками».

Отмечался дефицит соли. «...У казаков давно вышел запас сухарей. Иногда доставали мясо, оставленный одиночный скот, варили суп не только что “без ничего”, но и без соли», — свидетельствует хорунжий 1-го Кавказского полка Ф. И. Елисеев. Он же рисует трагикомическую сцену диалога с голодными казаками:

«Што вы едите? — спрашиваю, сам голодный.

— Да ягоды, ваше благородие! — отвечают они. Попробовал я их, эти ягоды и... выплюнул.

— Да ведь это трава... — говорю им.

— Э-эх, ваше благородие! — протянул один из них. — Пуцай хучь трава, но все же кисленькая... ни хлеба, ни соли нетути... адна мяса... ана уже ни лезет у рот...

И я их понял. И так восемь дней подряд»³.

¹ Сенявская Е. С. Окопный быт Первой мировой войны... С. 198.

² Там же. С. 198.

³ Елисеев Ф. И. Казаки на Кавказском фронте 1914–1917. М., 2001. С. 221–222.

К осени 1916 года на такой пресной диете окажутся немало воинов Русской императорской армии, и им будет не до жалоб на пресыщение мясом. Как записал в дневнике прапорщик Бакулин: «В интендантстве сейчас почти никаких продуктов нет, нет даже необходимых, как-то: крупы, соли; сахар — и то недавно доставку наладили, а то и его не было. Полкам приходилось варить пищу: $\frac{1}{2}$ фунта мяса, вода и заболтано мукой, каши не было. Если так будет долго продолжаться, земляки взбунтуются...»¹.

На рубеже 1916–1917 годов участвовавшие в Митавской операции войска в большинстве своем остались без горячей пищи². Наступившие вскоре события общеизвестны, а прапорщик Бакулин был ближе к истине, чем сам, наверное, думал.

Возвращаясь к хлебу — в 1915 году видный историк М. И. Туган-Барановский писал: «Хозяйство нашего крестьянина <...> ни малейшим образом не потрясено войной. В этом отношении разница между Россией и Германией громадна...»³. Это сравнение иллюстрирует желаемое положение дел в не меньшей степени, нежели действительное. Покинувшие Восточную Пруссию в начале войны полмиллиона беженцев затем вернулись на свою разоренную землю. Берлин не постоял за цену восстановления имперской житницы. Уже весной 1915 года были засеяны поля, дававшие ежегодный урожай до 125 миллионов пудов (2 047 500 тонн) зерна⁴. На занятой же Русской императорской армией еще в 1914 году территории было засеяно лишь 12% полезных площадей.

В самой империи война выскребала по сусекам не только хлеб, но и растивших его крестьян. В 1916 году трудоспособное мужское население русской деревни уменьшилось на 40%. Необходимых

¹ Из дневников офицера русской армии Бакулина // Голоса истории. Материалы по истории Первой мировой войны. Вып. 24. Кн. 3. М., 1999. С. 100.

² Ступин В. В. Борьба за укрепленные позиции в условиях русского театра военных действий. Митавская операция 1916–1917 гг. // Военно-исторический сборник. Выпуск 2. М., 1919. С. 46.

³ Туган-Барановский М. И. Влияние войны на народное хозяйство России, Англии и Германии // Вопросы мировой войны. Пг., 1915. С. 321.

⁴ Коленковский А. К. Зимняя операция в Восточной Пруссии в 1915 г. М.; Л., 1927. С. 152; Редерн Г. Зимняя операция в районе Мазурских озер. Пг., 1921. С. 56.

в сельском хозяйстве машин ввозилось из-за границы вполонину меньше прежнего, а произведена их была лишь четверть от общего количества в предвоенном 1913 году. Продовольствия стало не хватать и на фронте, и в тылу. Цены на него росли, точно на дрожжах. В городах шла спекуляция продуктами, а доставлять их в нужном количестве даже во внутренние районы, не говоря уж о фронте, изнуренная транспортная сеть была неспособна. Лето того же 1916 года в центральных губерниях выдалось дождливым, жизненно необходимый урожай гнил в полях и скирдах¹. Ну а последней осенью в империи уже явно обнажил ребра продовольственный кризис. Именно его приметам и отголоскам оказывались многие процитированные мной претензии фронтовиков к еде начиная с 1915 года. И по той же причине русскому солдату не очень-то приходилось рассчитывать на вкуснятину в посылке из дома: дома жили голоднее его...

20 сентября (3 октября) 1916-го Николай II писал Александре Федоровне: *«Наряду с военными делами меня больше всего волнует вечный вопрос о продовольствии. Сегодня Алексеев дал мне письмо, полученное им от милейшего кн[язя] Оболенского, председателя Комитета по продовольствию. Он открыто признается, что они ничем не могут облегчить положения, что работают они впустую, что министерство земледелия не обращает внимания на их постановления, цены все растут, и народ начинает голодать. Ясно, к чему может привести страну такое положение дел. Старый Шт[юрмер] не может преодолеть всех этих трудностей. Я не вижу иного выхода, как передать дело военному ведомству, но это также имеет свои неудобства! Самый проклятый вопрос, с которым я когда-либо сталкивался! Я никогда не был купцом и просто ничего не понимаю в вопросах о продовольствии и снабжении!»*².

Еще летом руководство Министерством земледелия вновь сменилось. Новый его глава с 21 июня (4 июля) 1916 года граф А. А. Бобринский следовал курсом Наумова. 9 (22) сентября 1916-го было издано постановление о введении твердых цен на все зерновые и сделки

¹ Касимов А. С. Продовольственный кризис в сельскохозяйственных губерниях Центральной России накануне Февральской революции // Известия ПГПУ. Гуманитарные науки. 2007. № 4 (8). С. 91–93.

² Платонов О. А. Николай Второй в секретной переписке. М., 2005. С. 605.

с ними. Месяц спустя в Особое совещание по продовольственному делу поступил проект внедрения карточной системы снабжения продовольствием жителей городов. Она планировалась, а на деле — уже возникла «снизу» еще летом и была распространена в 34 губерниях, условно подразделяясь на ограничительную, подразумевавшую нормирование, а значит — и наличие продукта, и куда более широкую распределительную (без заморозки норм и гарантий их соблюдения). Посредством карточек нормировались сахар, крупы, мясо и мука, но в столицах их так и не ввели в обиход¹. И поскольку хлеба поступало все меньше, тогда же, 10 (23) октября, в Особое совещание был представлен проект его (хлеба) разверстки. А 14 (27) ноября временно управляющим министерством стал А. А. Риттих, прежде товарищ троих своих предшественников. С учетом сложившейся тревожной ситуации он предложил приступить к сплошной реквизиции хлеба — пресловутой продрозверстке. До сих пор в публицистике, спорах об истории на интернет-форумах и в блогах ее иногда преподносят словно сенсацию, будто бы замалчиваемую и малоизвестную на фоне аналогичных меропрятий в период «военного коммунизма». Следует отметить, что «царская» продовольственная разверстка, в отличие от советской, предполагала денежное вознаграждение за сдачу хлеба, частную собственность на который тогда никто не отменял.

29 ноября (12 декабря) было утверждено, а 2 (15) декабря 1916 года — опубликовано постановление о разверстке. На ее проведение от и до закладывалось всего 35 дней: к 8 (21) декабря — по губерниям, к 14 (27) декабря — по уездам, до 20 декабря (2 января 1917 года) — на уровне волостей и, наконец, к 31 декабря (13 января 1917-го) — по дворам. В течение этого времени предполагалось собрать в 30 губерниях 772,1 миллиона пудов (12 миллионов 646 тысяч 998 тонн) зерна: 285 миллионов пудов (4 миллиона 668 тысяч 300 тонн) ржи, 189 миллионов пудов (3 миллиона 95 тысяч 820 тонн) пшеницы, 150 миллионов пудов (2 миллиона 457 тысяч тонн) овса, 120 миллионов пудов (1 миллион 965 тысяч 600 тонн) ячменя, 10,4 миллиона пудов (170 тысяч 352 тонны)

¹ Китанина Т. М. Россия в Первой мировой войне 1914–1917 гг.: экономика и экономическая политика. Курс лекций. СПб., 2016. С. 243, 244.

проса и 17,7 миллиона пудов (289 тысяч 926 тонн) гречихи¹. Собранное зерно должно было пойти на нужды действующей армии и военпрома, планировалось и создание его стратегического запаса. Прорабатывалась логистика поставок хлеба по железным дорогам. Правда, в действительности все оказалось много сложнее, чем на бумаге. Вдвойне туго пришлось населению не производящих, а сугубо потребляющих закупленный хлеб губерний. С мест голосили о завышении норм сбора, хозяйства отказывались сдавать продовольствие, транспортные сети провисали, а сроки поставок горели. Там, где зерно не удавалось получить добром, проходили изъятия — с выплатой за него денег, но понижением на 15% от уровня твердых цен.

Приведу буквально несколько примеров разверстки в действии на местах. Тамбовская губерния к 25 декабря 1916 (7 января 1917-го) года выполнила ее только на 67,2%, а для достижения 91% по уездам ей потребовалось еще полтора месяца². Пермское губернское жандармское управление 29 декабря 1916 (11 января 1917-го) года предупредило губернатора М. А. Лозина-Лозинского о ситуации в Кунгуре — населению города не хватает белого хлеба, крупчатки и ржаной муки, в уезде крестьяне рассержены разверсткой, а с некоторых взять и впрямь нечего: *«Большинство из тех же крестьян, во время собрания статистических сведений о посевах нынешнего, свои посевы показали неправильно, желая получить побольше вспомоществования от казны на уборку хлеба, в особенности солдатские жены. <...> И в настоящее время у крестьян хлеба на лицо имеется гораздо меньше, чем должно быть в действительности»*³.

В Верхосунской волости Глазовского уезда Вятской губернии сход 5 (18) января 1917 года отказался разверстывать причитающиеся с их

¹ Кондратьев Н. Д. Рынок хлебов и его регулирование во время войны и революции. М., 1922. С. 106. См. в переиздании: М., 1991. С. 201.

² См.: Алехина Е. В., Есиков С. А., Шербинина Ю. В., Хорошун К. Ю., Шербинин П. П. Тамбовское земство и продовольственные поставки для снабжения русской армии в 1914–1917 гг. // Российский крестьянин в годы войн и в мирные годы (XVIII—XX вв.): сборник трудов участников научной конференции (Тамбов, 10 июня 2010 г.). Тамбов, 2010. С. 101–120.

³ Государственный архив Пермского края (далее — ГАПК). Ф. 65. Оп. 1. Д. 33. Л. 280 об-281. Копии этого и других цитируемых в тексте книги документов из фондов ГАПК представлены в виртуальной выставке «Пермский 1917 год» [http://www.archive.perm.ru/exhibits/1917/]. Дата последнего обращения: 10.06.2018.

волости 21 350 пудов (349 тонн 713 килограммов) ржи. По мнению «населения, которое уже поставило по такой разверстке овес на озимые по низкой цене в сравнении с рынком и многие остались без овса, благодаря чего весной придется покупать у зажиточных по очень дорогой цене. После поставки овса у населения остается только рожь на продовольствие себя, скота <...> и при том небольшой запас на случай недорода (только у немногих), т[ак] к[ак] <...> ввиду недостатка рабочих рук покос очень сократился»¹. Крестьяне соглашались поставить уездной управе столько хлеба, сколько получится, и просили увеличить цену на рожь.

Воронежская губерния согласно плану разверстки должна была дать 13,45 миллиона пудов (220 тысяч 311 тонн) зерна в течение января 1917 года. На деле наряды не удалось распределить в срок, 120 ссыпчных пунктов разделяли полсотни или более верст, и они не открылись вовремя, а земские управы не могли повлиять на ситуацию — сообщение с деревнями было слабым. Крестьяне на местах отказывались сдавать хлеб, придерживая его до лучших цен, или принимались спекулировать. Губернатор требовал зерно от земств, предписывал начать реквизиции... «Такие действия требовали обеспечения их разветвленной сетью исполнительного аппарата, который у земств отсутствовал. Неудивительно, что они со своей стороны и не пытались усердствовать в выполнении заведомо безнадежного предприятия», — отмечает исследователь Н. А. Заяц². Как следствие, на исходе зимы губерния провалила план продразверстки. Те же 5,5 миллионов пудов (90 тысяч 90 тонн), что удалось собрать, покоились на железной дороге: возможности вывезти это зерно раньше, чем через два с половиной месяца, не было, перемолоть в муку — тоже.

Продразверстку сперва продлили на 50 дней, до 1 (14) марта 1917 года, а затем признали ее невыполнение — к концу года удалось

¹ Центральный государственный архив Удмуртской Республики (далее — ЦГА УР). Ф. 76. Оп. 1. Д. 762. Л. 6, 7. Копии этого и других цитируемых в тексте книги документов из фондов ЦГА УР представлены в интернет-выставке «На переломе эпох: 1917 год в судьбе Удмуртии» [<http://gasur.ru/activity/measures/expositions/2017/01/>]. Дата последнего обращения: 01.05.2018.

² Заяц Н. А. Царская продразверстка. Как изымали хлеб у крестьян Воронежской губернии в годы Первой мировой войны // Родина. 2016. № 4. С. 115, 116.

собрать только 86,3% от ожидаемого объема хлеба¹. Львиную долю его дал русский крестьянин: по разным оценкам, от крестьянских хозяйств было получено 100–130 миллионов пудов (1 миллион 638 тысяч тонн) хлеба и около 40 миллионов (655 тысяч 200 тонн) — от помещичьих². Безусловно, эта чрезвычайная мера позволила в сжатые сроки на какое-то время обеспечить хлебом армию и занятых на военных производствах рабочих. Но в целом же по стране...

Доктор исторических наук С. А. Нефедов приводит сводку наглядных свидетельств элементарной нехватки хлеба в ряде регионов империи к концу 1916-го: *«Положение в провинциальных городах было прямо-таки катастрофическим... Так, для Пскова было запланировано поставить в ноябре и декабре 1916 г[ода] 321 вагон муки и зерна, а фактически было поставлено к концу января 1917 г[ода] только 76 вагонов. Для Новгородской губернии было запланировано 1800 вагонов, поставлено только 10. Для Вологодской губернии было запланировано поставить 1080 вагонов, поставлено 200. Для Рязанской губернии планировалось поставить 582 вагона, а фактически было поставлено к концу января лишь 20 вагонов. Из-за отсутствия зерна во многих городах (в частности в Царицыне, Тамбове, Нижнем Новгороде) остановились мельницы»*³.

*«В Воронеже населению продавали только по пять фунтов муки в месяц, в Пензе продажу сначала ограничили десятью фунтами, а затем вовсе прекратили. В Одессе, Киеве, Чернигове, Подольске тысячные толпы стояли в очередях за хлебом без уверенности что-либо достать. В некоторых городах, в том числе в Витебске, Полоцке, Костроме, население голодало»*⁴. В Туле нехватка продовольствия обернулась забастовкой и закрытием 3 (16) февраля 1917 года Оружейного завода, на котором была за-

¹ Китанина Т. М. Продразверстка // Россия в Первой мировой войне. 1914–1918: Энциклопедия. В 3 т. / отв. редактор А. К. Сорокин. Т. 2: К — П. М., 2014. С. 875–876.

² Ольшевский В. Г. Экономика России не выдержала военного напряжения: в результате произошел развал империи // Военно-исторический журнал. 2005. № 12. С. 22.

³ Нефедов С. А. Демографически-структурный анализ социально-экономической истории России. Конец XV — начало XX века. Екатеринбург, 2005. С. 401.

⁴ Нефедов С. А. Февраль 1917 года: неизбежность революции // Февральская революция 1917 года в России: история и современность. Сборник материалов регионального научного семинара. Екатеринбург, 2007. С. 61.

нята половина населения города¹. В Перми в середине января отпуск муки пекарям производился раз в неделю, а по улицам вытянулись «хвосты» очередей. Причина была все той же — муку не доставляли вовремя и в необходимом объеме по железным дорогам. Впрочем, к 13 (26) января в город не были отправлены пять вагонов крупчатки, заготовленной поставщиком еще 17 (30) июня!²

В дальнейшем мне предстоит неоднократно возвращаться к российским железным дорогам в ходе Первой мировой, поэтому имеет смысл сейчас ненадолго остановиться на этом вопросе и вникнуть в него. Эпоха последнего царствования считается периодом расцвета отечественной железнодорожной сети. «*Наш Царь — железные дороги*», — постулировал историк П. В. Мультиатули³. И в абсолютном исчислении их протяженность при Николае II действительно удвоилась — с 32 491 версты (34 661,4 километра) в 1895 году до 68 370 верст (72 937,12 километра) к 1913-му⁴. Здесь же можно вспомнить и Транссибирскую магистраль — бесспорное и значительное достижение того периода, и Мурманскую железную дорогу — 1063 километра пути, построенного за 19,5 месяца в условиях сурового климата, двухмесячной полярной ночи ежегодно, бездорожья посуху, краткой навигации и т. д. (не случайно этот ценнейший опыт затем будет использован при строительстве Волжской рокады в 1942–1943 годах)⁵. Однако даже Транссиб не мог компенсировать того факта, что в преддверии Великой войны Россия уступала Соединенным Штатам в 10 раз по обеспеченности населения железными дорогами,

¹ Нефедов С. А. Продовольственный кризис в Петрограде накануне Февральской революции // *Quaestio Rossica*. Vol. 5. № 3. С. 640–641.

² ГАПК. Ф. 65. Оп. 1. Д. 33. Л. 285–285об.

³ *Мультиатули П. В.* Господь да благословит решение мое... Император Николай II во главе действующей армии и заговор генералов. СПб., 2002. С. 7.

⁴ Россия 1913 год: статистико-документальный справочник / отв. ред. А. П. Корелин. СПб., 1995. С. 109, 112.

⁵ *Солдатова О. Н.* Постройка стратегических железных дорог Германией и Россией в годы Первой мировой войны 1914–1918 гг.: изучение опыта советскими инженерами в конце 1930-х гг. // Первая мировая: Неоконченная война: материалы междунаро. науч. конф. «Проблемы поиска и публикации российских и зарубежных источников о Первой мировой войне 1914–1918 гг. на современном этапе развития исторической науки», Москва, 18 июня 2014 г. М., 2015. С. 421, 422.

а западноевропейским государствам — от 1,5 до 4,5 раза. В Европе от $\frac{2}{5}$ до $\frac{3}{5}$ протяженности железнодорожных сетей составляли двух- и трехколейные дороги, а в России на исходе 1913 года две колеи не достигали и трети (27%). Общая протяженность подъездных путей в империи на исходе 1913 года составляла 2252 версты (2402,4 километра) — Министерство путей сообщения находило нерентабельным прокладку ширококолейных железных дорог на какую-то там пару десятков верст¹. С 1908 по 1913 год включительно паровозов на российских рельсах стало больше лишь на 387 — 2,6% от общего количества, четверть коего уже израсходовала ресурс. Строительство и открытие Великого Сибирского пути, повторюсь, явилось историческим событием, но все же Европейскую Россию и бескрайнюю Сибирь связывали лишь две железнодорожных линии: покрытие территории империи сетью путей было весьма неравномерным.

Вышеперечисленные удручающие факты не преминут сказаться на многом, начиная с мобилизации в 1914 году. И это не дает повода лишний раз уличать Российскую империю в отсталости или последнего монарха в наплевательстве на развитие транспорта. Ведь они в известном смысле сами оказались то ли заложниками, то ли наследниками ситуации, сложившейся еще при Александре II. Тогда все сильнее нуждавшаяся в железных дорогах страна, сперва рассчитывавшая на приток иностранных инвестиций, а затем положившаяся на казну, волей царя-Освободителя вверила развитие железнодорожной сети частникам из числа подданных, наряду с льготными кредитами для них. Результаты не заставили себя ждать. *«Неграмотные десятники на стройках, скромные подрядчики мгновенно превращались в именитых миллионеров, — констатирует исследователь О. Н. Елютин. — Бесшабашное концессионное строительство сопровождалось эпидемией железнодорожных крушений... Железнодорожные "тузы" в погоне за прибылями неудовлетворительно строили дороги, нарушали технические условия, возводили дешевые деревянные мосты, укладывали рельсы, могущие выдержать только*

¹ Сенин А. С. Железнодорожный транспорт России накануне Первой мировой войны // Международная конференция «Предпосылки Первой мировой войны» 9–11 июня 2013 г. Вильнюс. Сб. докладов. Вильнюс, 2013. С. 121.

легкие составы»¹. Ну а железнодорожная сеть в целом стараниями целых 52 компаний представляла собой наглядный образец рваной паутины. Отдельные, но наглядные примеры: воинский эшелон следовал из Ростова-на-Дону во Владикавказ 22 дня, а груженые зерном составы, вышедшие из Моршанска в декабре 1867-го, добрались до столицы лишь в мае следующего года. Количество загубленного в ходе транспортировки хлеба измерялось десятками миллионов пудов, равно как и перевозимый скот вымирал целыми поездами.

Возвращаясь в 1917 год, следует отметить, что незадолго до начала Февральской революции председатель Государственной Думы М. В. Родзянко в записке государю в качестве главной причины называл именно *«плохую организацию транспорта, не позволяющую передвигать нужные продукты в необходимом количестве с одного места на другое»*². Война усугубила уже существовавшие проблемы с транспортом в разы: речь об острой нехватке угля, изношенности подвижного состава, безалаберности железнодорожной администрации на местах или же ее стремлении нажиться на перевозках. *«Создавался своего рода заколдованный круг: поезда подвозили топливо, но из-за его перманентной нехватки железные дороги не могли функционировать по полной программе»*, — пишет исследователь М. В. Оськин³. Зима с ее обильными снегопадами и заносами на путях еще сильнее осложнила ситуацию. Как следствие, запасы хлеба опасно сократились даже в Петрограде.

На театре военных действий командование наперебой извещало Ставку о том, что продовольствие не довозят, его запасы иссякают, а боевой дух недоедающих солдат падает. На Северном фронте в ближнем тылу хлебом было не разжиться, ведь он и так закупался в черноземных губерниях. Осталось рассчитывать на имеющееся там поголовье скота, запас картофеля и улучшение ситуации по весне.

¹ Елютин О. Н. «Золотой век» железнодорожного строительства в России и его последствия // Вопросы истории. 2004. № 2. С. 48, 49, 50, 53–55.

² Записка М. В. Родзянки // Красный архив. 1925. № 3 (10). С. 74. Полностью эта записка приведена в приложениях (№ 40).

³ Оськин М. В. Железные дороги и снабжение фронта (1914–1917) // Военно-исторический журнал. Интернет-приложение. [http://history.milportal.ru/2014/08/zheleznye-dorogi-i-snabzhenie-fronta-1914-1917/]. Дата последнего обращения: 05.02.2018.

Генерал Эверт, уже главнокомандующий армиями Западного фронта, провел перепись имевшегося в прилежащих губерниях скота, объемов фуража и кормов. Были определены достаточные для населения, скотины и посевов нормы провизии, а избыток относился к резерву фронта. Тот же генерал Эверт рассчитывал бросить на уборку урожая в пределах Западного фронта всех крестьян от 15 до 50 лет обоих полов, позволив им сперва управиться с собственной жатвой, но пригрозив сурово карать за уклонение от работ. Затем он был отправлен в отставку, но его политика продолжена. Весной 1917 года каждому, кто не хотел оказаться выдворенным со своей земли, надлежало вновь отправиться в поля, однако вместо семян поля устлал дым от горящих помещичьих усадеб — всем уже стало не до того. Юго-Западный фронт пролегал вдоль богатейших житниц империи, но там не хватало рук для того, чтобы заняться севом¹.

И еще буквально несколько примеров из тыла. В марте 1917 года семейство из Сарапуга писало сыну — военнотружущему Русского экспедиционного корпуса во Франции: *«Теперь наступило смутное время революция взяла свое. Царя у нас нет, правительства тоже нет... Купить ничего нельзя, да и нет сахару нет крупчатки тоже нет, дают 5 фунтов на рыло в месяц... Мука ржаная 3 руб[ля] пуд, мясо 50 коп[еек] ф[унт] мыло 2 руб[ля] фунд»*². В Саранске уездная продовольственная управа на заседании 14 (27) августа 1917-го постановила задействовать для перевозки в город хлеба всех имеющихся у жителей лошадей, так как крестьяне не желали давать зерно, а тем более доставлять его: *«Если город не будет обеспечен хлебом в недалеком будущем, то хлеб из экономии может быть взят крестьянами и тогда город останется совершенно без хлеба и обречен будет на голодовку»*³. Одной из наиболее

¹ Оськин М. В. Командования фронтов зимой 1917 г. в борьбе с кризисом продовольственного снабжения действующей армии // Вестник РУДН. Серия: История России. 2015. № 4. С. 26–28.

² ЦГА УР. Ф. 254. Оп. 1. Д. 12. Л. 4.

³ Центральный государственный архив Республики Мордовия (далее — ЦГА РМ). Ф. 75. Оп. 1. Д. 83. Л. 41. Копии этого и других цитируемых в тексте книги документов из фондов ЦГА РМ представлены в виртуальной выставке «Есть у революции начало — нет у революции конца» [<http://www.archive.perm.ru/exhibits/rev/>]. Дата последнего обращения: 03.06.2018.

беспокойных губерний среди центральных в 1917 году была Рязанская, и неспроста. Еще в мае был воспрещен вывоз из Рязани пшеничной муки и выпечки из нее, круп, сахара, мяса, овса и сена, и тогда же внедрен отпуск ржаного хлеба и муки по карточкам — не больше фунта на день в одни руки. В уездах на севере губернии, включая мой родной Зарайск, царил голод, хлеба там ждали буквально как манны небесной. Однако до окончания июня 1917-го в губернию прибыло 162 вагона с пшеничной мукой из 225 потребных, посему в июле в самой Рязани ее отпускали хворым по рецепту врача (!). На территории губернии с весны по осень оказались разгромлены 108 усадеб. Запасные полки в губернском центре отнекивались от выступления на фронте во время июльских беспорядков в Петрограде. Приехавший в Рязань командующий войсками Московского военного округа полковник А. И. Верховский 6 (19) июля запретил там митинги и демонстрации, но минимум половине запасных до него и дела не было — они ждали только конца войны. За десяток дней до Октябрьского вооруженного восстания городской голова И. А. Антонов писал министру продовольствия Временного правительства С. Н. Прокоповичу: *«Города переживают мучительный продовольственный кризис. Касимов, Егорьевск голодают, хлеб печется из примесей ржи, овса и соломы, губернский город Рязань живет запасами полдня... Матери оставляют детей, хозяйство на произвол судьбы. Дежурят по целым дням возле пекарни. Но зачастую хлеба не получают»*¹.

Вода о воде не плачет

Не следует забывать и еще кое о чем, необходимом не меньше пищи всем и каждому без исключения и на фронте, и в тылу Великой войны каждый ее день: о воде. Обеспечению ею войск действующей армии доселе не посвящалось специальных исследований, словно

¹ Акульшин П. В., Гребенкин И. Н. Рязанская губерния в годы Первой мировой войны // Первая мировая война и российская провинция. Материалы международной научной конференции. Орел, 29 апреля 2014 г. Орел, 2014. С. 147, 148.

наличие воды было чем-то само собой разумеющимся. Однако даже нескольких свидетельств достаточно, чтобы убедиться в обратном.

Еще 2 (15) августа 1914 года в приказе армиям Юго-Западного фронта № 35 отбор источников доброкачественной питьевой воды возлагался на военных врачей. Шесты с табличками «Для питья людей» должны были сориентировать военнослужащих, а караулы — не допустить загрязнения источников, поения в них животных и т. д. На марше во флягах солдат допускаясь только охлажденная кипяченая вода¹. Они и знать не знали, что начало мобилизации поставило крест на уникальном франко-германо-русском проекте — аппарате для стерилизации воды на колесном ходу. Этот пример попытки объединения усилий и конструктивного сотрудничества представителей науки, коммерции и военного ведомства трех держав в преддверии начала их смертельного противоборства заслуживает того, чтобы рассказать о нем.

Французский медик из Лиона Томас Ножье в начале 1910-х годов сконструировал аппарат для стерилизации жидкостей посредством ультрафиолетового излучения. 21 (8) января 1913 года Патентное ведомство (USPTO) США выдало Ножье патент на его изобретение². 24 (11) марта 1914 года была запатентована усовершенствованная конструкция аппарата³. К тому моменту он уже стал широко известен в научном мире Европы. Приоритет Ножье как изобретателя не оспаривался⁴.

Аппарат получил положительные отзывы у немецких специалистов. Сотрудники Института гигиены и экологии в Гамбурге отмечали хорошие результаты его испытаний, подчеркивая в посвященной им статье: «Стерилизатор для питьевой воды Ножье-Трике в состоянии при выбранных нами условиях опыта даже при строгих требованиях давать в час 150 литров стерильной воды. Сомнения в стерильности до-

¹ РГВИА. Хранилище печатных изданий. Инв. № 16544. Л. 25.

² *Nogier T.* Apparatus for the sterilization of liquids. US1051350 A. Patented Jan. 21, 1913.

³ *Nogier T.* Apparatus for sterilizing liquids by means of the ultra-violet rays. US1091382 A. Patented Mar. 24, 1914.

⁴ *Scharff M. R.* Experiments on Disinfection of Water with Ultra-Violet Light, with a Discussion of the Laws of Disinfection // *The Journal of Infectious Diseases*. 1912. Vol. 10. №. 3. P. 305.

ставленной воды по нашим основательным изысканиям едва ли могут оставаться, так что мы можем определить воду, полученную на практике при воздействии лучей в 7 секунд, как несомненно безупречную»¹.



Схема устройства аппарата Ноже для стерилизации воды, прилагавшаяся к патенту на изобретение

¹ Schwarz L., Aumann. Der Trinkwassersterilisator nach Nogier-Triquet // Zeitschrift für Hygiene und Infektionskrankheiten. 1912. Bd. 73. Heft 1. S. 135.

С мая по декабрь 1913 года аппарат Ножье испытывался в Санкт-Петербурге, на воде из Невки, считавшейся не поддающейся стерилизации ультрафиолетом. Испытаниями руководил известный микробиолог и гигиенист С. К. Дзержговский. Его отзыв был оптимистичен: *«Все могущие находиться в стерилизуемой воде микроорганизмы, как то: тифозные бациллы, холерные вибрионы, tetanus¹, как и зародыши их уничтожаются без остатка и исчезают... Очевидно, что при снабжении русской армии описанными стерилизационными автомобилями в достаточном количестве войска всегда будут иметь совершенно здоровую воду как в мирное, так и в военное время более простым, независимым, дешевым [образом], а также с полной гарантией безвредной воды»²*. Именно автомобилями, ведь к тому моменту немецкий инженер и коммерсант Оскар Линкер усовершенствовал детище Ножье, установив его на шасси. В начале 1914 года аппарат оказался в поле зрения военного ведомства Российской империи, вызвав к себе живой интерес. Военные инженеры обратились к помощнику военного министра инженер-генералу А. П. Вернандеру: *«Хорошо было-бы один такой автомобиль купить для испытания в Красном Селе, во время лагерных сборов этого года»*.

27 февраля (12 марта) 1914-го на заседании Технического комитета Главного военно-технического управления (ГВТУ) был представлен проект стерилизационного автомобиля Ножье-Линкера. Военные специалисты нашли его заслуживающим внимания. Начались переговоры о приобретении, однако сделке было не суждено состояться. Летние маневры в Красном Селе в 1914 году, в ходе которых планировалось испытать автомобиль Линкера, также завершились раньше обычного срока ввиду объявления мобилизации в Петербургском военном округе.

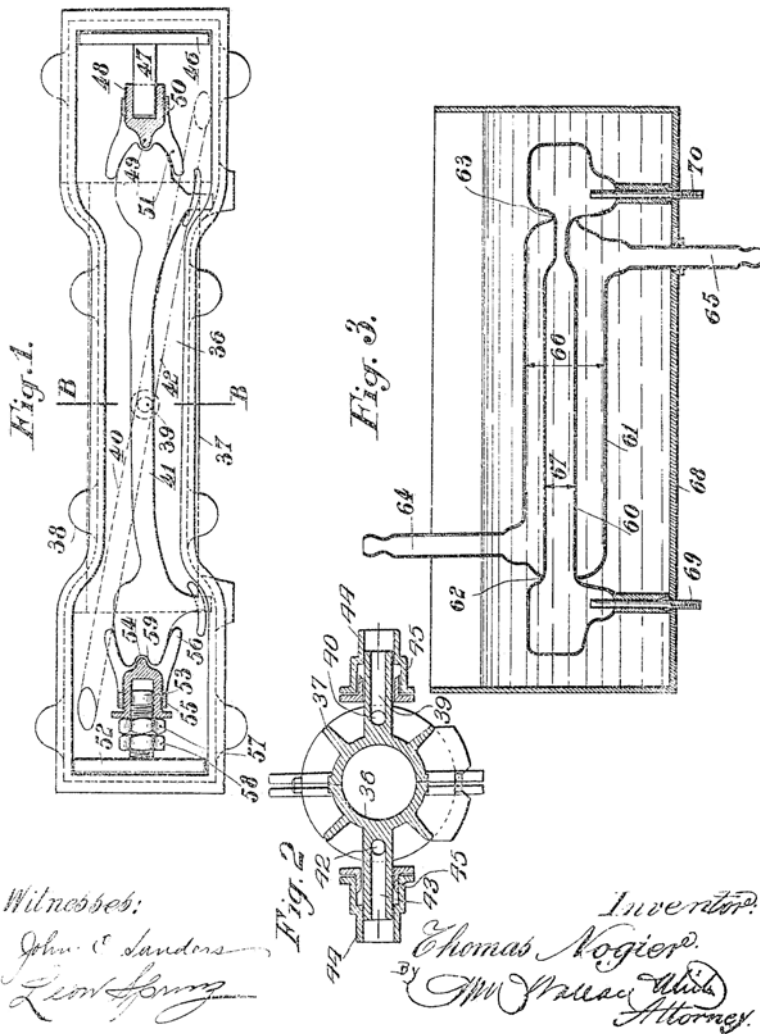
Идея Ножье впоследствии была использована и развита по меньшей мере в десяти изобретениях в области стерилизации жидкостей, последнее из которых датируется 1998 годом³. Авторитет французского изобретателя был неколебим даже в немецкой научной печати

¹ Tetanus (лат.) — столбняк. В данном случае имеется в виду возбудитель этого заболевания — столбнячная палочка.

² РГВИА. Ф. 802. Оп. 4. Д. 1484. Л. 2–4.

³ Free P. D., Lewis Jr. S. C., Nelson C. R. Electronic turbocharger wastegate controller. US5755101 A. Patented May 26, 1998.

военной поры, он остается признанным первооткрывателем стерилизации УФ-излучением¹.

Ну а в ту пору, в октябре 1914 года, на Ангерапской позиции² бойцам 106-го пехотного Уфимского полка приходилось качать воду из колодца помпой на самой кромке линии окопов. «Немцы, услышав звуки помпы, открывали огонь из пулемета, убивали и ранили качавших воду людей!» — вспоминал командир роты капитан А. А. Успенский³. На «водяное перемирие» рассчитывать не приходилось, но выручила солдатская смекалка. Один из нижних чинов привязал к рычагу помпы длинную веревку, дергая за которую, имитировал забор воды. В ответ вновь раздавалась стрельба, пока военную хитрость не выдал хохот из русских окопов.

Впрочем, передовая — это еще не показатель. В начале кампании 1914 года без водоснабжения оставались и вполне благоустроенные городки. Более того, подчас в таких условиях приходилось разворачивать военные госпитали. Основатель социальной геронтологии профессор З. Г. Френкель вспоминал: «Мы вошли в Сольдау в жаркий августовский полдень. Город был покинут населением совершенно внезапно... В магазинах, лавках, учреждениях и квартирах все оставалось нетронутым. Как и в Илове, кое-где в квартирах на столах оставался обед. Водопровод в городе, однако, был остановлен. <...> Непреодолимую трудность представляло отсутствие воды. Из кранов вода не шла, запасов ее нигде не было. Вблизи не оказалось ни одного колодца. Пришлось идти почти за километр к реке Сольдау, берега которой представляли собой поросшее осокой болото. Кое-как наладили доставку воды вручную и принялись за ее кипячение. К ночи нам доставили первых раненых»⁴.

Из-за нехватки питьевой воды военнослужащие взялись за пиво и вино. Невозможность смыть с кожи походную пыль не улучшала настроения солдат, в Сольдау загремели шальные выстрелы. Более

¹ См., например: *Theclering F. Das Quarzlicht und seine Anwendung in der Medizin.* Oldenburg, 1916. S. 33; *Biological effects of radiation* / Ed. by B. M. Duggar. N. Y.; London, 1936. P. 349.

² Ныне — город Озерск Калининградской области.

³ Успенский А. А. На войне. Вост. Пруссия — Литва. Каунас, 1932. С. 136.

⁴ Френкель З. Г. Записки и воспоминания о пройденном жизненном пути / публ., сост., коммент. и вступ. ст. Р. Б. Самофал. СПб., 2009. С. 275, 276.

того, отступавшие немцы оставили на чердаках нескольких домов очаги пожаров — столбы дыма от них должны были служить неприятелю ориентирами для артобстрелов. Френкель обратился к начальнику — дивизионному врачу с предложением запустить водопровод, но тот лишь буркнул в ответ, что-де нечего лезть не в свое дело. Сдвинуть его с мертвой точки помог только рапорт в штаб дивизии.

В одном из сел в Галиции отступающие австрийские войска отравили большинство колодцев, забросав их трупами кошек и собак. Русские солдаты устремились к источникам, показавшимся им чистыми, спеша напиться и сделать запас воды впрок. Несколько часов спустя у большинства из них разыгралось острое желудочно-кишечное расстройство, с рвотой и болезненными коликами. *«С некоторым запозданием были приняты меры предосторожности: ко всем колодцам поставили часовых, а воду стали возить из реки, что протекала в 1½ верстах от села, и эту воду было запрещено пить в сыром виде. К счастью, никаких смертных случаев в полку не было»,* — вспоминал в эмиграции свидетель случившегося¹.

Летом 1915 года предписаниями врачей и приказами командования пренебрегали даже офицеры — нестерпимая жажда оказывалась сильнее их: *«Жара была страшная. Июльское солнце жгло немилосердно. По всему пути лежали трупы убитых и изуродованных солдат 52-й дивизии, занимавших этот участок до прихода полка. Двигались мы вперед очень медленно. Пить хотелось смертельно, и поэтому, доползши до шоссе, Зыбин и я, найдя в выбоине одного немного грязной дождевой воды, с удовольствием выпили по несколько глотков мутной, теплой жидкости»*². И думается, так утолял жажду во время Холмской операции не только барон Торнау.

Начало 1916 года ознаменовалось на одном из участков Юго-Западного фронта затяжными боями на Стрыпе. 170-й пехотный Молодеченский полк в ходе их нес тяжелые, и в том числе небоевые потери. На отрезанной от тыла позиции солдатам приходилось пить воду, зараженную тропным ядом, следствием чего стали вспышки ди-

¹ Кольванец. Удачный бой. Из боевой жизни 40-го пехотного Кольванского полка // Военная быль. 1970. № 102. С. 37.

² Торнау С. А. С родным полком. Берлин, 1923. С. 72.

зентерии и тифа¹. Той же весной в весьма суровых условиях проходил марш Экспедиционного кавалерийского корпуса генерала Н. Н. Баратова по Персии. Будущий Маршал Советского Союза И. Х. Баграмян участвовал в этом походе, вспоминая: «...Наиболее мучительной для нас была нестерпимая жара. Питиевую воду нам доставляли на верблюдах в бурдюках, но пока она доходила до нас, становилась безвкусной, теплой и не утоляла жажду». Им было несложно даже плюнуть на беззгливость, зной немилосердно иссушал языки и глотки. «Жажда становилась все мучительней... В поисках воды приходилось отходить от дороги на десятки верст. Если находили болотистое место, то радости не было пределов. Припав к влажной земле губами, воду сосали вместе с грязью и тиной. Иногда солдат пытался выдавить воду из топкой земли каблуком сапога. Не всегда удавалось», — признавался другой участник марша. Употребление тухлой воды закономерно привело сперва к дизентерии, а следом — и к эпидемии холеры в войсках². На Кавказском фронте обнаружение источника пресной воды было сродни празднику. К нему выстраивалась очередь, чтобы жаждущие солдаты не взбаламутили воду, сделав ее непригодной для питья. У арыков с тухлой водой приходилось нести караулы, грозившие застрелить любого, кто не утерпит и напьется дряни³.

Kriegsbrot и «верденизация» воды

Акаков был рацион солдат союзников и противников России в Великую войну? Для французов питание войск стало своего рода кулинарным вызовом всей нации. С первых дней войны газеты

¹ Чернавин В. В. К вопросу об офицерском составе Старой Русской Армии к концу ее существования // Военный сборник Общества ревнителей военных знаний. Кн. 5. Белград, 1924. С. 225.

² Айрапетов О. Р. Участие Российской империи в Первой мировой войне (1914–1917): 1916 год. Сверхнапряжение. М., 2015. С. 101.

³ Сенявская Е. С. «...Главный враг не турки и курды, а природа»: повседневность Кавказского фронта в Первую мировую войну глазами офицеров Русской армии // Казаки и горцы в годы Первой мировой войны: материалы Всероссийской научной конференции с международным участием (Ростов-на-Дону, 18–19 сентября 2014 г.) / отв. ред. акад. Г. Г. Матишов. Ростов-н/Д, 2014. С. 269.

ХЛЕБ БАТЮШКА, ВОДИЦА МАТУШКА

высмеивали немецкий *Kriegsbrot* — «военный» эрзац-хлеб, будто бы испеченный с примесью картофеля и вдобавок выдававшийся по карточкам.



**В подписи к этой карикатуре
«Немецкая культура — хлеб К. К.» аббревиатура
расшифровывается просто: *Kaiserlich Kriegs*,
то есть «императорский военный»**

Французские говяжьи консервы в разы превосходили американскую консервированную солонину, из тушенки на передовой могли изготовить что угодно. Избыток мяса в пайках пуалю даже беспокоил военные власти — как бы дело не дошло до желудочных расстройств. При этом зимой 1916 года солдаты запросто могли по несколько суток не видеть горячей пищи. Французы всегда ждали вкусных гостинцев

из дома. Одному солдату жена отправила посылку с двумя кроликами и кулинарным жиром, а к ним — бутылку вина¹.

Сенегальским стрелкам на Западном фронте приходилось приспособливаться к трехразовому питанию, отвыкая есть от пуза один раз в сутки. Африканцы были готовы довольствоваться рисом, зато важным элементом их рациона являлись орехи кола². На исходе войны, в 1918 году, в суточный паек французского солдата входило 600–750 граммов хлеба, 300–350 граммов мяса, сушеные бобы (300–350 граммов, но на неделю). Картофеля в те же семь дней он мог съесть до двух с лишним килограммов. Прочие овощи подавались свежими либо шли сушеными взамен риса и макарон.

Британцы и канадцы, как и их французские соратники, уповали на посылки от родных: продукты из-за моря могли оказаться щедрым приварком к скудному пайку. Степень их свежести обычно отступала на второй план. То же самое касалось и прессы, поступавшей на фронт с заведомым опозданием. Газеты были очень востребованы в войсках, они заказывались из дома дюжинами и расходились по рукам. Помимо утоления особой, «информационной» разновидности голода, печатное слово из дома поднимало солдатам дух. Но если чтением вслух одной-единственной передовицы можно было «насытить» десятки однополчан без различия в чинах, то в случае с рационом действовал вполне себе кастовый принцип. Справляя первое Рождество на фронте, британские офицеры потчевались омарами, жареной индейкой с сосисками, пудингом, мармеладом и сыром солонкой... Ну а воспоминания одного из томми о празднике были иными: «*Все и вся покрыто грязью. Грязь на руках и лице, на шее, она в пище и чае*»³. Справедливости ради необходимо отметить, что вышеописанный

¹ Clafin K. Trench Fare: Cooking Under Fire, France 1914–1918 // Food and Material Culture: Proceedings of the Oxford Symposium on Food and Cookery 2013 / Ed. by M. McWilliams. Totnes, 2014. P. 101, 103, 107.

² Buitron Trindade M. A. Une comparaison entre l'utilisation des troupes africaines par la France et l'Allemagne pendant la Première Guerre mondiale. Montréal, 2013. P. 39–40.

³ Palmisano M. With Friends, Family, and Conviction: Combat Motivation in British and Canadian Soldiers Fighting the First World War. A thesis submitted in Candidacy for Graduation with Honors in History. Boulder, CO, 2012. P. 22–23, 47–49.

пир был редкостью для передовой, а потери в рядах британского офицерского корпуса превышали таковые среди рядового состава.

Зато союзниками России на Западном фронте Великой войны оказался успешно решен вопрос водоснабжения армии. Одни только Британские экспедиционные силы к лету 1915 года исчислялись полутора миллионами человек и полумиллионом лошадей, одинаково сильно нуждавшимися в питье. Директор Геологической службы Великобритании сэр Обри Страхан весной 1915-го приступил к составлению доклада об источниках воды в Бельгии и Северной Франции и подробной геологической карты театра военных действий. Его ученик Уильям Кинг в августе 1914 года добровольцем пошел на военную службу в чине младшего лейтенанта ульэских стрелков, но уже полгода спустя основательно занялся гидрогеологией. Для того чтобы обеспечение войск водой не зависело от случая, ее решили добывать прямо из недр на основе имевшихся карт. Буровые установки вскрывали водоносные слои в грунте, откуда вода поднималась на поверхность насосами. После окончания Первой мировой Кинг опубликовал каталог 414 действовавших во Франции скважин¹.

А еще именно французам наряду с технологией обеззараживания воды ультрафиолетом мир обязан внедрением хлорирования — или, пользуясь забытым ныне термином, «верденизацией». Его изобретателем считается Филипп-Жан Бюно-Варийя — весьма известная персона, инженер, строитель Панамского канала, затем — посол независимой Панамской республики, по сути, отдавший в 1903 году США в долгосрочную аренду территорию вокруг канала. В 1916 году же он, как французский офицер, служил в Вердене и отвечал за обеспечение защитников крепости качественной водой. Методика ее очистки по Бюно-Варийя была двухэтапной: сперва 1–4 миллиграмма хлора на литр воды в течение 3–6 часов обеззараживали ее, а затем хлор в жидкости нейтрализовывался гипосульфитом. Однако при наличии отсутствия последнего командование не колебалось с разреше-

¹ *Rose E. P. F. Water Supply Maps for the Western Front: World War I // The Cartographic Journal. 2009. Vol. 46. No 2. P. 78–79, 85.*

нием обойтись одним лишь хлором — особенно после прибытия в ближний тыл контингента рабочих из Индокитая, страдавших амебной дизентерией. Бюно-Варий с помощью медиков при штабе 2-й французской армии в Бар-ле-Дюке выяснил, что для нужного эффекта довольно и десятой доли дозы хлора — 1 миллиграмма. Полезный яд помещали в литровую емкость с водой и старательно взбалтывали. *«Это небольшое количество хлора не только уменьшило, как я надеялся, содержание кишечной палочки в воде, что казалось маловероятным, но и полностью истребило ее»,* — вспоминал Бюно-Варий¹. Он и окрестил новый способ «верденизацией» — в память о кровопролитном сражении ли, потерянной в нем ноге ли...

В итальянской армии рацион рядовых должен был включать в себя 750 граммов хлеба и 375 граммов мяса, на деле же его не всегда выходило и 300 граммов. Кроме того, разумеется, 200 граммов макаронных изделий ежедневно, а также немного шоколада, кофе, сахара, сыра и пряностей. Солдатский рацион выглядел достаточно разнообразным, но по его энергетической ценности планка в 3500 килокалорий в сутки так толком и не была достигнута — в лучшем случае выходило 3000, на тысячу килокалорий меньше рекомендуемого минимума для современных альпинистов.

К концу 1916 года пайки оказались урезаны до 600 граммов хлеба и четверти килограмма мяса, дважды в неделю заменявшегося соленой треской. Снабжение оставляло желать много лучшего, порой войска не получали горячей пищи, а кофе и шоколадом угощались еще реже. Другое дело, что даже такой стол казался вчерашним крестьянам роскошным, ведь многие из них в мирное время мясоеды лишь несколько раз в году. Тем не менее добыча продовольствия на передовой своими силами, с риском для жизни, была в порядке вещей. *«Те трусы, что приказывают нам... У них есть все, у них довольно [воды], чтобы мыться, пока мы умираем от жажды... И столь же голодны, как тигры. У них есть фрукты, овощи и прочее, они объедают бедных солдат здесь, в окопах»,* — писал солдат-миланец домой в январе

¹ Sarazin J. Les médecins et la bataille de Verdun 21 février — 16 décembre 1916 // Histoire des sciences médicales. 2002. Т. XXXVI. No. 2. P. 139, 140.

1916 года. Да, офицеры королевской армии в целом питались более сытно и даже умудрялись соблюдать сиесту, однако были вынуждены тратить на пропитание собственные средства — выплачиваемых денег остро не хватало. Одному добровольцу, по его расчетам, военная служба обходилась в 4000 лир менее чем за год. С учетом условий театра военных действий не приходится удивляться тому, что итальянские войска сражались при Капоретто чуть ли не впроголодь, да и результатам сражения. Одновременно с этим поползли слухи о сыто отдувающихся в тылу гражданских, в первую очередь женах фронтовиков, якобы тратящих пособие на салями и сласти. Наблюдалась и национальные особенности продовольственной корзины: в 1918-м британцы в Италии удивлялись изобилию лука и апельсинов, а наряду с этим — нехватке картофеля¹.

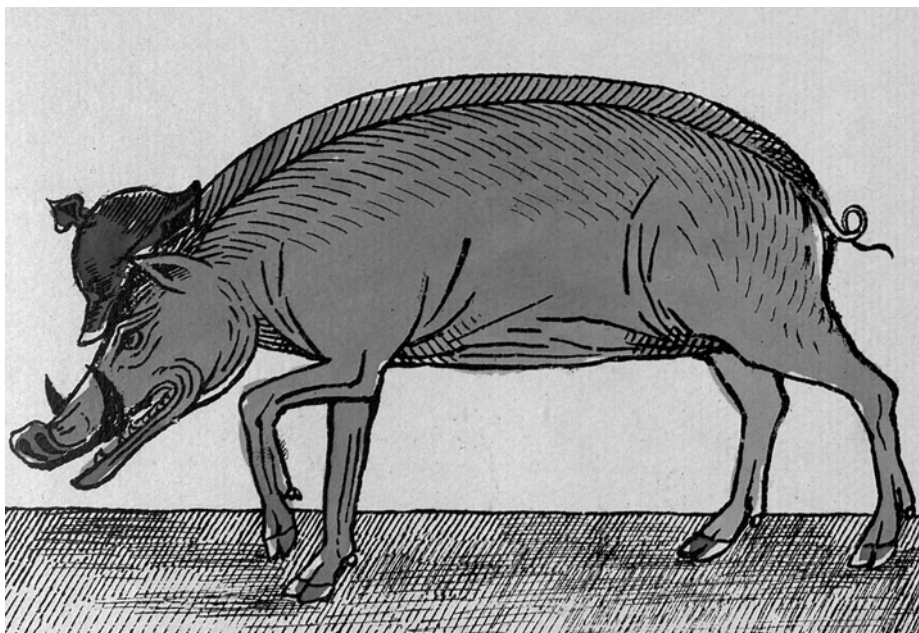

«Голодная свинья. Народ прусский ел хлеб русский; все было ему мало, а теперь жрет, что попало». Лубок периода Первой мировой войны

¹ Wilcox V. *Morale and the Italian Army during the First World War*. Cambridge, UK, 2016. P. 62, 104, 105, 106, 107.

Положение дел с продовольствием в неприятельских армиях тоже было далеким от идеала. Немецкие и австро-венгерские солдаты неспроста обыскивали павших вражеских воинов, обзаводясь хлебом или сухарями¹. Эрнст Юнгер звал сушеные овощи «потравой полей», а похлебку из мерзлой репы «поросячьим пойлом». Когда полевая кухня доставляла в распоряжение их части гороховый суп, им обедались до рези в животе. Правда, даже такая сомнительная роскошь была доступна не всем в равной степени².

Русская разведка описывала лакомившихся консервами и шампанским кайзеровских офицеров, отгонявших голодных подчиненных саблями. Сцены же грабительских реквизиций в письмах вчерашнего студента-теолога Фридриха Грелле на Юго-Западном фронте возлюбленной и вовсе напоминают «Книгу о вкусной и здоровой пище»: *«Расквартировались в домах по ту сторону озера. Жители бежали. Они, правда, оставили корову, которую наши быстро подоили, так что первый и пока единственный раз за все время этого похода я напился молока. Вслед за тем повар унтер-офицер забил корову и приготовил нам из этого мяса и бочки кислой капусты, тоже реквизированной, отличное блюдо к ужину. Для начала мы полакомились медом. Штыком выломали соты из улья и потом “высосали” их. Можно, пожалуй, подумать, что мы попали в страну, где реки текут млеком и медом...*

...Завтрак был совершенно не в стиле военного времени. На белых фарфоровых тарелках подавались мясные клецки и отличные бутерброды (уж конечно, не армейские!) и белое вино из бокалов! К обеду зажарили утку. Но мы и сегодня днем знатно пообедали. Сначала тарелка горохового супа из полевой кухни, потом котлеты с жареной картошкой. Уж при такой-то жизни я, конечно, не похудею»³.

Чем дальше, тем заметнее становилась разница между солдатским и офицерским столами, вплоть до ячменного супа против жареного картофеля со спаржей и рисового пудинга под винным

¹ Нарский И. В. Фронтовой опыт русских солдат. 1914–1916 годы // Новая и новейшая история. 2005. № 1. С. 199.

² Юнгер Э. В стальных грозах. СПб., 2000. С. 42.

³ Рихтер С. «Мертвые еще лежат перед нами»: Россия во фронтовых письмах Фридриха Грелле // Родина. 2002. № 10. С. 11–13.

ХЛЕБ БАТЮШКА, ВОДИЦА МАТУШКА



**«Русский солдат. Я те, чорта, насквозь проткну!!
Немецкий солдат. Вали: ранец соломой набит, а брюхо у меня пустое!
Все равно с голоду помирать!». Карикатура, опубликованная
в сатирическом журнале «Пугач» в июле 1917 года**

соусом летом 1918 года. Подобная несправедливость скверно сказывалась на воинской морали. Высшее командование призывало офицеров не пользоваться своими привилегиями столь явно. Гла-

ве Военного кабинета, генерал-полковнику барону Морицу фон Линкеру, воспитывавшему сыновей Вильгельма II, было разрешено брать со стола кайзера 2 яблока и сухари, затем отправлявшиеся семье, — и это считалось привилегией. Весной 1917 года он даже не был уверен, что сможет позволить себе подорожавший кофе¹. Пропаганда настаивала на том, что рядовые солдаты кайзера и их командиры равно подвергаются опасностям и переносят тяготы, хотя сытости такие внушения не прибавляли. Пищей можно было разжиться у жителей оккупированных территорий по договоренности с ними или на черном рынке — если таковой существовал в расположении части. Служаки-бауэры могли рассчитывать на посылки из дома с продуктами, хотя война и блокада ослабили сельское хозяйство Германии минимум на 40%. Некоторые обзаводились целой сетью «поставщиков» в тылу, делясь затем колбасой и сыром с товарищами, иногда — даже безвозмездно. Менее стесненные в еде фронтовики иногда отправляли армейские пайки в фатерлянд в качестве сувениров, хотя таких было немного. В целом потребление мяса в германской армии на исходе войны снизилось до 12% от довоенного уровня, а жиров — и вовсе до 7%. Внедрялось их замещение корнеплодами и бобами, либо эрзац-продуктами из того же сырья вроде мармелада из моркови, хлеба из картофеля и льна и т. д.²

Австро-Венгрия успешно обеспечивала собственное население хлебом до 1914 года, но крупных запасов продовольствия на случай затяжной войны не имела. Это скажется, когда Русская императорская армия займет Галицию — житницу Дунайской монархии; когда Венгрия не сможет компенсировать такой утраты; наконец, когда объемы поставок зерна из Румынии окажутся заметно меньше ожидаемых.

¹ Ланник Л. В. Победоносные проигравшие: германская военная элита в 1914–1921 гг. СПб., 2015. С. 229–230.

² Zroka R. E. «If Only This War Would End»: German Soldiers in the Last Year of the First World War. A dissertation submitted in partial satisfaction of the requirements for the degree of Doctor of Philosophy in History. San Diego, CA, 2013. P. 183, 185–192.

Таблица № 2¹**Урожайность на территории Австрии/Венгрии в 1913–1917 годах**

Культура	1913 (в тон.)	1914	1915	1916	1917
		(в %, по сравнению со 100% урожайности 1913 года)			
Пшеница	1 089 600 / 4 119 100	95 / 70	71 / 98	54 / 74	47 / 81
Рожь	2 087 300 / 1 274 400	91 / 85	62 / 91	46 / 75	43 / 80
Ячмень	1 351 100 / 1 738 000	94 / 82	48 / 73	52 / 65	29 / 46
Овес	1 907 200 / 1 448 700	101 / 87	44 / 81	54 / 85	25 / 53
Картофель	7 697 100 / 4 875 300	101 / 109	82 / 119	51 / 89	— / 61
Сахарная свекла	6 780 800 / 4 775 800	100 / 84	68 / 53	66 / 42	43 / 33
Кукуруза	— / 4 624 800	— / 95	— / 88	— / 51	— / 57
Брюква	— / 5 984 700	— / 101	— / 92	— / 68	— / 49

Не случайно поляк-солдат 10-й армии писал матери в марте 1918 года: «Я думаю, что мы все умрем от голода прежде, чем нас найдут пуля... Ах, дорогая мамочка, наших собак кормят лучше, чем нас. В капусте кишат черви... И мы еще должны как-то жить и бороться!» По данным австрийской военной цензуры, 90% писем с фронта содержали жалобы на проблемы с продовольствием и его распределением².

В Османской империи на начальном этапе Великой войны зерна было предостаточно: даже поставки оружия из Центральных держав оплачивались пшеницей. Официально ежедневный рацион турецкого солдата состоял из 900 граммов хлеба, 600 граммов сухарей, 250 граммов мяса, 150 граммов булгура³ и по 20 граммов сливочного

¹ Watson A. Ring of Steel: Germany and Austria-Hungary in World War I. N. Y., 2014. P. 343–344.

² Sked A. Austria-Hungary and the First World War // Histoire@Politique. 2014. Vol. 1. № 22. P. 20–21.

³ Булгур (*тур. bulgur*) — крупа из обработанной кипятком, высушенной и раздробленной пшеницы.

масла и соли. В действительности, это была «средняя температура по больнице». Геноцид и депортация армян и греков из Западной Анатолии привели в том числе к запустению полей, и без того атакованных полчищами саранчи в 1915 году. Вследствие стремления младотурок показать клыки у пятой части их собственной армии от цинги выпадали зубы.

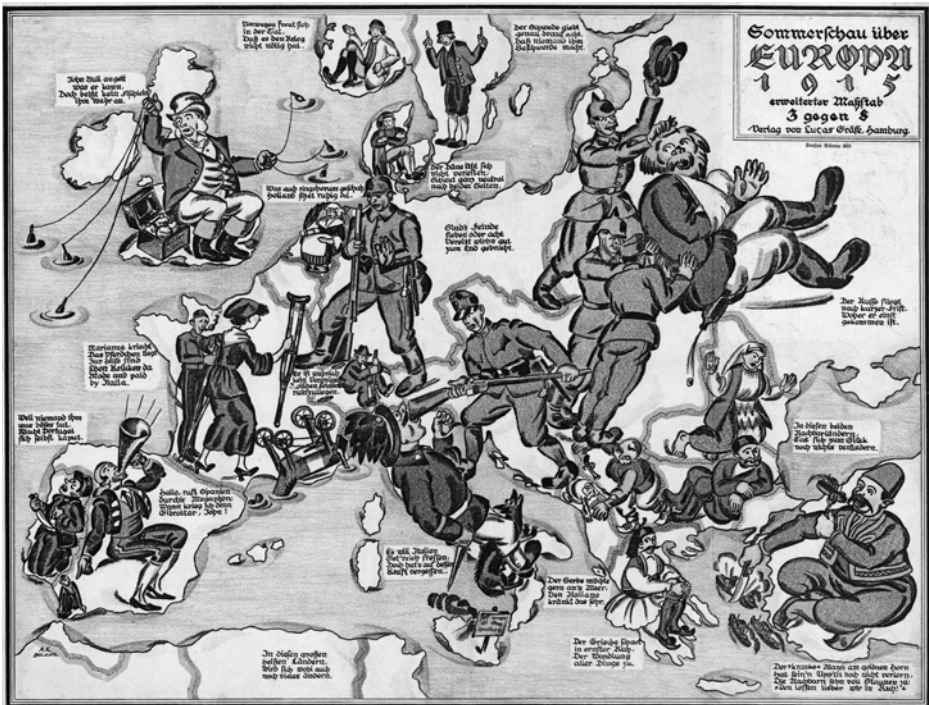

На этом германском пропагандистском плакате, посвященном событиям 1915 года, турок с аппетитом уписывает корабли: явная аллюзия на Дарданелльскую операцию, оказавшуюся провальной для Антанты

Норма выдачи хлеба по умолчанию зависела от возможности его поставки в войска, а потому могла сокращаться и до 300 граммов, как на Месопотамском фронте к концу войны. Там, где пшеницы не хватало, ее смешивали с ячменем. Мясо случалось в котлах османских солдат раз в неделю, и это было еще неплохо, ведь кое-где его не видели месяцами. Когда на 450 человек приходилась туша быка

или несколько овец, в ход шло мясо убитых верблюдов. Инжиром, изюмом или оливками иногда можно было полакомиться, но наесться вволю — едва ли¹.

Досыта ли ели на фронте и в тылу?

Конечно, это не исчерпывающая история армейского рациона в 1914–1917 годах, а максимум срез ломтя солдатского хлеба. Если присмотреться к нему, взвесить в руке вместе с остальной буханкой, то придется сделать неожиданный на фоне главы вывод: этот кусок хлеба, хотя и куда чаще без слоя масла на нем, должен был быть... сытным.

Судите сами — в течение всей войны вплоть до демобилизации действующей армии и заготовки продовольствия для нее, и объемы его потребления росли.

Таблица № 3²

Увеличение заготовок зерна в России в 1914–1919 годах

Годы	Общее задание		В том числе				Зерновой фураж	
			Главные продовольственные хлеба		Крупяные			
	млн. пуд.	%	млн. пуд.	%	млн. пуд.	%	млн. пуд.	%
1914–1915	231,49	100	63,28	100	10,89	100	157,31	100
1915–1916	343,16	148	92,51	146	13,64	125	237	151
1916–1917	686	296	246	389	48	442	392	249
1917–1918	720	311	275	435	32	294	413	261
1918–1919	64,83	28	18,97	29,9	3,94	26,6	41,91	36,2

¹ Zürcher E. J. The Young Turk Legacy and Nation Building From the Ottoman Empire to Atatürk's Turkey. London; N. Y., 2010. P. 179–182.

² Составлено по: Кондратьев Н. Д. Указ. соч. С. 74. См. в переиздании 1991 года: С. 160.

Рост со 100 до 311% достаточно нагляден. Да, речь идет о хлебе — том самом, которым Россия до войны была способна завалить без малого мир. В годы Первой мировой войска питались им с аппетитом: с 1914 по 1916-й потребление муки в Русской императорской армии увеличилось с 23,6 миллиона пудов (386 тысяч 568 тонн) до 212 миллионов (3 миллионов 472 тысяч 560 тонн), крупы — с 3,4 (55 тысяч 692 тонн) до 35 миллионов (573 тысяч 300 тонн), овса и ячменя — с 52,6 до 295 миллионов пудов (с 861 тысячи 588 тонн до 4 миллионов 832 тысяч 100 тонн)!

Неспроста официально размеры суточных указных дач продуктов питания (за исключением мяса) в Русской императорской армии в 1914–1916 годах практически не менялись — разве что немного выросли в апреле 1916-го: хлеба — с 2 фунтов 48 золотников (1,023 килограмма) до 3 золотников (1,23 килограмма), сухарей — с 1 фунта 72 золотников (716,6 грамма) до 2 фунтов (819 граммов), риса, макарон, бобовых или иных приварков — с 8 аж до 20 золотников (с 34,1 до 85,3 грамма)¹.

В литературе также представлены несколько иные данные, хотя и в них не усматривается намеков на голод в войсках.

Таблица № 4²

Нормы суточного продовольственного пайка в армии (в граммах)

Продукт	До войны	1914 год	1915 год	1916 год	1917 год
Ржаной хлеб	1 025	1 025	1 025	1 025	1 025
Подболточная мука	17	17	17	17	17
Крупа разная	102	102	102	102	102
Рис	–	25	25	85	85
Мясо	410	615	410	205	205
Жиры	21	108	68	42	42
Свежие овощи	256	256	256	42	256
Сахар	26	51	68	77	51

¹ Составлено по: Кондратьев Н. Д. Указ. соч. С. 74. См. в переиздании 1991 года: С. 183. См. в переиздании 1991 года: С. 291.

² Вещиков П. И., Огуречников А. А., Шанин А. В. Продовольственная служба Вооруженных сил России: Краткая история / под ред. А.П. Петриченко. М., 1999. С. 126.

ХЛЕБ БАТЮШКА, ВОДИЦА МАТУШКА

Продукт	До войны	1914 год	1915 год	1916 год	1917 год
Чай	2	2	3	3	3
Соль	46	46	46	46	46
Пищевой состав					
Белки	120	145	121	112	101
В т. ч. животные	48	72	48	24	24
Жиры	50	140	95	73	62
Углеводы	509	551	578	711	605
Энергетическая ценность (ккал)	3 068	4 185	3 774	4 110	3 491

Так как же быть со всеми вышеперечисленными примерами нехватки питания?! Исследователь А. Б. Астахов, проведя анализ огромного массива шедших с фронта в тыл писем, сделал на сей счет весьма интересное наблюдение. С одной стороны, жалоб на скверное питание в них куда больше, нежели похвал рациону. С другой — и те, и другие носили преимущественно «сезонный» характер. Например, в течение одного лишь 1916 года: на Пасху воинов попотчевали традиционными праздничными куличами и яйцами — и многие не преминули поделиться радостью с родными адресатами, той же весной гвардейские части прибыли из Петрограда на Юго-Западный фронт — и были ожидаемо недовольны рационом; началось Брусиловское наступление — и количество жалоб на еду упало в разы; оно держалось примерно на одном уровне до осени, а в октябре стремительно подскочило и уже не опустится вновь. О локальных особенностях стола ранее уже говорилось. В-третьих, по оценке ученого, большая часть жалоб приходилась на письма солдат не с позиций, а из запасных частей, из резерва, на передовой же они были в немалой степени обусловлены невозможностью приобрести пищу на свои личные средства¹. Последнее суждение, правда, выглядит несколько парадоксально — кажется, должно быть наоборот. Известны свидетельства отличных условий проживания солдат, их обеспечения питанием и теплой одеждой именно в тыловых частях: «У нас вся

¹ Астахов А. Б. Русский фронт в 1914 — начале 1917 года: военный опыт и современность. М., 2014. С. 284–291.

молодежь живет очень весело. Скоро доберемся до немца и покажем ему, как с нами воевать» — а на передовой резервистов ждало «веселье» совсем иного рода¹.



Разговение солдат 9-й роты 9-го гренадерского Сибирского полка куличами и яйцами на Пасху, 2 (15) апреля 1917 года

Однако даже с фронтовой корреспонденцией, не говоря об иных источниках, дело обстоит сложнее. Значительная часть ее объема потому и оказалась в распоряжении историков, что была задержана военной цензурой. Преобладание негативных отзывов о питании среди писем, не достигших адресатов, неудивительно. Но и окопники могли предвидеть такой итог их посланий домой, прибегая к определенным ухищрениям даже в формально благоприятных описаниях своего быта. Война вынуждала ее рядовых участников осваивать своеобразный эзопов язык для связи с тылом. Свидетельством тому — например, письма русских военнопленных. Цензоры

¹ Серов Д. В. Цензура почтовой корреспонденции из действующей армии в годы Первой мировой войны (Письма как показатель настроений солдатской массы) // Новый век: история глазами молодых: сб. науч. тр. аспирантов и студентов историч. фак. СГУ. Вып. 1. Саратов, 2003. С. 210.

довольно быстро смекнули, что математические знаки сложения и вычитания наряду с буквами «х» и «п» дополняют изложение жителя-бытца узников немецких лагерей оценочными характеристиками. Еще одна хитрость, вроде точек в буквах «о» во фразе «Кормление наше хОрШО», намекающих, что все наоборот, тоже оказалась раскушена. «Военнопленные выработали множество вариантов сообщения об истинных условиях содержания в плену. Чаще всего они превращали передающие нужную информацию слова в фамилии, надеясь на автоматизм действий и невнимательность переводчиков: “Голодников”, “Голодарев”, “Мясников”, “Масляков”» и т. д. В полном виде послание выглядело вполне безобидно: “Я живу здесь с Ермолаем Кормильичем Голодухиным, с которым ты вскоре познакомишься, мы с ним неразлучны”. Иногда при написании даты вместо слова “года” писалось “голода”», — отмечает историк О. С. Нагорная¹. Намеки солдат могли оказываться и не столь тонкими. Один из них упоминал о мздоимстве, процветающем в штабе 510-го пехотного Волховского полка, неспроста, а рассчитывая получить от родственников некоторую сумму денег именно для поддержания рублем коррупции в армии — такой вывод сделал цензор, задержавший письмо². Не меньшее количество фронтовиков попросту скрашивало действительность, не желая огорчать родных и лишаться права и возможности переписки.

Цензурой оказалось задержано и замечательное письмо артельщика 2-го парка 7-й Сибирской стрелковой артиллерийской парковой бригады 3-го Сибирского армейского корпуса Дмитрия Романова, начинающееся так: «Денег погибель по получении пись-

¹ Нагорная О. С. «Другой военный опыт»: российские военнопленные Первой мировой войны в Германии (1914–1920 гг.). М., 2010. С. 274, 275.

² Дубровская Е. В. Материалы военной цензуры об обстановке в Великом княжестве Финляндском в годы Первой мировой войны // Международные отношения на Европейском Севере и в Арктике в первой четверти XX века: исторический опыт и современность: материалы междунар. науч. конф. «Государственная политика по защите национального суверенитета и урегулированию спорных проблем международных отношений на Европейском Севере и в Арктике в первой четверти XX века: исторический опыт и уроки для современности (Архангельск, 6–10 сентября 2015 г.) / сост. В. И. Голдин, Т. И. Трошина, под общ. ред. В. И. Голдина; Сев. (Аркт.) федер. ун-т им. М. В. Ломоносова. Архангельск, 2015. С. 77.

ма пошли рублей 10 денег адрес... Здравствуйте дорогие». Он делился пережитыми невзгодами — вечно в пути, продуктов не хватает, знай успевай кормить товарищей, сам же успеть пообедать и не надейся: «Дорогой я конечно простудился болела грудь и так сильно кашлял что казалось будто все мозги встряхнул думал не доеду... В голову не приходило что впереди будет еще хуже»¹. Артельщика подозревали в краже продовольствия, а ему в ответ на такую неблагодарность оставалось только благодарить однополчан за избрание и угощать их папиросами: «Но ни давал никому ни луковинки ни капусты ничего. Таким образом я для всех стал внутренним врагом». Затем Романов сблизился с начальством, настал праздник и на его улице: «Заведующий хозяйством был славный офицер денежные счета велись по домашнему часто он выдавал мне крупные суммы не записывая в книгу артельщика. По немногу свои деньги я перемешал с казенными потратив часть своих денег получить их скоро не придется потому что завед[ующего] хозяйством убила лошадь»².

Мораль? Один-единственный ушлый артельщик мог воздействовать на восприятие рациона целым подразделением, прямо или опосредованно меняя мнение о питании в роте в лучшую или худшую сторону. Ну а каждое из отрицательных свидетельств о питании на войне обладало собственной массой, складывающейся в критическую. Действительность, как всегда, была куда сложнее общих показателей и заданных норм дачи, срывом которых мог обернуться любой сбой в снабжении. Иначе с чего бы одним из лейтмотивов в солдатских письмах домой и в 1915, и в 1916 годах становиться сухарям: «1915 года 18 июня [1 июля]. Настя, я тебя попрошу, пожалуйста, не остафте мою просьбу, пришли 1 ф[унт] табаку махорки и сколько небусть сухарей. Пришли поскорее... Больше ничего не присылайте, кроме табаку и сухарей... 1916 года апреля 11 [24] дня.

¹ Государственный архив Иркутской области (далее — ГАИО). Ф. 480. Оп. 1. Д. 251. Л. 16–16об. Копии этого и других цитируемых в тексте книги документов из фондов ГАИО представлены в виртуальной выставке «О забытой войне. Чтобы помнили» [<http://гаио.рф/resources/expositions/351/>]. Дата последнего обращения: 01.05.2018.

² Там же. Л. 17–17об.

ХЛЕБ БАТЮШКА, ВОДИЦА МАТУШКА

<...> Дорогая Мамаша, посылку я получил, а деньги нет, ипокорнейше благодарю вас за это. Дорогая Мамаша, пожалуйста, шлите как можно чаще сухарей»¹?

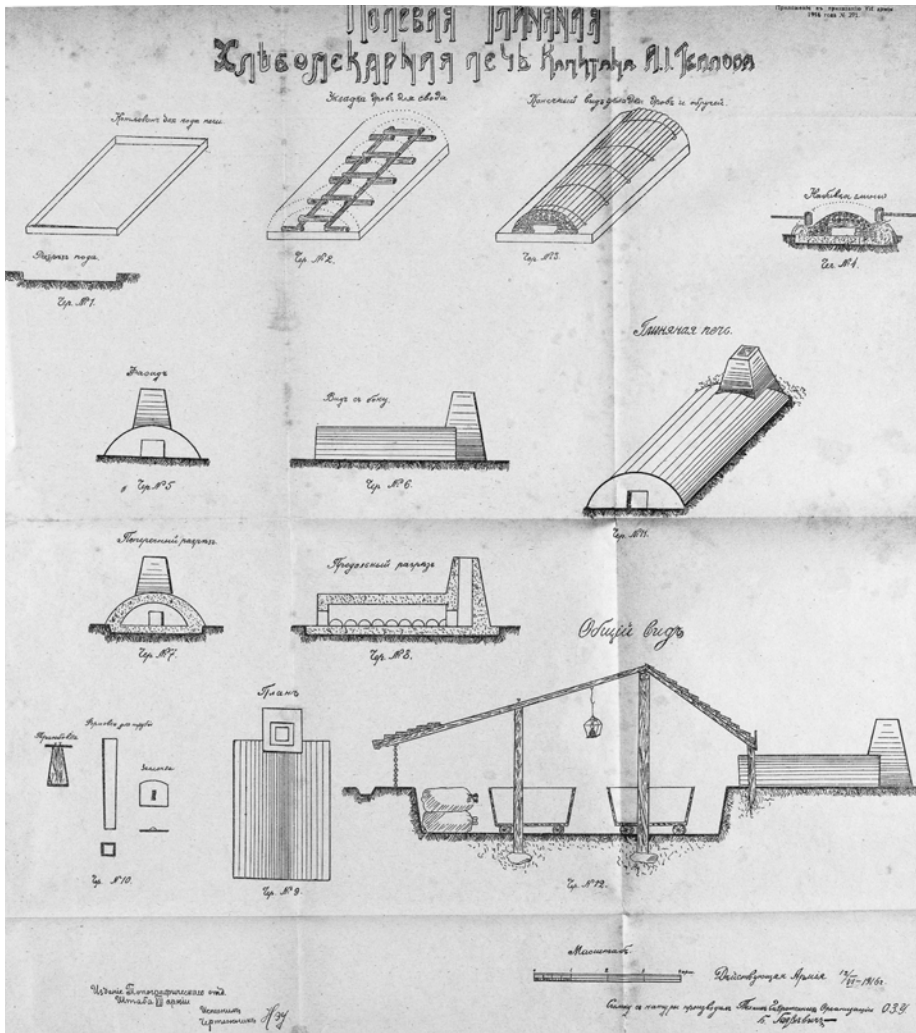

Эскиз полевой глиняной хлебобулочной печи капитана А. И. Теплова. Ее конструкция была столь удачной, что использовалась бойцами Красной армии в ходе советско-польской войны 1919–1921 годов

¹Марийский край в годы Первой мировой войны. Йошкар-Ола, 2014. С. 37, 39.

Многие дореволюционные положения организации армейского тыла продолжали действовать во время Гражданской войны в России, хотя и не вполне соответствовали ее характеру. Затруднения с доставкой провианта частям Красной армии решались запасанием провизии на фронтовых и армейских складах¹. В числе прочего задействовались разработки еще периода Первой мировой, тогда не сыскавшие должного применения. Например, инженер В. И. Бушкович еще в 1912 году спроектировал хлебопекарную печь-повозку. Опытная партия таких печей под звучным названием «Марс» в Великую войну прошла полевые испытания, но не более того. Однако в 1920-е годы в советской военной печати подчеркивалось: *«Вопрос о типе печей-повозок, пожалуй, можно считать устаревшим, ибо печь-повозка “Марс” изобретения русских инженеров Бушковича и Важеевского как будто отвечает всем тем требованиям, которые к ней предъявляются... Отрицательные ее качества почти целиком поглощаются ее положительными качествами»*. А вскоре авторы предложили усовершенствованную конструкцию своего детища Военно-хозяйственному управлению РККА. Оснащенные печами-повозками «Марс» хлебопекарни испытывались начиная с 1926 года и исправно производили порядка 15 тонн хлеба в сутки каждая. Правда, стальной конь обскакал гужевую лошадку и здесь: полевые подвижные хлебозаводы потеснили проверенную десятилетиями разработку, но о ней вспоминали еще и после Великой Отечественной².

В локальных военных конфликтах 1930-х продовольственное снабжение войск РККА оставалось важнейшим вопросом. На Халхин-Го-

¹ Ивановский В. С. Создание и роль органов тыла в годы иностранной военной интервенции и Гражданской войны в России 1918–1922 гг. // Материалы международной научно-практической конференции «История Гражданской войны в России 1917–1922 гг.». М., 2016. С. 15.

² См.: Бушкович В. И. Хлебопекарные печи разборные и печи-повозки для приготовления хлеба в военное время. СПб., 1912; Пушкарев П. Еще о хлебопекарных печах-повозках // Техника и снабжение Красной Армии. 1923–1924. № 132; Николенко Ф., Конопленко И. Техника полевого хлебопечения в Советской Армии // Тыл и снабжение Советских Вооруженных Сил. 1947. № 7; Кривчиков В. М. Обеспечение техническими средствами приготовления пищи и выпечки хлеба в полевых условиях войск Красной Армии в конце 1930-х — начале 1940-х гг. // Вестник Полоцкого государственного университета. Серия А: Гуманитарные науки. 2016. № 1. С. 60.

ле в приказе по тылу штаба 82-й стрелковой дивизии от 18 апреля 1939 года особое внимание командиров и комиссаров частей обращалось на обеспечение бойцов кипяченой водой, и горячую пищу им надлежало подавать не реже двух раз в сутки¹. Хотя Польский поход того же года показал: «Ж[елезно]д[орожная] администрация при установлении места остановок не учитывает необходимость наличия в этих пунктах воды. В результате эшелоны не имели возможности в ряде пунктов налить кухни, напоить лошадей, обеспечить личный состав водой»². Отчет же о работе тылов и материальном обеспечении одного из полков во время Польского похода — это просто трагикомедия ошибок и война правок в одном абзаце: «Хозяйственный аппарат и тылы полка в полевых условиях с работой справились <плохо>. На протяжении всего периода, то есть от Смоленска до Прусской границы и обратно, полк не имел случаев перебоев в <некоторых (сахар, соль, табак, [нрзб] хлеб)> необходимых продуктах и фураже. Заготовка мяса, овощей и сена велась не только хозяйственным аппаратом полка, но <главным образом> и д[ивизи]онами на средства, отпускаемые командирам д[ивизи]онов из полка»³.

Великая Отечественная война началась для СССР и Красной армии с утраты колоссальных запасов продовольствия, оккупации врагом гигантских посевных площадей и призыва под ружье значительного процента населения сел и деревень. В 1942 году было собрано только 38% урожая мирного времени. Не случайно пайки красноармейцев потребовалось сократить, энергетическая ценность же их была такова:

Таблица № 5⁴

**Пищевая ценность основных
продовольственных пайков военнослужащих РККА**

Вид пайка	Состав (в граммах)			Калорийность
	Белки	Жиры	Углеводы	
Боевых частей	103	67	587	3450

¹ Российский государственный военный архив (далее — РГВА). Ф. 32113. Оп. 1. Д. 242. Л. 82.

² РГВА. Ф. 35086. Оп. 1. Д. 555. Л. 391.

³ Там же. Л. 395.

⁴ Кринко Е. Ф., Тажиудинова И. Г. Питание военнослужащих в 1941–1915 гг. // Вопросы истории. 2012. № 5. С. 41.

Вид пайка	Состав (в граммах)			Калорийность
	Белки	Жиры	Углеводы	
Тыла действующей армии	84	56	508	2954
Строевых и запасных частей, не входивших в действующую армию	87	48	489	2822
Караульных частей и тыловых учреждений	80	48	458	2659
Летных частей действующей армии	171	125	694	4712
Госпитальный	91	69	543	3243
Курсантский	101	70	562	3370

В документах периода Великой Отечественной встречаются примеры скверного положения дел с питанием войск. Например, запись в журнале боевых действий 234-го отдельного саперного батальона: «1 Января 1942 г[ода]. Батальон встречает новый год в условиях больших трудностей, самое главное питание по его пока еще недостаточно, суточная пайка дача на человеко-день. 1. Хлеба 300 гр[аммов]. 2. Круп 140 гр[аммов]. 3. Сахара 30 гр[аммов]. 4. Жиров 43 гр[амма]. 5. Мяса 75 гр[аммов]. Перечисленный паек батальон получает с 12 Ноября 1942 г[ода]¹. Плохо тем что даже круп и тех нет...»². Далее идет приписка, что хотя бойцы и командиры истощены, но пока еще никто не умер. Или — это письмо Сталину: «3-й батальон, 9 рота 1043-го полка 284-й стр[елковой] дивизии... Питание было поставлено очень плохо. Хлеба не выдавалось суток по трое, горячая пища готовилась не всегда, часто была не соленая /период май-июнь [19]42 г[ода]/ Бойцы побирались по деревням, затем пекли лепешки из гнилого картофеля. Отсюда была плохая боеспособность целого подразделения. Я беру примеры непосредственно из части, в которой находился я...»³. Или — фрагменты текста донесения начальника отдела эвакуогоспиталей Вологодского облздравотдела военврача 1-го ранга В. З. Дановича заместителю председателя Вологодского облисполкома А. М. Лобанову: «“Котловое питание” б[ывших] военнослужащих прогрессивно ухудшается <...>. Уже в ноябре

¹ Так в документе, хотя это и явная описка, а речь идет о ноябре 1941 года.

² ЦАМО РФ. Ф. 32822. Оп. 70508. Д. 18. Л. 3.

³ ЦАМО РФ. Ф. 14. Оп. 11603. Д. 17. Л. 308об.

начались перебои со снабжением по установленным нормам. <...> Все госпитали Череповца (а это относится к госпиталям и других мест области) не получили для питания б[ывших] военнослужащих, остающихся мобилизованными, значительные количества мяса, жиров и пр. Все госпитали области за 5 месяцев пребывания в системе НКЗ совершенно не получали сахара. <...> В результате питание персонала эвакуогоспиталей ухудшилось значительно не только за счет снижения норм, а главным образом вследствие неполного и несвоевременного отоваривания выделенных фондов и попыток ряда организаций, обязанных снабжать работников госпиталей, сослаться на независящие от них обстоятельства. Калорийность пищи в ЭГ 3738 пала до 1440–1100 (это относится и к др[угим] ЭГ). <...> Вместо 100–118 гр[аммов] белков личный состав получает только 43,55, из коих полноценных, т[о] е[сть] животных, белков всего 6,55»¹. Данные цитаты из первоисточников приведены здесь не для далеко идущих выводов на их основе, вне контекста рискующих оказаться неверными. Однако они наглядно показывают бессмысленность пересудов о том, более или менее сытно питались на войне солдаты Русской и Красной армий — в обеих армиях служили и воевали живые люди, одинаково довольные наличием пищи и страдавшие в случае ее нехватки.

...В заключение хотелось бы привести впечатляющую цитату из записок русского воина Первой мировой, чье имя было зашифровано в аббревиатуре К. Р. Т.: «Во дворе водилось много диких голубей, и однажды я увидел, как оружейный каптенармус их стрелял патронами с уменьшенным зарядом. Кокосовые пули дробили голубей, которых каптенармус стрелял для еды. Я попробовал и эту охоту, причем бил исключительно в голову, снимая голубей даже с креста домово́й церкви»².

Так вышло, что стрельбой по птицам в истории России последнего царствования остался наиболее известен сам император Николай II. В наши дни ему нередко пеняют на стрельбу по воронам. Этот сюжет был отражен и в фильме Элема Климова «Агония» 1974 года. Непре-

¹ Вологодский областной архив новейшей политической истории (далее — ВОАНПИ). Ф. 2252. Оп. 6. Д. 66. Л. 104–107. Благодарю исследователя М. Г. Кононова, любезно предоставившего копии документов из фондов ВОАНПИ для работы.

² К. Р. Т. Запасной батальон // Военная быль. 1974. № 126. С. 29.

менными аргументами здесь служат цитаты из дневника самого царя, правда, относящиеся к периоду до 1905 года включительно. Упрекаемая за жестокость и расточительство Царская охота на поверку оказывается соответствующей «Правилам об охоте», принятым еще в 1892 году, в царствование Александра III¹. Безусловно, садистом, тем более по меркам эпохи, Николай II ни в коей мере не был. Однако и птиц он убивал не ради пропитания, в отличие от верноподданного ему К. Р. Т. На завтрак в Ставке не подавали ворон, отнюдь — он был прост и изыскан, зато включал в себя маленькие радости жизни. По воспоминаниям адмирала А. Д. Бубнова: «У дверей на балкон стояла закуска, и Государь хозяйским оком следил, чтобы все могли подойти к ней и выпить рюмку водки»². На остальную территорию Российской империи, включая фронт, распространялись положения «сухого закона». Однако действовал ли он? Попытке ответить на этот вопрос посвящена следующая глава.

¹ Статья 19 «Правил...» гласила: «Истреблять хищных зверей и птиц, птенцов их и гнезда, а также убивать на полях и в лесах бродячих кошек и собак дозволяется в течение всего года, всякими способами, кроме отравы. Начальникам губерний и областей предоставляется дозволять употребление отравы для истребления хищных зверей в виде общей меры или выдавать на то разрешения отдельным лицам и обществам охотников». См.: Борейко В. Е. Этика и практика охраны биоразнообразия. Киев, 2008. С. 89.

² Бубнов А. Д. В царской Ставке. Воспоминания. М., 2014. С. 131.

**«С ВОДКОЙ
СЕРДЦУ В КУЛАК
НЕ ВСТУПИТЬ...»¹**

¹ Федорченко С. З. Народ на войне. М., 1991. С. 101.

Опьянение с совершенною бесчувственностью. Пособия: раздев и положив пьяного, как сказано при апоплексии, прикладывать ему на голову холодные примочки, обливать голову холодною водою, намазывать мошонку дегтем, ставить клистир из воды с уксусом; если может глотать, то давать ему пить больше теплой воды и производить рвоту щекотанием зева пальцами или перышком. Когда больной придет в себя, то дать ему выспаться, и если после сна остается еще общая слабость и род оглушения, то дать больному выпить чашку черного кофе или стакан воды с 10 каплями нашатырного спирта¹.

Spiritus vini, vidi, vici?

Внесенные в эпитаф «пособия» — не выдумка и не шутка. Ни инспектор Самарской губернской врачебной управы доктор медицины и хирургии Э. К. Финке, ни будущий автор «Великой» военной реформы генерал-фельдмаршал Д. А. Милютин не были склонны шутить здоровьем офицеров Русской императорской армии. А полсотни лет спустя в воюющей России впервые были введены ограничения на продажу алкоголя. В апреле 1905 года псковский губернатор А. В. Адлерберг принялся создавать в губернии ополчение, заодно прекратив питейную торговлю: вино не должно было сбивать ратников с пути истинного в пункт формирования дружин².

То еще не был пресловутый «сухой закон», принятый в начале Первой мировой войны, но и он возник не моментально. Предыстория запрета алкоголя в 1914 году содержит ряд постепенных решений, подводящих народ и армию к итоговому указу. 22 мая

¹Карманная справочная книжка для русских офицеров / Под общемою редакциею Свиты Е. И. В. генерал-майора Милютина. СПб., 1856. Ч. III. Отд. XIV. Сведения по части военной Гигиены и Медицины. Б. Подание врачебной помощи в отсутствие врача. 4. Помощь в случаях скоропостижной опасности жизни. — д) Опьянение. С. 856.

²Маркова М. Т. Мобилизация в армию в Псковской губернии: 1905 и 1914 гг. // Псков. 2014. № 40. С. 163.

(4 апреля) император *«высочайше повелел принять к неукоснительному исполнению “Меры против потребления спиртных напитков в армии”*». В рамках данных мер предполагалось создавать полковые общества трезвенников, вовлекать в которые новых членов надлежало военному духовенству (посредством просветительской деятельности и антиалкогольных проповедей). С введением 17 (30) июля военного положения в ряде губерний там же оказалась под запретом и продажа спиртного.

Два дня спустя была объявлена всеобщая мобилизация, а затем — война. Практически сразу толпы преимущественно запасных солдат буквально атаковали 230 питейных заведений в 33 губерниях и уездах. Пили мобилизованные, кто — за будущие подвиги, кто — глуша вином и водкой страх перед неизбежным и неизвестным. Пили их семьи, прощаясь с кормильцами. Случалось, что мужчин признавали негодными к службе, и уж тут на радостях пилось все, что горит. Один из таких счастливицков, запасной Иван Семенов, отметил второй день рождения, а на следующее утро за неимением водки опохмелился политурой и умер¹.

Как отмечает доктор исторических наук О. А. Сухова: *«Подобное поведение оправдывалось именно жертвенным характером войны (“перед смертью все дозволено”). В образе “солдата” традиционно главной темой, обусловленной одним из первичных инстинктов человека, был “страх смерти”, ощущение возможности или неизбежности которой снимало многие ограничительные запреты на поведенческие нормы патриархального общества»*². 18 (31) июля 1914 года 215 запасных Маисской волости Городищенского уезда Пензенской губернии разгромили винную лавку в селе Стольшине. Отправленная туда же пехотная рота не помешала призывникам повторить погром на следующий день, а многие из них затем отправились шататься по лесу. 21 июля (3 авгу-

¹ Щербинин П. П. Алкоголь в повседневной жизни российской провинции в период Первой мировой войны 1914–1918 годов // Вестник ЧелГУ. 2003. № 2. Т. 1. С. 63–64.

² Сухова О. А. Социальные настроения и массовое социальное поведение провинциального общества в годы Первой мировой войны // XX век и Россия: общество, реформы, революции. Эл. сборник. Вып. 2. Самара, 2014. С. 108, 109, 110.

ста) те же пензенские крестьяне, но численностью уже до полутысячи человек, ограбили казенную винную лавку в селе Малый Азясь. В процессе толпа разрослась до 2000 громил, почти все село решило погулять и обзавестись дармовым вином. Не обошлось без применения полицией силы, один из призванных погиб, даже не добравшись до фронта. Много больше крови в тот день пролилось в Царицыне, где солдаты переполошились из-за выдачи им пособий, а будущие солдаты пошли громить сборный пункт — в итоге, 20 погибших и 24 раненых. В селе Переезде Аткарского уезда Саратовской губернии винную лавку 23 июля (5 августа) осаждали даже подростки и дети 12–16 лет, в том числе три девочки¹. Беспорядки деялись по обе стороны Урала, в Барнауле *«ужасы волнения и пожары 22–23 июля с[его] г[ода] произошли исключительно вследствие разгрома винного склада»*².

Заковывание зеленого змия в кандалы тем временем продолжалось. 30 июля (12 августа) Совету Министров было предоставлено право регулировать цены на вино, водку, пиво и чистый спирт, а заодно на табак с махоркой — в регионах, где оставалась в силе казенная торговля алкоголем, и в установленных границах. Резон был прост: акцизы, призванные поддержать казну копейками с градусов для вина (не более 20 копеек) и ректификаката (32 копейки — «потолок») и рублями с ведер сороградусной (не свыше 12 рублей 80 копеек) и спирта (в пределах 20 рублей).

1 (14) августа Совет Министров одобрил предложение главы МВД о ряде запретов касаясь крепкого алкоголя: распития на улицах, дорогах, площадях и т. д. *«в черте усадебной оседлости селений»* — проще говоря, в сельской местности, появления там же в нетрезвом виде, хранения спиртных напитков дома частными лицами, равно как их надомного производства и продажи. Чайные, столовые и иные

¹ Сухова О. А. Социальные настроения и массовое социальное поведение провинциального общества в годы Первой мировой войны // XX век и Россия: общество, реформы, революции. Эл. сборник. Вып. 2. Самара, 2014. С. 109, 110.

² Государственный архив Алтайского края (далее — ГААК). Ф. 51. Оп. 1. Д. 16. Л. 72об. Копии этого и других цитируемых в тексте книги документов из фондов ГААК представлены в виртуальной выставке «Алтайский округ в Первой мировой войне» [http://www.archiv.ab.ru/prosvet/olb/pmv_main.html]. Дата последнего обращения: 30.04.2018.

«заведения трактирного промысла», в которых спиртное и так не подавалось, не должны были иметь коридоров с проходами к помещениям, где оно хранится¹.



**«— Сколько же раз тебя за изготовление ханжи привлекали?
— И не сосчитать. Много раз! Потому что ханжа уж очень привлекательна».**
**Карикатура времен Первой мировой, высмеивающая изготовление
контрафактного спиртного**

10 (23) августа циркуляр, адресованный управляющим акцизными сборами, повысил их размеры с вина, спирта и пивоварения². Тогда же употребление спиртного было строжайше запрещено и в армии. Ну, а дюжину дней спустя *«Государь Император, 22-го сего Авгу-*

¹ Стогов Д. И. Антиалкогольная политика царского правительства в годы Первой мировой войны // Россия в Первой мировой войне: проблемы истории и историографии Сб. докладов межвузовской научной конференции. СПб., 2015. С. 154–155.

² Там же. С. 154.

«С ВОДКОЙ СЕРДЦУ В КУЛАК НЕ ВСТУПИТЬ...»

ста, Высочайше повелеть соизволил: существующее восприятие продажи спирта, вина и водочных изделий для местного потребления в Империи продолжить впредь до окончания военного времени».

Закрывшись, ренсковые подвалы и трактиры уже не открылись вновь. Буфетчики взывали к губернаторам, а получив отказ, многие из них принимались торговать спиртным из-под полы. Изобличенных в этом ждали штраф в 3000 рублей или три месяца за решеткой, причем дельцы нередко соглашались отправиться в узилище, а не лишиться чистогана. Свообразными рекордсменами стали бутлегеры в Кронштадте, о которых Департаменту полиции стало известно от осведомителя уже 25 июля (7 августа) 1914 года: *«На Песочной и Чеботаревой улицах в казенных винных лавках производится тайная продажа водки, чин сыскного отделения, наблюдающий за этим участком, подкуплен»*¹. Помимо спекуляции, негативным следствием «сухого закона» стал резкий рост спроса на спиртосодержащие жидкости, прежде всего — денатурат и политуру.

Их употребление могло серьезно отравить, ослепить и даже убить человека. Многих этот риск не смущал, пьяницы с фантазией же пытались подстраховаться: *«Процеживали денатурат через горячий черный хлеб, обрезав у него корки, потом кипятили его в самоваре с гвоздикой, корицей, луком или с лимонной кислотой. Часто бутылку денатурата смешивали с двумя бутылками воды и пили»*. В Ставропольской губернии рецепты самопальных напитков — кишмишовки, варенки, браги, фруктового вина и разнообразных настоек — даже умудрялись печатать в газетах. Как результат, к 1915 году там стало производиться больше самогона, чем до войны². В Пензенской губернии повышенным спросом стал пользоваться квас. Его варили из смывки

¹ Стогов Д. И. Борьба с пьянством в России в 1914–1916 гг. (по материалам Департамента полиции) // Государство, общество, церковь в истории России XX–XXI веков: материалы XV Международной научной конференции: в 2 ч. Иваново, 2016. С. 636.

² Качанов А. А. Специфика региональной преступности в условиях Первой мировой войны 1914–1918 гг. (на материалах Ставрополья) // Институт судебных следователей в России: история и современность (к 145-летию проведения судебной реформы на Тереке и Кубани): Материалы международной научно-практической конференции (17–18 ноября 2016 г.). Ставрополь, 2016. С. 215.

с пчелиной вошины, сдабривали табачным отваром и перцем для пущей крепости¹. На каждую хитрую выдумку власть вводила новые ограничения, иной раз доходившие до абсурда. С врачей брались объяснительные об использовании ими этанола, а в августе 1916 года в Тамбове за торговлю муравьиным спиртом поплатился аптекарь Я. С. Бессмертный².

Распитие даже яда сблизало людей, притом иногда причудливым для них самих образом. В Старицком уезде прифронтовой Тверской губернии в марте 1915 года в полицию угодил крестьянин П. Шевяков. Образцовый семьянин, кустарь-горшечник, он был сбит с толку *«двумя неизвестными солдатами»*. Прохожий предложил сообразить на троих, собутыльники набулькали спирта ему в стакан и плеснули туда же кваса. Выпив, Шевяков забыл себя — характерное последствие употребления денатурата. В январе же в Твери городские замели австрийского военнопленного по фамилии Кореж и русского рабочего Бурова. Они вместе пустились на поиски выпивки и в итоге допьяна напились того же денатурата. Однако, и это важно подчеркнуть, за два (1914–1915) года ни один солдат или ратник во всей губернии не был задержан хмельным³.

В то же время в Русской императорской армии периода мобилизации «сухой закон» слабо способствовал укреплению воинской дисциплины. Это видно из воспоминаний Д. П. Оськина, вынужденного стрелять в воздух, чтобы построить пьяных резервистов⁴. Профессор Френкель описывал *«бешеный экстаз разрушения»*, охва-

¹ Юдин С. О. Реализация антиалкогольной политики в Пензенской губернии в годы Первой мировой войны (июль 1914 г. — февраль 1917 г.) // Первая мировая война в истории российской нации: сб. науч. ст. Междунар. науч.-практ. конф., посвящ. 100-летию начала Первой мировой войны (г. Пенза, 10–11 июня 2014 г.) / под общ. ред. О. А. Суховой, О. В. Ягова. Пенза, 2014. С. 190.

² Шербинин П. П. Указ. соч. С. 66, 67.

³ Богданов С. В. «Пьяная» городская повседневность во время «сухого закона» (вторая половина 1914–1915 годов) // Вестник ТвГУ. Серия «История». 2015. № 2. С. 10, 11.

⁴ Мак-Ки А. Сухой закон в годы Первой мировой войны: причины, концепция и последствия введения сухого закона в России. 1914–1917 гг. // Россия и Первая мировая война. Материалы международного научного colloquiuma. СПб., 1999. С. 152.

«С ВОДКОЙ СЕРДЦУ В КУЛАК НЕ ВСТУПИТЬ...»

тивший призванных из запаса немолодых солдат во время поста в здании школы. Причиной этого стало распитие ими спиртного, обнаруженного в оставленных немецких квартирах¹. Позднее в Сольдау как нижние чины, так и офицеры были вынуждены утолять алкоголем жажду ввиду полного отсутствия воды в городе. Как следствие, однажды пьяных солдат даже не удалось собрать на вечернюю молитву.

Ротмистр Литтауэр в своих мемуарах живописно изобразил командира 1-го эскадрона своего полка Петрякевича, который в ответственный период вторжения в Восточную Пруссию всегда был навеселе и не расставался с водочной флягой. Выпить с ним был не прочь и полковник В. Ф. Рот, замещавший должность командира Сумского гусарского полка. *«Как-то полк сражался рядом с чьим-то поместьем... на веранде накрыли стол для офицеров двух резервных полков. <...> Рот, сидя во главе стола, развлекал офицеров историями. Под разрывы шрапнели было выпито немало вина... — свидетельствует ротмистр Литтауэр, признаваясь далее, — с каждым днем все труднее и труднее было купить водку. Но через полкового врача или ветеринара мы всегда могли выписать рецепт на получение чистого спирта для медицинских целей. Из спирта мы научились делать отличную водку...»².*

Увы, неумеренные возлияния не были чем-то из ряда вон выходящим для офицерской среды. Такое положение вещей поддерживалось и войсковыми праздниками, число которых в предвоенные годы доходило до 214³. Генерал М. В. Грулев не случайно называл их закоренелой язвой, внедрившейся в армейский быт под видом преемственности традиций⁴. На передовой дела обстояли иначе — как минимум в силу постоянного риска для жизни. Однако и там память о праздниках, сближавших военных, не спешила улетучиваться.

¹ Френкель З. Г. Записки о жизненном пути // Вопросы истории. 2007. № 1. С. 81–83.

² Littauer V. S. Op. cit. P. 214. См. в переводе: Литтауэр В. С. Указ. соч. С. 211.

³ Вапилин Е. Г. «Все беды в России от праздников?» // Военно-исторический журнал. 2003. № 2. С. 70.

⁴ Грулев М. В. Записки генерала-еврея. М., 2007. С. 215.

Вот свидетельство одного из них, офицера 3-го батальона 13-го лейб-гренадерского Эриванского полка штабс-капитана А. П. Степанова, о совершенном подвиге и оказанной страждущему помощи: «Сзади нас, раненый в обе ноги, лежал командир 1-й роты [в действительности — командир 2-го батальона] Грузинского полка капитан Шаламов, известный Кавказу как виртуоз лезгинки. Все меры, принятые Грузинским полком вынести его с поля боя, были безрезультатными. Несколько человек санитаров было убито. Это было слишком близко от окопов противника; он нас бил на выбор, как куропаток. Вскоре мне передали, что капитан Шаламов истекает кровью, слабеет, замерзает... и просит дать ему коньяку. Столько раз и столько лет мы встречали, как родные братья, полковые праздники, всегда неизменно вместе и выпивали море вина. Неужели это было одно лишь пьянство? Сомнений никаких!.. и я ползу к нему змеей...

Аккуратно прикрытый буркой, бледный, истекающий кровью, лежит с перебитыми ногами Шаламов. Он просит меня быть возможно осторожнее, дабы не привлечь внимания немцев. Исполняю его просьбу и наливаю ему рюмку коньяку. “Умирать буду, тебя не забуду! Ты спас мне жизнь!” — сказал мне глубоко взволнованный Шаламов. Я дал ему еще одну рюмку и пополз обратно...»¹.

Как вспоминал генерал А. А. Свечин, алкоголь предоставлялся офицерам его полка в минимальных дозах и в исключительных случаях. В декабре 1914 года вспышки заболеваемости кишечными инфекциями в действующей армии привели к послаблению «сухого закона»: нижним чинам 2-й армии до 1 (14) февраля 1915 года было предписано отпускать в день по четверти бутылки красного вина для добавления его в кипяченую воду и чай². Впрочем, на деле употребление алкоголя едва ли контролировалось должным образом.

Например, если штаб полка или дивизии находился в городе, на его коменданта возлагалась конфискация всего имевшегося там

¹ Козлов А. В. 14-й Гренадерский Грузинский полк в Великой войне. 1915 год. М., 2017. С. 165.

² Коллекция печатных приказов русских армий Первой мировой войны Российской государственной библиотеки (далее — РГБ). Инв. № 157/21.

«С ВОДКОЙ СЕРДЦУ В КУЛАК НЕ ВСТУПИТЬ...»

спиртного. Военные ликовали, изъятие проходило успешно, а приобретенные в ходе его «подарки» могли затем расходоваться месяцами, став приятным дополнением ежедневного довольствия. Полковник Черныш вспоминал: «Однажды таким образом было конфисковано у спекулянта еврея в м[естечке] Шумск¹ десятка два бутылок коньяку. Бутылки были представлены начальнику штаба. Пока они стояли в нашей комнате, по предложению “блюстителя трезвости” коменданта, несколько бутылок мы опорожнили, вылив содержимое в чайник и наполнив их опять чаем. С большим трудом сдерживали себя, чтобы не прыснуть от смеха, когда начальник штаба, осматривая преступный продукт спекулянта, обнаружил по плавающей в одной из бутылок чайинке, что коньяк был совсем не коньяк, а чай, и каскад нелестных эпитетов был послан по адресу “мерзавца-жида”»².



Германские артиллеристы наслаждаются спиртным, табаком и музыкой где-то на Русском фронте

¹Ныне — деревня Млавского повята Мазовецкого воеводства Польши.

²Черныш А. В. Указ. соч. С. 131–132.

Немалой удачей оказывалась добыча трофейного шнапса: «9 ноября 1914 года. Солдаты обыскали немецкие ранцы... Во флягах была водка, которую "землячки" тоже попробовали, тоже не одобрили, "больно крепка, да очень сладка, так, что противно"»¹. Порой воины напивались до полного беспамятства, так что товарищи принимали их за убитых. В худшем случае страждущим оставалось довольствоваться все теми же суррогатами. На исходе кампании 1914 года Главнокомандующий армиями Северо-Западного фронта издал весьма красноречивый приказ: «До моего сведения дошло, что в некоторых частях и учреждениях нижние чины, не имея возможности получить запрещенные к употреблению спиртные напитки, пьют разного рода неочищенные спирты, как-то: одеколон, денатураты, перегнанную политуру и т. п., вследствие чего имели место не только единичные, но даже и массовые отравления, повлекшие за собою во многих случаях смертельный исход.

Приказываю всем начальствующим лицам усилить надзор за подведомственными им нижними чинами, а также безотлагательно внушить им, какую опасность для здоровья и даже для жизни представляют подобные злоупотребления»². Более того, в Двинском военном округе власти издали обязательное постановление о надзоре за выпуском лака и политуры. Теперь торговать ими можно было только по разрешению, а хранить в частных жилищах и мастерских воспрещалось.

Наряду с вышеописанным розыгрышем командования и перестраховками в отношении лакокрасочных изделий, известен и «набег» Отдельного морского батальона на Мемель весной 1915 года. Еще во время движения из Петрограда в Либаву отряд пьянствовал и творил бесчинства, а затем грабил в Мемеле мирных жителей. Капитан 1-го ранга Г. П. Пекарский во главе батальона покидал город в обозе с походной кухней. В дороге кухня перевернулась и офицера окатило наваристыми щами. На следующий день он был отчислен от командования³.

¹ Сенявская Е. С. «Без бабы и без вина и война не нужна»: Проблемы фронтовой морали в период Первой мировой войны // Историческая психология и социология истории. 2013. № 1. Т. 6. С. 34–35.

² Коллекция печатных приказов русских армий Первой мировой войны РГБ. Инв. № 157/20. Л. 215–215об.

³ Лемке М. К. 250 дней в царской ставке. 1916. Минск, 2003. С. 311–312.

«С ВОДКОЙ СЕРДЦУ В КУЛАК НЕ ВСТУПИТЬ...»

Попадались на горячем и снабженцы. Историк А. Б. Асташов описывает инцидент с заведующим гуртом, зауряд-военным чиновником из корпусного расходного магазина — тот был обвинен в растрате 77 ведер вина и отпуске спиртного даже нижним чинам. Целую бочку вина он будто бы взял к себе на квартиру для угощения гостей. Однако обвиняемый все отрицал, заявив, что вино разлилось по дороге¹. 15 (28) сентября 1915 года же Главнокомандующий армиями Юго-Западного фронта вовсе запретил винное довольствие.

Между тем этилового спирта на фронте гипотетически могло оказаться буквально хоть залейся. В начале 1915 года создатель автомобильных войск России генерал-майор П. И. Секретев прорабатывал вопрос замены топлива из производных нефти биоэтанолом. Его исследование велось в рамках объявленного Министерством финансов конкурса на лучший проект промышленного применения спирта. Секретев писал: «...В России до последнего времени бензин был значительно дешевле спирта. За последние годы, однако, цены на бензин стали сильно возрастать, в зависимости от поднятия цен на нефть. <...> Хотя это явление пока зависит исключительно от финансовой политики производителей нефти и опасения по поводу истощения месторождений нефти в России еще преждевременны, все же нужно считаться с тем, что возрастание цен на бензин будет неуклонно продолжаться и едва ли цена будет ниже 4–5 рублей за пуд /2–3 сорт/.

Что касается спирта, то существующая у нас цена денатурированного спирта /3 руб[ля] ведро/ должна быть признана весьма высокой. При технически современной постановке винокурения и при удешевлении стоимости денатурации цена на спирт могла бы быть вдвое ниже»².

К сожалению или к счастью, высокая себестоимость технического спирта все же не позволяла рассчитывать на успешную конкуренцию с бензином. Его замена спиртом в двигателях внутреннего сгорания без переделки последних тоже была невозможна: цилин-

¹ Асташов А. Б. Русский фронт в 1914 — начале 1917 года... С. 539.

² РГВИА. Ф. 803. Оп. 1. Д. 1829. Л. 319об.

драм требовался большой избыток воздуха, иначе образующаяся уксусная кислота разъедала бы стенки¹. Тогда идея не получила воплощения.

В казачьих частях, воевавших на Кавказском фронте, употребление спиртного также имело место. Можно подумать, что в южных широтах, изобилующих виноградом, до употребления суррогатов дело не доходило. Однако не все было столь однозначно, свидетельствовал прапорщик 153-го пехотного Бакинского полка Н. П. Арджеванидзе: *«На первый день Рождества [1915 года] ко мне с ближайшей заставы приехали несколько наших офицеров... Ужином-то я их угостил, но что касается водки и вина, то этого нельзя было нигде достать ни за какие деньги. Пришлось ограничиться одеколоном, который мы пили, разбавляя водой, а потом и без воды»*².

На Персидском же фронте русские офицеры порой соблазнялись не только алкоголем, но и наркотиками: *«На базаре я купил опиума и гашиша... Курить надо было осторожно, так как в полку это было запрещено. Но велик соблазн, и некоторые не устояли... В общей сложности я курил месяц с лишним довольно регулярно — почти ежедневно, и в результате — ровно ничего. Курил, увеличивая дозы, делался пьяным, засыпал, дремал, чувствовал себя в такой дремоте очень приятно, но видений не видел... Али утверждал, что всему виной то, что я привык курить табак, и, во-вторых, что пью вино и водку. Пробовал и гашиш, но, кроме сердцебиения, ничего не делалось... Вот все, что могу сказать про "les bonnes drogues". Пробовал добросовестно — это могу подтвердить еще раз»*³.

Об этом вспоминают нечасто, но прием наркотиков в Русской армии к исходу Первой мировой становился все более распространенным. До войны злоупотребление этой отравой многие специалисты считали явлением одного порядка с обильным питьем кофе или

¹ РГВИА. Ф. 803. Оп. 1. Д. 1829. Л. 330.

² Арджеванидзе Н. П. Записки // Первая мировая война 1914–1918 гг. в дневниках и воспоминаниях офицеров Русской императорской армии: Сборник документов / отв. сост. С. А. Харитонов. М., 2016. С. 29.

³ Цит. по: Нижегородские драгуны на фронтах Великой войны, 1914–1918: Воспоминания. М., 2014. С. 192

чая. Морфий, кокаин и героин нередко применялись врачами, хотя и как сильнодействующие препараты. В немедицинских целях наркотиками увлекались обеспеченные люди и творческие натуры¹. Они перестали быть атрибутом декадентствующей богемы по печальной, но обыденной причине. Наркотическая зависимость оказалась привита тысячам раненых солдат и офицеров, чьи муки порой могли облегчить лишь инъекции морфия. Им увлекались и сами врачи, фельдшеры и сестры милосердия, обретавшие в наркотиках мнимое средство для снятия ежедневного стресса². «Сухой закон» невольно благоприятствовал вовлечению новых страждущих в употребление зелья. Случалось, что офицер оказывался в лазарете, где четыре из шести сестер были морфинистками или эфироманками. Жалобы на головную боль расценивались как повод назначить прием морфия, причем шприцем делились товарищи раненого по несчастью. Фронтовик мог успеть сесть на иглу, ценой немалых усилий слезть с нее, а встретив приятеля-наркомана уже в полку, «сорваться» вновь. В высшем свете ходили слухи о пристрастии к кокаину генерала от инфантерии Н. В. Рузского, страдавшего от застарелой боли в ранах³.

Ситуация осложнялась тем, что в России до 1915 года не существовало законодательной базы для контроля над распространением наркотиков. Контрабанда опиума была запрещена на международ-

¹ *Vasilyev P. A. War, Revolution, and Drugs: The «Democratization» of Drug Abuse and the Evolution of Drug Policy in Russia, 1914–1924 // Russia's Home Front in War and Revolution, 1914–22 / Ed. Lindenmeyr A., Read C., Waldron P. Bloomington, IN, 2016. P. 416, 417.*

² *Васильев П. А. Наркотизм в Петрограде — Ленинграде в 1917–1929 гг. Пути решения социальной проблемы // Вестник ЛГУ им. А. С. Пушкина. 2010. № 4. Т. 4. С. 18.*

³ *Багдасарян А. О. Военно-государственная и общественно-политическая деятельность Н. В. Рузского (1854–1918). Омск, 2013. С. 130. Сведения о ранении и травме генерала Рузского содержатся в его послужном списке: «В 1877 г[оду] Октября 12 в деле при взятии турецкой укрепленной позиции у [селения] Горный Дубняк ранен ружейною пулей в верхнюю треть правой ноги в мягкие части на вылет... 25-го Февраля 1905 года во время отступления армии от гор[ода] Мукдена, находясь в арьергарде армии, вследствие падения с лошади на насыпи железной дороги, получил травматическое повреждение, выразившееся в переломе седьмого ребра под правым соском». См.: РГВИА. Ф. 409. Оп. 1. Д. 168433. Л. 10.*



Немецкий солдат, позирующий фотографу с гигантской «курительной трубкой», 1917 год

ном уровне еще с 1912 года, но лишь 3 года спустя, постановлением Совета министров от 17 (30) июня 1915 года, запрет на его ввоз и сеяние мака был наложен и в России. На просторах дальневосточных

губерний маковые плантации кланялись рассвету коробочками, полными дурманящего сока. Когда дело дошло до их выкашивания, через границу из Приамурья потянулись курьеры с опиумом. Война открыла еще один канал поставок наркотиков на противоположной оконечности империи: германский кокаин через линию фронта ввозился в Псков, Ригу, Оршу, а из Финляндии поступал в Кронштадт. Министерства внутренних дел и путей сообщения предпринимали совместные усилия по пресечению этих поставок. В немалой степени благодаря им наркомания даже в сложнейшую военную пору не стала в Российской империи социальной язвой. Борьба с контрабандой наркотиков была парализована начиная с февраля 1917 года¹. В последующие несколько лет наркомания перестанет ютиться в богемном Петрограде, а первый пик ее распространения придется на период нэпа. Глушить кокаином желание есть, желание спать и желание жить станут по всей стране беспризорники, проститутки и даже представители передового рабочего класса².

В годы Первой мировой военная цензура не выявляла серьезной угрозы укоренения наркотиков в армейской среде. Однако и на счет алкоголя трезвая оценка ситуации делалась цензорами с явным опозданием, словно и их не миновала чаша сия. Весной 1916 года отмечалось, что возлияний «как общественного увлечения не замечается, дорого по цене и принадлежит интеллигентской прослойке, солдатской аристократии»³. Но через неделю наступила Пасха и началось разговение, в том числе на передовой. С окончанием праздника оно не завершилось — солдаты устраивали «маевки с выпивкой» и продолжали осваивать винные подвалы в занятых городах. Дороговизна напитков уже не была столь серьезной проблемой. Историк А. Б. Асташов пишет: «С этого времени наблюдается все больше сообщений об употреблении в войсках одеколona и т. п. заменителей... В одном из захваченных

¹ Синиченко В. В. Правонарушения иностранцев на востоке Российской империи во второй половине XIX — начале XX веков. Иркутск, 2003. С. 93.

² Подробнее см.: Панин С. Е. Потребление наркотиков в Советской России (1917–1920-е годы) // Вопросы истории. 2003. № 8. С. 129–134.

³ Асташов А. Б. Русский фронт в 1914 — начале 1917 года... С. 541.

имений солдаты брали из озера, в которое якобы хозяин вылил несколько бочек спирта, воду, выцеживали из нее “драгоценный напиток”. В другом селе солдаты, узнав, что из винокуренного завода было выпущено в реку 8 тыс. ведер спирта, пили прямо из реки»¹.



Силуэты войны: предварительно к найденному винному погребу поставлен часовой, а когда пришел офицер, он приказал разбить все бутылки, а из бочек коньяк и ром выпустить на землю

В ходе Брусиловского прорыва также отмечались давно знакомые явления, постепенно становящиеся традиционными. Спирт добывался по рецептам у военных врачей, коньяк и водка — у торговцев, не стеснявшихся заламывать цену на горячительный товар. Сопоставив риск и вероятную выгоду, спиртным приторговывали и занимавшиеся его конфискацией офицеры интендантской службы. Одному из полков 50-й пехотной дивизии довелось захватить в Луц-

¹ Асташов А. Б. Русский фронт в 1914-начале 1917 года... С. 542.

«С ВОДКОЙ СЕРДЦУ В КУЛАК НЕ ВСТУПИТЬ...»

ке 20 бочек рома. «Продавал всем желающим офицерам коньяк и ром по 5 руб[лей] за бутылку, и, так как спрос был велик, то цену увеличил до 10 руб[лей], а теперь совсем не продает. Вырученные за вино деньги якобы пошли в государственный доход. Вряд ли все, а так, крохи в доход попадут», — сетовал прапорщик Бакулин¹. Осенью там же был введен запрет на торговлю одеколоном, а подспудная конкуренция между медиками и интендантами дошла до курьезных козней. Спирт начал поступать в лазареты с примесью эфира, что возмущало корпусного врача: «Черт знает што... Сами выпивают, и, чтоб погасить убыль, подливают эфир — даже пить нельзя»².

Тем же летом сорвалась переправа 127-го пехотного Путивльского полка через Прут. В одну реку, как известно, не войдешь дважды. Но там же, где в 1711 году рассерженно мерял палатку шагами угондивший в ловушку Петр Великий, русские солдаты ровно 205 лет спустя решили задержаться сами: им было достаточно наткнуться на винный склад. «Водку [полк] предпочел выполнению своей боевой задачи», — сетовал впоследствии военный специалист А. Х. Базаревский³. С другой стороны, один из болгарских полков отказался форсировать Дунай в совершенно трезвом состоянии: просто солдаты из горных районов в жизни не видели крупных рек, чтобы рискнуть перейти одну из них по ненадежному мостику. Германские офицеры были если и не шокированы, то близко к тому⁴.

В 1917 году, после Февральской революции и начала «демократизации», а по сути — развала Русской армии, пьянство стало повсеместным и обыденным явлением. Падавшие воинскую дисциплину и авторитет офицеров было тем проще толкать, чем менее твердо держались на ногах их носители. Вот так проходило в разгар «демократизации» армии празднование именин одного из финляндских полков: «Традиционный офицерский обед явил картины бесконечно гнус-

¹ Сениянская Е. С. «Без бабы и без вина и война не нужна»... С. 34.

² Там же. С. 35.

³ Базаревский А. Х. Наступательная операция 9-й русской армии. Июнь 1916 г. М., 1937. С. 129.

⁴ Штайн О. Культурные различия и коалиционная война. Немецкий взгляд на болгар во время Первой мировой войны 1915–1918 гг. // Клио. 2011. № 3 (54). С. 51.

ные <...> еще не убрали закусок, как какой-то прапорищик вскочил и заплетающимся языком заявил, что он “поднимает бокал” за Керенского и “за углубление революции”. В середине обеда сидевший недалеко от меня молодой офицер, пивший водку из большой оловянной кружки, свалился на землю и заснул. Многих тут же тошнило...»¹.

Зеленый змей еще в 1914 году был нередким участником братаний, а после революции без него и вовсе не обходилось. Допросы пьяных солдат, фотосъемки «на память» на русских позициях — таковы были реалии 1917-го. «Неприятель предпочел продолжать атаку деньгами, прокламациями, пропагандю, водкою, братаньем», — резюмировал в своем дневнике генерал М. В. Алексеев². Однако объяснять и оправдывать все происходившее исключительно злым умыслом коварного врага было бы как минимум наивно. В важнейший момент последнего наступления русской армии целые бригады напивались до мертвецкого состояния³. Похмелье было тяжким, а октябрьская гроза, прогремевшая над Россией, не смогла моментально протрезвить всех бражников.

По стране прокатилась волна погромов, схожих с событиями конца июля 1914-го. Начальник Костромского уголовно-розыскного бюро 31 октября (13 ноября) 1917 года взывал к прокурору окружного суда о необходимости полного уничтожения всех запасов алкоголя в винном складе: «В городе среди всех слоев населения идет усиленная агитация разгрома его, поддерживаемая и крестьянами соседних волостей... Думаю, что могущая пролиться при этом кровь дороже вылитого и уничтоженного своевременно спирта. Если запасы водки и спирта не будут уничтожены, не даю никакого ручательства за спокойствие в городе, и возможно в самом ближайшем будущем повторение в Костроме ужасов Галича, Ярославля и других городов»⁴. Несколькими днями ранее

¹ Российский военный сборник. Вып. XIII. Душа армии: Русская военная эмиграция о морально-психологических основах российской вооруженной силы. М., 1997. С. 463.

² Антивоенные выступления на русском фронте в 1917 году глазами современников (воспоминания, документы, комментарии) / авт.-сост. С. Н. Базанов. М., 2010. С. 16–17.

³ Там же. С. 174.

⁴ ГАКО. Ф. 232. Оп. 1. Д. 4265. Л. 34–34об.

«С ВОДКОЙ СЕРДЦУ В КУЛАК НЕ ВСТУПИТЬ...»

известия о погромах в Галиче и Буге крайне встревожили губернского комиссара Временного правительства С. Нацаренуса, стучавшегося в Советы рабочих, солдатских и крестьянских депутатов с вопросом: хватит ли сил для предотвращения беспорядков в Костроме?¹



«Немецкий кайзер ералаш тем пробавлялся, что из скляницы пивцом забавлялся. Эй, ералаш, ералаш! Придет тебе шабаш».
Лубок периода Первой мировой войны

В Саранске охранять казенный винный склад взялись солдаты и офицеры гарнизона, и 7 (20) декабря революционный штаб бла-

¹ГАКО. Ф. 1288. Оп. 1. Д. 50. Л. 69.

годарил их за участие, однако уберечь склад от пожара не удалось¹. Почти наверняка это был поджог. Ревком в Екатеринбурге принял решение превентивно уничтожить запасы спирта — надо сказать, огромные, 9 тысяч ведер, — попросту вылив его. Вдоль русла этого ручья из огненной воды были расставлены красногвардейцы, и первая их смена совладала с собой, когда в полночь с 4 (17) на 5 (18) ноября спирт хлынул из Засухина ключа. Вторая же смена не удержалась и напилась допьяна. К утру запах распространился по округе, к охране ручья и пруда подключились милиционеры и солдаты, но помешать страждущим жителям не могли. Люди черпали и уносили с собой целые бадьи разбавленного спирта, особо предприимчивые начинали торговать им прямо на месте, а то и с колес: *«Известен случай, когда один екатеринбургский водовоз наполнял свою бочку спиртовой смесью и, разъезжая по улицам, успешно торговал ею по рублю за ведро. Во второй рейс, когда крепость смеси уже упала, он, как честный торговец, продавал его по полтине»*². Горожане неудержимо хмелели, начинались безобразия, и гремели шальные выстрелы. Ревком вновь нашел решение и на сей раз не прогадал — после открытия плотин раствор быстро смыло долой.

Впрочем, обстановка в столице была гораздо сложнее. Петроград после Октябрьской революции погрузился в пьяные беспорядки, что неудивительно при около 700 одних лишь частных винных складах в городе. У них выставлялась вооруженная охрана, 5 (18) ноября 1917 года Ленин обращался к населению с призывом пресекать выходки захмелевших хулиганов и поддерживать строгий революционный порядок. Однако на деле установить его позволили только уничтожение запасов спиртного в столице в конце ноября, закрытие всех производств, запрет торговли алкоголем и, наконец, введение осадного положения в Петрограде 6 (19) декабря 1917-го. Огонь винтовок и броневики в итоге привели погромщиков в чувство.

¹ ЦГА РМ. Ф. 75. Оп. 1. Д. 83. Л. 190; Ф. 20. Оп. 1. Д. 384. Л. 171.

² Кручинин А. Екатеринбург во время Великой войны 1914–1918 гг. // Веси. 2014. № 2. С. 22.

Море крови и вина

24 (11) июля 1916 года, вскоре после прибытия 2-й Особой пехотной бригады во Францию, генерал-майор М. К. Дитерихс жаловался в письме Алексееву, что после восторженной встречи с ними стали обходиться куда беспардоннее. Хлеб был гнилым, воды не хватало даже для мытья рук, и в сильную жару приходилось давиться вином и пивом¹. Справедливости ради, союзников в России тоже потчевали. Сотрудник французской военной миссии Пьер Паскаль записал в дневнике 30 (17) апреля 1916 года: «Генерал [Жанен] и полковник [Лавернь] были приглашены русскими в Семеново, или порт Мурманск на Кольском побережье. Много пили, несмотря на [«сухой»] закон»².

Впрочем, то были частные мнения, а как в армиях союзников и противников России обстояли дела с выпивкой в действительности?

В Великобритании «сухой закон» введен не был, хотя за него ратовал сам Дэвид Ллойд Джордж, известный трезвенник. Добровольцы пополняли ряды армии Его Величества мирно, без гуляний и погромов, ознаменовавших российскую мобилизацию. Напутствовавший солдат фельдмаршал Горацио Китченер предостерегал их от искушений женщинами и вином. Сам король Георг V подал пример всей нации, 30 (17) марта 1915 года отказавшись от спиртного до победного исхода войны³. Однако первой же студеной зимой 1914–1915 годов командование Британских экспедиционных сил на Европейском театре военных действий задумалось о включении рома в рацион войск. Первоначальная норма с 2,5 жидкой унции (71 миллилитр) дважды в неделю выросла до ежедневной выдачи солдатам в траншеях. Мнения врачей на сей счет разделились. Выдающийся британский хирург Виктор Хорсли доказывал, что алкоголь вместо мнимого со-

¹ Русские солдаты на Западном фронте в мировую войну / предисл. А. Ковалева // Красный архив. 1931. № 1 (44). С. 154.

² Паскаль П. Русский дневник: Во французской военной миссии (1916–1918). Екатеринбург, 2014. С. 39.

³ Голубинов Я. А. «А чего в вине плохого?»: изменение отношения к алкоголю в Великобритании и России в годы Первой мировой войны // Время Великой войны: от глобального переустройства до трансформаций повседневности: сборник статей / отв. ред. И. О. Дементьев. Калининград, 2016. С. 86.

гревания лишь навредит войскам, пагубно сказываясь даже на меткости их стрельбы. Другие медики полагали, что стимулирующий эффект употребления рома перевесит все прочие минусы. Немало военных поддерживали эту точку зрения, даже после войны будучи убеждены, что выиграли ее в том числе благодаря двойным порциям рома и кофе. Как бы то ни было, полковые врачи широко применяли алкоголь для снятия стресса и облегчения симптомов контузии у солдат. В ряде случаев британские фронтовики пристращались к спиртному¹.

Статистика приговоров военно-полевых судов в британской армии демонстрирует пик связанных с пьянством правонарушений, приходящийся на октябрь 1915 — сентябрь 1916 годов.

Таблица № 6²

**Связанные с пьянством правонарушения
британских военнослужащих в 1914–1918 годах**

Временной период	Территория	Количество правонарушений
1.10.1914–30.09.1915	В метрополии	2138
	За границей	6372
1.10.1915–30.09.1916	В метрополии	1442
	За границей	9849
1.10.1916–30.09.1917	В метрополии	1062
	За границей	7222
1.10.1917–1.09.1918	В метрополии	487
	За границей	6518

Эти данные едва ли полны, и на их основании сложно делать выводы об интенсивности подобных преступлений на 100 000 человек, особенно после введения в Великобритании призыва на воинскую службу. Тем не менее в первые послевоенные годы эта деформация потребовала вмешательства государства в торговлю алкогольными

¹ Jones E., Fear N. T. Alcohol use and misuse within the military: A review // *International Review of Psychiatry*. 2011. Vol. 23. P. 166–167.

² Emsley C. Violent crime in England in 1919: post-war anxieties and press narratives // *Continuity and Change*. 2008. Vol. 23 (1). P. 178.

напитками. Цены на них серьезно выросли, как и позволяющий публичное распитие возраст — с 14 до 18 лет.

С 1914 года в «Туманном Альбионе» появились в продаже и карманные наборы со шприцами, наборами игл и кокаином в порошке либо опиумом в таблетках. В прессе их именовали «полезными презентами для друзей на фронте». Те, изнуренные военными буднями, не преминули воспользоваться новинкой в качестве допинга. Аптеки спекулировали наркотиками на ура, а приторговывавшие ими проститутки ухитрялись совмещать выгодное с приятным. Вскоре газеты забили тревогу, подчеркивая иллюзорность тонизирующего эффекта от зелья и тяжесть последствий увлечения им. Едва ли не основной канал поставок наркотиков в метрополию до 1914 года пролегал из Германии, с началом войны став окном возможностей для нанесения вреда всей нации. Как следствие, в 1916-м торговля наркотиками широкого спектра, от марихуаны и кодеина до героина, была строго регламентирована. Отныне они отпускались лишь по рецепту, а за продажу подобных препаратов в тылу дилер мог загреметь в тюрьму на полгода¹.

Для Франции начало Первой мировой тоже совпало со своего рода «сухим законом» — запретом абсента (16 августа 1914 года). Правительство считало, что его распитие ослабляет население и его волю к победе. Несмотря на это, уже с сентября в рацион пуалю вошел пинар — недорогое красное вино. Норма на человека равнялась примерно 0,5 литра, хотя и колебалась в зависимости от ситуации с материальным обеспечением. На фронте также были распространены и пиво, и сидр, и коньяк, и другие сорта вина, однако пинар удерживал пальму первенства по популярности. Более того, дешевое по меркам законодателей вкуса вино умудрялись слабировать коньяком, а иногда хлороформом — для пушего успокоения нервов и притупления боли. Третья республика призывала граждан беречь пинар для своих защитников. Снабжение фронта вином являлось делом государственной важности!

¹ Голубинов Я. А. Опиум для воюющего народа // Warspot.ru [http://warspot.ru/8495-opium-dlya-voyuuschego-naroda]. Дата последнего обращения: 30.04.2018.

Слухи об этом добирались даже до австралийской прессы, сообщавшей весной 1917-го: «*Правительство Франции в 1916 году реквизировало 88 миллионов полудюймовых бутылок вина... Франция не считает вино алкогольным напитком и ей, конечно же, виднее!*»¹ Правда, мобилизация виноделия такого размаха, коего сам Дионис не постыдился бы, оказалась с привкусом горечи. Великая война испепелила большую часть роскошных виноградников, восхищавших еще папу Урбана II, благословившего Первый крестовый поход.

Итальянским фронтовикам вино и граппа полагались ежедневно. Хотя явно не от их избытка солдатам случалось самостоятельно добывать спиртное в прифронтовой полосе, приносить товарищам не больше половины графина, а затем терзаться сомнениями: стоит ли рисковать жизнью, чтобы достать еще? По крайней мере, порция алкоголя выдавалась солдатам короля перед атакой, а также в дождливую погоду. Иногда вместо марсалы приходилось согреться кофе².

Ранее уже упоминалось, что у немцев водился шнапс. В Германии с началом войны производство алкоголя было снижено до 40% от средней выработки. Продажу спиртного ограничили, а в некоторых городах и вовсе запретили. Эти меры не афишировались в прессе, зато печать стран Антанты не пропускала ни единого преступления бошей, начиная со вторжения в Бельгию. Там немецкие солдаты будто бы первым делом устремились в винные погреба и хлебали вино, точно пиво. В Кампенхауте³ вечером 14 или 15 (1 или 2) августа трое кавалеристов ворвались в дом торговца шампанским и потребовали выпивки. Чуть позже к ним присоединились еще несколько офицеров и солдат. Продолжая кутить, немцы пригласили к столу хозяина с супругой. Затем один из пьяных офицеров застрелил женщину и заставил мужа рыть для нее могилу в саду. «*Я не могу сказать, за что он убил госпожу,* — вспоминал камердинер злосчастного

¹ Wine not Alcohol // Maryborough and Dunolly Advertiser. 1917. No. 8785. Monday, March 26. P. 1.

² Wilcox V. Op. cit. P. 105, 106, 108.

³ Кампенхаут (*фр.* Kampenhout) — муниципалитет, расположенный в бельгийской провинции Фламандский Брабант.

«С ВОДКОЙ СЕРДЦУ В КУЛАК НЕ ВСТУПИТЬ...»

дома. — *Сделавший это офицер все время пел...*»¹. Le Figaro опубликовала письмо кайзеровского солдата, взятого шотландским хайлендером в плен. «У нас здесь много вина, мы пьем его как воду», — говорилось там, наряду с описанием грабежей, краж женского белья и даже его ношения на себе. Вероятно, антинемецкая пропаганда стучала краски. Если верить тем же газетам, британские бойцы во время маршей через виноградники скромно просили у владельцев чашечку чая. Но, например, Эрнст Юнгер весьма ценил алкоголь. В 1914 году он нахваливал розоватый шнапс, отдающий спиртом, — лучший напиток для промозглой погоды, а в 1916-м так набрался вином, что свалился в кратер от разорвавшегося снаряда, швырялся гранатами и напоролся рукой на зазубренную челюсть «одного из наших славных капканов»². Много лет спустя Юнгер станет неспешно потягивать алкоголь с видом на воздушную бомбардировку Парижа, а после Второй мировой — экспериментировать с ЛСД.



Немецкие солдаты где-то в Аргонах позируют фотографу, а заодно в кадр угодила и бутылка вина. Судя по надписи на щите, воины справляют Троицын день

¹ Duncan R. R. G. Panic Over The Pub: Drink and the First World War. A Thesis Submitted for the Degree of PhD. St Andrews, UK, 2008. P. 81.

² Юнгер Э. Указ. соч. С. 42, 98.

В начале января 1916 года лейтенант резерва в письме благодарил своего преподавателя за рождественскую посылку и заодно хвастался, что на вечеринке у них пиво лилось рекой¹. Правда, в дальнейшем становилось все меньше возможностей пьянствовать вволю. Морская блокада Германии делала дефицитными важнейшие ингредиенты — картофель, ячмень и сахар. Производители коньяка вырывают пищу из уст голодных детей, — такова была позиция Берлина. Когда во время «Весеннего наступления» 1918 года немецкие войска дорвались до продовольственных и винных складов, это серьезно снизило порыв и замедлило продвижение ряда частей. Второго шанса неприятелю Антанта уже не даст.

Наконец, турки не жаловали спиртного, однако союз с Германией иногда оборачивался для них курьезами вроде рекламного плаката Asbach Cognac. На нем бравый немецкий моряк и османский офицер поднимали фужеры с коньяком². Видимо, за победу.

От «сухого закона» — к «наркомовским ста граммам»

Явился ли «сухой закон» 1914 года благом для России? Да, в краткосрочной перспективе уж точно. Люди стали меньше пить, у них начало водиться больше денег, улучшились бытовые условия жизни, проще было вести хозяйство и т. д.³ Эта арифметика проста и непреложна.

Ставший следствием начала войны «сухой закон» прошел суровый открытый бета-тест: ведь именно призыв на войну повлек за собой массовые нарушения закона и порядка, в большинстве своем — по пьяной лавочке. После вступления закона в силу Де-

¹ «Wann wird das Morden ein Ende nehmen?»: Feldpostbriefe und Tagebucheinträge zum Ersten Weltkrieg. Erfurt, 2008. S. 154–155.

² Gerdes H. Türken in Berlin. Berlin, 2009. S. 50.

³ См.: Давыдов М. А. «Доказательство от противного»: первые 9 месяцев «сухого закона» 1914 г. и благосостояние населения России // Исторический журнал: научные исследования. 2014. № 2 (20). С. 214–232.

партамент полиции не только вычислял бутлегеров, но и следил за настроениями в обществе — тем, как представители различных слоев общества расценивают эту меру. Опубликованные сегодня материалы перлюстрации свидетельствуют — если в 1915 году корреспондент упоминал о запрете спиртного, то, как правило, с одобрением: «*За семь месяцев трезвости деревня словно переродилась...*», «*Отсутствие водки — огромная вещь и очень утешительная...*», «*Запрещение водки сделало чудеса...*»¹. Правда, одни лишь эти сведения не позволяют изобразить полную и подробную картину «сухого закона». Здесь не учитываются ни пьяные гулянья на проводах по всей империи, ни торговля из-под полы тошнотворными алкогольными суррогатами.

Более того, кое-где в глубинке высочайший запрет оборота и употребления спиртного сорвал ведущуюся духовенством борьбу с зеленым змием. Это звучит парадоксально, но таковы факты. Например, в начале Первой мировой в Тобольской епархии действовало 25 обществ трезвости численностью от 16 до 712 участников в каждом. Однако с введением «сухого закона» большинство из них забросили общества, да и сами организаторы махнули рукой на свои старания. Тобольский архиепископ Варнава в проповедях обличал «винокуров», но их число только неуклонно росло. «*За три дня, необходимые для получения самогона, самогонщик получал 30 рублей чистого дохода при "замесе" 5 пудов ржаной муки и 60 рублей при "замесе" 10 пудов, — пишет историк П. В. Белоус. — Таким образом, в месяц производство алкоголя могло приносить до 600 рублей — тогда как, например, на сенокосе крестьянин зарабатывал за тот же месяц лишь 30...*»². Впрочем, порой и священнослужители угощались вином — взять хотя бы Вятскую губернию. «*Диакон же, кичась своим голосом, нарочно перед обедней выпивал по целой бутылке за каждую литургию*», — гласит свидетельство прихожанина. Сохранились и имена с фамилиями некоторых из озорных батюшек. Отец Алек-

¹ Стогов Д. И. Борьба с пьянством в России в 1914–1916 гг. ... С. 636, 637.

² Белоус П. В. Остается одно — или петь, или пить... Сибирское духовенство в борьбе с пьянством // Родина. 2014. № 11. С. 59.

сандр (Ремов) вел службу хмельным, заводил *«неуместные разговоры у алтаря и буйствовал»*. Еще один священник, настоятель прихода в селе Гидаево П. Петропавловский, напился допьяна и избил прихожанина крестом. Конечно, судить по этим выходкам обо всех священнослужителях той поры было бы несправедливо. Приведенные примеры, извлеченные из архивов, и тогда считались явлениями из ряда вон. В той же Вятской епархии самим батюшкам не реже доводилось хлебнуть горя от пьяных бесчинств. В ночь на Пасху 1915 года крестьянин деревни Мальцевской Ф. В. Вотинцев с приятелями заявили домой к отцу Николаю (Гордееву) *«и вели себя весьма непристойно — грызли орехи и подсолнечное семя, скорлупы которых кидали на пол»*. Священник дважды попросил обнаглевших парней — Вотинцеву был 21 год от роду — перестать сорить в его квартире. Те сочли себя оскорбленными до крайности, главный баламут оборвал электропроводку у жилища о. Николая и затем разгуливал с ней по деревне¹.

Возможно, в мирных условиях поступательное ограничение оборота и потребления спиртного дало бы более зрелые и долговечные плоды, тем более что эти показатели в пореформенной России и так медленно, но верно снижались. Только стали бы вообще приниматься такие меры, не окажись Россия на пороге войны? Пожалуй, это вопрос из разряда философских. Зато отнюдь не метафизическим во время Первой мировой стало одно из следствий «сухого закона», демонстрирующее, что он все-таки работал. У населения, главным образом на селе, действительно откладывались уходившие прежде на вино деньги. Кто-то наверняка прятал их в кубышку, а вот желавших тряхнуть мошной и, например, одарить жену или невесту новым красивым платком могло ожидать разочарование. Спрос не встречал обильного предложения, текстильная индустрия в империи клонилась к упадку с начала 1915 года: ей было бы выполнить хотя бы военные заказы в полном объеме. Нехватка туркестанского хлопка, а паче того красильных веществ неизбежно вели к вздоро-

¹ Скутнев А. В. Крестьянин, священник и исправник в годы Первой мировой войны // Первая мировая: Неоконченная война... С. 681–682, 685.

«С ВОДКОЙ СЕРДЦУ В КУЛАК НЕ ВСТУПИТЬ...»

жанию текстильных изделий¹. Впрочем, это лишь частный пример функционирования промышленности, на $\frac{2}{3}$ обслуживающей войну. В конце концов, от отсутствия платка на голове никто еще не умер голодной смертью. Однако был момент и гораздо серьезнее: «сухой закон» помог русскому крестьянину сэкономить «рупь» и хлеб, но не объяснил, в честь чего бы ему продавать государству излишки зерна за «рупь», к тому же поедавшийся инфляцией, — вплоть до начала запоздалой продрозверстки.

В Русской императорской армии запрет на алкоголь не был фикцией. Однако его сколь угодно строгие положения порой компенсировались необязательностью следования им или уступками обстоятельствам. Полковник Пестржецкий, тот самый находчивый офицер, что наладил выпечку хлеба в австрийском имении, вспоминал: *«Могу с уверенностью сказать, что без этой удачной находки и устройства хлебопечения в отряде неминуемо должна была развиться дизентерия, хотя я, пользуясь правом начальника отряда, находившегося в отделе от своей дивизии, разрешил выдачу водки, которая выкуривалась здесь во всех имениях и даже у крестьян из фруктов, преимущественно из слив, и стоила гроши, но за это все же получил замечание и едва отделался от денежного начета»*².

И самое главное: на всех фронтах в мире в 1914–1918 годах пили не от хорошей жизни. Тысячам опьяненных кровью даже самое крепкое пойло казалось ключевой водичей, что остудит голову и смоем с застывшего сердца тоскливые чернила воспоминаний. Нередко они проливались прямым на бумагу.

«Словом мы е...м нужду только Сабуров сволочь испортил мне своим языком отпуск, и ротный на меня теперь дуется, но я на него х...й положил. Завтра едем в город гулять пьем одеколон и пиво» (Письмо из 79-го пехотного Куринского полка некоему Плахотникову Фадею Акимовичу в 7-ю палату 2-го земского лазарета в Самаре, не позднее 12 (25) марта 1916 года).

¹ Кюнз П. А. Трансформация экономики Российской империи в период Первой мировой войны // Россия в годы Первой мировой войны, 1914–1918... С. 409–410.

² Пестржецкий М. И. Указ. соч. С. 98.

«Купили бутылку спирту за 10 рублей, напились вдвоем и потосковали» (Письмо из действующей армии некоему Стремоку в местечке Черчь, не позднее 20 марта (2 апреля) 1916 года).

«Уведомляю вас, что в данный момент я пьян как свинья. Приехал человек и привез водки» (Письмо из неизвестной части некоему А. Месселю в Одессе в декабре 1916 года).

«...Не сердчайте на меня, что я плохо пишу, бо я очень пишу в пьяном виде, так что можно сказать, что не знал, что писать» (Письмо из 16-й роты 2-го гренадерского Ростовского полка некоему Ивану Рабюку в Бердичеве, не позднее 15 (28) марта 1917 года)¹.

Но алкоголь не даровал им облегчения, либо оно было мнимым — впрочем, как и всегда.

Большевикам после прихода к власти пришлось отказаться от первоначальной идеи продать колоссальные запасы вина и спирта за границу, но они следовали политике «диктатуры трезвости» и в Красной армии, и в тылу. С мая 1918 года самогонщики объявлялись врагами народа, подпольное производство алкоголя каралось лишением свободы на срок до 10 лет с конфискацией имущества. Смысл столь суровых мер был прост: в стране и без того лютовал голод, чтобы переводить драгоценное зерно в водку. Обратной стороной медали стала острая нехватка спирта в России. Осенью 1918 года по всей стране набиралось всего 3,5 миллиона ведер сорокаградусной. Вот только теперь, лишившись кавказских нефтяных месторождений, советская власть нуждалась в спирте как в жидком топливе — генерал Секретев был прозорлив. 19 декабря 1919 года Совет народных комиссаров принял постановление «О воспреещении на территории РСФСР изготовления и продажи спирта, крепких напитков и не относящихся к напиткам спиртосодержащих средств». До окончания Гражданской войны все производство спирта в Советской России было национализировано². Пить его, разумеется, не перестали, а потребностью в *spiritus vini* как горючем охотно пользовались, свиде-

¹ Письма с войны 1914–1917 / А. Б. Асташов, П. Симмонс. М., 2015. С. 397, 482, 485, 588.

² Такала И. «За трезвый быт!»: алкогольная политика Советского государства в 1920-е годы // The NEP Era: Soviet Russia 1921–1928. 2007. Vol. 1. P. 55–60.

«С ВОДКОЙ СЕРДЦУ В КУЛАК НЕ ВСТУПИТЬ...»

тельством чему служит телеграмма полномочного представителя правительства при Американской администрации помощи Мартина Карклина, отправленная 2 марта 1922 года уполномоченному по делам иностранных организаций Князеву в Бузулук: *«Ваше требование на семь ведер денатурата спирта для нужд машин Общества Квакеров удовлетворено быть не может зпт всякое обращение по этому поводу в Центр считайте тоже безрезультатным тчк При хорошем шофере машины могут работать без спирта на бензине тчк»*¹.

В начале Великой Отечественной, 22 августа 1941 года постановлением Государственного комитета обороны СССР № 562 «О введении водки на снабжение в действующей Красной армии», с 1 сентября начиналась выдача рядовым военнослужащим и командирам «на передке» 100 граммов водки в день на человека — пресловутых «наркомовских 100 грамм». Правда, в мае 1942 года ГКО отменил их, сохранив выросшую до 200 граммов норму за отличившимися в боевых действиях красноармейцами. Остальные могли рассчитывать на глоток водки только по праздникам. В дальнейшем эти положения варьировались в зависимости от интенсивности боев и даже фронта. К примеру, на Закавказском фронте вместо водки бойцов потчевали вином².

Как и в Первую мировую войну, спиртное нередко оказывалось трофеем для красноармейцев. Офицер особого отдела 23-й армии Ленинградского фронта Лотошев в августе 1942 года жаловался в письме на имя Сталина: *«Недавно у нас во время операции взяли в землянке противника несколько бутылок вина, которое тоже как “трофеи” было доставлено командованию, там выпито, а бойцы, захватившие его, ничего не имели»*³. Хотя когда Красная армия пошла на Запад, к Победе, рядовым наверняка довелось выпить за нее в каждом освобожденном краю.

¹ Центральный государственный архив Самарской области (ЦГАСО). Ф. Р-79. Оп. 1. Д. 94. Л. 174. Благодарю кандидата социологических наук Г. Г. Циденкова за копию данного источника, предоставленную для работы.

² Тажиудинова И. Г. Как «наркомовские 100 грамм» помогали воевать // Родина. 2016. № 8. С. 121.

³ ЦАМО РФ. Ф. 14. Оп. 11603. Д. 17. Л. 52–53.

...Не секрет, что начало Великой Отечественной войны явилось для Красной армии катастрофой. Помимо прочего, когда гитлеровская Германия напала на СССР, значительная часть неприкосновенного запаса вещевого имущества РККА хранилась на складах Прибалтийского, Западного и Киевского особых военных округов. Его было невозможно спасти целиком, и пришлось оставить противнику до 60% всего НЗ¹. В этом смысле старт Первой мировой для Русской императорской армии стал куда более благополучным: в чем в чем, а в обуви в 1914 году нехватки не было. А разразившемуся затем так называемому «сапожному» голоду и его утолению посвящена следующая глава.

¹ *Насонов К. А.* Вещевое обеспечение военнослужащих Красной армии в годы Великой Отечественной войны // Военно-исторический журнал. 2011. № 7. С. 60.

**1568 ДНЕЙ
В САПОГАХ
И БЕЗ САПОГ**

Сапоги во всяком случае лучше Пушкина, потому что без Пушкина очень можно обойтись, а без сапогов никак нельзя обойтись...¹.

«В России кожи много, а подметок не хватает»

Начну чуть издалека, а затем — самую малость скучной статистики. Одним из последствий Крымской войны стало создание запаса сукна и обуви, составившего 1 млн аршин ткани и 500 тысяч пар сапог. Однако следующая русско-турецкая война 1877–1878 годов выявила недостаточность резерва. Солдатская обувь быстро приходила в негодность, новыми в Болгарии было особо не разжиться². Нижние чины Русской императорской армии даже стали мастерить из коровьих шкур опанки — такие балканские мокасины: не воевать же босыми?

Вместе с тем, начиная с 1850-х, в России поступательно развивалось кожевенное производство. За год до начала Первой мировой войны им занималось 521 предприятие, включая скорняжные³. Существовала и отрасль мелкой промышленности: мастерские с менее чем 16 рабочими и кустари-одиночки без мотора, не интересовавшие фабричную инспекцию. Кожевенным производством из них были заняты 34,8 тысячи человек, овчинно-скорняжным — 75,1, а обувным и вовсе 471,2 тысячи⁴. Впечатляющие цифры, не правда ли? По идее,

¹ Достоевский Ф. М. Критика и публицистика. 1861–1864 гг. М.; Берлин, 2015. С. 235.

² Гаврилов С. В. Возможности экономики Российской империи по удовлетворению потребностей русской армии основными материальными средствами во второй половине XIX века // Известия РГПУ им. А. И. Герцена. 2008. № 12 (85). С. 42–43.

³ Литина С. А. Кожевенно-обувная промышленность Вятской губернии в начале XX века // Исторические, философские, политические и юридические науки, культурология и искусствоведение. Вопросы теории и практики. 2011. № 7 (13): в 3-х ч. Ч. III. С. 126–127.

⁴ Россия 1913 год... С. 55.

любой в России тогда мог форсить в сапогах бутылками. Обуви должно было хватить на всех, включая армию.

Как я уже упоминал ранее, заготовкой и отпуском военнослужащим обмундирования и снаряжения ведало I отделение ГИУ. Из года в год службы в мирное время каждому солдату выдавались пара готовых сапог с высокими голенищами, а также пара передов, подошв и подметок. Если объявлялась мобилизация, всем нижним чинам до единого полагались две пары сапог, безотносительно того, когда воины были призваны. Этот порядок не распространялся на конную артиллерию и кавалерийские войска, обзаводившиеся обувью самостоятельно на отпущенную сумму денег. Сапоги и униформа для большей части армии изготавливались массово, по категориям роста и лекалам. Согласно запросу на энное количество комплектов обуви того или иного размера они шились и передавались в часть, пополняя неприкосновенный запас: две пары новобранцам, пару и материал для выделки второй пары — старослужащим. Гвардейцы, кавалеристы и нижние чины конной артиллерии могли рассчитывать на индивидуальный подход с шитьем сапог «по ноге»¹. В гвардейских полках сапоги окрашивали и лакировали по моде: кожа сперва обрабатывалась сандалом, затем протравливалась настоем ржавого железа в уксусе, покрывалась ворванью, натиралась ваксой... Конечно, когда началась война, многим стало уже не до блеска².

Процесс изготовления обуви был регламентирован до мельчайших деталей, будь то сапоги для гвардейской или армейской пехоты ли, для кавалерии ли, причем гусарские выделялись в отдельную категорию, ботфорты для гвардейских кирасир или кожаные башмаки для нижних чинов Амударьинской флотилии. В каждом отдельном случае определялись сорт кожи, нахлест переда на голенище с точностью до долей вершка, число стежков на вершок, ши-

¹ Аранович А. В. Интендантское снабжение русской армии во второй половине XIX — начале XX века... С. 314, 315, 316, 317. В исследованиях А. В. Арановича подробно описан механизм обеспечения Русской императорской армии обмундированием вообще, здесь же речь идет непосредственно об обуви. Однако описываемый порядок ее изготовления и приемки распространялся не только на сапоги, но и на униформу.

² Клочков Д. А. Гвардейская пехота: нижние чины. М., 2011. С. 121.

рина каблуков, «шпильковка», то есть крепление подошвы к сапогу металлическими или деревянными шпильками... И даже колодки из древесины, которые «должны быть машинного изделия, из сухого березового дерева, содержащего не более 11% влажности... Сапоги должны изготавливаться только на колодках, предварительно проверенных приемными комиссиями при Интендантских вещевых складах, причем на колодки, отвечающие образцам и описанию, налагаются приемные клейма»¹. Производство армейского обмундирования вообще и обуви в частности велось в обмундировальных мастерских, делившихся на центральные и районные. Первые действовали, например, в военно-окружных центрах, вторые же — непосредственно при воинских частях. У всех кавалерийских, конно-артиллерийских и гвардейских частей имелись собственные районные мастерские. Контролем качества материалов, идущих на сапоги, занимались интендантские приемные комиссии, коих в империи насчитывался десяток. Готовая обувь подлежала проверке на уровне войсковых комиссий, открывавшихся по согласованию с главным интендантом там, где это было необходимо².

«На основании наружного осмотра,.. технических испытаний... в общем заседании приемной комиссии постановляется одно из четырех решений, — регламентировался книгой 12 Свода военных постановлений порядок приемки, — 1) партия признается соответствующей контрактным условиям... и допускается к приему... 3) партия признается... хотя и не вполне соответствующей условиям..., но пригодной... и могущей быть допущенной к приему со скидкой с контрактной стоимости... в пользу казны, и 4) партия бракуется»³. О браковке партии обуви уведомлялся окружной интендант, назначающий согласительную комиссию. Если вопрос оказывалось невозможно решить на этом уровне, то он передавался «наверх», в Технический комитет ГИУ.

¹ Сборник описаний предметов и материалов, заготавливаемых интендантством для довольствия войск. Петроград: Типография Штаба войск Гвардии и Петроградского Военного округа, 1915. Репринтное издание. М., 2012. С. 350–363.

² Аранович А. В. Интендантское снабжение русской армии во второй половине XIX — начале XX века... С. 317, 318, 319.

³ Цит. по: Российский военный сборник. Вып. X. Военное законодательство Российской империи (Кодекс Русского военного права). М., 1996. С. 274.

Благополучно принятые сапоги отправлялись на вещевой склад. *«Помещения для сапожного товара и вещей, сделанных из выдубленной кожи, должны были быть не сухие, преимущественно в нижних этажах, обращенных на север, но и не слишком сырые»*, — отмечает исследователь А. В. Аранович¹. Так Русская армия обувалась до начала Великой войны.

Проблемы с обеспечением действующей армии обувью наметились уже осенью 1914 года. Не случайно министр внутренних дел Маклаков в телеграмме от 19 сентября (2 октября) обращался к губернаторам с просьбой оказать интендантству помощь в производстве сапог. Он рекомендовал задействовать для этого всех имеющихся в их регионах сапожников для выделки сапог из их собственных материалов. Несколько дней спустя, 22 сентября (5 октября) 1914 года, генерал Шуваев предписал военно-окружным интендантам помогать властям на местах с изготовлением сапог для армии. В населенных пунктах с согласия глав губерний организовывались центральные временные склады, на которых новая обувь принималась, хранилась, а затем поступала в интендантские управления военных округов².

Помимо нехватки сапог случался и брак. Зауряд-врач И. А. Арямов в львовском магазине Московского экономического общества в конце 1914 года, приобрел *«...бурки. На какой-то маленькой станции я вышел из вагона и погулял по достаточно влажной земле; потом вошел в вагон и лег спать, положив бурки на полку. На следующее утро, надев бурки, пошел из вагона и почувствовал, что идти очень трудно. Оказалось, что подошвы у бурок картонные, и, высохнув за ночь, они свернулись в трубку в носовой части подошвы»*³. Ему в пору посочувствовать, хотя мало кто не сталкивался с бракованной обувью даже в наши мирные дни. К тому же фронтовикам приходилось куда горше. Если

¹ Цит. по: Аранович А. В. Интендантское снабжение русской армии накануне и в годы Первой мировой войны. СПб., 2004. С. 26.

² Павлов Л. Ю. Деятельность государственных органов и общественных организаций Гродненской губернии по обеспечению обувью российской армии в годы Первой мировой войны // Вестник Полоцкого государственного университета. Серия А. Гуманитарные науки. 2017. № 1. С. 53.

³ «Долго ли будут продолжаться эти ужасы человеческого истребления?..». Дневник фронтового врача (Публ. О. Е. Думенко) // Подмосковный летописец. 2014. № 2. С. 38.

вышеупомянутую ситуацию можно счесть едва слышным звоночком, то писатель и военный корреспондент Е. Н. Чириков буквально звонил в колокол, взывая к соотечественникам в одном из первых номеров «Русского слова» за 1915 год: «Хорошая и теплая обувь на солдатских ногах ныне так же важна, как пушки, пулеметы, аэропланы... Сапоги, сапоги, сапоги! Бросьте все эти “елки в окопах”, — шлите сапоги, одни сапоги... Без сапог нельзя воевать... Спешите!»¹. А вот несколько цитат из писем с передовой год спустя:

«Обувают нас не в сапоги, а выдают ботинки, а пехотным лапти выдают...»

«Ходим наполовину в лаптях, над нами германец и австриец смеются — возьмут в плен кого в лаптях, с него лапти снимут и вывезят на окоп и кричат: “Не стреляйте в лапти свои, за что вы их бьете?..”

«Привезли лаптей два воза, доколе вот такой срам — войско в лаптях, до чего довоевали...»

«Солдаты сидят без сапог, ноги обвернуты мешками...»².

Конечно, фронт и тыл, пусть и ближний, — суть две большие разницы. Сапоги могли не довести до позиций, но уж в тыловых-то частях в них не должно было быть столь острой нехватки! Так подсказывает элементарная логика, отталкиваясь от указанных ранее цифр. На деле же командующий Казанским военным округом генерал от инфантерии А. Г. Сандецкий в начале июля 1915 года снарядил из запасных батальонов на фронт пополнение в 32 240 ратников. Округ смог обути тех только в лапти, что послужило поводом для обращения генерала Сандецкого непосредственно к начальнику Генерального штаба³.

Маршевые роты встречали на фронте как обычно, по одежке и обуви, изношенным и частично рваным. Командир 38-го запасно-

¹ Михайлова М. В., Назарова А. В. Публицистика Е. Н. Чирикова периода Первой мировой войны // Русская публицистика и периодика эпохи Первой мировой войны: политика и поэтика. Исследования и материалы. М., 2013. С. 186.

² Казаковцев С. В. Первая мировая война в письмах воинов-вятичей // Военно-исторический журнал. 2007. № 4. С. 52.

³ Шайтак А. А. Армия как главный фактор дестабилизации общественной жизни и разрушения российской государственности в 1917 г. // Поволжский педагогический поиск. 2013. № 4 (6). С. 57.

го батальона в конце августа (начале сентября) 1915 года увещевал офицеров: «При выдаче новых казенных сапог нижним чинам разъяснять, чтобы выдаваемые им сапоги носили бережно, так как при отправлении их с маршевыми ротами вторично им сапоги выдаваться не будут»¹. Обновкам и впрямь было неоткуда взяться: с 1 (14) января 1915 года на довольствие армии оказалось отпущено 18,4 миллиона пар сапог, или 64,7% от необходимого количества². Треть всей Русской императорской армии в тяжелейший период войны осталась без сапог. Почему?!

Наиболее емкий и лаконичный ответ дал еще генерал Головин в своем классическом труде: «Сказался недостаток кож, недостаток дубильных веществ для их выделки, недостаток мастерских, недостаток рабочих рук (сапожников)»³. Остановлюсь на каждом из перечисленных им пунктов.

Прежде всего — да, кожи на местах становились чем дальше, тем все более дефицитным сырьем. Цены на них постоянно росли, осенью 1915 года добравшись до ошеломительных значений: 7 рублей за 1 килограмм подошвенной кожи и 4 рубля 27 копеек за кило обыкновенного мостовья. Не случайно в ноябре Министерство торговли и промышленности заморозило расценки на кожевенное сырье и производящиеся из него полуфабрикаты. По фиксированным ценам государство и планировало рассчитываться за военные заказы. Завышение же ценников теперь светило дельцам запретом на занятие коммерцией, а то и без малого полутора годами за решеткой. Остаток сырья после выполнения заказа тоже должен был прямо на месте сдаваться земским или городским управам и идти на изготовление сапог. Вывозить в другие губернии и реализовывать там можно было только явный избыток⁴.

¹ Шиловский М. В. Первая мировая война 1914–1918 годов и Сибирь. Новосибирск, 2015. С. 52–53.

² РГВИА. Ф. 2067. Оп. 1. Д. 3628. Л. 241об. Благодарю кандидата исторических наук В. Б. Каширина, любезно предоставившего копию данного источника для работы.

³ Головин Н. Н. Военные усилия России... Т. II. С. 87.

⁴ Ледров С. М. Становление системы государственного регулирования кожевенной промышленности России в годы Первой мировой войны (на примере Нижегородской губернии) // Вестник Чувашского университета. 2015. № 2. С. 78–79.

Тем не менее к началу 1916 года насущной необходимостью стало снимать шкуры с порционного скота после забоя. Приказ армиям Юго-Западного фронта № 874 от 23 января (5 февраля) 1916 года предписывал самым тщательным образом собирать и засаливать их. Правда, и соль тоже следовало беречь: «В видах экономии для засолки шкур по мере возможности следует утилизировать соль, остающуюся от соленого сала в бочках, где таковая имеется»¹. Спустя еще немного времени вышел приказ свежевать и трупы лошадей, кроме павших от заразных болезней. Сбором сырья ведали продовольственные магазины при корпусах и армиях либо этапные коменданты. Собрать удавалось не все, и тысячи шкур гнили прямо на фронте из-за банального недостатка дубильных веществ.



Погрузка сырых кож на фронте

До Первой мировой войны Россия ввозила $\frac{3}{4}$ их используемого в промышленности объема из-за границы, притом четверть этого импорта приходилась на Германию. Теперь требовалось срочно

¹ Сборник руководящих приказов и приказаний командующего VII армией. С 19 ноября 1915 года по 1 января 1917 года. Б. м., 1917. С. 333–334.

наладить собственную добычу дубильной кислоты. Наиболее богатой танидными растениями в империи была флора Кавказа. Туда снаряжались научные экспедиции, на частных дубильных предприятиях ставились многообещающие опыты. Это начинание к весне 1916 года понемногу сошло на нет, но Всероссийское общество кожевенных заводчиков все же успело организовать ряд опытных станций¹.

Теперь касаясь мастерских: да, их в России было немало. Однако в 1915 году крупные обмундировальные мастерские Варшавского, Двинского и Киевского военных округов были вынужденно эвакуированы в тыл. Возобновление ими работы на новом месте привело к спаду производительности, на склады стало поступать меньше имущества вообще и сапог — в частности². Далее — материала не хватало на всех. Кое-где властям пришлось запрещать работу с кожами без особого разрешения, а то и кредитовать трудящихся на армию мастеров³. Сапожникам надлежало изготавливать по две пары сапог в неделю из имеющегося сырья. Занимавшиеся приемкой готового товара комиссии должны были заодно и расплачиваться с производителями. Вот только размер оплаты не мог устроить последних, уже на начало 1915 года трудившихся себе в убыток. Как следствие, огорчивший зауряд-врача Арямова брак обуви стал шириться и разрастаться. 16 (29) февраля 1915 года петроградский градоначальник генерал-майор князь А. Н. Оболенский просил тверского губернатора Н. Г. Бюнтинга привлечь сапожников-бракоделов к ответу перед судом. Кустари в Кимрах выделывали сапоги из дешевой кожи, картона и стружки, а затем сотню пар такой обуви закупила 3-я батарея 7-й стрелковой артиллерийской бригады⁴. Вредительство и растрата

¹ Федотова А. А. Российские ботанико-географы в годы «Второй Отечественной войны» // Наука, техника и общество России и Германии во время Первой мировой войны / под ред. Э. И. Колчинского, Д. Байрау, Ю. А. Лайус. СПб., 2007. С. 375–377.

² Безугольный А. Ю. Военно-окружная система в России в период Первой мировой войны и революционных событий 1917 года // Военно-исторический журнал. 2008. № 10. С. 25.

³ Липина С. А. Указ. соч. С. 126.

⁴ Тверская губерния в годы Первой мировой войны. 1914–1918 г. Тверь, 2009. С. 180–181.

казенных денег, как они есть — шутка ли! Несколькими месяцами позднее общественная приемная комиссия в Ростове-на-Дону под председательством полицмейстера М. С. Иванова оказалась бдительнее: ею были забракованы сапоги с картонными задниками и подкладкой из бересты¹. Конечно, такая обувь не отвечала принятым в армии стандартам качества.

Порой не чурались афер и сами военнослужащие: например, двое ушлых солдат в Галиции заставляли еврея купить у них пару сапог. Тут как тут третий рядовой под личиной жандарма принимался грозить обывателю карами за скупку казенного имущества. Тому приходилось не только возвращать навязанную обувь, но еще и приплачивать рэкетирам за собственное спокойствие². Притом нельзя сказать, что власти относились к подобному снисходительно. Следуя требованиям главных начальников Двинского и Минского военных округов (инженер-генерала князя Н. Е. Туманова и генерала от кавалерии барона Е. А. Рауш фон Траубенберга соответственно), гродненский губернатор В. Н. Шебеко в начале 1915 года указал полиции всерьез взяться и за торгующих обмундированием и обувью военнослужащих, и за скупщиков. Последним при поимке с поличным грозил штраф в размере до 3000 рублей или трехмесячное тюремное заключение³. Однако подобные меры не могли полностью искоренить куплю-продажу экипировки как явление.

Наконец, призыв в действующую армию не миновал и сапожников. Они продолжали заниматься привычным ремеслом на передовой. Среди умельцев случались буквально поэты не только своего дела, но и слова. Я не могу отказать себе в удовольствии процитировать это письмо безвестного нижнего чина из 9-й армии в адрес некоей Семеновой в Севастополь в декабре 1916 года: *«Как пришит каблук драгвою к сапогу, так сердце мое, пронзенное насквозь*

¹ Картонные сапоги // Раннее утро. 1915. 21 мая.

² Пирейко А. В тылу и на фронте империалистической войны. Воспоминания рядового. Л., 1926. С. 22.

³ Павлов Л. Ю. Деятельность государственных органов и общественных организаций Гродненской губернии по обеспечению обувью... С. 56.

шилом большой величины, пришито к тебе подметкою моего сердца. Я готов быть у тебя под башмаком, лишь бы этот башмак был моей работы. О, головка моей души, волосы твои черны как “чудо-вакса” и блестящи как сапожный лак американский. Кожа твоего тела подобна сафьяну с завода в Казани. Твои глазки остры как шпильки, которыми приколачиваются подметки; а уши твои так же малы, как ушки для сапожков. О, верь мне, что мои чувства прочны как Варшавская обувь. Характер мой мягче резиновых галош и ни при каких обстоятельствах в жизни не станет жестким, как выросток плохого дубления. Верь, что души наши являются такою гармонией, какая выделяется на русских высоких щегольских сапогах. Твоя любовь возвысит меня снаружи как каблук, а изнутри как носок. Если ты меня разлюбишь, то я весь уйду в голенище и никакими сапожными крючьями не вытащить меня из оных»¹. Но в тылу вправду становилось все меньше не только кож, но и рабочих рук, а потребность в обуви только увеличивалась, достигнув в 1916 году приблизительно 2,2 миллиона пар сапог в месяц², и не только сапог. Генерал Алексеев еще в пору командования армиями Северо-Западного фронта приказал к маю 1915 года обеспечить пехоту лаптями и поршнями, русскими аналогами индейских мокасин, тоже выделявавшимися из одного куска кожи. Начальник военно-окружного интендантского управления Двинского военного округа генерал-майор П. П. Сакович распорядился проверить, сумеет ли Гродненская губерния выполнить этот приказ. Ответ гласил: к 1 (14) мая может быть сшито 30 тысяч пар поршней при себестоимости каждой пары в 2 рубля и сплетено 5 тысяч пар лыковых лаптей, цена каждой из которых не превысит 30 копеек. Сказано — сделано... На самом деле нет, в срок были готовы только 10 401 пара поршней и 3857 пар лаптей по причине «отсутствия необходимого количества умельцев, так как данный промысел давно потерял востребованность в губернии»³.

¹ Письма с войны 1914–1917... С. 629.

² Аранович А. В. Интендантское снабжение русской армии во второй половине XIX — начале XX века... С. 333.

³ Павлов Л. Ю. Деятельность государственных органов и общественных организаций Гродненской губернии по обеспечению обувью... С. 56.



Покровская починочная мастерская, июль 1916 года

Сложно удержаться от вопроса: не проще ли было поставить надлежащим образом дело ремонта обуви? И да, и нет. С одной стороны, приказ по военному ведомству № 553 еще в 1914 году упразднил сроки носки вещей. Война в абсолютно кiplingовском ритме «*Boots — boots — boots — boots — movin' up and down again!*»¹ в разы ускорила их износ. Отныне войска должны были снабжаться обмундированием по мере надобности. Браковка и отправка той же обуви в тыл лишились смысла, ведь вместо признанных командиром непригодными сапог выдавались новенькие². С 1915-го деньги на починку обуви отпускались, но только в частях тыла. Следствием стали уже известные проблемы. Московская городская управа летом 1915 года обратилась в Ставку, к главным начальникам снабжения армий и ин-

¹ Эта строка более известна читателям в классическом уже переводе А. И. Онош-кович-Яцыны: «Пыль — пыль — пыль — пыль от шагающих сапог!».

² Прищепина С. В. Русская военная обувь, 1914–1917 // Сержант. 1999. № 12. С. 20.

тендантам Северо-Западного и Юго-Западного фронтов с предложением заняться починкой сапог, накопившихся на Варшавском, Виленском, Двинском и других вещевых складах. Инициатива была поддержана, лед тронулся и за следующий год с фронта и окружающих интендантских управлений поступило 1 195 233 пары сапог. Они делились на месте на подлежащие ремонту либо резке. Последних насчитывалось чуть более трети от общего количества обуви, хотя в феврале-апреле 1916 года соотношение уже было почти равным. Немногим ранее интендант Юго-Западного фронта попросил Московскую городскую управу вместо ремонта сапог обшить кожей 550 000 пар валенок (эта работа будет практически завершена к 1 (14) июля 1916-го)¹. И лишь в конце апреля того же года приказ армиям Юго-Западного фронта № 751 разрешил выдавать в строевых частях по 2 рубля 50 копеек на ремонт пары сапог².

Пытливые умы адресовали военному ведомству варианты утоления «сапожного голода». Некто С. И. Суский предлагал пропитывать валенные сапоги «резино-подобной массой»³. Другой энтузиаст, Калькинг, — оснащать их деревянными подошвами, правда, ни описания, ни чертежей не подготовил. Впрочем, и без него подметки из древесины получили путевку в жизнь в феврале 1916 года. «В виду того, что огромный расход подошвенной кожи на постройку новых сапог вызывает задержки в снабжении войск подошвенным товаром, и дабы не отправлять изношенные сапоги в далекий тыл, — является насущная потребность, чтобы войска возможно шире организовали починку их на месте, используя для этого все местные средства, какие окажутся под руками», — говорилось в соответствующем приказе. Он позволял вырезать подошвы из досок от «негодных» ящиков из-под провизии. Подметки следовало тщательно смазывать варом для пушей гидроизоляции. Не всякая древесина подходила для этих целей: мягкие породы вроде липы, ольхи и осины были предпочтительнее

¹ Очерк деятельности Отдела снабжения армии за первый год. Июль 1915 г. — июль 1916 г. М., 1917. С. 20–21, 22, 25–26.

² Сборник руководящих приказов и приказаний командующего VII армией... С. 115–116.

³ РГВИА. Ф. 13251. Оп. 4. Д. 427. Л. 1–8.

бука и дуба. Оптимальную форму подметки сравнивали с разрезанным пополам куриным яйцом, ведь плоская сделала бы обувь неудобной¹.

Дефицит обуви в армии пытались ликвидировать и за счет закупок за границей. Из заказанного за рубежом количества сапог (до 6 800 000 пар) и башмаков (около 8 000 000 пар) были получены 5 700 000 пар сапог и 4 000 000 пар башмаков². Прапорщик Бакулин записал в дневнике 23 мая (5 июня) 1916 года: «Получили для нижних чинов обоза американские ботинки, на вид очень крепкие, как будут носиться — увидим; обещание интенданта о выдаче на лето лаптей не состоялось, и теперь будут ботинки»³. А еще в том же мае засияла звезда интенданта 30-го армейского корпуса полковника Корнеевко и несущего службу там же прапорщика Романчи. К ним в приказном порядке командировались сапожники от каждой армейской, корпусной и тыловой починочной мастерской: осваивать новый способ изготовления составной подошвы, на сей раз — «из старого материала, из кусков и обрезков новой подошвенной кожи, а также из старых брезентов, веревок и тряпок». Лоскуты старой мягкой кожи либо кусочки твердой пригонялись один к другому на подстилке и скреплялись деревянными шпильками. В случае с брезентом требовалось 6–8 слоев его достаточной для загиба краев площади, но толщина подошвы не должна была превышать 1 сантиметр. Сечение же веревки не имело значения: веревочную подметку находили весьма прочной при любой толщине. При ее изготовлении шнур обводился по ранту, а затем укладывался на подошву плотными витками с непременной обработкой смолой и прибиванием деревянными и железными шпильками. В крайнем случае сапожник набирал подметку «из всяких тряпок, предварительно обильно промазанных варом». Будь подошва сапога кожаной или тряпичной, каблук всегда делался из клочков кожи с твердой набойкой, а то и подковкой.

¹ Сборник руководящих приказов и приказаний командующего VII армией... С. 67–68.

² Аранович А. В. Интендантское снабжение русской армии во второй половине XIX — начале XX века... С. 333, 334.

³ Сенявская Е. С. Окопный быт Первой мировой войны... С. 205.

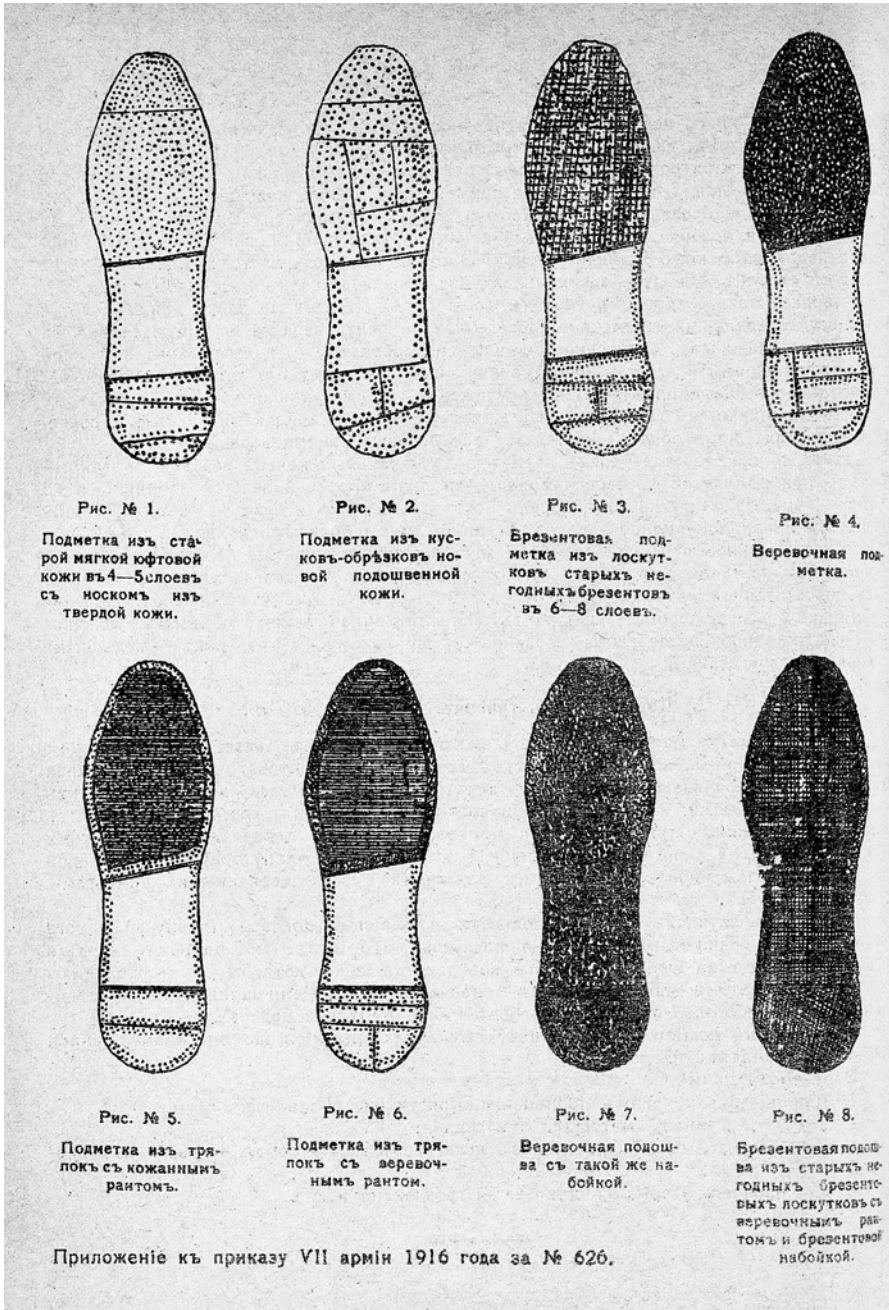

Ассортимент подметок солдатских сапог в 1916 году — из старой кожи, тряпок, веревок, брезента...

Однако хотя подошвы и изнашивались первым делом, больше всего кожи требовалось на выделку голенищ. Не случайно их высота была уменьшена на 9 сантиметров¹, а уже в марте 1915 года появились первые сапоги с голенищами из брезента, бязи или вообще тканевыми. В армии это новшество восприняли неоднозначно: тряпичные голенища не заменяли кожаных, а с брезентом на рынке тоже было сложно. Интендантство рассчитывало обойтись полумерами вроде запрета на ношение сапог в зимнее время года, выдачи раненым штиблет и плана по переходу войск на полусапоги с весны 1917 года.

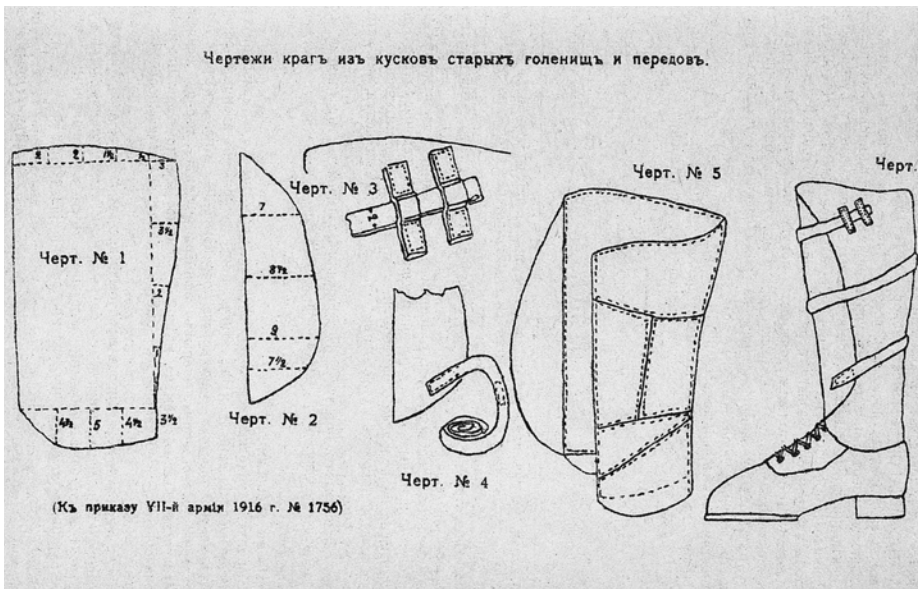

Чертежи краг из кусков старых голенищ и передов

9 (22) июля 1916 года приказом по военному ведомству № 276 Верховный главнокомандующий дал офицерам и военным чиновникам вольную по части обуви. Отныне в строю и вне строю дозволялось

¹ Клочков Д. А. Облик солдата Российской императорской армии периода Первой мировой войны. Мифы и реальность // Первая мировая война, Версальская система и современность: сб. статей / отв. ред. И. Н. Новикова, А. Ю. Павлов, А. А. Малыгина. СПб., 2014. С. 42.

носить при походной форме и полусапоги, и башмаки, и ботинки. На смену голенищам пришли кожаные краги, гамаши и даже окрашенные в темный цвет бинты, то есть обмотки. Первые не были такой уж экзотикой для Русской императорской армии. Ботинки с крагами с января 1914 года являлись штатной обувью авиаторов. Впрочем, случались нюансы: весной 1916-го начальник Бакинской офицерской школы морской авиации А. А. Янович издал приказ о выезде на остров Песчаный для отработки бомбометания строго в сапогах с высокими голенищами, так как полигон буквально кишел змеями. Но то — летчики, а пехота уже всюю шила себе опанки, те же самые, что и сорок лет тому назад.

Продолжаться дальше так попросту не могло. 6 (19) июля 1916-го был учрежден Комитет по делам кожевенной промышленности, руководящий деятельностью районных кожевенных комиссий. Последние следили на местах за тем, чтобы производители были обеспечены сырьем и выполняли заказы целиком и вовремя. День спустя военный министр и министр торговли и промышленности постановили: отныне всем без исключения производителям надлежало выделять товар в максимально возможном объеме и строго необходимых для нужд армии сортов.

Каков был результат? На местах, как в Нижегородской губернии, до конца лета 1916-го выработка и сдача готового товара вместо резкого взлета показателей рухнули в десять с лишним раз. Заводчики объясняли происходящее тем, что приемка и оплата продукции и районными кожевенными комиссиями, и интендантством поставлены из рук вон плохо, и это как минимум отчасти было правдой. К тому же далеко не все в принципе могли перевести производство, например, с выделки кож для перчаток на сапожное мостовье. 6 (19) октября 1916 года приказ армиям Юго-Западного фронта № 1642 гласил: *«В виду недостатка сапог, приказываю широко развить в армейских и корпусных мастерских изготовление для ботинок краг из кусков старых передов и голенищ с подкладкой внутри из старых сукон или других подходящих материалов...»*. Тогда же военный министр генерал Шуваев адресовал депутатам Государственной Думы просьбу предусмотреть в смете министерства сумму денег для приобретения

одежды и обуви беднякам-инородцам: «В России кожи много, а подметок не хватает»¹.

О ситуации с обувью в мирном тылу дает представление следующий локальный пример. В августе 1916-го самарская городская управа докладывала городской Думе: пора заказывать «в Америке, Японии, Швеции и других невоюющих странах» одежду и обувь и открывать в городе новые мастерские по починке обуви и одежды. Деньги (по миллиону рублей на снабжение населения обувью и одеждой) должен был дать обеспеченный гарантией Государственного казначейства заем в частном банке либо казна. Дума в принципе дала добро, но поручила управе выяснить, где можно приобрести товары в готовом виде или материалы для их производства. В консульства ряда стран в Москве были направлены запросы; ответов на них пришлось ждать до октября.

Американский консул сообщил, что передал просьбу в Госдеп, который пообещал связаться с фирмами, дабы те уже сами обратились в самарскую городскую управу. Британский генеральный консул переслал перечень фирм, но не располагал информацией ни об их ценовой политике, ни о запасах продукции. Российское посольство от себя добавило, что навигация на Белом море уже закрыта и доставить обувь транзитом через Швецию тоже не выйдет. Да, и кстати, каким образом городская управа в Самаре планирует получить валюту для оплаты таких заказов? Японское консульство предоставило список предприятий, способных помочь с платьем, но не с обувью. Шведское — коротко уведомило о запрете на вывоз из страны тканей, кожи и готовой обуви. Наконец, китайское консульство посулило «снестись» с Министерством торговли в Пекине.

Удрученная итогами переписки городская управа обратилась даже в Харьковскую губернскую земскую кассу мелкого кредита — в газетах упоминалось, что та занимается закупками обуви. Реакция

¹ См.: *Маляров В. Н.* Российские инженерные рабочие войска в эпоху великих потрясений. Ч. 1. От Первой мировой войны до Октября 17-го // Альманах «Пространство и время». 2014. Т. 7. Вып. 1.

оттуда тоже не обнадеживала: *«Правление кассы ответило, что... пока все операции в зачаточном состоянии и ничего определенного сообщить не может»*¹. Впору было отчаиваться, когда из Москву в Самару пришло предложение о закупке в Штатах обувной продукции *«заводов Паккард и Т. Плант»*². Судя по каталогу и прейскуранту, ассортимент фасонов и размеров дамской и мужской обуви включал себя и лаковые, и хромовые, и шевровые ботинки — правда, детских моделей не было вовсе. Американцы сулили заказчику скидку до 25% при оплате наличными долларами США по курсу дня расчета с внесением 20% общей суммы предоплатой. Размер пошлины, стоимость страховки и морского фрахта из Нью-Йорка во Владивосток были включены в ценники. Доставка из дальневосточного порта в Самару по железной дороге была уже, разумеется, заботой и статьей расходов для городской управы. На погрузку партии товара в Нью-Йорке ушло бы не более двух недель с момента получения заказа. *«Что же касается времени доставки ее в Россию, то таковое невозможно определить с точностью. Мы думаем, однако, что для этого потребуется 3–4 месяца»*, — говорилось в сообщении³.

В Самаре принялись за калькуляции: население города — *«206 тысяч душ, не считая войск»*. Видимо, не зная его половозрастного состава, члены управы предположили, что половина жителей — это взрослые люди. Закупка импортной обуви должна была стать достаточно крупной, чтобы подтолкнуть местных частников к реализации своих запасов по доступным ценам. Значит, объем закупки надлежит рассчитывать на половину взрослого населения Самары, то есть полсотни тысяч горожан: *«Рассчитывая на самые неблагоприятные условия покупки, Управа за округлением цифр*

¹ ЦГАСО. Ф. 170. Оп. 1. Д. 197. Л. 778–779об. Копия этого документа представлена в интернет-выставке «Отклики Первой мировой войны в Самарской губернии. 1914–1917 годы» [http://regsamarh.ru/info_act/exhibitions/worldwar]. Дата последнего обращения: 10.06.2018.

² Сложно определить, о каких именно предприятиях шла речь, так как в США существовало весьма немало торгующих обувью фирм и производящих ее заводов с фамилией «Паккард» в названии. Возможно, предложение о заказе поступило от Burt & Packard.

³ ЦГАСО. Ф. 170. Оп. 1. Д. 197. Л. 779об-780.

исчисляет стоимость одной пары ботинок в среднем в 20 руб[лей]. Следовательно на покупку 50 000 пар ботинок потребуется 1,000,000 р[ублей], т[о] е[сть] та <самая> сумма, которая указывалась Управою в первом ее документе»¹. Что осталось за скобками этих расчетов и стало ли случайным совпадение итоговой суммы с прежней оценкой, я гадать не берусь. Дело было за малым — найти деньги. Поскольку заключение займа представлялось управе чересчур медленным процессом вкупе с утверждением его городской Думой, она обратилась в один из местных банков на предмет получения ссуды под залог товара. Банк согласился пойти навстречу городу и произвести оплату до 90% общей суммы. Однако требовался также задаток в размере от 100 до 200 тысяч рублей, и с ним вариантов, кроме займа, уже не оставалось. А еще — валюта, за которой нужно было обращаться в Кредитную канцелярию Минфина, и этот процесс обещал стать затратным по времени. И никто изначально не давал гарантий качества товара. И не было понимания, удастся ли вывезти обувь из Владивостока в вагонах или придется переправлять в Самару 50 тысяч пар ботинок посылками. И, в конце концов, не имелось уверенности в том, удастся ли организовать продажу обуви населению...². Увы, мне не известно, чем закончилась эта история.

Невероятно, но факт: закрепить полноценную государственную монополию на кожи, выстроить работающую вер-



Первая публикация этого фотоснимка сопровождалась подписью: «Военный и морской министр А. Ф. Керенский пропускает мимо себя войска»

¹ ЦГАСО. Ф. 170. Оп. 1. Д. 197. Л. 780об.

² Там же. Л. 781.

тикаль их приемки, распределения и контроля над производством сумело только Временное правительство, издав 21 апреля (4 мая) 1917 года «Положение о передаче кож в распоряжение государства». Приемкой и распределением выделанных кож отныне занимался Главный комитет по кожевенным делам (Главкож) посредством системы районных комитетов. Им утверждался список убойно-посолочных пунктов Министерства земледелия для сбора, хранения, учета и отправки далее невыделанных кож. Всероссийское общество кожевенных заводчиков отчитывалось перед Главкожем о поступлении сырья из Сибири и с Северного фронта, на других фронтах этим занимались Всероссийский Земский союз и интендантства¹. Отделения Райкожа ведали сбором кожевенного сырья, его приемкой, оплатой по твердым ценам, передачей в производство, торговлей кожами и изделиями из них и, наконец, арестом и изъятием кож.

Впрочем, военный министр Временного правительства А. Ф. Керенский не упускал возможности использовать катастрофу с обувью в Русской армии в целях самопиара. Он часто щеголял в крагах, кои весьма жаловал².

На митингах перед фронтовиками же Керенский выступал в ботинках с обмотками³. О том, что ни обморожения ног, ни «траншейная стопа» были ему неведомы, говорить излишне.

«Траншейная стопа» и «стаканы для игры в кости»

Еще фельдмаршал Артур Уэлсли, герцог Веллингтон, говаривал, что важнейшей частью солдатского снаряжения являются, во-первых, пара хороших сапог, во-вторых, еще одна пара са-

¹ Государственный архив Воронежской области (ГАВО). Ф. И-221. Оп. 1. Д. 6. Л. 4. Копии этого и других документов из фондов ГАВО, цитируемых в книге, любезно предоставил историк Н. А. Заяц.

² Ривови Я. М. Обувь в армии и военно-морском флоте России // Сержант. 1997. № 3. С. 37.

³ Ганин А. В. Керенский. Крупный план // Родина. 2017. № 7. С. 30.

пог, а в-третьих — пара подошв. Оспаривая Наполеона Бонапарта, он считал, что и голодный мужчина порой может неплохо воевать, а вот дурно обутый солдат — это вообще не боец. Столетия спустя в Британии помнили этот завет и следовали ему. Отчасти развитие обувной индустрии в бывшей «мастерской мира» подстегнул заокеанский конкурент, стремившийся наводнить британский рынок товаром более современного производства. Правильные выводы на деле выразились в превышении экспорта обуви из «Туманного Альбиона» над импортом в семь раз. Внутренняя потребность армии в ботинках в мирное время составляла 250 тысяч пар в год. Первая мировая, разумеется, лишила смысла эту и подобные ей цифры. В первые несколько недель военного времени новобранцам приходилось рассчитывать только на собственную обувь. Значительного запаса ботинок на военных складах подготовлено не было, а часть из имевшихся вскоре оказалась потеряна во Франции. Конкретных планов срочного расширения производства обуви для нужд армии тоже никто не строил. Мало того, еще в начале 1914 года Франция заказала у союзницы 2 миллиона пар сапог, и даже с учетом кризисной ситуации к марту 1915-го этот заказ был выполнен¹.

В середине 1915 года Британия производила 60 различных моделей обуви десятка или дюжины размеров для собственных экспедиционных сил и войск союзников. Возрождение производства увеличивало и стоимость обуви, но у британцев бытовал очень простой подход к регулированию цен: минимум полугодичные заказы, чтобы производства не простаивали, и запрос от производителей данных о расходах и предполагаемой чистой прибыли, то есть — обоснования ценовой политики. На практике все оказалось сложнее. Высокие издержки могли быть обусловлены как нестандартной продукцией — спецобувью для ношения в тропическом климате, сапогами для авиаторов с утепленными ягнячьей шерстью двухшовными голенищами² и т. д., так и попросту неэффективностью производства. От-

¹ *Lloyd E. M. H. Experiments in State Control at the War Office and the Ministry of Food. Oxford, UK, 1924. P. 91–95.*

² *Wright Th. The Romance of the Shoe. London, 1922. Pl. 46.*

дельно потребовалось договариваться с поставщиками сырья, стоимость которого прямо влияла на итоговый ценник. Тем не менее он не сразу, а постепенно, но снижался. На исходе войны была полноценно налажена и починка армейской обуви. Если в 1917 году войскам еженедельно поставлялось от 250 до 300 тысяч пар новых ботинок, то в 1918-м их количество снизилось вдвое, а свыше 200 тысяч пар в неделю выходило из мастерских. Несколько сотен их действовало на фронте, там трудились солдаты; завод по ремонту обуви в Кале дарил вторую жизнь 30 тысячам пар ботинок в неделю. Наконец, еще четыре ремонтных завода в метрополии были почти полностью обеспечены женскими рабочими руками. Для производства обуви гражданского образца сырье поставлялось производителям ниже рыночной стоимости, а цены на нее были зафиксированы¹.

И томми, и пуалю на Западном фронте носили главным образом ботинки с обмотками. Вернее, французские солдаты в начале войны закрывали голени кожаными гетрами образца 1913 года с крючками и люверсами для намотки шнура. Гетры апробировались французами начиная с 1897 года, но в Первую мировую армия Третьей республики все же отдала предпочтение обмоткам. Таившаяся среди витков ткани угроза тогда еще оставалась неявной для большинства как военных, так и медиков...

Впервые «траншейная стопа» была отмечена на Западном фронте Великой войны в конце 1914 года. В тыловые госпитали поступало все больше мужчин с острым воспалением пальцев ног, ступней, а нередко и голеней. Почти все они рассказывали примерно одно и то же: неделя кряду на передке, то дождь, то снег, ноги замерзали и немели. Из-за непрерывных боев обуви было не снять, пока не становилось трудно держаться на ногах. Они отекали и тускло краснели, пальцы на обеих стопах покрывались пузырями. Звучали жалобы на тупую, ноющую боль и жар, но притом ни ранений, ни иных явных нарушений в организме не отмечалось.

Поначалу врачи относили такие случаи к категориям обморожений или признавались, что причины не определены. Находились

¹ *Lloyd E. M. H. Op. cit. P. 95–100.*

среди них и прозорливые специалисты. «Среди военных медиков бытует мнение, что тесная обувь, выделанная из жесткой кожи и постоянно носимая в течение нескольких дней в сырых холодных траншеях, является основной причиной всех неприятностей», — записал 2 декабря 1914 года в дневнике помощник начальника медицинской службы британской 8-й пехотной дивизии¹. Обезноживших воинов оказывалось все больше, и в Руане была срочно организована медицинская конференция. Военно-полевым хирургам предстояло однозначно ответить на вопрос: солдат делает инвалидами обморожение или иная, отличающаяся симптомами и протеканием угроза?

К середине 1915-го большинство специалистов разделяло вторую точку зрения по одной простой причине: наиболее уязвимые перед холодом носы и уши пациентов en masse были в порядке. Тяжелые поражения нижних конечностей вне прямой зависимости от укуса мороза окрестили «траншейной стопой». Отмечалось, что с наступлением весны таких случаев все же стало меньше, но к следующей зимней кампании медики должны быть во всеоружии².

Дальнейшее изучение «траншейной стопы» позволило понять, что вызывает ее развитие. Солдаты в тугих обмотках или сапогах не по ноге сперва топают по раскисшим дорогам и холодным лужам. Прибыв на место, они заступают на пост, не высушив обуви — недосуг, не до того, и так далее, и тому подобное. Сухих и твердых половиц в траншеях им никто не обещал. Месившие грязь на марше фронтовики продолжают стоять все в той же обуви. В промокших и перетянутых ногах ниже колен замедляется кровоток. Ситуацию усугубляют инерция мышц ног ввиду малой подвижности и любые повреждения кожи ступней, мацерация которой в сырой обуви неизбежна. При этом любой дискомфорт в своих двоих воины чаще всего списывали именно на легкое обморожение, — де-нужно просто потерпеть, а там или само пройдет, или отогреемся, к тому же холод скрадывал боль. Увы, нередко к моменту госпитализации хирургам

¹ Thomas A. M. British 8th Infantry Division on the Western Front, 1914–18. Thesis submitted for the Degree of Doctor of Philosophy. Birmingham, UK, 2010. P. 40.

² Atenstaedt R. L. Trench Foot: The Medical Response in the First World War 1914–18 // Wilderness and Environmental Medicine. 2006. Vol. 17. P. 283.

оставалось только браться за ланцет или пилу — «траншейная стопа» перетекала в гангрену. Детство, в котором на промокших ногах расхаживала простуда, осталось в прошлом. Молодые, неделю тому назад совершенно здоровые мужчины становились калеками.



Британский плакат времен Первой мировой, предупреждающий об опасности «траншейной стопы»

Британские военные медики основательно подошли к профилактике «траншейной стопы»: с 39 страдающих ею на 1000 человек в 1915 году заболеваемость снизилась до 11 в 1917-м. В войска начали

поставляться толстые шерстяные носки. Томми смазывали ноги мазью из ворвани и борной кислоты, замененной позднее присыпкой¹.

Германская пехота вступила в войну обутой в знаменитые Knobelbecher'ы² — кожаные сапоги образца 1866 года с двухшовными голенищами высотой 30–35 см³. Набитые в подошвы этих сапог гвозди, а также подкованные каблуки сокращали износ обуви и придавали топоту немецких солдат характерную железную ноту. Сапоги коричневой или черной кожи на старте Первой мировой в 1915 году штатно почернели. Ближе к концу войны же бошам частично пришлось носить и ботинки с обмотками: сказывалась нехватка кожаного сырья — возможности его главного поставщика до 1914-го, Аргентины, серьезно ограничила блокада.

В армии Дунайской монархии основной разновидностью строевой обуви были ботинки, промаршировавшие на смену сапогам с короткими голенищами. *«Вне строя часто даже рядовые солдаты носили легкие ботинки штатского образца (сменной обувью и для работ в пределах казармы служили комбинированные из кожи и брезента облегченные ботинки)»*, — отмечает военный историк С. В. Прищеп⁴. Кавалеристы продолжали щеголять в сапогах со шпорами, причем нередко даже в окопах⁵.

В Османской империи уже первый призыв оказался настолько успешным, что армия была не в состоянии обеспечить всех и каждого пищей, оружием и обмундированием. Каждый мобилизованный должен был иметь при себе запас пищи на 5 дней, а также «подходящую» одежду и обувь. Как следствие, многие турки встали в строй

¹ Bennett J. D. C. Medical advances consequent to the Great War 1914–1918 // Journal of the Royal Society of Medicine. 1990. Vol. 83. P. 741.

² Knobelbecher (нем.) — «стакан для игральных костей», прозвище немецких сапог ввиду выделки их голенищ из жесткой кожи. Слово окажется долговечным: так свою обувь станут звать и гитлеровские солдаты, а в литературе оно порой упоминается как едва ли не официальное наименование.

³ Pöhlmann M., Potempa H., Vogel Th. Der Erste Weltkrieg 1914–1918: der deutsche Aufmarsch in ein kriegerisches Jahrhundert. München, 2014. S. 173.

⁴ Прищеп С. В. Вооруженные силы Австро-Венгерской империи. Ч. 1 // Сержант. 2000. № 4 (17). С. 12.

⁵ Адаменко Д. В., Прищеп С. В. Кавалерия австро-венгерской армии // Сержант. 2002. № 3 (24). С. 6, 12, 14.

в гражданском платье и сандалиях. В дальнейшем марши босиком были печальной нормой для османских войск. Сапоги на ногах русских солдат, взятых в плен на Кавказском фронте, были предметом жгучей зависти подданных султана. Деревянные подметки, привязанные к ступням, охапки соломы на ногах... На Палестинском фронте целый османский полк вернулся из атаки в вещах убитых британских солдат, тела которых турки раздевали прямо под обстрелом — хотя брать короткие брюки и брезговали. В этом мародерстве нет ничего удивительного: в марте 1918-го турок-дезертир поведал англичанам, что их часть не получала новой одежды и обуви более года¹. Таким образом, в Русской армии дела с обеспечением войск обувью обстояли отнюдь не худшим из возможных образом.

Повторился ли «сапожный» голод вновь?

В «Песне о великом походе» Сергея Есенина ротный перед боем неспроста завещал жене пару сапог, а пережив бой, решил, что сам износит их. Во время Гражданской войны в России обуви не хватало ни белым, ни красным. Например, весной 1919 года в полках из уральских казаков, помимо некомплекта личного состава, у половины не имелось сапог, а лапти с учетом сырой стужи почти гарантировали простуду. Как следствие, в ответственный момент наступления сил Колчака на востоке России целые части оказывались небоеспособными. Когда в мае несколько полков Сводного Сибирского ударного корпуса Сибирской армии бежали из боя, теряя оружие и обувь, командующий армией Радола Гайда опознавал в безоружных и босых потенциальных дезертиров, и их ждали расстрел или арест. Увязая в снегу в отсыревших, дырявых валенках, лаптях и разваливающихся сапогах, было одинаково худо и наступать, и отступать. *«Эта картина не вяжется с данными о многомиллионных поставках союзников Колчаку, в том числе о поставках двух миллионов пар обуви... Если все это и было*

¹ Zürcher E. J. Between Death and Desertion: The Experience of the Ottoman Soldier in World War I // Turcica. 1996. No. 28. P. 247.

поставлено во Владивосток, то до фронта в значительной степени так и не дошло», — пишет доктор исторических наук А. В. Ганин¹.

В Красной армии лапти тоже не являлись чем-то из ряда вон — Чрезвычайная комиссия по снабжению войск лаптями работала не впусую. Однако ценой огромных усилий острый дефицит обуви в РККА был снижен еще до конца войны: 1,8 миллиона пар обуви только во втором полугодии 1919-го, еще 5,8 миллиона пар вкупе с миллионом портянок в 1920-м — цифры, говорящие сами за себя².

В советские годы производство обуви было поставлено на широкую ногу. Понятно, что в печати история этой отрасли легкой промышленности велась от 1917 года, а успехи первых пятилеток подавались как безоговорочная победа над Англией, Германией и Францией и приближение вплотную к показателям США как по количеству, так и по качеству продукции³. О таких случаях, как приглашение в 1930 году американских рабочих в «Грознефть» для оказания помощи в ремонте обуви, для которых вдобавок не подготовили ни жилплощади, ни рабочих мест, не говорилось⁴. Тыловое ополчение в начале 1930-х испытывало те же проблемы с обувью, что и инородцы в Русской императорской армии в 1916 году. Оно было обеспечено обувью только на 30–40%, десятки тылополченцев не могли выходить на работу или грели пятки у костра, а на 1934 год Военно-хозяйственное управление РККА закладывало 26 тысяч пар обувки⁵.

Когда началась Великая Отечественная война, а с обувью и сырьем для ее производства вновь, как и в Первую мировую, возникли колоссальные проблемы, их решением занимался целый ЦНИИ заменителей кожи. Выходом стало использование усовершенствованной

¹ Ганин А. В. Семь «почему» российской Гражданской войны. М., 2018. С. 274, 276, 280–281.

² Там же. С. 419.

³ Мурванидзе Д. С. 30 лет советской обувной промышленности // Легкая промышленность. 1947. № 11. С. 11, 12.

⁴ Евдошенко Ю. В. Иностранные агенты советской нефтяной промышленности 1920–1930-х годов // Экономическое развитие и практика реформ (История мировой экономики. Вып. 4): Сб. статей. М., 2015. С. 221.

⁵ Миненков Д. Д. Система тылового ополчения в СССР (1930–1937 гг.). Новосибирск, 2017. С. 138, 140, 151.

кирзы, из которой производились не только сапоги, но и кобуры. В тот же период весьма редко, но все же отмечались вопиющие инциденты, подобные происшествиям в эвакуационном госпитале № 3337 в первой половине 1943 года. Его начальник майор медицинской службы Федотов приказывал спороть с импортных ботинок «весь низ» для пошива новых сапог замполиту эвакогоспиталя капитану Тодорову, затем пустить носилки на выделку обуви ему же и себе, из трех пар кожаных тапочек получались женские туфли... Немудрено, что царившая в эвакогоспитале обстановка была признана «нездоровой»¹.

...Известна приписываемая Николаю II фраза: *«Все мерзавцы кругом! Сапог нет, ружей нет — наступать надо, а наступать нельзя!»* Император будто бы в сердцах бросил ее в разгар кризиса на фронте в 1915-м. Некоторые историки превратили это высказывание в цитату, не упомянув о первоисточнике²: допросе бывшего министра внутренних дел А. Н. Хвостова на заседании Чрезвычайной Следственной Комиссии 18 (31) марта 1917 года. Причем тот не слышал данной реплики из первых уст, якобы припоминая ее в пересказе Григория Распутина заодно с карикатурным контекстом³. Впрочем, в годы Великой войны о царствующих особах их подданные рассказывали еще не такое, делясь друг с другом сплетнями и суевериями. К ним от сапог переходит и мой рассказ.

¹ ВОАНПИ. Ф. 2522. Оп. 6. Д. 66. Л. 62, 65, 66, 67.

² Хавкин Б. А. Русский фронт Первой мировой войны (1914–1918 годы) // Новая и новейшая история. 2014. № 1. С. 10; Яковлев Н. Н. Последняя война старой России: Книга для учителя. М., 1994. С. 82. Собственно говоря, первый автор не критически процитировал второго.

³ «Приезжаю я, говорит, в Царское, — вхожу: папашка сидит грустный... Я его глазу по голове и говорю: что грустишь?..». См.: Падение царского режима... С. 31.

СУЕВЕРИЯ, СЛУХИ И ПРОПАГАНДА

Тогда Игорь взглянул
на светлое солнце и увидел,
что оно тьмою воинов его
прикрыло...¹.

Гадания на крови и порохе

Первая операция Русской императорской армии в Великую войну тоже сопровождалась солнечным затмением, как и поход князя Игоря Святославича в половецкие земли. Уникальное событие даже на фоне разгоревшейся войны, оно ожидалось огромным количеством ученых, а для обывателей в порядке ликбеза издавались специальные брошюры². Конечно, действующей армии было не слишком до астрономических наблюдений, однако и без специального приказа генерала Ренненкампа войскам 1-й армии не обошлось. Вот он: *«Объявляя при этом запуску редактора Русского астрономического календаря Действительного Статского Советника Щербакова о затмении солнца 8 августа на театре военных действий, предписываю:*

1) *Ознакомить с ней всех чинов армии.*

2) *Обратить внимание, что померкшее солнце в момент полного затмения будет на юго-западе, как раз над станом и землей врага»³.*

Над пунктом 2 приказа сегодня можно посмеиваться сколько угодно, но он скорее повод призадуматься. Отнюдь не темный крестьянин, а молодой пехотный офицер, подпоручик Я. Е. Мартышевский — и тот был впечатлен затмением, признаваясь в мемуарах: *«Когда светлый радостный день вдруг быстро сменяется какими-то неестественными сумерками... Вашу душу наполняет жуткое чувство, какой-то суеверный страх... Народная мудрость, отражающая в себе, как в зеркале, истинные мысли и чувства большинства людей, недаром приписывает таким явлениям особое значение; она, эта мудрость, на-*

¹ «Слово о полку Игореве». Пер. Д. С. Лихачева.

² См.: Орлов А. Я. О затмении солнца 8 августа 1914 г. Для г. Одессы. Одесса, 1914. С. 3–8.

³ Коллекция печатных приказов русских армий Первой мировой войны РГБ. Инв. № 157/20. Л. 8.



**Палаточный лагерь для наблюдения за солнечным затмением.
Где-то в Крыму, 1914 год**

зывает их знаменем небесным, которое предвещает роду человеческому грядущие бедствия...»¹. В конце июня 1914-го немалая часть мобилизованных в ряды Русской императорской армии носителей этой мудрости вместо мирной страды приступила к военной: «Словно вся Россия стала одним хозяйством, пришло время жатвы, и все, взяв серпы, пошли жать»². Крестьянское мировоззрение хранило и возвращало поверья десятилетиями, если не веками. Они могли служить одновременно заветами прошлого, символами испытанного временем верного уклада жизни, опорой в настоящем и ориентирами в будущем. И становились особенно востребованы на войне, внутри страшного кровеворота, когда душе так нужно ждать, надеяться и верить в чудо. Прежде это не всегда воплощалось в жизнь удачно: добившись канонизации Серафима Саровского незадолго до начала Русско-японской войны, Николай II распорядился благословлять его иконой солдат, отправлявшихся на Восток. Император действовал сугубо из лучших побуждений, однако фронтовики были смуще-

¹ Мартышевский Я. Е. По скорбному пути: Воспоминания. 1914–1918. М., 2016. С. 48. Здесь же мемуарист припомнил загадочное видение, будто бы явившееся ему, его матушке, родным и близким накануне Нового, 1914 года — «огромный, правильной формы крест бледно-желтого цвета, каким обыкновенно окрашено зарево пожара», разгаданное одним из очевидцев как предвестие войны.

² Толстой А. Н. По дорогам войны // Отечество. М., 1976. С. 9.

ны и разочарованы образом нового святого¹. В Новгороде во время проводов войск на фронт в августе 1914 года солдат тоже благословляли образом, причем планировавшуюся изначально икону святого Архистратига Михаила специально заменили на Знамение Пресвятой Богородицы — чудотворную святыню, по преданию, спасшую в 1170 году новгородцев от осады дружинами князя Андрея Боголюбского.

Чудо случилось. О нем стало известно 25 сентября (8 октября) 1914 года из вечернего выпуска «Биржевых ведомостей» Краткая публикация письма с фронта недельной давности гласила: «Поручик Р. пошел и вдруг видит на небе Божию Матерь с Иисусом Христом на руках, а одной рукой Она указывает на запад. Все нижние чины стоят на коленях и молятся. Он недолго смотрел на видение. Потом это видение изменилось в большой крест и исчезло...»². За чудесным явлением последовало сражение под Августовым, завершившееся победой русских войск. В газете отсутствовала какая-либо привязка ко времени и месту, но разве они требуются чуду? Заметка тотчас же разлетелась по передовицам. Уже несколько дней спустя обер-прокурор Святейшего Синода В. К. Саблер обратился к и. о. протопресвитера Русской армии и флота Г. И. Шавельскому с просьбой проверить достоверность сообщения. Очевидцы вскоре отыщутся в обозе 2-го разряда лейб-гвардии Кирасирского Ея Величества Государыни Марии Федоровны полка. Выявленный период времени между видением Богоматери и началом победного наступления составил 14 дней. Тогда же в печати появились первые живописные изображения Августова чуда. Иллюстрации печатались в журналах и на открытках, в том числе по благословиению церковных иерархов. Несколько из них вдова великого князя Сергея Александровича Елизавета Федоровна Романова даже отправила царевнам³. Прихожане брали открытки и репродукции с собой на церковные службы и просили благословить их как иконы.

¹ Уортман Р. Николай II и образ самодержавия // История СССР. 1991. № 2. С. 123.

² Бибарцева Я. Р. Августово явление, или Знамение Августовской победы // Первая мировая война. Исследования. Документы. М., 2014. С. 70.

³ Там же. С. 75.



Одна из множества открыток с изображением явления Августовской Божией Матери в 1914 году

Священство из разных уголков империи обращалось в Синод за разъяснениями ажиотажа вокруг истории с явлением Богородицы. Синод налагал запрет на запечатление этого сюжета на иконах до окончания расследования. Оно завершилось в 1916 году; тем не менее ряд списков Августовской иконы Божией Матери распространился по всей России и даже уцелел до наших дней. С 2008 года празднование в честь этой иконы входит в официальный месяцеслов и совершается 14 сентября.

Однако люди с начала войны искали духовную поддержку не только в церквях. Уже осень 1914 года ознаменовалась невиданным всплеском разного рода гаданий, предсказаний и столоверчения. Спиритизм высмеивал еще А. П. Чехов, хотя вряд ли кто-то перечитывал его «Страшную ночь» параллельно со списками павших в газетах. Мода на мистицизм являлась приметой Серебряного века задолго до войны, но с ее началом спрос на сверхъестественное вырос десятикратно.

Кассира Государственного банка по фамилии Брут все эти треволнения уже не касались — сильно проигравшись в карты еще до начала Первой мировой, он свел счеты с жизнью. Этой трагедии оказалось достаточно для развязывания настоящей охоты за банкнотами, подписанными Брутом: его смерть будто бы наделила бумажные рубли чудодейственными свойствами¹.

Когда в августе 1914 года кадровый офицер Русской императорской армии П. С. Денисов добровольцем отправился на войну, его супруга Е. И. Герлих-Денисова отправляла из Владикавказа на фронт письмо за письмом. Практически в каждом из них женщина старалась подбодрить мужа сообщениями медиумов и бульварной прессы:

«22 августа [1914]

Екатерина — Петру

Была вчера у гадалки-персианки. Наговорила мне много, ничего плохого, говорит, что гадание вышло мне очень хорошее. Сказала, что у меня голова с пуд (т. е. много ума), что через месяц, т. е. в сентябре, закончатся неприятности. Говорит, что тебе три дороги, и мне предстоит длинная дорога, что ты получишь много денег и назначение».

<...>

«28 сентября [1914]

Екатерина — Петру

По предсказанию г[оспо]жи Табе (парижанка, которая предсказывает обыкновенно на весь год и уже не первый раз) война должна закончиться в октябре».

¹ Аксенов В. Б. Социально-психологическая атмосфера российского общества в 1914–1917 годах: к природе слухов и фобий // Вестник НГУ. Серия: История, филология. 2015. Т. 14. № 1. С. 126.

<...>

«21 ноября [1914]

Екатерина — Петру

В газетах было предсказание какой-то француженки, которая предвидела эту войну еще три года назад. Она предсказывает, что 4-го декабря в Германии вспыхнет бунт против Вильгельма, а 12-го декабря будет заключен мир. Как хочется верить этому, родной! Ведь тогда мы елочку проведем вместе! Да, еще говорили, что 12-го декабря Вильгельм застрелится. Бог с ними, пусть лучше одного человека не станет, чем гибнет ради его фантазии столько людей»¹.

Последнее письмо в ответ Екатерина Ильинична с детьми получают в феврале 1915 года. Денисов погибнет в бою неделю спустя. Правда, сообщение ротного фельдшера о случившемся доберется до Владикавказа только в мае.

Эта печальная история — лишь одна из множества таких же. Популярность гадалок, гипнотизеров, предсказателей и прочих ремесленников оккультного цеха в Первую мировую превысила все мыслимые пределы, в том числе терпения властей. 9 (22) января 1915 года гадания по руке и на картах попали под запрет. В феврале товарищ министра внутренних дел разослал губернаторам циркуляры с просьбой воспретить бродячим шарманщикам торговлю билетами с предсказаниями о войне и мире — такая разновидность мошенничества тогда была весьма расхожей. В ряде губерний власти наложили вето и на распространение «пророчеств» в печати².

Однако осенью 1916 года, невзирая на прессинг шарлатанов со стороны властей, прошел военную цензуру и был напечатан в Харькове сборник предсказаний. Под заглавием во всю полезную площадь обложки, напоминающей афишу, теснились «сочинения известных писателей, составленных под внушением тайных сил мистических, или лю-

¹ Хубулова С. А. Семейная переписка как исторический источник по Первой мировой войне // Былые годы. 2014. № 3 (33). С. 322, 323, 324.

² Аксенов В. Б. Политическая семиосфера и психологическая динамика российского общества в 1914–1917 гг.: от мистификации общественного сознания к революционному психозу // Россия и революция: прошлое и настоящее системных кризисов русской истории: Сборник научных статей (к 95-летию Февраля-Октября 1917 г.) / под ред. П. П. Марченя, С. Ю. Разина. М., 2012. С. 21.

дей ясно понимающих жизнь политической мысли»¹. Эта брошюра вряд ли удивила бы современных читателей, пресытившихся десятилетиями бульварного «окултизма» на телеэкранах и газетных полосах. Однако мне сложно удержаться от цитирования некоторых пассажей вековой давности, в востребованности коих тогда сомневаться не приходится.

«Для Германии феральная цифра лет есть 15, если сосчитать цифры рядом поставленные вместе. Год $1+4+3+7=15$, смерть царя Сигизмунда. Год $1+8+0+6=15$ Франц II не принял короны. Год $1+9+1+4=15$, объявление войны Германией. Кроме того, 17 июля Германия согласилась объявить войну, а 21 июля Германия развила наступление. Годовая цифра 15 — упадок, а 17 и 21 дни июля — несчастные. Значит так: Германии судьба определила в переживаемых великих событиях конец существования»². Что тут скажешь... Логично!

«Германия оскорбляет народы и человечество. Будущая война обязательно должна быть против Германии. Австрия будет союзницей Германии. Россия, Франция, Англия, Италия, Бельгия и другие народы коалиции воевать будут против Германии и Австрии. Европейская война будет такая, какой мир еще не видел», — констатирует неизвестный автор с отсылкой читателей к книге Винценцы Лютославского 1910 года³. Подобных «пророчеств» в ее тексте, разумеется, нет — в нем есть прогнозы. В этой связи нелишним будет вспомнить еще одного уроженца Царства Польского — И. С. Блюха, автора на шумевшего многотомника «Будущая война и ее экономические последствия». Вот уж где прогнозы могли бы сойти и за пророчества — до того ясно автору или, по другой версии, авторам из XIX века виделась будущая Великая война. Впрочем, и они оказались современникам не впрок... Но вернусь к заветной брошюре.

«Знаменитая французская предсказательница определяет год 1916 “черно-красным годом”. Погибнет “Зловещий старец” Франц-Иосиф, а следом за ним, может быть, сойдет в могилу и “современный Нерон”

¹ Конец войны. Раздел карты Европы. Будущие бои. Опись прошедших и будущих происшествий военных действий Великой Европейской Войны. Ясновидение. Верное предсказание. Харьков, 1916. С. 3.

² Там же. С. 4.

³ Lutoslawski W. Ludzkość odrodzona wizje przyszłości. Kraków, 1910.

Вильгельм. Он падет от руки германца или же будет мучиться медленной тяжкой агонией. Детей Гогенцоллерна всех, за исключением одного, ждет страшная участь» — эти предсказания приписываются «мме де Thebes». Герлих-Денисова передавала мужу на фронт именно ее «пророчество» об окончании войны в октябре 1914 года. Мадам де Таб (настоящее имя — Анна-Виктория Савиньи) действительно была незаурядной женщиной, популярной в высшем свете довоенной Европы. Правда, смерть в 1916-м настигла не только дряхлого императора Франца-Иосифа, но и саму предсказательницу.

Если запретительные меры худо-бедно, но работали в тылу, их действие рассеивалось в прифронтовой полосе. Парадокс заключался в том, что преградой на пути самих суеверий передовая не была. Земля наполнилась предрассудками и слухами, и их осмос через мембрану фронта постоянно продолжался.

Офицеры на позициях не меньше дам в мирной России прониклись слепой верой в магию чисел, и любые случайные совпадения лишь укрепляли ее. *«Для убитого недавно подпоручика Б. В. Лопухина фаталистическим числом оказалось число 8. Выступив в поход с полком младшим офицером 8-й роты, участвуя в ряде славных боев железной бригады, Б. В. был ранен 8 ноября 1914 г. Вернувшись снова в свой полк, находившийся в составе 8-го корпуса VIII армии, принял на законном основании 8-ю роту. Приехав в полк 28 февраля, он был убит пулей в сердце через 8 дней, а именно — 8 марта»*, — иллюстрировала этот феномен газета «Баку» в апреле 1915 года¹.

Фатализм был свойственен людям на войне еще до М. Ю. Лермонтова в пору его службы на Кавказе, да и столетие спустя в этом смысле ничего не изменилось. Доктор исторических наук Е. С. Сенявская в своих трудах описывала военного, поставившего жизнь на карту: *«Вот, если эту карту убьют — и меня завтра убьют»*. Карта не подвела игрока за столом, но обманула его — через несколько часов офицер был сражен пулей. Порой неотправленные письма вверялись однополчанам точно завещания, а смерть в бою доводила дело до скорбного конца.

¹ Зверев С. Э. Суеверия как компонент воинской субкультуры // Вестник СПбГУКИ. 2014. № 2 (19). С. 24.

Наконец, ошибки писаря было достаточно для попадания живых и здоровых чинов Русской императорской армии в списки убитых¹.



Силуэты войны: «В Восточной Пруссии такое количество зайцев, что ежедневно перебегают дорогу штуки 3–5, а то и больше: считать это за какую-либо примету невозможно. И при удаче, и при неудаче все равно перебегают!»

Опровержение подобных слухов из первых уст — казалось бы, что может быть проще? На деле глазам своим не всегда верили даже насмотревшиеся на смерть солдаты. Офицер И. А. Эйхенбаум, считавшийся павшим, вспоминал впоследствии: *«Деляя свой утренний обход, я... встречал обалдевших людей. <...> Взял одного в переделку.*

— Ты чего бормочешься, как бабка в курятнике?

— Свят... свят... рассыться... пропади... — глянул тот мимо моего плеча.

— Я тебе так всыплю, что сам рассыплешься, — не выдержал я и потрянул его за плечо.

— Пошто вы меня трогаете, ваше высокоблагородь, — завопил тот, — ведь вы — мертвые!

— ...Да ведь я живой! Сами видите...

¹ Сенявская Е. С. Человек на войне: историко-психологические очерки. М., 1997. С. 80–81.

— А кто вас знает... Может, вы, ваше высокоблагородие, еще с того свету какую проверку делаете...

<...>

Полковой батюшка отец Павел встретил меня радостно и смущенно.

— А я о тебе панихиду отслужил, думал, что преставился тогда...

— Ну, ничего... При таком воскресеньи, отслужи, батя, молебен воскресенья.

— Обязательно, обязательно¹.

Житейская логика норовит объяснить бытовавшие в толще армии суеверия элементарной неграмотностью большинства солдат. Однако такое объяснение было бы не только чересчур простым, но и спекулятивным. Во-первых, сколь угодно блестящее образование и сегодня никому не гарантирует иммунитета от предрассудков. Во-вторых, данные о грамотности новобранцев, собранные МВД за несколько предвоенных лет, показывают — число не владеющих даже чтением и письмом солдат было значительным, но не достигало и половины от общей массы новобранцев и постепенно снижалось:

Таблица № 7²

**Количество грамотных новобранцев
Русской императорской армии в 1909–1911 годах**

Категория новобранцев	1909	в %	1910	в %	1911	в %
Грамотные*	211 022	49,68	214 542	50,56	220 618	52,06
Не умеющих читать и писать по-русски**	8220	1,93	8303	1,95	8254	1,95
Полуграмотные***	47 068	11,08	48 211	11,36	48 669	11,49
Неграмотные	158 421	37,29	153 269	36,12	146 217	34,5
Всего	424 731	99,98	424 325	99,99	423 758	100

* Владеющие навыками чтения и письма.

** В «Военно-статистическом ежегоднике армии за 1910 год» уточнение «по-русски» отсутствовало, однако в следующих изданиях оно указано.

*** Владеющие только навыком чтения.

¹ Эйхенбаум И. А. Сражатели. Записки пехотного офицера. М., 2015. С. 72, 73, 111.

² Сост. по: Военно-статистический ежегодник армии за 1910 год. СПб., 1911. С. 144; Военно-статистический ежегодник армии за 1911 год. СПб., 1913. С. 141–142; Военно-статистический ежегодник армии за 1912 год. СПб., 1914. С. 141–142.

На большем отрезке времени прослеживаемая в таблице тенденция является еще более наглядной: сокращение процента неграмотных среди принятых на военную службу мужчин с 78,6% в 1874 году до 32,2% в 1913-м¹. Частный случай — 85,9% владеющих грамотой призывников в Калужской губернии в 1914–1915 годах и 81% грамотных военнослужащих калужского гарнизона в 1917-м² — служит примером высокой степени образованности новобранцев, но не выглядит чем-то невероятным.

Естественно, эта статистика не полна, поскольку исключает из расчета женщин и всех мужчин непризывного возраста, от детей до стариков. Делать на ее основании далекоидущие выводы о грамотности населения России в целом нельзя, но и речь здесь шла не о том. Возвращаясь к суевериям, выскажу предположение иного рода: не неграмотность, а подразумевавшее как минимум навык чтения и письма образование фронтовиков-крестьян могло невольно способствовать распространению предрассудков, реализуясь посредством него.

Например, у нижних чинов весьма распространены были так называемые «святые письма». Эти подражания молитвам считались верным средством уберечься от гибели, ранения, неприятельского плена и прочих горестей и бед. Традиционно в «святых письмах» подчеркивалось, что их копирование и распространение воздастся сторицей, о сокрытии же придется горько пожалеть: *«Кто не будет верить этому письму, тот будет проклят отныне; а кто будет давать списывать и прочитывать письмо, то хотя бы имел столько грехов, сколько звезд на небе и в море песку или на земле травы, то все будет прощено; а кто это письмо имеет и не дает списывать, тот будет Богом наказан и изгнан из Царствия Божия»*³. Подобные уловки сегодня иной раз встречаются в социальных сетях и спаме, докучающем интернет-пользователям в электронной почте и службах мгновенных сообщений. Столетие

¹ Ефимова М. Р., Долгих Е. А. Статистическая оценка грамотности населения России: от умения читать до ученых степеней // Вопросы статистики. 2016. № 9. С. 80.

² Анисков А. С. К вопросу о боеспособности тыловых частей русской армии в годы Первой мировой войны (на примере Калужского гарнизона) // Вестник ТвГУ. Серия «История». 2015. № 2. С. 138.

³ Архиепископ Никон (Рождественский). «Козни врагов наших сокруши...»: Дневники 1910–1917 гг. Минск, 2004. С. 829.

тому назад военная цензура старалась пресекать распространение подобных текстов, благодаря чему часть из них дошла до наших дней, отложившись в архивах. Эффекту, оказываемому этими заговорами на изнуренных войной солдат от сохи, удивляться не приходится. Вот несколько примеров «святых писем»: *«Во имя отца и сына и святого Духа аминь как Христос. Я. у Р.К.Г.В.К.Н.К... Прошу во имя Бога Иисуса Христа и его крови чтобы мне не навредили пули пускай они будут золотые серебряные аловяные, чугунные железные и стальные, Бог в небесах сохранил меня... В + Р + У + У + У + К + У + Н + Р + К + В + У + К»*¹.

*«Заговариваюсь я раб Божий Владимир на 24 часа, на все круглые сутки от меча штыка от свинцовых стальных медных пуль и от чугунных гранат шрапнелей и от других металов и будь моя жизнь крепче Петрацаря и тело мое крепче камня дикого... Не следует вообще ругаться и делать худые дела особенно поматерному R + Д + J + W + K + J + R + Д + K +»*².

Помимо этого, фронтовики Первой мировой нередко уповали на талисманы и амулеты. Будучи обычным явлением в мирной жизни, вера в сверхъестественную силу заветных безделиц на войне становилась в разы истовее. Она грибницей врастала в мировоззрение людей в окопах, творя из слухов истории обретения едва ли не священных реликвий. *«Религиозное настроение находит чудесное»*, — выразился один из журналистов той поры, описывая невероятное спасение офицеров-артиллеристов во время дела на Бзуре в феврале 1915 года. Немецкий снаряд угодил в окоп, однако не разорвался. Людей в траншее будто бы спасла от гибели статуэтка Спасителя, блеснувшая металлом в толще взрытой снарядом земли.

Слухам случалось даже оказываться поводом для масштабных расследований и развертывания целых районов противовоздушной обороны. Например, в течение всей Первой мировой войны с августа 1914-го вплоть до февраля 1917 года жителям центральных, уральских и сибирских губерний докучали НЛО, хотя такой аббревиатуры тогда, конечно, еще не существовало. В донесениях и докладах значились *«аэроплан»*, *«огненный столб желтовато-красного цвета»*, *«ша-*

¹ Письма с войны 1914–1917... С. 357, 358.

² Там же. С. 359.

рообразной формы красный свет величиною с ламповый абажур» и т. д. Сегодня подобными слухами вряд ли кого-нибудь удивишь, но в 1914 году такие сообщения всерьез встревожили военные власти и МВД. Последнее телеграфировало 9 (22) августа 1914 года томскому губернатору: *«Имеющимся сведениям [в] некоторых местностях Империи появились воздушные аппараты... [в] Казанской, Пермской, Владимирской [и] Вятской губерниях точка Есть основание предполагать присутствие [в] пределах Империи оборудованных тайных неприятельских воздухоплавательных станций, мастерских и бензино-хранилищ точка Прошу принять самые энергичные меры [к] розыску точка»*¹.

Департамент полиции и Отдельный корпус жандармов сбились с ног в поисках базы неприятельских аэропланов. Проказы вроде запуска воздушных змеев детьми в Новгороде лишь сильнее взвинчивали и население, и власти². Была усилена охрана Транссибирской магистрали, прекращено освещение мостов. Принятые меры неизбежно привели к всплеску шпиономании. *«Огненный шар в виде паровозного фонаря»* иногда сменялся тремя пламенными сферами размером с тарелку, а бдительный великорусский пахарь писал десятки доносов на немецких колонистов. Со временем интерес Петрограда к невидальи на периферии ослаб, ибо в 1916 году хватало и более насущных проблем. Однако за Уралом охота то ли на аэропланы, то ли на дирижабли безуспешно велась вплоть до падения самодержавия³.

Ну а летом 1917 года в совершенно секретную сводку сведений о противниках, поступившую в Главное управление Генерального Штаба (ГУГШ), была включена заметка о фабрике по переработке человеческих трупов. Немцы якобы построили ее на оккупированной территории Бельгии, близ Сен-Вита. На строжайше изолированном от внешнего мира предприятии велась добыча стеариновых и жировых веществ из тел убитых солдат. Связками по четыре они доставлялись на фабрику в товарных вагонах и путем омовения, дезинфекции,

¹ ГААК. Ф. 170. Оп. 1. Д. 609. Л. 16.

² Зигель И. А. Деятельность Новгородской губернской администрации и органов местного самоуправления в годы Первой мировой войны. Автореф. дисс. ... канд. ист. наук. Великий Новгород, 2003. С. 24.

³ См.: Греков Н. В. Вражина наслал «огненный шар» // Родина. 2008. № 4. С. 83–85.

варения и перегонки обращались в «особое вещество»... Учредителем называлось акционерное общество «D. A. V. G. — Deutsche Abfallverwertungs Gesellschaft» с основным капиталом в 5 миллионов марок. *«Все же, немцы не выставили вполне убедительных опровержений, и заявляют только, что в 70-ти километрах от указанного бельгийцами завода существует фабрика для выделки жировых веществ из трупов животных, и что такой же фабрики для обработки человеческих трупов не существует»*, — добавлялось в сводке¹. Только в 1920-х стало известно, что британская военная разведка распространяла этот слух, стремясь деморализовать кайзеровские войска. За чистую монету его приняли и российские агенты.

Конечно, такие случаи были редкими. Куда большее количество слухов попадало на страницы столичной и уездной печати, для развлечения персонажей «Вам!» Маяковского. «Четвертая власть» не упускала возможности погреть руки на «злбодневных боевых легендах» с фронтов. Например, на Юго-Западном фронте солдатам часто являлся «Белый генерал». В пересказе не уточнялось, то был Скобелев или некий неопознанный светлый дух. Помимо вселения в Русскую армию непобедимости, «Белый генерал» считался приметой долголетия, если взглянет на солдата, или его скорой смерти — коли пройдет мимо. Некий безымянный унтер-офицер рассказывал о «каликах переходжих», коих генерал от инфантерии Р. Д. Радко-Дмитриев любезно согласился подвезти на автомобиле. Вскоре те словно растворились в воздухе, но рассказчику стало ясно — не кто иной, как Суворов и св. Серафим Саровский с тех пор незримо помогают генералу и молятся за него².

Еще одним расхожим сюжетом в прессе той поры были зверства, чинимые неприятелем. Первыми по счету в числе таковых стали известия о жестокости в отношении русских подданных на территории Германии после объявления войны. Газеты наперебой обличали немцев — «варваров», «животных», «зверей»: ведь те объявляли мир-

¹ РГВИА. Ф. 493. Оп. 2. Д. 6. Л. 366.

² Эпизоды войны. Сборник рассказов участников войны и корреспондентов различных периодических изданий. Собрал И. Тонконогов. Пг., 1916. С. 76–77.



«Немецкие зверства». Лубок периода Первой мировой войны

ных и ни в чем не повинных туристов из России шпионами, грубили им, ссаживали с поездов, били стекла в окнах вагонов и томили на границе. Князь Ф. Ф. Юсупов описывал разгневанных берлинцев, бросавших в русских камни и пускавших в ход трости: *«Кому-то из русских палкой разбили голову, кого-то избili до крови. С людей срывали шляпы, иным в клочья изорвали одежду»*¹. Правда, затем никто не препятствовал его перемещениям по Берлину и улаживанию дел по возвращению в Россию. Что же касается суммы прочих свидетельств бесчеловечного отношения к русским в Германии в августе 1914 года, то проанализировавший их историк К. А. Пахалюк пришел к любопытному выводу: *«Если отбросить эпитеты и выражения, больше отражающие отношение рассказчика к происходящему..., а попытаться найти примеры действительных издевательств (т. е. факты), то окажется, что большинство из них имели вербальный характер и заключались в излишней грубости»*. Причем в число зверств газетчики

¹ Юсупов Ф. Ф. Мемуары (1887–1953). М., 2016. С. 254.

включали и случаи, когда «носильщиков не было». Бесспорно, здесь очень многое зависит от точки зрения на подобные инциденты. Поведение бюргера после пары кружек пива в отведенных им самим пределах нормы вполне могло показаться несусветной грубостью русскому аристократу¹. Прессе тогда, в начале Великой войны, было не до такой объективности, и это совершенно понятно. В любом случае хамству в отношении русских туристов нет и незачем искать оправдания. Другое дело, что обличение зверств ставилось чем дальше, тем на более широкую ногу.

4 (17) мая 1915 года начала работу «Чрезвычайная следственная комиссия для расследования нарушений законов и обычаев войны австро-венгерскими и германскими войсками» (той же осенью название увеличит формулировка «и войсками, действующими в союзе с Германией и Австро-Венгрией»). В ее состав входили первоприсутствующий сенатор — глава, представители Государственной Думы и Государственного Совета по выборам, представитель МИД, один гражданский и двое военных юристов — собственно, составом и занимался министр юстиции И. Г. Щегловитов. Данная комиссия была призвана расследовать и обнародовать случаи совершения неприятелем преступлений и зверств в отношении русских солдат и мирных жителей. В дальнейшем ей будет поручена и контрпропаганда — разоблачение обвинений русских войск в злодеяниях. Последние были распределены между делопроизводствами комиссии по ряду категорий. Предполагалось, что главным поставщиком сведений о зверствах на фронте станет действующая армия, но та вопреки ожиданиям не стремилась выносить сор из избы. Как следствие, Чрезвычайной следственной комиссии приходилось обращаться ко вторичным источникам, то есть прессе, а степень достоверности информации из газет нередко только вредила делу. Измывательства над телами павших опровергались экспертизами в медицинских лабораториях. Всесторонней проверке подвергались якобы рассыпанные с аэропланов ядовитые конфеты и чеснок, и даже подопытные

¹ См.: Пахалюк К. А. Русские туристы в Германии в августе 1914 года // Рейтар. 2010. № 3. С. 161–168.

животные съедали их без каких-либо последствий¹. Обнаруженный у австрияка-санитара самодельный мизерикорд, «прибор для добывания раненых», оказывался запалом. «Ряд сообщений о “зверствах” на фронте поступали от неуравновешенных лиц, оказавшихся в тяжелом боевом стрессе. Так, один “очевидец” рассказывал, что в русскую девушку-санитарку, нагую и привязанную к дереву, 11 немецких солдат вместе с офицером метали ножи. При этом в глазу девушки торчал кинжал, а вражеский солдат натирал ее раны солью. Рассказ заканчивался чудесным спасением девушки и расстрелом ее мучителей. Такие “свидетельства очевидцев” опровергались командованием, о чем сообщалось в печати», — отмечает исследователь А. Б. Асташов².

В числе военных преступлений против русских военнослужащих отмечались стрельба разрывными, ядовитыми и стеклянными пулями³, применение снаряженных зажигательной жидкостью, кислотой или газом боеприпасов, использование в бою огнеметов и отравленных штыков, выброска из аэропланов начиненных металлической сечкой бомб, отравление напитков и источников воды, овощей, фруктов и сена, распространение зараженных возбудителями холеры, сапа и сибирской язвы вещей и продуктов питания, подложная демонстрация белого флага, ношение русской униформы, расправа

¹ Именно этот слух был воспроизведен Валентином Пикулем в романе «Моонзунд»: «...Иногда же самолеты врага начинали забрасывать людей сверкающим дождем нарядных и вкусных конфет. “Не ешьте... Не давайте детям! Конфеты отравлены...” Доводы разума подействовали, и конфеты хрустели под ногами... Потом самолеты стали раскидывать... головки крепкого душистого чеснока. Люди охотно ели чеснок, ибо это дар природы — не фабричное производство, и не знали того, что немцы насытили чеснок холерными бактериями». См., например: *Пикуль В. С. Полет шмеля над морем. Моонзунд. Реквием каравану PQ-17. Исторические миниатюры, роман, повесть.* СПб., 1993. С. 369. Да и холерный вибрион не является разновидностью бактерий.

² *Асташов А. Б. Нарушение законов и обычаев войны на Русском фронте Первой мировой (по материалам российской Чрезвычайной следственной комиссии) // Новая и новейшая история.* 2014. № 2. С. 38, 39, 40.

³ Любопытно, что изобретательный якут И. С. Говоров, предлагавший пропитывать мясо для войск действующей армии спиртом, наряду с этим описывал выдуманные им «фарфоровые и пластинчатые пули». Технический Комитет ГВТУ ответил энтузиасту, что эти его идеи не имеют боевого значения, однако на противоречащий законам и обычаям войны характер оных даже на намекнул. См.: РГВИА. Ф. 803. Оп. 1. Д. 1828. Л. 135, а изложение письма Говорова — в приложениях (№ 12).

над парламентарями и ранеными¹, глумление над телами павших воинов и живыми военнопленными². Последним, согласно данным Чрезвычайной следственной комиссии, отказывали в медицинской помощи, их избивали, жгли и топили, закапывали в землю по пояс и хоронили живыми, истязали, им ампутировали пальцы рук и ног, отрезали нос, уши, щеки, губы, язык и гениталии, их ослепляли, скальпировали и даже распинали...

Иногда свидетельства бесчеловечного обращения неприятеля с русскими воинами буквально провоцировали вопросы — на что немцам было вообще устраивать такое, каким образом очевидец сумел уцелеть и поделиться увиденным. Возможно, ими задавались и читатели заметок вроде этой: *«Нас пленных, пригнали в деревню и поместили в тесный сарай. <...> В щели сарая мы увидели, что во дворе становились пулеметы. Смех и крик врагов не умолкали. Вдруг мы увидели, что пулеметы направляют на наш сарай. Ужас охватил меня и товарищей. Я закричал. Но тотчас же раздалась стрельба. Пули с треском решетили наш сарай, и минут через шесть из нас остались трое едва живых. Вскоре мои товарищи умерли в страшных мучениях. Немцы со смехом расстреливали нас и закончили стрельбу, когда из сарая уже не было слышно ни одного стона»³.*

¹ Генерал-майор А. Е. Снесарев 13 (26) сентября 1916 года записал в дневнике со слов командира 254-го пехотного Николаевского полка подполковника М. И. Константинова: «После газов идут немцы широкою цепью с колотушками в руках и по головам добивают наших. Из желания убивать живую силу или из-за милосердия?» См.: Фронтовые дневники генерала А. Е. Снесарева // Военно-исторический журнал. 2003. № 10. С. 43.

² Нижние чины и офицеры 4-й роты 270-го пехотного Гатчинского полка рассказывали о якобы увиденном ими после боя 13 (26) сентября 1914 года у Тильзита: «После гибели всех офицеров окруженные противником остатки одной из рот и сотня хотели сдать, но немцы расстреляли их из пулеметов. Раненных же и убитых, по показанию очевидцев, пруссаки поливали керосином и сжигали». См.: Пахалюк К. А. Год 1914-й. Битва за Тильзит // Историческая правда [http://www.istpravda.ru/bel/research/6531/]. Дата последнего обращения: 07.02.2018. Показательно, что сам автор публикации убежден в вымышленном характере этого свидетельства.

³ Национальный исторический архив Беларуси в г. Гродно (далее — НИАБГр). Ф. 315. Оп. 1. Д. 447. Л. 177об-178. Копии этого и других цитируемых в тексте книги документов из фондов НИАБГр, Национального архива Республики Беларусь (далее — НА РБ) и Национального исторического архива Беларуси (далее — НИАБ) представлены в рубрике «Первая мировая война на территории Беларуси» интернет-сайта «Архивы Беларуси» [https://archives.gov.by/index.php?id=179925]. Дата последнего обращения: 07.07.2018.

Именно зверства в отношении солдат Русской императорской армии, оказавшихся беззащитными на передовой или в плену, чаще всего описывались Комиссией¹. Не все подобные страшные примеры были вымышленными; о весьма известном в ту пору герое-мученике Алексее Макухе я еще расскажу далее. Однако вольно или невольно в силу тенденции из них складывалась многоликая легенда о стойком русском солдате, претерпевшем адские муки от врага, но не выдавшем военной тайны. Да, замечательная сказка Аркадия Гайдара о Мальчише-Кибальчише и его твердом слове вполне могла быть написана еще в годы Великой войны — с той лишь разницей, что работники Чрезвычайной следственной комиссии словно упражнялись в изображении лютой жестокости неприятеля.

«Авторы отчетов пытались совместить жалость к жертвам и удале героев, что создавало в некоторых случаях колический эффект», — констатирует А. Б. Асташов, описывая пародийный фельетон «Фабрика ангелов», вышедший в «Новом Сатириконе» в апреле 1916 года. В нем лавочник предлагал всем желающим приобрести жуткие «товары» — изувеченных немцами воинов, точно сошедших со страниц изданий Чрезвычайной следственной комиссии. Когда она и военное ведомство рассердились из-за этой статьи, редакция журнала указала на *«беллетристические приемы неизвестного автора, подошедшего <...> не с той стороны к такой серьезной, трагической и ответственной теме, как жестокие издевательства немцев над нашими солдатами»*². Автору публикации Б. Мирскому не удалось оправдаться, и летом того же года он был выдворен из столицы.

Страшные сводки Чрезвычайной следственной комиссии, призванные подогреть праведный гнев в сердцах подданных, наряду с этим не могли не отбивать желания отправляться на войну у определенной части населения, особенно подлежащей призыву. И в начале Первой мировой, и год спустя в России местами практиковался прагматичный, но оригинальный способ сублимации страха перед

¹ Асташов А. Б. Нарушение законов и обычаев войны... С. 42, 43.

² Асташов А. Б. «Зверства» войск антирусской коалиции в 1914–1918 гг.: военный опыт и пропаганда // Первая мировая война, Версальская система и современность... С. 69.

войной: работа в копиях и цехах без сна и отдыха, до кровавых мозолей на ладонях, «с остервенением» и — с равнодушием к печатному слову¹. Те же, кого было бы не застать на заводах и в забоях, иначе справлялись с собственной тревогой или стремились оседлать панику других. *«По мере безыдейности и малоспособности духовенства все большую силу захватывают гадальщицы, цыганки и ворожеи, буквально заполонившие Москву... Сектанты московские немного смутились московской бедой, теперь устраивают экзальтированные сборища, призывают друг друга каяться (безгрешные-то!) и ждут второго пришествия. В собраниях у них нечто кошмарное»,* — извещали из Москвы 8 (21) августа 1914 года архиепископа Харьковского Антония (Храповицкого)². Церковь, разумеется, призвала не попадаться в сектантские тенета и рвать их и в тылу, и на фронте. Военное духовенство вновь и вновь сообщало, что на передовой ни сектантов, ни прозелитов практически нет — максимум в госпиталях в ближнем тылу, если же какие-либо «проповеди» и звучат в войсках, то они являются скорее политическими, нежели религиозными... Однако протопресвитер Г. И. Шавельский оставался глух к этим доводам. Он был убежден, что именно сектанты настраивают действующую армию против продолжения войны. На исходе 1916 года Синод направил в запасные воинские части миссионеров и мирских ораторов, в рясах и военной форме — для агитации и *«отпора сектантским лжеучениям»*. *«Главной проблемой проповеди на фронте были, однако, не успехи или недостатки пропаганды военного духовенства, а нехватка религиозного чувства у солдат, которым эта боевая православная философия была “позаоблака”, как выразился в письме один солдат, — пишет исследователь А. Б. Асташов. — Военное духовенство не смогло долгое время поддерживать высокий морально-боевой дух войск, успешно бороться с массовым дезертирством и революционными настроениями среди солдат»*³.

¹ Юдин Н. В. Патриотический подъем в странах Антанты в начале Первой мировой войны. М., 2017. С. 214.

² Булдаков В. П., Леонтьева Т. Г. Война, породившая революцию. М., 2015. С. 252–253.

³ Асташов А. Б. Политика власти в отношении отказничества от военной службы по религиозным соображениям накануне и во время Первой мировой войны // Вестник РУДН. Сер. «История России». 2011. № 3. С. 52–53.

Впрочем, к тому моменту и сама Русская Православная Церковь вступила в полосу кризиса, из которой не выйдет при существовавшей власти. Кризис этот складывался из проблем на всех уровнях. Поданная депутатами Государственной Думы новому обер-прокурору Синода А. Д. Самарину 4 (17) августа 1915 года «Записка» обличала засилье монашества в Церкви, призывая реформировать ее: ограничить права епархиального руководства и его влияние на приходы, положение белого духовенства же — напротив, улучшить и усилить. Будучи опубликован, этот документ вызвал немалый резонанс. О приходской реформе говорилось все громче и отчетливее, но весной 1916 года она оказалась отложена на неопределенный срок — в том числе за несвоевременностью. Военное время сказывалось и на государственном ассигновании Церкви, каковое сокращалось, как и поступления из приходов, — ведь миряне в подавляющем большинстве своем тоже не богатели. Объем не терпящих отлагательства дел же только прирастал: чего стоили тысячи одних лишь заявлений о разводе, неизбежного следствия разрывающей семейные узы войны. Пренебрегать собственными принципами по столь острому вопросу Церковь не желала, но невиданному прежде объему административной работы утвержденные еще в 1869 году нормы ассигнования попросту не соответствовали. *«Война не создавала ни одной из этих проблем, но сильно обостряла и политизировала их. Все это создавало фон революционных событий в самой церкви в 1917 г.»*, — подытоживает исследователь¹. Поэтому нет причин удивляться словам *«все свершается по Воле Божией»* в послании пастве епископа Калужского и Боровского Феофана от 6 (19) марта 1917-го, его приветственной телеграмме председателю Государственной Думы Родзянко и устроенному калужским духовенством 12 (25) марта праздничному «Дню Свободы»². Кстати,

¹ Фриз Г. Л. Война и реформа: Российская Православная Церковь в годы Первой мировой войны, 1914–1917 // Вестник ТвГУ. Серия «История». 2015. № 1. С. 103–105, 106, 108–111.

² Штена А. В. Православное духовенство Калужской епархии в революционных событиях февраля 1917 года // Николай Васильевич Устрялов. Калужский сборник. Выпуск шестой. Калуга, 2014. С. 132, 133.

эта приветственная телеграмма была только одной из множества аналогичных, отправленных тому же Родзянко, Керенскому, председателю Совета министров князю Г. Е. Львову и обер-прокурору Святейшего Синода епархиальными съездами духовенства и мирян Астраханской, Бессарабской, Владикавказской, Вологодской, Воронежской, Гродненской, Грузинской, Гурийско-Мингрельской, Донской, Екатеринославской, Забайкальской, Киевской, Костромской, Курской, Могилевской, Московской, Нижегородской, Новгородской, Олонецкой, Омской, Оренбургской, Подольской, Полоцкой, Полтавской, Псковской, Рязанской, Самарской, Саратовской, Сибирской, Смоленской, Ставропольской, Тверской, Томской, Тульской, Харьковской, Ярославской епархий¹...

Проблема сект серьезно беспокоила и светские власти. Летом 1916 года Департамент полиции разослал градоначальникам и губернаторам секретный циркуляр с требованием вести надзор в отношении *«рационалистических сект»* и выпалывать ростки *«вероучения антимилитаристических идей»*. Вплоть до 1917 года военно-окружные суды вынесли обвинительные приговоры 837 людям, отвергавшим армейскую службу по религиозным соображениям². Но в 1916 году в Москве состоялся особенно примечательный судебный процесс.

Еще в начале Первой мировой войны секретарь Л. Н. Толстого В. Ф. Булгаков составил антивоенное воззвание «Опомнитесь, люди-братья!». Под манифестом охотно подписались и другие толстовцы, всего 49 человек до момента ареста нескольких из них, включая автора 27 октября (9 ноября) 1914 года. Тульское губернское жандармское управление вело следствие по этому делу порядка восьми месяцев, а затем передало его в Московский военно-окружной суд. Толстовцам, согласно статье 129 Уголовного уложения, инкриминировались

¹ См.: Российское духовенство и свержение монархии в 1917 году. (Материалы и архивные документы по истории Русской православной церкви) / сост., автор предисловия и комментариев М. А. Бабкин. М., 2006. С. 263–285.

² Давыденкова А. Г., Баев В. Г., Козлова И. Т. Старообрядчество в культуре России: философские и социально-правовые аспекты / под общ. ред. М. А. Арефьева. СПб., 2015. С. 212.

агитация и обнародование материалов, «*возбуждающих... к учинению бунтовщического или изменнического деяния...*»: поводом для обысков и задержаний послужила попытка расклеить экземпляры еще одного воззвания у входа на железопрокатный завод. Тульский губернатор А. Н. Тройницкий настаивал на суде по законам военного времени¹. До слушаний дело дошло только весной 1916 года. На суде председательствовал крупный военный юрист генерал-майор С. С. Абрамович-Барановский, обвинение поддерживал А. Е. Гутор — в будущем генерал-лейтенант Русской армии, командующий 11-й армией и армиями всего Юго-Западного фронта, но тогда еще полковник. Линию защиты вели сливки московской адвокатуры. В процессе успели поучаствовать будущий председатель Чрезвычайной следственной комиссии Временного правительства Н. К. Муравьев, один из адвокатов Менделя Бейлиса, а в 1917 году — комиссар Временного правительства В. А. Маклаков, еще не чаявший министерского портфеля П. Н. Малянтович. Пресса, разумеется, тоже не оставалась равнодушной к громкому делу.

Усилия защитников, прежде всего Муравьева, увенчались успехом. Подсудимых выпустили под залог от 500 до 1000 рублей: судья переквалифицировал дело, на смену «изменническим деяниям» пришли «религиозные побуждения». Моральную поддержку и свидетельские показания подсудимым обеспечили дети и близкие друзья графа Толстого. Один из них, В. Г. Чертков, 26 марта (8 апреля) 1916 года на заседании суда произнес целую речь, не привести фрагмент стенограммы которой я не могу: «...*Доброжелательное отношение этих людей соответствует истинным выгодам государственных начал, правильно и просвещенно понятых. При этом если эти люди опасны для правительства, то это признак того, что правительство так слабо, что оно должно не сегодня-завтра рушиться от 28 подписей... Нечего опасаться к этим людям гуманитарного отношения. Боязнь этих людей — только признание шаткости, сла-*

¹ «Воззвание имело целью... успокоить встревоженную войной совесть толстовцев-антимилитаристов»: Документы Государственного музея Л. Н. Толстого о судебном процессе 21–30 марта 1916 г. (Вступ. ст., публ. Ю. В. Варфоломеева) // Отечественные архивы. 2006. № 3. С. 81.

бости и неустойчивости государства. А с другой стороны, малейшее преследование этих людей и нетерпимость к ним усиливает значение их поступка, а лишь только вы их сажаете в тюрьму, вы тем самым пропагандируете их поступок»¹.

1 (14) апреля 1916 года имевшие отношение к первому манифесту («Опомнитесь, люди-братья!») оказались оправданы. Авторам и распространителям текста «Милые братья и сестры!» зачли срок предварительного заключения. Защитники имели полное право праздновать победу. Трое суток спустя оправдательный вердикт суда был опротестован прокурором...

И здесь, как всегда — на самом интересном месте, начинается политика.

Старец Григорий: сплетни, пошатнувшие престол

Суеверия и слухи в воюющей России, главным образом в тылу, отнюдь не сводились к вере в талисманы, пророчества и приметы, словом, сверхъестественное. Они имели не только абстрактное, но и вполне конкретное политическое приложение. О святых подле генералов судачили куда реже, чем об императорской фамилии, тем более что и Николай II, и Александра Федоровна были не чужды веры в сверхъестественное. В период последнего царствования к престолу оказался весьма близок целый ряд мистиков, медиумов и оккультистов, а в действительности — обыкновенных проходимцев, коим императорская чета уделяла исключительное внимание.

Например, некий мсье Филипп, француз, ставший придворным оракулом, — этот лжеврач, не имевший никакого образования, однако занимавшийся лечебной практикой и неоднократно судимый за это, постоянно занимался мистическими сеансами с царственными супругами. Он «вызывал» Николаю II духов (главным образом — тень его отца, Александра III), якобы диктовав-

¹ Там же. С. 97.

ших самодержцу приказания относительно управления страной¹. Впервые встретившись с Филиппом 26 марта (8 апреля) 1901 года, император и императрица с 9 (22) июля по 21 июля (3 августа) виделись с ним ежедневно, а то и несколько раз в день. К осени того же года Николай II выхлопотал Филиппу диплом на звание лекаря из Военно-медицинской академии. В дальнейшем его «святому» месту не дадут пустовать маг Папюс, юродивый (или, вернее, юродствующий) Митя Козельский, Паша-прозорливая, Матрена-босоножка...²

Джамсаран (П. А.) Бадмаев, будучи всего-навсего придворным лекарем-гомеопатом, включал в орбиту своей деятельности такие ключевые отрасли хозяйствования и инфраструктуры, как строительство железных дорог. Еще в начале 1893 года, в пору службы на незначительной должности в Азиатском департаменте Министерства иностранных дел при Александре III, Бадмаев предложил царю ошеломительную идею. Прокладывание железнодорожной ветки по территории Китая, разжигание там мятежа против династии Цинов и — присоединение значительной части Поднебесной к России: почему бы, собственно, и нет? С подачи министра финансов Витте император поддержал прожект Бадмаева и ссудил ему 2 миллиона рублей. Еще столько же по прошествии нескольких лет знаток целебной флоры не получит, первую ссуду растратит и замысел его останется несбывшимся. В разгар Первой мировой Бадмаев станет обдумывать ведение партизанской войны на территории империи после якобы неизбежной оккупации ее неприятелем вплоть до уральских гор³. В 1916 году он в концессии с генерал-лейтенантом П. Г. Курловым и Г. А. Манташевым составит «Проект постройки железной дороги до границы Монголии и в ее пределах»⁴, хотя годом

¹ Захарова Л. Г. Кризис самодержавия накануне 1905 года // Вопросы истории. 1972. № 8. С. 126.

² Искендеров А. А. Закат империи. М., 2001. С. 302.

³ Варфоломеев Ю. В. «Прокаженная дворцовая камарилья»: расследование деятельности «темных сил» Чрезвычайной следственной комиссией Временного правительства // Известия Саратовского университета. 2010. Т. 10. Серия: История. Международные отношения. Вып. 1. С. 11.

⁴ Бадмаев П. А. За кулисами царизма. Минск; М., 2001. С. 138.

ранее транспортный кризис на западных рубежах империи поставил под угрозу разгрома немалую часть действующей армии. Это не все, к персоне Бадмаева я еще вернусь.

И, конечно же, Г. Е. Распутин — как обойтись без него в этом разговоре? Литература об этой исторической личности весьма обильна. Оценки Распутина потомками колеблются от обвинения во всех смертных грехах до приправленной мистицизмом апологетики. Выводы историков на сей счет находятся приблизительно посередине этих крайностей, как оно и должно быть. Биографическое мини-исследование персоны Распутина вряд ли вписалось бы в контекст этой главы, однако кое-что отметить все же необходимо.

Прежде всего покровительство Распутину со стороны императорской четы, и главным образом — Александры Федоровны, не подлежит сомнению. Будучи в принципе экзальтированной женщиной, царица в 1904 году испытала жестокий удар судьбы: долгожданное рождение сына, унаследовавшего от прабабушки опасный недуг — гемофилию. Наверняка и это, помимо прочего, побуждало императрицу искать поддержки и утешения в том числе в «святом старце».

Далее — касаясь облика морале Распутина: процесс восхождения тобольского крестьянина на общественно-политический небосклон в России показывает, что Распутин был уже несколько лет как приближен ко двору, когда о нем впервые заговорила пресса. Сперва сибирские газеты упоминали о благотворительных пожертвованиях «старца» церквям. Затем, на исходе 1909 года, «Царицынский вестник» либерального толка обратил внимание на тяжелый золотой крест, с которым расхаживал Распутин, и на слухи о его целительском даре. Прошел буквально месяц, и газета «Русское слово» со ссылкой на репортера в Царицыне выпустила статью о новой звезде — неотесанном и косноязычном мужичке, вдобавок брякнувшем: *«Скоро доберемся мы до этой “тиллигенции”...»*. Следом интервьюера заинтересовала непременная деталь внешнего вида Распутина: *«Крест большой, около 3¹/₂ дюймов длины...*

— Это мой дорогой подарок, — заметил “блаженный”. <...> В дальнейшем разговоре старец часто упоминал о своих папаше и мамаше, которые все могут сделать»¹.

На этом разговор был закончен, а неизвестный журналист перешел к теме, обеспечившей Распутину львиную долю грязной по-смертной славы. «Я расспрашивал некоторых случайных посетительниц “блаженного старца” Григория, беседовавших с ним наедине. Жалуются. Говорят, что старец имеет привычку гладить своих собеседниц, обнимать их за талию, пробовать мускулы. При этом он неизменно повторяет:

— Ох, искушение! Ох, искушение!

Одной пришедшей к нему гимназистке старец напрямик заявил, что любит ее больше всех.

— Поедем со мной, — предложил старец гимназистке. — Я тебя возьму, если хочешь...

Гимназистка не захотела»².

Безусловно, посягательство на честь женщины, а тем более девочки, — это гнусность, оправдания которой нет и быть не может, как и двух мнений по этому поводу. Нынче ставшие жертвами домогательств девушки имеют возможность рассказать о пережитом ими горе в Интернете. В распоряжении безымянных женщин и девиц, которых, если верить «Русскому слову», соблазнял Распутин, не было ни социальных сетей, ни хештега #MeToo, но была и действовала печать.

Цитируемая мной заметка заканчивалась не менее едким пассажем: «“Блаженный старец” Григорий предполагает основать в Царицыне женский монастырь. Деньги на это у него, по его словам, найдутся». Считанные дни спустя с берегов Волги на бумажных крыльях по стране полетела новая статья, согласно которой некоему молодому человеку Е., утомленному пороками окружающей действительности и пришедшему к Распутину за советом, тот возьми да и ответь: «Люби

¹ Блаженный старец Григорий (От нашего царицынского корреспондента) // Русское слово. 1910. 8 января.

² Там же.

больше самого себя». «На этом этапе становления распутинской темы пресса проявляла осторожность, придерживалась достоверности. Однако сам факт перевода этой темы из маргинально-закулисной в гласный информационный формат стал идеологическим прорывом, потенциально создававшим для оппозиции плацдарм для последующей пропагандистской атаки на власть», — резюмируют исследователи данного вопроса¹. Напомню, что к тому времени высшему свету было хорошо известно о близости Распутина к престолу.

Уже тогда агенты Петербургского охранного отделения докладывали своему шефу А. В. Герасимову о пребывании Распутина в притонах². А руководивший петроградской охранкой в годы Первой мировой войны генерал Глобачев напишет в мемуарах: «Искренней любви ни к одной из его [Распутина] многочисленных любовниц у него не было. Его просто влекло к женскому телу чувство похоти и разврата»³. Наиболее насыщенный свод информации о похождениях Распутина был составлен по итогам работы прокурора Харьковской судебной палаты Ф. П. Симсона, направленного в Чрезвычайную следственную комиссию Временного правительства — вот несколько примеров оттуда: «Григорий Распутин говорил, что, целуя женщин и девушек, он закаляет их против страсти...»;

«...Просвирня показала, что однажды, спускаясь вместе с ней на погребницу, Распутин чуть не изнасиловал ее, уверяя, греха здесь нет, что в нем вся Святая Троица»;

«Он отчаянно бил одетую в фантастический костюм, в белое платье, украшенное ленточками, г[оспо]жу Лохтину, которая, хватая его за член, кричала ему: “Ты Бог”, а он отвечал ей: “Ты стерва”»;

«В банях <...>, будучи совершенно нагим, как и присутствовавшие женщины, Распутин, с одной стороны, произносил длинные проповеди на религиозные темы, а с другой стороны, заставлял своих поклонниц обмывать его половые органы»;

¹ См.: Коцюбинский Д. А., Семькина Е. В. «Развратный хлыст» или жертва молвы? // Родина. 2015. № 10. С. 108–111. См. также интернет-версию данной публикации: [<https://rg.ru/2015/10/20/rodina-rasputin.html>]. Дата последнего обращения: 07.07.2018.

² Герасимов А. В. На лезвии с террористами // «Охранка»: Воспоминания руководителей охранных отделений. М., 2004. С. 310.

³ Глобачев К. И. Указ. соч. С. 81.

«Однажды, когда жене моей некогда было дожидаться вышедшего в кабинет Распутина, она пошла с Головиной в переднюю и в полуоткрытую дверь кабинета увидела неприкрытую картину полового акта. Она невольно ахнула и, обернувшись, встретилась со взглядом провожавшей их жены Распутина. “А ты не охай, — заметила Распутина, — у каждого свой крест, у него этот крест...”»¹.

Правдивость этих свидетельств практически невозможно проверить. Но даже если то были только слухи, они пятнали не одного лишь Распутина, а заодно и Николая II с Александрой Федоровной. Разумеется, это понимали и ненавидевшие царского фаворита руководители государственного аппарата вкупе с представителями аристократических кругов, и мирившиеся с ним и его репутацией из корыстных побуждений.

Подлинное влияние Распутина на политику в Российской империи — ничуть не менее сложный вопрос. Известно, что еще в 1911 году император отправил «Друга» в качестве личного посланника в Нижний Новгород, дабы тот на месте решил — сможет ли тамошний губернатор А. Н. Хвостов сменить П. А. Столыпина на посту министра внутренних дел². В итоге Распутин остался недоволен холодным приемом, не замолвил словечка за Хвостова перед «Папой», и губернатор не получил министерского портфеля (это случится, но позднее). Было ли кадровое решение обусловлено исключительно симпатиями или антипатиями Григория Ефимовича? Не факт. *«Необразованный Распутин совершенно не разбирался в политике и объективно не мог проводить никакого политического курса, однако это не означает, что он совсем не имел политических взглядов и суждений, — отмечает исследователь И. В. Лукоянов. — Он был заинтересован в сохранении своего положения — интимного друга царской семьи, а значит и в сохранении status quo, стабильности режима...»³.* Соображениями личной выгоды, неразрывно связанной с пользой (в его понимании) для императорской четы, Распутин и руководствовался в первую очередь.

¹ Искендеров А. А. Указ. соч. С. 282–284.

² Уортман Р. С. Сценарии власти: Мифы и церемонии русской монархии. В 2 т. Т. 2: От Александра II до отречения Николая II. М., 2004. С. 554.

³ Лукоянов И. В. Камарилья // Россия и Первая мировая война... С. 236.

При этом смены министров по мановению его руки не происходило. Обоюдная неприязнь Распутина к П. А. Столыпину при жизни последнего увенчалась отъездом «старца» из столицы, а не отставкой премьер-министра. И. Л. Горемыкин и Б. В. Штюрмер, обычно считающиеся крестуррами Распутина, продержались за портфели не то чтобы очень уж долго, и назначению своего недруга А. Ф. Трепова председателем Совета министров он тоже не помешал. Да, влияние Распутина на императрицу оставалось до последних дней его жизни значительным, однако ее воздействие на внутреннюю и внешнюю политику — нет. Зато сам «Друг», ощущая угрозу для себя со стороны Государственной Думы и стремясь свести этот вред на нет, подталкивал Николая II посетить Таврический дворец. И это всего один, сугубо частный пример, тогда как Распутин был не одинок.

Тесно сблизившись с упомянутым ранее авантюристом Бадмаевым, он, по одной из версий, даже пользовался имевшимися у гомеопата кровоостанавливающими средствами для поддержания здоровья царевича Алексея. Они оба на дух не переносили Трепова, и Бадмаев даже составил кляузу о сговоре председателя Совета министров с Родзянко, рекомендуя разгон правительства и Думы в качестве спасительной меры. Кроме того, по наблюдению кандидата исторических наук И. В. Лукоянова, *«появился новый тревожный симптом. Если ранее “личности ниоткуда” с пустыми карманами зависели целиком от благорасположения власти и ее денег, то вокруг Г. Е. Распутина начал формироваться круг банкиров (Д. Л. Рубинштейн, И. П. Манус, З. Жданов). Слияние этой публики с финансистами было опаснейшим шагом в развитии камарильи»*¹. В контексте главы же важно подчеркнуть, что каждый шаг Распутина, любая его попытка вмешательства в политику оставляли след в общественном мнении и о нем самом, и о его высочайших покровителях. В подавляющем большинстве своем эти отголоски ступней не усиливали прочности власти, а, наоборот, ослабляли ее.

Наконец, непосредственно с персоной Распутина часто связывается версия о сепаратном мире Российской империи с Германской, стонником и лоббистом подписания которого якобы являлся «Друг»

¹ Лукоянов И. В. Камарилья // Россия и Первая мировая война... С. 236, 237, 238.

царской семьи. По-своему дорожа стабильностью в стране как залогом неизбежности его фаворитизма, Распутин желал предотвратить главную угрозу для такого положения вещей — втягивание России в Первую мировую. Когда же сделать этого не удалось, «старец» будто бы рассчитывал вернуть все на круги своя посредством выхода из войны. За подтверждением позиции самого Распутина по данному вопросу далеко ходить не нужно, ведь его дневник давно опубликован. 15 (28) марта 1915 года Распутин написал императрице письмо, в котором между прочим говорилось: *«Говорит Папа: “не хочу позорного мира, будем воевать до победы!” ... Он, как бык в одну сторону — “воевать до победы”. А Вильгельм — с другой. Взять бы их да спустить. Хоть глотку друг дружке перегрызите: не жаль! А то вишь! Воевать до победы! А победу пуццай достают солдаты. А кресты и награды — енералам. Ловко! Добро, солдат еще не очухался. А очухается — тогда што? А посему... Шепни ты ему, што ждать “победы” значит терять все. Сгорит и лба не перекрестит...»*¹. Слухи о планах подписания мирного договора с кайзеровской Германией, вызревающих на самом верху, действительно распространялись в обществе. С ними связывались и внутриполитические решения. Литературовед Н. М. Мендельсон записал в дневнике 4 (17) сентября 1915-го: *«Величайший провокационный акт русского правительства совершился: Дума распущена. Зачем?.. Затем, [чтобы] сославишись на неизбежные теперь внутренние неурядицы, заключать позорный сепаратный мир...»*². О чем здесь идет речь?

В начале Великой войны, 23 августа (5 сентября) 1914 года Российская и Британская империи с Третьей республикой условились о том, что мир с противниками не будет заключен — во всяком случае, без ведома союзников и согласования с ними. Тогда же Германия начала изыскивать возможные варианты ослабления Антанты путем

¹ Дневник Распутина / Рукопись подгот. к печати Д. А. Кошобинским, И. В. Луконным. М., 2008. С. 117. Правда, есть основания полагать, что этот источник является фальсифицированным. См.: Гайда Ф. А. О «дневнике Распутина» // Российская история. 2012. № 5. С. 203–205.

² Отдел рукописей Российской государственной библиотеки (далее — ОР РГБ). Ф. 165. Карт. 1. Ед. хр. 1. Л. 3. Копия этого документа представлена в виртуальной выставке «Москва, 1917. Взгляд с Ваганьковского холма» [<http://moscow1917.rsl.ru>]. Дата последнего обращения: 10.06.2018.

замирения с отдельными участниками союза. В России немецкая дипломатия могла рассчитывать разве что на графа Витте, не скрывавшего своих антивоенных воззрений. Однако его убеждения не обнаруживали поддержки ни во властных кругах, ни у общественного мнения. Не случайно были восприняты отрицательно и толки о тайной переписке, ведущейся императрицей с Германией, поползшие по Петрограду той же осенью¹.



«Чертова волынка, или Почему Вильгельм так много говорит».
Лубок периода Первой мировой войны

¹ Лукачьев И. В. Россия и сепаратный мир (1914–1917 гг.): из внешнеполитической во внутриполитическую проблему // Вестник ВятГГУ. 2014. № 9. С. 81. К слову о переписке: таковая действительно велась Александрой Федоровной с братом Эрнстом Людвигом Карлом Альбрехтом Вильгельмом, великим герцогом Гессенским и на Рейне вплоть до окончания 1916 года. Их письма опубликованы и, как можно убедиться, содержат в основном личную информацию, не связанную с политикой. См.: Там же. С. 89.

В течение 1914–1915 годов Берлину было толком не на кого опереться в намерении заключить мир с Петроградом. Разовые контакты, вроде вояжа крупного коммерсанта В. Д. Думбадзе в Германию в мае-июне 1915-го, не в счет — во всяком случае, император не поручал тому никаких дипломатических задач. Лидер Тройственного союза, напротив, не оставлял попыток хотя бы начать диалог о перспективах мирного соглашения. Визит Ханса-Нильса Андерсена, эмиссара датского короля, явно был рассчитан на поддержку со стороны вдовствующей императрицы Марии Федоровны (тетушки Христиана X), но оказался тщетным, как и инициативы, поступавшие из Стокгольма.

Многобещающим мог стать контакт с Николаем II при посредничестве фрейлины М. А. Васильчиковой, встретившей Первую мировую войну в имении близ Вены. С подачи старшего сына кайзера, кронпринца Фридриха Вильгельма Виктора Августа Эрнста Прусского, она отправила царю несколько писем. В первом, от 25 февраля (10 марта) 1915 года, содержалось предложение Николаю II самому выдвинуть предложение мира. *«Весьма наивный прием, с помощью которого Германия становилась бы хозяином положения: либо она соглашалась на выгодные ей условия сепаратного мира, если же они не устраивали Берлин — инициативу России можно было предать огласке в Лондоне и Париже»*, — отмечает исследователь И. В. Лукоянов¹. Менее месяца спустя, 17 (30) марта, последовало второе послание, уже с конкретикой — о мире сугубо между Россией, Германией и Австро-Венгрией, и с именем госсекретаря по иностранным делам Готлиба фон Ягова. В письме подчеркивалось, что Англия, в действительности будучи недругом России, должна заслуженно пострадать в результате окончания войны между вышеозначенными державами. Васильчикова вновь не дождалась ответа, а потому в декабре 1915 года сама прибыла в Петроград с третьим письмом: Эрнст Людвиг уже прямо предлагал сесть за стол переговоров. Васильчикову не приняли ни царь, ни царица, ни ее старшая сестра великая княгиня Елизавета Федоровна. Вскоре голубицу мира ждали лишение звания фрейлины и высыл-

¹ Лукоянов И. В. Россия и сепаратный мир (1914–1917 гг.): из внешнеполитической во внутриполитическую проблему // Вестник ВятГГУ. 2014. № 9. С. 82.

ка в Черниговскую губернию. По показаниям главы МВД Хвостова на допросе в 1917 году, Васильчикова не унялась, и затем ее отправили в Вологодскую губернию на содержание от Департамента полиции. Как бы то ни было, поставленных целей она не достигла.

Новые возможности для немецкого мирного зондажа открывала смена российского правительства, во главе которого в начале 1916 года стал Б. В. Штюрмер. На сей раз миссия склонить Россию к переговорам легла на плечи публициста и бизнесмена И. И. Колышко, ведущего в тот момент дела в Стокгольме. Доподлинно неизвестно — почему, наверное, за деньги, но Колышко согласился не только снабжать немецкого посла в Швеции сведениями о положении дел в России, но и занимался антивоенной пропагандой. Однако визит в Петроград и встречи со Штюрмером были, видимо, собственными инициативами авантюриста. По воспоминаниям самого Колышко, премьер-министр взирал на него почти с ненавистью: *«Ну да, да, я, может, и думаю об этом. Но что вы хотите? Le vin est tir é — il faut le boire¹. Не я начал эту войну. Но я не могу идти в этом вопросе против государя, против страны. Моя задача — помочь победе. А главное — охранить самодержавие»²*. Дальнейшие консультации с немецким промышленником и политиком Гуго Стиннесом тоже оказались безрезультатными: Берлин намеревался дожидаться, когда Петроград будет по-настоящему готов говорить о мире.

Наконец, еще один шанс представился летом 1916 года: 6 (19) июля произошла встреча председателя Государственной Думы А. Д. Протопопова с банкиром Фрицем Варбургом, выполнявшим в годы войны специальные поручения германского МИДа в Стокгольме, на которой также присутствовал член Государственного совета Д. В. Олсуфьев. В ходе этой встречи Варбург пытался убедить своих собеседников в бессмысленности продолжения войны, выгодного лишь Англии, а в качестве компенсации понесенных Россией за годы войны потерь предлагал часть Галиции, предложив, таким образом, заключить мир за счет союзника. Однако усилия Варбурга были

¹ Le vin est tir é — il faut le boire (фр.) — «Вино налито — нужно его выпить».

² Колышко И. И. Великий распад. Воспоминания. СПб., 2009. С. 102.

тщетными — ознакомившись с отчетом Варбурга, фон Ягов разочарованно записал на его полях: «*Эти русские выдоложили Варбурга, а сами фактически так ничего и не сказали*»¹. Протопопов по возвращении в Петроград испросил личной аудиенции у царя и рассказал ему о свидании с Варбургом, однако об этом стало известно и прессе. Разгорелся скандал, доселе не дающий покоя конспирологам. В пору Великой войны же он неизбежно придал сил слухам насчет чаяний Александры Федоровны и Николая II о «сепаратном мире».

Впору задаться вопросом, каковы же были роль и место Распутина в этом мифе периода Великой войны? О слухах насчет «старца»-миротворца уже говорилось выше. Григорий Ефимович лишь еще сильнее утвердился в своем неприятии войны, когда в 1916 году под призыв ратников 2-го разряда угодил его сын Дмитрий. Разумеется, крестьянин не был настолько искушен в дипломатии, чтобы рассуждать про «сепаратный мир»: он смотрел на вещи куда проще — долой войну, народ устал воевать. О намерении положить конец участию России в мировой войне от Распутина из первых уст в конце марта 1916-го слышала Н. А. Перфильева — супруга бывшего сподвижника, а на тот момент злейшего врага «старца» С. М. Труфанова (Илиодора). Тот летом 1914 года бежал из России, осев в норвежской Христиании и приступив к написанию книги с сенсационной «правдой» о Распутине. Рукописью заинтересовалась даже Германия, впрочем, так и не получившая копии текста. В январе 1916-го состоялась встреча Труфанова с гостем — журналистом Б. М. Ржевским. От него Илиодор впервые услышал о миротворческих поползновениях Распутина, а вскоре жена политэмигранта подтвердила то же самое. Возмущенный этим знанием Труфанов решил не мешкая обратиться к себе на пользу: в июне 1916 года он прибыл в Нью-Йорк, где пристроил свою рукопись в издательство. Попытки русских дипломатов в США воспрепятствовать опубликованию скандальной книги явно подогревали интерес к ней².

¹ Новикова И. Н. Германия стремилась к сепаратному миру с Россией. 1914–1916 гг. // Военно-исторический журнал. 2007. № 1. С. 19.

² Лукоянов И. В. Россия и сепаратный мир (1914–1917 гг.)... С. 87, 88.

Возможно, тогда-то слухи о лелеемой Распутиным мечте насчет выхода России из войны и стали известны британской Секретной разведывательной службе. С другой стороны, Петроград и без того полнился ими, да и лейтенант Освальд Рейнер, согласно расхожей версии — соучастник убийства Распутина, служил именно в российской столице. С подачи зарубежных авторов Ричарда Каллена и Майкла Смита, подхваченной британской, а затем и отечественной журналистикой, в истории умерщвления «старца» появился «английский след». Мотив союзников вполне прозрачен: устранение влиятельной персоны, угрожающей целостности коалиции. Правда ввиду отсутствия неопровержимых улик данная версия опирается в лучшем случае на улики косвенные, на допущения и подчас конспирологическую интерпретацию источников. Она безусловно имеет право на существование и представляет собой интересное поле для дальнейших исторических исследований. Хотя, даже следуя ей, не стоит забывать, во-первых, о давным-давно известных и даже опубликованных источниках — например, этом машинописном послании, полученном Распутиным 19 сентября (2 октября) 1916 года: *«Григорий, наше отечество разрушается, хотят заключить позорный мир. Так как ты получаешь из царской ставки шифрованные телеграммы, значит, имеешь большое влияние. Поэтому мы, выборные, просим тебя сделать, чтобы министры были ответственными перед народом, чтобы Государственная Дума была собрана к 23 сентября сего года для спасения нашего отечества, и если ты этого не исполнишь, то тебя уьем, пощады не будет, — рука у нас не дрогнет, как у Гусевой. Где бы ты ни был, это будет выполнено. На нас, десять человек, пал жребий»*¹. А во-вторых — об исправно служащей человечеству еще с XIV века «бритве Оккама», пока что оставляющей на пергаменте доводы главным образом в пользу традиционной версии произошедшего: подлого убийства человека в попытке остановить или замедлить девальвацию самодержавной власти, живым символом и носителем которой являлся царь.

¹Распутин в освещении «охранки». Выписка из данных полицейского наружного наблюдения за похождениями Гр[игория] Распутина с 1 января 1915 г. по 10 февраля 1916 г. // Красный архив. 1924. № (5). С. 280.



Постреволюционная афиша представления,
высмеивающего императорскую чету

На сегодняшний день в научной литературе, в том числе трудах доктора исторических наук Б. И. Колоницкого, опубликовано великое множество примеров vox populi об императоре и императрице: от слухов о них до прямых оскорблений в их адрес. Распространение сплетен власти безуспешно пытались пресечь, за хулу на царя можно было поплатиться и водворением в узилище. Суть в ином: все эти мнения вкупе являлись признаками падения авторитета высших

персон в империи. И, как это нередко бывает с симптомами тяжелой болезни, не просто указывали на нее, но и сами по себе подтачивали здоровье власти, постепенно лишали ее устои прочности. В наши дни, когда один-единственный слух может стоять высокопоставленному политику карьеры, это не выглядит парадоксом. Разницы между выборной и наследуемой властью в этом смысле нет от слова «совсем», что и продемонстрировали события 1917 года.

Николаю II еще до введения «сухого закона» припоминали в народе винную монополию — строго говоря, ровесницу его царствования. «Виноторговец», «кабатчик», «пробочник» — так императора честили недовольные крестьяне. Вдвойне непопулярным стало решение о «сухом законе», а начало и течение войны — и того более. *«Если бы наш ГОСУДАРЬ был умный, то резал бы их, а не брал в плен, потому что их кормить нужно. Мы сами не имеем, чего есть. Дурак ГОСУДАРЬ, что берет их в плен и кормит»*, — злопыхал в декабре 1914 года один хлебороб в деревушке на Вольни. *«Плох германец на нашего ГОСУДАРЯ, надо бы нашему ГОСУДАРЮ стрелять в рот, чтобы пуля вышла в жопу. Он только клубы да театры устраивает»*, — ярился другой в Вятской губернии¹. Не обходилось без сальных сплетен. Мужичкий ум всему находил простейшее объяснение: царь наградил сестер милосердия георгиевскими медалями? Значит, спал с ними, да и награды следовало бы прицепить им на другие места. Царь посетил музей, в котором, люди зря не скажут, на стенах висят «голые бабы»? Ясно, зачем посетил: *«...Ходит он царь в свой музей, там женщин ставят на кресла и сзади их употребляют, а когда таких женщин не находится, тогда мать государя тоже приходит туда и ее употребляют сзади желающие»*. Чаще всего Николая II обзывали дураком, а в тверской глубинке весной 1915-го ходили слухи о том, что-де царь ненастоящий и его уже четыре года заменяет двойник². Государю ставили в вину все или почти все, особенно после того как

¹ Колоницкий Б. И. «Трагическая эротика»: Образы императорской семьи в годы Первой мировой войны. М., 2010. С. 209, 210.

² Аксенов В. Б. «Сказка о царе и мировой войне», или Опыт реконструкции мифологического дискурса российских крестьян в 1914–1917 гг. // Acta Slavica Iaponica. 2014. Т. 34. С. 33, 34–35.

он стал Верховным главнокомандующим: от мнимого окружения из евреев и немцев до нехватки снарядов на фронте, от сдачи крепостей на западном порубежье империи до назначений «изменников» Мясоедова и Сухомлинова на ответственные посты.

Великий князь Николай Николаевич, напротив, пользовался большой популярностью и в действующей армии, и в мирном тылу. При этом его репутация опытного военачальника, пекущегося о благе всей России и последнего ее солдата, лишь укреплялась, невзирая на любые неудачи на фронте. Солдат на позициях сообщал в письме в феврале 1915 года: *«Ты не удивляйся, что все так хорошо устроено. Это все Великий Князь, который стал у нас вторым Суворовым. Мы Ему верим и свою жизнь вручаем, смело в Его руки...»*. Некий житель Петрограда писал в январе 1915-го в частном письме: *«Имея такого талантливоего, серьезного и строгого Главнокомандующего и таких доблестных помощников как Иванов, Рузский, Брусилов, Радко Дмитриев, Лечицкий и т. д., — мы не можем не победить»*¹. Мало того, в обществе набирали вес мнения о главнокомандующем как о подходящей кандидатуре на роль «хорошего царя». Описывая настроения участников антигерманского погрома в Москве в мае 1915 года, французский посол Морис Палеолог отметил в дневнике: *«На знаменитой Красной площади <...> толпа бранила царских особ, требуя отречения императора, передачи престола великому князю Николаю Николаевичу...»*². По свидетельству же протопресвитера Г. И. Шавельского, в придворных кругах в это время многозначительно говорили даже о ходившем по рукам портрете великого князя с надписью «Николай III»³. Эта тенденция все более беспокоила императрицу, ее раздражало участие великого князя в заседаниях Совета министров. *«Создается впечатление, что всем управляет Н[иколай Николаевич], ему принадлежит право выбора, и он осуществляет необходимые изменения. Такое положение вещей при-*

¹ Колоницкий Б. И. Воин «старого времени»: образы великого князя Николая Николаевича в годы Первой мировой войны // Studia Russica Helsingiensia et Tartuensia X: «Век нынешний и век минувший»: культурная рефлексия прошедшей эпохи: В 2 ч. Ч. 2. Тарту: Tartu Ülikooli Kirjastus, 2006. С. 308.

² Палеолог М. Дневник посла. М., 2003. С. 308.

³ Шавельский Г. И. Воспоминания последнего протопресвитера русской армии и флота. Т. I. Нью-Йорк, 1954. С. 265.

водит меня в крайнее негодование», — писала царица супругу¹. Негодования же со стороны подданных после отстранения дяди от кормила власти в Ставке сполна отведать не кто иной, как император.

Александра Федоровна со старшими дочерями, окончив медицинские курсы, ассистировали во время хирургических операций и ухаживали за ранеными солдатами. Порой хирургу приходилось оперировать сидя, поскольку царице было сложно подолгу стоять. Ее здоровье было неважным задолго до войны, а с началом оной только ухудшалось. Радикулит, боли в руках, подагра, воспаление почек, предрасположенность к ревматизму и ишемической болезни сердца — таков неполный список недугов Александры Федоровны.



Августейшая сестра милосердия — императрица Александра Федоровна

¹ Мэсси Р. Николай и Александра: Биография. М., 2006. С. 375.

«Общественное мнение страны об этом не знало, царица хотела выглядеть здоровой и работоспособной, энергичной и неутомимой сестрой Красного Креста», — отмечает историк Б. И. Колоницкий¹. В это же время проститутки наряжались в форму сестер милосердия, спекулируя на слухах о свободных нравах в прифронтовых госпиталях. В восприятии многих и многих этот маскарад распространялся на царицу и царевен. Еще до 1917 года Александре Федоровне вменяли супружескую измену, любовную связь с Распутиным и даже с А. А. Вырубовой. Популярным сюжетом для сплетен было ее немецкое происхождение, якобы располагавшее к предательству интересов России. Одни желали ей смерти, а другие распускали слухи об уже произошедших, но неудачных покушениях². Дело доходило до расправ над изображениями царской семьи. Исследователь В. Б. Аксенов приводит цитату из протокола об осквернении портрета императора: «На портрете изображены государь император, государыня императрица и великие княжны: Ольга, Татьяна и Мария Николаевны, причем на местах глаз, носа, рта у всех дыры; на груди государя императора также дыры, а на руках государыни и великих княжон проколы. Портрет внизу на лицевой стороне слегка испачкан кровью, а на обратной стороне — большие кровавые пятна»³. Протокол был составлен в феврале — 1916-го, а не 1917 года.

После же падения самодержавия брызги грязи превратились в селевой поток, извергавшийся из типографий в раскованные революцией умы, охочие до скрываемой старым режимом «правды». Приведу буквально несколько примеров на тему Распутина, царской семьи, сепаратного мира и тому подобного. Императорская чета целует Распутину ноги, восклицая: «О, Григорий ты наш отец! Ты наш Христос!»⁴. Александра Федоровна вышивает Распутину

¹ Колоницкий Б. И. «Трагическая эротика»... С. 287.

² Колоницкий Б. И. Слухи об императрице Александре Федоровне и массовая культура (1914–1917) // Вестник истории, литературы, искусства. Отд-ние ист.-филол. наук РАН. М., 2005. С. 364, 365, 369, 371–372.

³ Цит. по: Аксенов В. Б. Царь в кривом зеркале. Образы монарха и их народная интерпретация в 1914–1917 годах // Родина. 2014. № 11. С. 34.

⁴ Новая книжка об «Святом Черте» Гришке, об Николае безголомом, глупом и бестолковом, от Алиске-немке, что снимала с русских пенки, о министрах предателях и обо всех придворных обирателях. М., 1917. С. 8.

одежду, «а Гришка плутяга был парень не скряга, за расшитые рубашки немчурке Сашке турусы на колесах городил и с немкой амуры разводил»¹. Мало того: «И к Гришке приходили министры на поклон. Хвалясь своей рубашкой, он на балах плясал, и вместе с немкой-Сашкой нас немцам продавал!»². И здесь хотелось бы подчеркнуть: дело не в том, насколько судачившие о неумении государя руководить армией сами разбирались в военном деле, и не в том, что шушукавшиеся о бесстыжести государыни не держали ей свечку. Ни первое, ни второе не мешало никому сплетничать об этом и до, и после падения самодержавия: «2/XII [1917]. Сегодня известие о бегстве Николая II из Тобольска. Большевики, Викжель (правильно — Воржель) встревожены, принимают меры и прочее]. Так ли? Есть такая версия (пока лишь устная): немцы при переговорах о перемирии прежде всего потребовали освобождения Алисы... с гарантией безопасности, через Минский фронт в Германию»³.

Виталий Бианки в одном из своих замечательных рассказов описывал революционеров, в 1913 году скрывавшихся от преследования властей в уральской тайге. Один из них ушел по ягоды и набрел в лесу на медведицу с детенышами. Медвежата принялись облизывать руки незадачливого добытчика и освеживали ему ладони шершавыми, точно наждак, языками. Тот стерпел боль, не закричал, не отогнал зверей и тем спасся от неминуемой смерти. А с лета 1914 года подданные Российской империи — не все, но многие, на фронте и в тылу чесали языками и обдирали с власти покровы, казавшиеся прежде священными. Из-под лоска и вековой позолоты сквозила беззащитность. Революционерам на сей раз необходимо было дождаться заветного момента, по мере сил приближая его. Конечно, медведь оставался хозяином тайги при клыках, когтях и огромной массе, но в итоге обессилел и оказался убит.

¹ Свободный Раек. О том, как жил и царствовал Николай Романов, набиватель своих карманов и о жене его Сашке, которая расшивала Распутину рубашки. М., 1917. С. 10.

² Менделевич Р. А. Голос с того света, или Гришка Распутин в гостях у Сатаны. М., 1917. С. 4.

³ ОР РГБ. Ф. 165. Карт. 1. Ед. хр. 1. Л. 50.

Ангелы Монса и дети подземелья

В начале Великой войны на Британских островах очень ждали... русских солдат. Слух о том, что Россия отправит свои войска на помощь союзнику, охватил всю метрополию. Их должно было быть не меньше 75 тысяч, этих «замечательных высоких мужчин в длинных шинелях». Очевидец тех дней некто Харрис описывал в дневнике случайную беседу с прохожей: «Старая женщина сказала, что они должны были пройти, потому что она видела снежные следы от их ног на станции Крю! Поскольку это был сентябрь, то снег должен был быть русским!»¹. Только парламентский запрос осенью 1914-го позволил свести эти настроения в обществе на нет.

Одна из наиболее известных британских легенд Великой войны — это, конечно же, «ангелы Монса». В критический момент для 2-го корпуса Британских экспедиционных сил в Бельгии (23–26 июля / 10–13 августа 1914 года) на пути наступающих войск 1-й германской армии встали неодолимые создания из света. Витязь в золотых доспехах и верхом на белом коне сказал англичанам: «*Давайте, парни! Я покончу с бесами!*» — и то был сам святой Георгий. Следует сказать, что история происхождения этой легенды интересна не меньше ее самой. Кровавый август 1914 года заканчивался для Великобритании скверными новостями: армия несла большие потери, ей было необходимо подкрепление, причем немедленно. Впечатленный трагическими вестями из Европы в прессе, писатель Артур Мэйчен посвятил отступлению под Монсом небольшой рассказ. В нем на подмогу гибнущим томми приходили их славные предки — английские лучники, победители битвы при Азенкуре 1415 года. Колонка Мэйчена увидела свет на третьей полосе London Evening News в конце сентября. Прошло около полугода, Первая мировая на Западном фронте обернулась позиционной бойней, не став менее кровопролитной.

В начале апреля 1915 года под заголовком «Отряд ангелов» (The Troop of Angels) впервые была опубликована новая трактовка сочине-

¹ Голубинов Я. А. Слухи в русском и британском обществе в годы Первой мировой войны: опыт сравнения // Люди и тексты. Исторический альманах. 2014. № 6. С. 314.

ния Мэйчена. В ней духом средневековых лучников сменило небесное воинство и Победоносец. Эта эволюция случилась не вдруг. С минувшей осени в приходских церквях всей Англии колонка Мэйчена переписывалась в журналы, однако без пояснений насчет ее выдуманного характера¹. Затем одна из католических газет стилизовала сюжет под письмо офицера, очевидца случившегося при Монсе чуда... Вскоре ангелы Монса одолели не только немцев, но и четвертую власть в отдельно взятой метрополии. Легенду поддерживало не только духовенство, в ее защиту выступили и оккультные круги: известный теософ Альфред Синнетт подыскал «духовным существам» на поле боя собственное мистическое толкование².



«Ангелы Монса». Рисунок Альфреда Пирса, 1915 год

Британские военные не были чужды фатализма, как и их русские союзники. Репортер Филипп Гиббс записал в блокнот слова одного полковника на передовой: *«Я наделен мистической силой. Ничто не на-*

¹ Clarke D. Rumours of Angels: A Response to Simpson // Folklore. 2004. Vol. 115. № 1. P. 100.

² Clarke D. Rumours of Angels: A Legend of the First World War // Folklore. 2002. Vol. 113. № 2. P. 154, 156–158.

вредит мне, пока эта сила, истекающая из веры, при мне. Это вопрос безоговорочной убежденности во власти духа над материей... Я способен уцелеть под любым обстрелом, поскольку моей силы воли хватает на то, чтобы отклонять в сторону осколочные снаряды и пулеметные очереди. По сути, они вынуждены подчиняться моей воле. Они бессильны перед разумом человека, непосредственно связанного со Вселенским Духом...»¹.

Другие полагались на амулеты, зачастую импровизированные: счастливые монетки, пуговицы, засушенные цветы и томики Евангелия, вплоть до кукол и плюшевых мишек. В огне Великой войны они никому не казались неуместными, глупыми или смешными. Ходили слухи о британском солдате, распятом бошами на штыках, хотя после немецких зверств в Бельгии еще в 1914 году они не казались невероятными. И уж точно не менее впечатляющей была легенда о полубезумных дезертирах, прижившихся на Сомме прямо посередине фронта. Французы, немцы, итальянцы, австрийцы, англичане, канадцы... Бородатые, в изношенных мундирах, они якобы укрывались в подземных ходах и землянках и покидали их только ночами, обшаривая трупы и добывая еду с питьем. Бессвязные крики сплетались с рычанием псов-падальщиков. Даже Генеральный штаб не знал, как быть с ними. Говорили, что все закончится в облаке смертоносного газа. Попытка выманить подземных жителей из нор корзиной с пищей, табаком и виски потерпела неудачу. Рядом с нетронутым угощением утром появилась записка: «Ничего не выйдет!»².

Традиция немецких военных суеверий насчитывала несколько веков истории. Еще по трактам и полям сражений Тридцатилетней войны кочевали слухи о таинственном «пассауском искусстве», оберегающем от гибели и ран в бою. Предание гласит, что во время борьбы за Пльзень осенью 1618 года наемник воинственного графа Мансфельда по имени Ганс спокойно вышел ко рву под огонь осажденных с кружкой пива и гарнием квашеной капусты. Пять угодивших в него пуль оказались бессильными, ландскнехта насмерть

¹ Голубинов Я. А. Мифология окопной войны // Warspot.ru [http://warspot.ru/8382-mifologiya-okopnoy-voyny]. Дата последнего обращения: 07.07.2018.

² Fussell P. The Great War and Modern Memory. N. Y., 2013. P. 132–133. См. в переводе: Фассел П. Великая война и современная память. СПб., 2015. С. 171.

поразила шестая, оказавшаяся каменной¹. В XX веке даже самый увлекательный фольклор не спасал от пулеметных очередей, а потому солдаты Второго рейха предпочитали амулеты — отлитые из олова литеры, фигурки воинов с фламбергами и ладанки².



«В Вердене. В церкви. Во время бомбардировки голова святого, отбитая снарядом от карниза, была вдавлена силою взрыва в стену и так увековечена смельчаком-фотографом, решившимся проникнуть в Верден». Фото и подпись — из журнала «Нива» за 1916 год

¹ Freytag G. Bilder aus der deutschen Vergangenheit. Bd. 3. Leipzig, 1875. S. 79.

² Зверев С. Э. Указ. соч. С. 25–26.

Не давала им покоя и большая фигура — статуя Богоматери на колокольне близ соборных руин во французском Альбере. Накренившись над пустотой, она точно готова была бросить младенца Христа на поле боя. По обе стороны фронта возникло и устоялось поверье: когда Мадонна упадет, наступит конец войны. Немцы, да и британцы, норовили сбить статую артиллерийским огнем, но тщетно. Так одно суеверие сменилось другим: армию, чьи войска обрушат изваяние, ждет поражение. Это случилось в 1918 году, во время одного из последних немецких наступлений на Западном фронте.

Когда еще только первые залпы Великой войны прогремели над сербской землей, в селе Добре на северо-востоке девять старух собрались в доме, сняли одежду и нагие принялись прясть и ткать. Их труд должен был завершиться до первых петухов. Селяне тоже не спали и следили, который из пернатых певунов заголосит первым. Кошуля была готова, петуха изловили и принесли в дом к пряхам. Старухи надели на птицу вытканую сорочку и выпустили птицу на улицу. Заполосный петух метался по селу, а крестьяне палили по нему из ружей, стараясь попасть, но не убить. Простреленную рубаху разрезали на мелкие части. Прежде считалось, что такая кошуля отводит чуму и холеру. Теперь клочки материи должны были спасти уходивших на войну от гибели¹.

Этот ритуал отдаленно напоминает возведение в селе Колеброды Холмской губернии «холерных крыжей». Один из крестов располагался в свободном от могил западном углу кладбища, на «холерном цвинтаре», другой — на околице. Их поставили во время свирепствовавшей в тех краях еще в XIX веке эпидемии холеры, причем за день. Срубить деревья, обтесать бревна, сделать из них кресты с резьбой, отвезти их в церковь для освящения и водрузить селяне успели от рассвета до заката². «Холерные крыжи» сохранились до 1915 года, и, вероятно, в их тени по селу проходила австро-венгерская пехота.

¹ Кацис Л. Ф. К проблеме анализа фольклорных записей из зоны славяно-иудейских контактов (на примере текстов о мудрецах и праведниках) // *Мудрость — праведность — святость в славянской и еврейской культурной традиции*: Сб. статей. Вып. 33. М., 2011. С. 183.

² Толстой Н. И. *Vita herbae et vita rei* в славянской народной традиции // *Славянский и балканский фольклор: Верования. Текст. Ритуал* / отв. ред. Н. И. Толстой. М., 1994. С. 152.



**Император Карл I (слева)
и генерал Эдуард фон Бем-Эрмоли (справа), 1917 год**

Кстати, об Австро-Венгрии: смерть императора Франца-Иосифа в ноябре 1916 года вряд ли кого-то удивила. И конечно, не оттого, что Вена поголовно зачитывалась «пророчествами» мадам де Таб. Сей старец прожил долгую жизнь и стал символом своей многоликой державы. Отношение к его наследникам, Карлу I и Ците Бурбон-Пармской было уже совсем иным. И Вена, и глубинка наполнились слухами о бесчисленных кутежах нового императора. Вскоре его наградили прозвищем «Карл Внезапный» из-за беспорядочных решений. Суждения о молодости и неопытности государя на этом фоне выглядели еще сравнительно мягкими: *«В чем разница между Юлием Цезарем и им [Карлом I]? Цезарь — пришел, увидел и победил; он же, когда победили, пришел и увидел!»*. Слухи об императрице Ците были еще более безжалостными. Ее итальянское происхождение, военная служба братьев на стороне Антанты, — этого было достаточно. Когда

же мирная инициатива Карла I («дело принца Сикста»¹) стала достоянием общественности, репутацию Габсбургов уже вряд ли могло спасти даже чудо. Летом 1918 года пресса обвинила Циту в выдаче итальянцам военных планов, якобы ставшей причиной поражения австро-венгерской армии в битве при Пьяве². Это вам ничего не напоминает?..

Иное время — иные толки

Суеверия не миновали ни рядовых фронтовиков, ни царствующих особ. Вильгельм II берег трилистник о четырех листках, якобы помогавший еще деду кайзера.

А Николай II, по воспоминаниям лейб-казака Тимофея Ящика, «...утром отправлялся гулять в парк, то я следовал за ним <...> Когда он находил подкову, а так как царь твердо верил, что подкова приносит счастье, то каждый раз я должен был забирать ее с собой домой»³. Однако то лишь частные примеры общего явления.

Согласно определению кандидата исторических наук В. Б. Аксенова, «иррационализация массового сознания» в России проявилась в период Первой мировой на селе — в суевериях, а в городе — в виде слухов и спроса на мистицизм⁴. И толки, и предрассудки

¹ Сикст, сын тещи Карла I Марии Антонии и офицер бельгийской армии, в марте 1917 года был принят президентом Третьей республики Раймоном Пуанкаре, а вскоре передал ему письмо императора со словами восхищения Францией и ее армией, посулами поддержать возвращение Эльзаса-Лотарингии, независимость Бельгии и т. д. Когда об этом стало известно в Берлине, министр иностранных дел Австро-Венгрии граф Отокар фон Чернин был вынужден публично оправдываться. Его ложь возмутила французского премьер-министра Жоржа Клемансо, и тот обнародовал письмо. Оно вызвало нездоровый ажиотаж. Кайзер раздраженно намекнул венскому послу, что «некоторые тайные интриги... могут убедить его маршировать в Австрию и занять Прагу». Подробнее о «деле принца Сикста» см.: Исламов Т. М. Австро-Венгрия в Первой мировой войне. Крах империи // Новая и новейшая история. 2001. № 5. С. 34–37.

² Cornwall M. News, Rumour and the Control of Information in Austria-Hungary, 1914–1918 // History. 1992. Vol. 77. No. 249. P. 51–52.

³ Ящик Т. К. Рядом с императрицей. Воспоминания лейб-казака. СПб., 2004. С. 46.

⁴ См.: Аксенов В. Б. Иррационализация массового сознания обывателей в 1914–1916 гг. как кризис информационной политики земства и государства // Вестник ТвГУ. Серия «История». 2015. № 1. С. 4–21.



«Вильгельм II — чернокнижник». Лубок периода Первой мировой войны

неизбежно достигали фронта, где и без того хватало «сверхъестественного», но возникали они не просто так, ниоткуда или только лишь из прошлого. В деревне предпосылками тому служили попытки истолковать причины войны и отыскать ответ на остающийся нерешенным земельный вопрос во всей его полноте: с отрывом крестьян от пахоты, их недоверием к земствам, планами на шкуру

неубитого медведя — немецкую и австрийскую землю и вместе с тем реквизициями и разверсткой на своей земле. Уверенность в том, что Николай II «продал Россию Вильгельму и войну затеял с целью уничтожить людей, чтобы не наделять их землей»¹, может служить наглядной иллюстрацией к вышесказанному. Что до города, то он пребывал в состоянии сильнейшего стресса, постоянно подогреваемого известиями с войны.

Касаемо же передовой — пожалуй, лучше всех причины всплеска суеверий и слухов объяснил Марк Блок, выдающийся французский историк и ветеран Первой мировой. С одной стороны, ужасы войны притупляли критическое мышление и убавляли скепсис. Обстрел русскими Берлина, признавался Блок, был чересчур соблазнительным образом, чтобы отвергать его². С другой — раздолье для сплетен на всех без исключения фронтах создала призванная бороться с ними цензура. Выхолостив прессу, она тем самым не только внушила людям в окопах, что правдой может быть все, кроме дозволенного к публикации. Цензура еще и возродила устную традицию, «мать легенд и мифов», древнейший «солдатский телеграф», который в условиях нехватки печатного слова и недоверия к официозу работал бесперебойно. Это справедливо и в отношении ходивших по траншеям из рук в руки прокламаций, призывавших солдат к сдаче в плен, неповиновению начальству и т. д. Миграция «уток» между фронтом и тылом наблюдалась и на Западном фронте, подчас заметно влияя на общественное мнение. Например, К. И. Чуковский писал об этом С. О. Грузенбергу 28 января (10 февраля) 1915 года: «В начале октября в английскую прессу проникло известие (кажется, ложное), будто Гауптман в своем ответе Ромэну Роллану утверждал, что каждый нем[ецкий] солдат хранит в своем ранце вместе с Библией сочинения Ницше. Все газеты вскипели, и имя Ницше стало в Англии таким же синонимом всего злобного, темного, черного — как и имя Вильгельма».

¹ Анисимов Е. В., Козляков В. Н., Курукин И. В., Морозан В. В., Редин Д. А. Круглый стол: Россия и Романовы // Уральский исторический вестник. 2013. № 3 (40). С. 12.

² Bloch M. Réflexions d'un historien sur les fausses nouvelles de la guerre // Revue de synthèse historique. 1921. Т. XXXIII. P. 31.

В России суеверия и сплетни тоже получили вполне осязаемое политическое выражение. В них образы царствующих особ и их чаяния искажались вплоть до карикатурных, теряя сакральный статус. Увы, нельзя сказать, что государь с государыней сами не поспособствовали этому. Но верно и то, что поверья и молва в отношении власти не сошли на нет после падения самодержавия. Его призрак воплотился, например, в «черных автомобилях», начиная со 2 (15) марта якобы разъезжавших по Петрограду и обстреливавших то ли милицию, то ли зевак. Слух об этих устрашающих авто был подхвачен прессой, а вскоре следы их шин обнаружили в Москве. Машины без фар и номеров, разрывающие ночную тишь ревом моторов, скрипом тормозов и, как без них, выстрелами... Сегодня это звучит и выглядит в лучшем случае как идея для низкопробного триллера, а в худшем — как деталь криминальной хроники. Ну а тогда «в слухах о “черных автомобилях”... сплелись несколько дискурсов: оппозиционно-политический, представлявший Россию пассажиркой “взбесившегося шофера”, криминальный, связанный с рассказами о банде “Черного Билля”, революционный, настоянный на слухах о протопоповских пулеметах и исчезнувших десяти автомобилях, эсхатологический, основанный на представлениях об автомобиле как изобретении дьявола. Динамика образа “черного авто” в 1917 году от роскошного кабриолета до грузовика отразила развитие обывательских страхов перед насилием»¹.

Наступившая вслед за 1917 годом советская эпоха ознаменовала собой борьбу с религией за сердца и умы народа и бичевание мистики любого сорта. Высмеивание пережитков недавнего прошлого, в том числе мировоззренческих, было непременно инструментом в этой борьбе. «Рассказывали, что церковные колокола звонили сами собой, уверяли, что небесный огонь взрывает заложенные неприятелем фугасы, так что на воздух взрывается свыше двух батальонов германцев, передавали, что при помощи Николая Чудотворца удалось накрошить

¹ Аксенов В. Б. «Черное авто» как символ революционного насилия в 1917 г.: фобия, мифологема, эмоциональный стимул // Антропологический форум. 2017. № 32. С. 136–137.

горы вражеских тел, и т. д., и т. п.», — ерничал над суевериями Великой войны в одной из своих брошюр антирелигиозный пропагандист Б. П. Кандидов¹. Однако в том же самом конце 1920-х годов в ряде регионов СССР распространялись «письма Богородицы». В Нижегородской области один крестьянин не сделал 9 копий «священного текста», как было предписано, в его семье захворал ребенок, и переполох охватил всю деревню как пожар. В 1937 году в Саратовской области весьма расхожей стала «Легенда о мешке с хлебом, луже крови и таинственном старике»: в ней вместо мешка ржаного зерна колхозникам доставалось полное ведро крови — верные знаки голода и скорого кровопролития. НКВД наряду с этими легендами отмечал и видения пламенеющих столбов на горизонте². Звучит весьма схоже с увиденным юнкером Мартышевским и домочадцами на исходе 1913 года, не так ли?

В майском номере журнала «Антирелигиозник» за 1941 год сам председатель Антирелигиозного Комитета ЦК ВКП(б) Е. М. Ярославский отмечал: «В 1939–1940 гг. по многим областям РСФСР шел слух о том, что шоферу, ехавшему в автомашине, явилась нагая женщина и предвещала войну, голод и прочие народные бедствия»³. Схожие слухи о кануне войны в конце весны 1941-го фиксировались особистами 3-го Управления НКО СССР в Киевском и Западном особых военных округах⁴. Времена изменились, а затем вернулись на круги своя: разразилась еще более страшная война, и первый год ее якобы тоже был осиян иконой. Облет Москвы военной авиацией с образом Тихвинской Божией Матери на борту одного из самолетов с генерал-

¹ Кандидов Б. П. Церковный фронт в годы мировой войны. М., 1929. С. 51.

² Осокина Е. А. За фасадом «сталинского изобилия»: Распределение и рынок в снабжении населения в годы индустриализации. 1927–1941. М., 1999. С. 205, 206. В литературе встречается любопытное объяснение этих и подобных им легенд и зрелищ разразившейся в СССР в 1937 году эпидемией эргодизма и пиком солнечной активности, из-за которого жители юга Европы наблюдали северное сияние в 1938-м. См.: Абсентис Д. Злая корча 2. OraCo Publishing, 2015. С. 155, 156.

³ Смит С. Небесные письма и рассказы о лесе: «суеверия» против большевизма // Антропологический форум. 2005. № 3. С. 284–285, 286, 290.

⁴ См.: Мельтюхов М. И. Материалы особых отделов НКВД о настроениях военнослужащих РККА в 1939–1945 гг. // Военно-историческая антропология. Ежегодник, 2002. Предмет, задачи, перспективы развития. М., 2002. С. 306–318.

майором авиации А. Е. Головановым за штурвалом по личному приказу Сталина 8 декабря 1941 года — еще одна весьма живучая до сей поры выдумка¹. Да и своих самолетов в небе советские граждане уже ничуть не боялись.

...Не секрет, что в начале Великой войны авиация поразила воображение большинства военнослужащих Русской императорской армии. Крылатые машины, поднявшие в небо одних, а другим на земле несущие смерть... Неспроста в письмах родным и записках с позиций встречаются откровения почти мистического толка: *«Про эти дни и часы говор шел и раньше: настанет такое время, весь свет опутают железом и будут летать огненные скорпионы»*². Но довольно о суевериях, а рассказу о нескольких страницах истории русской авиации в Великой войне — самое время и место.

¹ Эта икона хранилась в Тихвинском краеведческом музее, в ноябре оказавшемся на оккупированной территории, а затем была похищена гитлеровцами и возвратилась в Россию только в 2004 году. Наследие же Главного маршала авиации Голованова и без того исковеркано, причем в первую очередь людьми, строящими из себя «сталинистов», но неспособными в массе своей даже безошибочно процитировать пересказ Головановым слов Сталина о вылитых на его голову ушатах грязи и ветре истории.

² Цит. по: Сухова О. А. Десять мифов крестьянского сознания: Очерки истории социальной психологии и менталитета русского крестьянства (конец XIX — начало XX в.) по материалам Среднего Поволжья. М., 2008. С. 426.

ДВУГЛАВЫЙ ОРЕЛ ВСТАЕТ НА КРЫЛО

Господи,
Меня помилуй
И прости.
Я летал на аероплане¹.

Охота на «огненных скорпионов»

Еще накануне войны полеты являлись общеевропейским культурным феноменом, выросшим из увлечения эксцентричных одиночек. Французский авиатор Ролан Гарро поднимался в воздух с кинематографическим аппаратом в ходе показательных состязаний с швейцарским артистом цирка Эдмондом Одемаром; Анри Фарман на биплане собственной конструкции стремился превзойти обоих даже с пассажирами на борту². Перелет же Луи Блерио через Ла-Манш 25 (12) июля 1909 года подвиг русское правительство к решению содействовать развитию авиации.

Наконец, 30 июля (12 августа) 1912 года приказом по военному ведомству № 397 Главное инженерное управление (ГИУ)³ передало ведение всеми делами и вопросами воздухоплавания и авиации в ГУГШ. В составе последнего была учреждена Воздухоплавательная часть. Именно этот день сегодня считается датой основания русской военной авиации — решение на самом деле странное хотя бы потому, что первые авиаотряды были сформированы уже в ноябре-декабре 1911-го.

К 1914 же году военным ведомством велась масштабная работа по формированию авиационных частей — рот и отрядов, испытанию новых видов аэропланов и подготовке личного состава. Последняя осуществлялась силами Гатчинской военно-авиационной школы, образованной из авиационного отдела Офицерской воздухоплавательной школы приказом по военному ведомству № 436 от 19 июля (1 августа) 1914 года, Севастопольской офицерской школы авиации,

¹ Василий Каменский. Моя молитва, 1916 год.

² РГВИА. Ф. 493. Оп. 2. Д. 18. Л. 1об.

³ Не путать с упомянутым ранее Главным интендантским управлением, наименование которого сокращается до той же аббревиатуры.

школы авиации Императорского Всероссийского аэроклуба, школы Императорского Московского общества воздухоплавания и т. д. Аттестацию на звание «летчик» и «военный летчик» производили только школы в Гатчине и Севастополе. Сдав экзамен в частной школе, офицер получал лишь брете¹ «пилота-авиатора», требования к которому были заметно ниже, нежели в военных.

20 мая (2 июня) 1914 года начальником ГУГШ генералом от кавалерии Я. Г. Жилинским были утверждены временные правила командирования офицеров всех родов войск в авиационные части, а также программа подготовки офицеров и летчиков-наблюдателей для ведения воздушной разведки. Накануне Первой мировой войны русская военная авиация была представлена 39 авиаотрядами (1 полевым, 30 корпусными и 8 крепостными), насчитывавшими в своем составе 263 аэроплана².

Правда, отсутствие в русской армии опыта снабжения авиаотрядов и их ремонта в полевых условиях привели к резкому сокращению количества исправных аэропланов уже в августе 1914-го. 12 (25) августа Верховный главнокомандующий великий князь Николай Николаевич был вынужден издать приказ с требованием применять авиацию лишь при «действительной необходимости»³.

Руководивший де-факто Императорским Военно-воздушным флотом великий князь Александр Михайлович не желал мириться с таким положением вещей. Как следствие, только с 14 (27) августа по 31 декабря 1914 (13 января 1915) года «за непригодностью» из авиации были отчислены 16 и смещены в наблюдатели 8 летчиков, отстранены и назначены 14 новых начальников авиаотрядов⁴. Ввиду сохранившегося некомплекта личного состава и нехватки самих аэропланов в авиационных частях подобные кадровые решения лишь

¹ Brevet de pilote (*фр.*) — летное свидетельство или диплом пилота.

² Елисеев С. П. Создание организационной структуры авиационной службы русской армии // Военно-исторический журнал. 2006. № 6. С. 18, 19.

³ Елисеев С. П. Развитие авиации русской армии в Первой мировой войне // Военно-исторический журнал. 2008. № 2. С. 21.

⁴ Елисеев С. П. Создание и совершенствование системы управления Военно-воздушными силами. По опыту боевых действий в 1914–1917 гг. // Военно-исторический журнал. 2009. № 8. С. 3.

обостряли ситуацию. Развитие русской авиации продолжалось и в таких условиях. Вот только смертельную угрозу для нее представляли как неприятельские пехота и артиллерия, так и... русские.

Непреложным фактом боевого дебюта русской авиации в 1914 году явился ее технический авангардизм. Появление боевых машин в небе над линией фронта поражало воображение нижних чинов и даже офицерского состава пехотных частей действующей армии. Следствием этого стали неоднократные случаи фратрицида — открытия «дружественного огня» русских войск по собственным аэропланам. Данное явление до сих пор слабо изучалось отечественными историками. Так, по мнению историка С. П. Елисеева, *«война застала авиацию “в периоде неполной организованности”... В войсках не знали своих летательных аппаратов. Последнее обстоятельство приводило иногда к их обстрелу русской пехотой»*¹. Однако факты и свидетельства участников боевых действий и современников позволяют считать, что фратрицид в первые месяцы войны и не только был достаточно распространен.

Сегодня «дружественный огонь» как явление сведен к минимуму благодаря использованию системы радиолокационного опознавания, более известной как «свой-чужой». Столетие назад уберечь летательные аппараты от повреждения своим или союзным зенитным огнем были призваны тактические обозначения, наносившиеся на испод крыльев. Первые знаки такого рода были использованы в ходе маневров войск гвардии и Санкт-Петербургского военного округа в 1911 году. На нижние плоскости и рули «Блерио» и «Фарманов» в составе двух авиационных отрядов, участвовавших в маневрах, наносились слева — номер, а справа — тире (Восточный корпус, «синие», аэропланы и авиаторы Севастопольской офицерской школы авиации) либо точка (по факту, конечно, круг — Западный корпус, «красные», силы Авиационного отдела Офицерской воздухоплавательной школы). Во время Красносельских маневров в августе 1912-го вместо прежних обозначений использовались оди-

¹ Елисеев С. П. Развитие авиации русской армии в Первой мировой войне... С. 21.

ночная или парная поперечные черные полосы на нижней правой консоли¹.

В дальнейшем опознавательные знаки изменялись, и на аэропланах различных авиаотрядов они могли выглядеть по-разному. Необходимость в их унификации стала очевидной после постановления Совета министров о суверенитете воздушного пространства России, вступившего в силу 1 (14) января 1913 года. Отныне иностранным авиаторам и воздухоплавателям было запрещено пересекать западную границу империи. Десять дней спустя Германия ввела аналогичный запрет для русских аэропланов и дирижаблей². 8 (21) августа 1913-го Военный совет утвердил отличительный знак для летательных аппаратов авиационных частей Русской императорской армии: концентрические круги цветов государственного флага — белого, синего и красного — на нижних плоскостях крыльев. Это же обозначение было подтверждено и предписанием начальника Генерального штаба генерала от инфантерии Н. Н. Янушкевича 25 марта (7 апреля) 1914 года. Для частных аэропланов опознавательными знаками служили трехцветные треугольники.

Однако инструкции и правила на сей счет были в массе своей проигнорированы, а вдобавок уже в начале войны выяснилось, что эти знаки плохо различимы с земли. Как следствие, 30 июля (12 августа) был обстрелян аэроплан начальника 7-го корпусного авиаотряда штабс-капитана Степанова в ходе воздушной разведки над местечком Ярмолинцы. Пробоины в стабилизаторе и крыле повредили летательный аппарат, но сам авиатор выжил. Как выяснилось, залп произвели солдаты 60-го пехотного Замосцкого полка. Буквально в тот же день четыре пробоины получил аэроплан летчика того же авиаотряда поручика Сабельникова³.

Порой ситуация принимала близкие к абсурду черты, подобные случаю, описанному в мемуарах выдающегося русского летчика

¹ Хайрулин М. А., Степанов Б. Ю. Краски русской авиации. 1909–1922 гг. Кн. 1. М., 2013. С. 35, 36.

² Дружинин Ю. О., Емелин А. Ю., Павлушенко М. И., Соболев Д. А. Страницы истории отечественного воздухоплавания. М., 2013. С. 102.

³ Куликов В. П. Российская армейская авиация в I мировой войне // Авиация и время. 1997. № 4. С. 42–43.

В. М. Ткачева. 15 (28) августа 1914 года он был вызван в штаб 4-й армии, где получил приказ генерал-квартирмейстера генерал-майора И. И. Попова доставить начальнику армейской кавалерии пакет. При этом авиатора предупредили о риске попасть под обстрел своей же пехоты во время полета над позициями. Ткачев отнесся к этим словам небрежно и в результате угодил под плотный ружейный огонь. Вынужденная посадка, серьезная опасность для жизни и порча аэроплана справедливо возмутили офицера, однако беседовавший с ним затем генерал возразил: «...На крыле нашего аэроплана должен быть круг русских национальных цветов, а у вас ведь круги»¹.

13 (26) августа 1914 года штаб 3-й армии сообщал командующему 11-м армейским корпусом генералу от кавалерии В. В. Сахарову: «Случаи стрельбы по своим аэропланам продолжают, несмотря на ясные признаки, сегодня был обстрелян летчик капитан Нестеров сборной командой 42-й пехотной дивизии близ деревни Ясиновице, телеграфной командой шестого саперного батальона, частями 128-го Старооскольского полка у Злочева. Аппарат прострелен в нескольких местах. Прошу принять самые энергичные меры, чтобы прекратить эту беспорядочную стрельбу по своим аэропланам. Драгомиров»². Судьбе было угодно сохранить Нестерову жизнь еще чуть менее чем на 2 недели, но она оказалась жестока по отношению к другому русскому летчику. Первой жертвой «дружественного огня» по своим в Первую мировую войну стал авиатор 25-го корпусного авиатряда поручик А. И. Гудим. Возвращаясь на «Ньюпоре» из воздушной разведки над линией фронта, он был убит попаданием пули прямо в голову³. 128-й пехотный Старооскольский полк же вновь «отличился» уже на следующий день — его солдатами, наряду с другими частями 11-го армейского корпуса, в районе Скварова были обстреляны штабс-капитан Плотников и поручик Войткевич. Огонь продолжался даже после приземления аэроплана. Пехота прекратила огонь, лишь услышав брань летчиков, бывших на во-

¹ Ткачев В. М. Крылья России. Воспоминания о прошлом русской военной авиации. СПб., 2007. С. 305.

² Рохмистров В. Г. Авиация великой войны. М., 2004. С. 84.

³ Хайрулин М. А., Степанов Б. Ю. Указ. соч. С. 115.

лосок от гибели¹. В том же месяце авиаторы 5-го корпусного авиатряда «при перелетах в Восточной Пруссии подвергались обстрелу своими войсками, невзирая на то, что над своими войсками аппараты летали низко, дабы видно было на плоскости снизу аппарата национальные круги и флаг...»².



Русские солдаты позируют фотографу, якобы целясь в неприятельский аэроплан. Как знать, был ли он за кадром, и если да, то какова была его принадлежность?

Одновременно с этим приказ войскам 2-й армии № 14 от 22 августа (4 сентября) 1914 года всецело поощрял открытие огня по неизвестным самолетам — разумеется, при идентификации их офицером как неприятельских. В тексте также приводились опознавательные знаки германской авиации, а завершался он посулом: «Орудие, подбившее аэроплан противника, будет отличено выдачей особого денежного

¹ Рохмистров В. Г. Указ. соч. С. 86.

² Куликов В. П. Русская авиация в Первой мировой войне. М., 2014. С. 48.

приза»¹. Пару дней спустя штаб армии телеграфировал коменданту укреплений Ломжи о предстоящем полете бомбардировщика «Илья Муромец» из Петрограда в Варшаву с остановкой в Двинске: «Избежание обстрела предупредите войска отличительные признаки: большие размеры, 4 мотора, спереди выдается платформа с орудийной установкой. Хвост длинный с тремя рулями, спереди и сбоку видны окна каюты, на солнце аппарат блестит...»².

Соответственно, в действующей армии продолжалась стрельба по своим. 1 (14) сентября 1914 года командир 3-го Сибирского армейского корпуса генерал от инфантерии Е. А. Родкевич и временный командир 2-й бригады 8-й Сибирской стрелковой дивизии генерал-майор Н. М. Пепеляев предписывали стрелять по воздушным машинам только с разрешения командира батальона или полка, *«так как до настоящего времени нами выведено из строя своих аэропланов гораздо больше, чем неприятельских»³*. 27 августа (9 сентября) 1914 года у деревни Бенгхейм⁴ солдатами 288-го пехотного Куликовского полка были расстреляны четыре снижающихся аэроплана Гродненского крепостного авиационного отряда. Имелись убитые (военный летчик унтер-офицер Доброшинский и летный наблюдатель З. П. Лемешко) и раненые, были повреждены и сами аэропланы. В связи с этим главнокомандующий армиями Северо-Западного фронта генерал Рузский приказал *«открывать огонь по воздухоплавательным аппаратам, если опознавательные знаки не видны, только в том случае, когда аппарат будет бросать бомбы или сигнализировать неприятелю особыми ракетами»⁵*. В последующем приказе № 105 войскам 1-й армии ее командующего генерала Ренненкампа в числе прочего говорилось:

¹ Приказы войскам 2-й армии Северо-Западного фронта 1915 г. // Коллекция печатных приказов русских армий Первой мировой войны РГБ. Инв. № 157/22. Л. 46.

² Крылов А. Б. 29-й и 67-й Сибирские стрелковые полки на Германском фронте 1914–1918 гг. (по архивным документам). М., 2014. С. 87.

³ Там же. С. 89.

⁴ Ныне — гмина Бане-Мазурске Голдапского повята Варминьско-Мазурского воеводства Польши.

⁵ Лашков А. Ю. Опознавательные знаки авиации России // Военно-исторический журнал. 2002. № 8. С. 47.

«Этим преступным огнем, свидетельствующим о панической боязни полковника Ратькова, наши летчики убиты и тяжело ранены. Штаб-офицер, так мало разбирающийся в обстановке, подверженный панической боязни перед появлением своих даже аэропланов, принимаемых им в силу паники за немецкие, не может командовать частью. ... Еще раз подтверждаю строжайшее запрещение открывать огонь по аэропланам низко летающим, значит, нашим, или снижающимся к войскам»¹.



Германский аэроплан «Альбатрос» в полете. Снимок также произведен с аэроплана, на нем хорошо видны опознавательные знаки на крыльях, борту и хвосте самолета

¹ Коллекция печатных приказов русских армий Первой мировой войны РГБ. Инв. № 157/20. Л. 99.

Подобные формулировки были призваны хотя бы каким-то образом сориентировать нижних чинов пехоты и артиллерии в разнообразии кружащих над передовой летательных аппаратов. Вдобавок на низколетящих аэропланах могли быть различены опознавательные знаки, но, как показывала практика, ими оснащались не все самолеты. 17 (30) сентября 1914 года по войскам 1-й армии был издан примечательный приказ: в нем говорилось о прибытии в действующую армию новых аэропланов, внешне схожих с немецкими и без каких-либо отличительных знаков. Дабы уберечь машины от уничтожения «своими же», командующий под страхом немедленного расстрела строжайше запретил вообще открывать огонь по любым воздушным целям¹.

Спасать свои жизни и военное имущество от вражеской авиации предписывалось маскировкой. Однако она не могла уберечь войска от флешеттов — металлических стрел, которые немцы в изобилии рассеивали с аэропланов над позициями противника либо его частями на марше. Русские авиаторы не оставались в долгу, поражая вражескую кавалерию свинцовыми «стрелами» конструкции В. Слесарева². Считалось, что грозные флешетты могли пронзить кавалериста насквозь вместе с лошадьё, хотя на деле они были еще цветочками, ягодками же стали падающие следом авиабомбы. И средства наземной маскировки того времени не могли спасти от убийственного артиллерийского огня, управляемого с воздуха немецкими корректировщиками.

17 (30) ноября 1914 года в войсках 1-й армии вновь был отмечен случай обстрела обозными аэроплана, пролетающего над Сохачевом³. Угрозы генерала фон Ренненкампа в отношении нарушителей приказов не были пустым звуком — виновных расстреляли на месте⁴. Однако даже столь суровая мера не поставила точку в истории «дружественного огня».

¹ Коллекция печатных приказов русских армий Первой мировой войны РГБ. Инв. № 157/20. Л. 116.

² Андреев В. Прерванный полет. Русская авиация в Первой мировой войне // Родина. 1993. № 8–9. С. 70.

³ Ныне — город Сохачевского повета Мазовецкого воеводства Польши.

⁴ Коллекция печатных приказов русских армий Первой мировой войны РГБ. Инв. № 157/20. Л. 266об.

В начале 1915 года русской авиации сильнее всего доставалось от своих пехотных частей и средств ПВО в Варшавском укрепленном районе, вернее, над ним. Например, 31 января (13 февраля) по аэроплану, летчик которого неверно сообщил направление своего полета и стал кружить над мостами через Вислу («о том, что будут пробные полеты, с аэродрома знать не дали, и не был выполнен ни один из опознавательных сигналов»), было выпущено две шрапнели. Поскольку аппарат сразу стал снижаться, трагедии удалось избежать¹.

Вскоре в Яблонну² была передислоцирована знаменитая Эскадра Воздушных Кораблей в составе семи авиаотрядов. Место базирования было выбрано в первую очередь с учетом его безопасности — с севера ее прикрывал Новогеоргиевск. Сообщить гарнизону крепости о передислокации «Муромцев» командование Эскадры попросту забыло. Вскоре тяжелые бомбардировщики начали совершать боевые вылеты, нанося удары по германским позициям и производя аэрофотосъемку важнейших оборонительных объектов. При этом они регулярно попадали под обстрел крепостной артиллерии Новогеоргиевска. Расчеты орудий принимали русские самолеты за аппараты противника. Очевидец событий, штабс-капитан С. Н. Никольской вспоминал: «На рассвете 21 февраля 1915 г[ода] воздушный корабль “Илья Муромец Киевский” под командой штабс-капитана Горшкова вылетел в западном направлении и, набирая высоту, скрылся из глаз наблюдавших. Из штаба Эскадры передали по телефону в штаб Новогеоргиевской крепости, что вылетел наш корабль на боевое задание, и просили предупредить форты не открывать по нему огня»³. Вылет оказался неудачным, и его было решено повторить на следующий день. В этот раз «корабль дважды попал под ружейно-пулеметный огонь над фортами Новогеоргиевской крепости, но попаданий в корабль не было». Поручик Башко, также входивший в экипаж Горшкова, был

¹ Нелипович С. Г. Стражи мирного неба // Факт. 1999. 8 апреля. С. 8.

² Ныне — сельская гмина Легионовского повята Мазовецкого воеводства Польши.

³ Никольской С. Н., Никольской М. Н. Бомбардировщики «Илья Муромец» в бою. Воздушные линкоры Российской империи. М., 2008. С. 184–185.

серьезно рассержен обстрелом их самолета шрапнелью; *«следовало бы их угостить пулеметным огнем, но решили этого не делать»*, — рассказывал он¹.

Третий по счету боевой вылет «Ильи Муромца Киевского» 25 февраля (10 марта) 1915 года также увенчался обстрелом русских войск и артиллерийских батарей, притом, что противник вовсе не открывал огня по самолету. Коменданту Новогеоргиевска генералу от кавалерии Н. П. Бобырю незамедлительно была послана телеграмма с категоричным требованием не обстреливать снижающиеся аппараты Эскадры Воздушных Кораблей. В общем, 12 (25) марта 1915 года командование Юго-Западным фронтом неспроста напомнило в приказе о *«строжайшей ответственности, налагаемой на войсковые части, допускающие стрельбу по своим аэропланам»*².

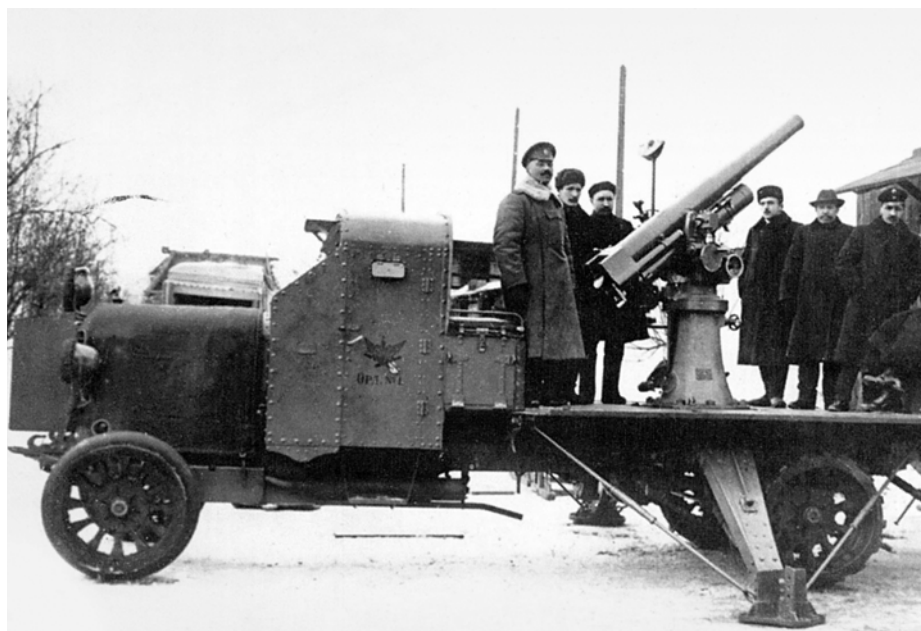

Первое русское противоаэропланное 76-мм орудие образца 1914 года, пушка Тарновского-Лендера на шасси броневедомокола «Руссо-Балт» тип Т. Крайний слева на фото — штабс-капитан В. В. Тарновский

¹ Там же. С. 188.

² Астахов А. Б. Русский фронт в 1914 — начале 1917 года... С. 205.

В конце мая 1915 года Эскадра перебазировалась в Белосток. Однако несколько месяцев спустя бомбардировщики «Илья Муромец» принимали участие в обороне Новогеоргиевска. Ей в книге будет посвящена отдельная глава, но здесь необходимо рассказать, пожалуй, об одной из наиболее ярких страниц истории русской авиации в Первую мировую войну. К 6 (19) августа падение крепости казалось неминуемым. Нельзя было допустить захвата врагом штандартов и секретной документации. В условиях полного окружения вывезти их позволял лишь один транспортный путь — воздушный.

Сперва для этого решили задействовать воздухоплавательную роту, силами которой произвели пробный запуск. Однако ветер занес аэростаты к неприятелю, лишь один приземлился на своей территории¹. Подобный риск при транспортировке знамен был недопустим, а плохая видимость ввиду густого тумана и непрекращающийся обстрел делали перелет чрезвычайно опасным. Тем не менее ранним утром 6 (19) августа 33-й корпусной авиаотряд получил предписание о вылете. Выполнить его вызвался подпоручик К. К. Вакуловский. Только клятвенное обещание уничтожить знамена и георгиевские награды в случае угрозы их захвата противником убедило начальника штаба крепости генерал-майора Н. И. Глобачева разрешить храброму авиатору рискнуть. Вместе с Вакуловским в вылете участвовали также штабс-капитан Ю. М. Козьмин с летчиком-наблюдателем на борту аппарата и штабс-ротмистр А. Н. Ливотов. Последний вез секретную документацию, боевую историю отряда и летчика-наблюдателя с механиком. Им пришлось совершить посадку в расположении войск противника, но перелет завершился благополучно. Штабс-капитан И. И. Масальский — командир авиаотряда, предварительно уничтожив все его имущество, вывез из Новогеоргиевска секретные бумаги. В деле также участвовали младший унтер-офицер О. П. Панкратов и штабс-ротмистр Б. И. Свистунов, первым поднявшийся в воздух и спасший лучшего механика отряда². Отважные

¹ Полозов Н. П., Сорокин М. А. Воздухоплавание. М., 1940. С. 40.

² В литературе среди пилотов упоминается фамилия Тысвенко, инициалы и чин коего неизвестны. См.: Гальперин Ю. М. Воздушный казак Вердена. М., 1990. С. 225.

авиаторы пролетели над территорией противника 200 километров и опустились у Белостока. Однако в пути, по сообщению М. К. Лемке, один из аэропланов с летчиком А. Ливотовым попал в Барановичи, где и подвергся обстрелу батареи при Ставке под командой А. А. Савримовича¹.

Тем не менее храбрыми летчиками были спасены от бесчестия знамена второочередных 229-го пехотного Сквирского, 230-го пехотного Новоград-Волынского, 231-го пехотного Дрогичинского, 232-го пехотного Радомысльского, 250-го пехотного Балтийского, 251-го пехотного Ставучанского и 252-го пехотного Хотинского полков². За свой подвиг командир авиаотряда Масальский Высочайшим приказом от 22 августа (4 сентября) 1915 года был удостоен ордена св. Станислава 2-й степени с мечами³. Днем ранее из крепости вылетел поручик Л. А. Гринев с миссией сообщить Верховному главнокомандующему обстановку в осажденной крепости. Под плотным вражеским огнем он поднялся в воздух, в густом тумане дважды сбивался с курса, сильным ветром его самолет мотало то к Варшаве, то к Брест-Литовску, но после трех с половиной часов полета он все же достиг расположения русских войск. Высочайшим приказом от 31 марта (12 апреля) 1916 года поручик Гринев был награжден за храбрость Георгиевским оружием⁴.

Великий князь Андрей Владимирович отметил в дневнике: «6 августа. Сегодня прилетели из Новогеоргиевска 4 летчика. Всего вылетело 9, об остальных сведений пока еще нет. Летчики привезли штандарт и Георгиевские кресты. Они сообщили, что неприятеля положили очень большое количество и крепость дорого стоит им. По радио комендант сообщил, что надежды удержать крепость уже нет... Гарнизоны фортв

¹ Лемке М. К. 250 дней в Царской Ставке (25 сентября 1915 года — 2 июля 1916 года). Пг., 1920. С. 215.

² Шевяков Т. Н., Пархаев О. К. Знамена и штандарты Российской императорской армии конца XIX — начала XX в. М., 2002. С. 32.

³ Нешкин М. С., Шабанов В. М. Авиаторы — кавалеры ордена Св. Георгия и Георгиевского оружия периода Первой мировой войны 1914–1918 годов. М., 2006. С. 184.

⁴ Военный орден Святого Великомученика и Победоносца Георгия. Именные списки 1769–1920. Библиографический справочник / отв. сост. В. М. Шабанов. М., 2004. С. 478.

15-го и 16-го погибли»¹. По свидетельству генерала Данилова, ставшего очевидцем посадки, авиаторы вновь были обстреляны русскими артиллеристами из импровизированных зенитных орудий², однако в рапорте штабс-ротмистра Свистунова не содержится упоминаний об этом³.

Летчику 1-го корпусного авиаотряда сотнику Звереву не посчастливилось побывать под русским обстрелом дважды. 4 (17) октября 1915 года они вместе с наблюдателем Троицким совершали вылет по заданию штаба 2-й армии и оказались обстреляны у деревни Слобода, причем по аэроплану было выпущено около 70 снарядов. 5 (18) января 1916 года во время разведки тот же Зверев вновь попал под огонь своей батареи над Залесьем⁴.



Русские авиаторы в масках, оберегающих кожу лица от обморожения

¹ Военный дневник великого князя Андрея Владимировича. М., 2008. С. 167.

² Данилов Ю. Н. Великий князь Николай Николаевич. Париж, 1930. С. 187–188. В переиздании: Жуковский; М., 2006. С. 258.

³ РГВИА. Ф. 2019. Оп. 1. Д. 66. Л. 284–287.

⁴ РГВИА. Ф. 2008. Оп. 1. Д. 119. Л. 382об, 383, 391об, 392.

Весной того же года в одной из русских армий были обстреляны еще два самолета, идущих на снижение. Пехота не прекратила огня по ним из винтовок и пулеметов даже после посадки. Такое повторялось и осенью, по аэропланам палила артиллерия, невзирая на подаваемые отчаявшимися летчиками сигналы: те выбрасывали в воздух белые платки и листы бумаги¹. Впрочем, их с земли вполне могли принять за неприятельские прокламации. 16 (29) августа 1916 года от русской артиллерии досталось и авиаторам-союзникам: *«В Рожище прилетели два летчика-француза с Вуазенами, когда они полетели у нас в тылу, их наша артиллерия обстреляла, жаловались в штаб армии»*².

И конечно, революционный 1917 год не стал исключением. Весной прапорщик А. М. Черемухин попал в сферу «дружественного огня», о чем иронично рапортовал: *«Наша батарея обстреляла нас не очень удачно, несмотря на то, что самолет был на высоте 1900 м[етров]»*³. На Румынском фронте в июле 1917-го батареинный наблюдатель засек немецкий разведывательный аэроплан LVG С.П. Машину выручило отсутствие каких-либо опознавательных знаков на крыльях, в ином случае по ней сразу же был бы открыт огонь: орудия четырежды заряжались для производства залпа, а расчеты ожидали уточнения принадлежности самолета. В конце концов «Шнейдер» спланировал с выключенным двигателем к русскому аэродрому, тоже требовавшему обстрелять непрошеного гостя. Авиатору за штурвалом трофея еще повезло, ведь в декабре 1916-го там же, близ Белграда, французский летчик шесть раз *«выходил из тучи и шесть раз его загоняли обратно, щупая его несколькими отдельными бризантными гранатами и во время его нахождения в туче»*⁴.

Но даже этот случай можно было списать на случайность. 9 (22) июля же случилось беспримерное по гнусности преступление:

¹ Асташов А. Б. Русский фронт в 1914 — начале 1917 года... С. 205.

² Из дневников офицера русской армии Бакулина... С. 97.

³ Георгиева Н. Г., Георгиев В. А. «Летуны — глаза армии» // Вестник РУДН. 2014. № 2. С. 92

⁴ Иванов Б. Н. Борьба с воздушным врагом: по опыту зенитной обороны на Восточноевропейском фронте в 1914–1917 гг. М.; Л., 1930. С. 143, 144.

аэроплан был сбит огнем русской пехоты намеренно, а члены экипажа после крушения ограблены. Авиатор 34-го корпусного авиаотряда прапорщик М. И. Павленко вместе с наблюдателем поручиком Бокием совершали разведку на биплане Farman F.40 в небе над Гродненской губернией. Будучи обстреляны, они снизились до 10–15 метров и готовились к приземлению, но мешала посадка деревьев впереди. Павленко собрался перелететь их... И в этот момент по машине был дан залп с земли. Точно не известно, произвели его солдаты 274-го пехотного Изюмского или 275-го пехотного Лебединского полка, следуя с позиций. «Фарман» врезался в верхушки деревьев, перевернулся и упал. Павленко был смертельно ранен пулей в сердце и погребен под раскуроченным корпусом машины. Бокия выбросило из гондолы, он еще дышал, но недолго: его травмы оказались несовместимы с жизнью. Убийцы украли у летчика порядка 400 рублей, часы и даже золотой нательный крест, наблюдатель лишился сотни рублей, и оба — касок. Стащить с авиаторов сапоги и летные куртки мародерам помешал прибывший к месту происшествия караул¹.

11 (24) августа летчик 22-го корпусного авиаотряда корнет Беликов атаковал немецкий аэростат, пошел на снижение и был обстрелян артиллерией по обе стороны фронта. Он поспешил продемонстрировать русским войскам свои опознавательные знаки, заложив два круга над позициями... Тщетно: *«У местечка Раницели разрывы немецких бризантных снарядов прекратились, но свой артиллерийский и пулеметный огонь продолжался вплоть до посадки моей на кладбище у м[естечка] Виверы»*. К Беликову, по его словам, бежали «тысячные толпы», грозившие авиатору расправой. Комендант 16-й Сибирской стрелковой дивизии спас ему жизнь, доставив в штаб².

Перечисленные примеры свидетельствуют о правоте суждения авиатора-ветерана Первой мировой войны А. В. Шиукова: *«С первых же дней Первой мировой империалистической войны злейшим врагом авиации сделалась артиллерия. Стоило только какому-нибудь — нашему*

¹ Хайрулин М. А., Куликов В. П. Боевые авиационные группы Первой мировой войны. СПб., 2015. С. 331–332.

² Там же. С. 331.

ли, неприятельскому ли — самолету появиться в небе, его со всех сторон начинали обстреливать из пушек, пулеметов и винтовок»¹. А вот Ткачев, писавший: «У нашей авиации в то время имелось два серьезных врага: первый — слабость моторов..., второй — ружейный огонь с земли, и не только неприятельской пехоты, но очень часто (поначалу) и своей собственной»² — скорее недооценивал второго врага, причем не только поначалу, но и в течение всей войны.



Русский авиатор прапорщик И. М. Махлапу у сбитого им неприятельского биплана. 20 июля (2 августа) 1917 года смерть настигла в небе и его...

Причиной тому стало сочетание нескольких негативных факторов. Прежде всего войска не были должным образом информированы и психологически готовы к появлению в небе над позициями невиданных прежде аппаратов, подспудно ассоциировавшихся с угрозой. Понятно, что и свои, и вражеские аэропланы казались фронтовикам одинаковыми. Командование же не смогло предло-

¹ Шиуков А. В. Война в воздухе. М.; Л., 1941. С. 109.

² Ткачев В. М. Указ. соч. С. 295.

жить внятного решения этой проблемы, если она в тех условиях вообще была решаема. Тем временем энтузиасты-изобретатели трудились над идеями единоборства с неприятельской авиацией и применения собственной.

«Божья рука...» и другие прожекты

Уже в 1914 году пионеры воздушной войны разрабатывали новые способы и средства борьбы с воздушными машинами противника. Известно, что штабс-капитан П. Н. Нестеров монтировал к задней части фюзеляжа нож для разрезания оболочки дирижаблей, а также планировал оснастить хвост аэроплана длинным тросом с грузом для повреждения винта вражеского летательного аппарата¹. После его гибели поиски в этом направлении не остановились. Военный изобретатель гвардии полковник Н. А. Гулькевич в буквальном смысле открыл 1915 год, 1 (14) января изложив «Проект уничтожения “Цепелинов”»: металлический трос, протянутый между двумя аэропланами, по замыслу автора окружающими в воздухе движущийся дирижабль. *«Главное назначение этого канатика будет заключаться в том, что на нем будет быстро скользить пущенная с какого либо из аэропланов мина или же даже сразу с двух»*², — писал Гулькевич. К сожалению, суждения специалистов Технического комитета об этом предложении остались неизвестны и оно не было воплощено в жизнь.

Помимо вооружения аэропланов умы изобретателей занимало улучшение их конструкции. Петроградец А. Васильев в заявлении в ГВТУ предлагал заменить шасси бомбардировщиков «Илья Муромец» на *«безконечную ленту, по которой катятся колеса; лента приводится в движение соответственно перемещению»*, то есть гусе-

¹ П. Н. Нестеров — основоположник авиационной практики (Публ. Л. Н. Кривошеина) // Исторический архив. 1951. № 6. С. 46.

² РГВИА. Ф. 970. Оп. 3. Д. 1963. Л. 166. Благодарю сотрудника РГВИА М. С. Нешкина за указание на этот источник.

ДВУГЛАВЫЙ ОРЕЛ ВСТАЕТ НА КРЫЛО



**Эскиз «Проекта уничтожения “Цепелинов”»
полковника Н. А. Гулькевича, 1915 год**

ничный ход¹. Правда, поводом для скепсиса членов Технического комитета стала препятствующая подъему самолета в воздух скорость разгона.

31 мая (13 июня) 1915 года дежурный генерал при Ставке генерал-лейтенант П. К. Кондзеровский направил начальнику ГВТУ письмо, рассуждая об *«уничтожении созревающего в Германии и Австрии урожая. Для этой цели представляется крайне необходимым возможно более широкое заготовление зажигательных снарядов разного веса. Снаряды эти должны служить для сбрасывания с аэропланов и дирижаблей»*². Разработка этих снарядов велась на весьма высоком уровне. Великий князь Александр Михайлович лично адресовал просьбы заняться ею ведущим ученым и лабораториям империи, в том числе профессору Н. Е. Жуковскому. Чуть более недели спустя последний сообщил о начале испытаний в Императорском Московском техническом училище и ходатайствовал о прикомандировании для участия в них своего ученика прапорщика Б. Н. Юрьева — будущего основоположника отечественного вертолетостроения. Устройство изобретения отличалось простотой: *«Зажигательный снаряд с пиротехническим воспламенителем, предназначенный главным образом для выжигания хлебных полей, состоит из стеклянной или жестяной бутылки емкостью от $\frac{1}{20}$ до $\frac{1}{40}$ ведра. В эти бутылки заложена пакля, пропитанная составом из двух частей мазута и одной части керосина. Перед употреблением снаряда бутылка должна быть долита доверху бензином и плотно закупорена. Сбоку бутылки привязывается воспламенитель»*³. К концу июня испытания были успешно завершены. Жуковский в телеграмме просил Александра Михайловича доверить апробацию снарядов на больших высотах свежеиспеченному военному летчику С. В. Гулевичу с предоставлением ему аэроплана «Ньюпор». Авиатор выполнил возложенную на него задачу. 13 (26) августа ему было суждено погибнуть на Ходынском аэродроме: аэроплан Гулевича вошел в «штопор» и разбился о земную поверхность. Версии причин

¹ РГВИА. Ф. 803. Оп. 1. Д. 1803. Л. 177об.

² РГВИА. Ф. 2008. Оп. 1. Д. 351. Л. 1.

³ Там же. Л. 60б.

произошедшей трагедии разнятся до сих пор, от невыхода из «штопора» до отказа ножной педали управления креном и перекашивания крыльев¹.

Изготовление и поставка зажигательных снарядов в авиационные части действующей армии велось полным ходом. К 1 (14) августа 1915 года в 1-ю авиационную роту было передано 3035 штук, во 2-ю — 7000, в 4-ю — 9000, в 5-ю — 7380, в 6-ю — 7000².

Однако применение зажигательных снарядов не оправдало ожиданий великого князя. Командующий 8-й армией генерал от кавалерии А. А. Брусилов докладывал ему о слабом результате их выброски³. Помимо этого многие авиаторы столкнулись с курьезом: служившие емкостями для зажигательной смеси винные и пивные бутылки не разбивались при падении на мягкий грунт. ГВТУ закупило для этих целей водочные у Петроградского акцизного управления и недоумевало, откуда в действующей армии в условиях «сухого закона» взялось такое количество некондиционной стеклотары?! Разбирательства заняли немало времени. Уничтожению посевов Центральных держав состояться не довелось⁴.

Тогда, в тяжкую пору 1915 года, военные инженеры не знали ни сна, ни отдыха. Кроме идей «сверху», громадным было количество входящей корреспонденции от изобретателей. Но мало кто из них сравнился бы с Юделем Берманом, жителем Логойска Борисовского уезда Минской губернии. Этот малограмотный человек недюжинных фантазии и энергии предлагал военному ведомству климатическое оружие, способное вызвать библейский потоп... Но обо всем по порядку.

Впервые Берман написал в ГВТУ в июне 1915 года. Он обошелся без приветствия, начав по-деловому: «Я, когда то, читал, что стреля-

¹ Демин А. А. Ходынка: взлетная полоса русской авиации. М., 2002. С. 167.

² РГВИА. Ф. 2008. Оп. 1. Д. 351. Л. 27, 29об, 31об, 33об, 39об. Данные о 3-й авиационной роте отсутствуют.

³ РГВИА. Ф. 2008. Оп. 1. Д. 115. Л. 371.

⁴ См. в приложениях (№ 30) еще одно схожее предложение от апреля 1916 года, «Средство для уничтожения противника в течение нескольких недель с помощью воздушного флота», некоего Цуканова из Александровска.

ют динамитом в облако, и происходит дождь. Значит, таким выстрелом сделаешь, что облако не рассеется, а отдаст свою воду, там где прикажешь. Владея облаком, можно неприятель облить а самому сухим оставаться. Это может повлечь за собой хороший результат»¹.

Автор предлагал оригинальный способ истребления армии противника — искусственное наводнение, вызванное стрельбой по дождевым тучам или гипотермическим воздействием на них.

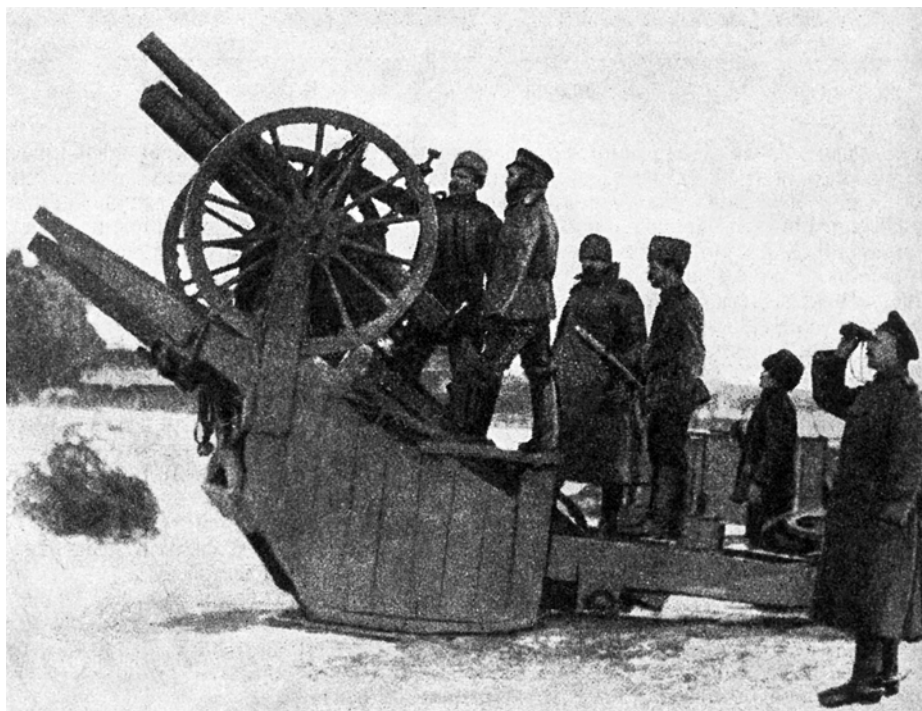

Русское противоаэропланное орудие, которому Юдель Берман придумал иное применение. Фото из журнала «Нива», 1916 год

В конце XIX века мыслитель Н. Ф. Федоров рассуждал о воздействии вооружений на атмосферу: «...Вопрос о том, какое имеет влияние пушечная и ружейная стрельба на тучи и облака, не может не привлечь внимания военной интеллигенции, а при существовании всеобщей

¹ РГВИА. Ф. 803. Оп. 1. Д. 1828. Л. 371.

воинской повинности — и всей интеллигенции». Он увещевал современников от втягивания России в войну¹ — Берман же переосмыслил его учение для истребления людей.

«Божая рука, которая, на спасение России, и на погибель врагов; могла в 1812 году сделать нежданно мороз, и в 1830 году нежданно болезнь. Та самая рука может сделать, что настигнем неприятеля, в какую нибудь, кавказскую горную котловину, в ту минуту, когда над головой, висит богатая туча. И нашим выстрелом, пустим на него, большое озеро. Это послужит таким огнем, что немцы недосчитают одного союзника»².

Речь, разумеется, шла о Кавказском фронте. Канцелярия Военного министерства не ответила на послание Бермана, и вскоре последовало второе письмо. Слова складывались в неровные строки, явно искренние, но малопонятные, словно арабская вязь. *«Японцы получают воду из облак, посредством электрии, и бумажных змей. Думаю, так делалось до открытия летательных аппаратов: теперь же человек заменит собою детскую игрушку. Но, кто знает. Про себя, я должен сказать. Не имею никакого понятия, ни об элект[ричестве]. Ни об динамит. Про динамит, я давно читал, и может быть, такой кунштистик, имеется у нас, в кунсткамере, при академии наук»³.*

Изобретатель отмечал, что и на Балканском театре военных действий имеется достаточно котловин, которые могли бы быть затоплены вместе с полчищами войск Центральных держав. Вокруг одной из них следовало расставить десяток артиллерийских орудий — как дальнобойных, так и для ведения кинжального огня. *«Мы, не зная толщину облака, не знаем, на какой высоты стрелять»*, — рассуждал Берман. Для того чтобы неприятельская разведка оставалась в неведении касаясь вызова ливней, его предполагалось замаскировать параллельным пушечным залпом.

Это его письмо Технический комитет проигнорировать уже не смог или не пожелал. Ответ был немного предсказуем: *«Предла-*

¹ Цит. по: Федоров Н. Ф. О средствах восстановления всеобщего (всемирного) родства. Долг и повинность или же свобода? // Собрание сочинений в 4 т. Т. 2. М., 2000. С. 288.

² РГВИА. Ф. 803. Оп. 1. Д. 1828. Л. 371.

³ Там же. Л. 372.

гаемое Вами средство для получения дождя известно, но надежных результатов не дает и потому для военных целей не применяется».

Юдель Берман определенно обиделся и сохранял молчание очень долго. Однако в конце концов не удержался и в декабре 1915 года изложил еще один способ организации рукотворного потопы: *«В морских пароходах, везут мясо долгое время; а мясо не испортилось. Это искусственный холод. Обратить внимание техников. Может быть, такого холода, можно в мешках, на аэропланах, послать вверх и охладить облако»*¹.

Следом изобретатель принялся рефлексировать, выражая свое недовольство Военным министерством. Он делился слухом о том, что кайзер Вильгельм II отправляет на Кавказский фронт армию в помощь османским союзникам, а русская разведка — не в курсе. Он мечтал вписать собственное имя в историю и был весьма разочарован пренебрежением к его идее. Наконец, Берман давал наместнику императора на Кавказе великому князю Николаю Николаевичу ценный совет: *«Все таки Кавказский штаб острожно захватывай котловину. Кавказский штаб, имей в виду, что стрельба по облакам известна. Не рассчитывай на то, что надежных результатов не дает. Нам помнить, что немцы мастера, средь лета сотворить холод. То немцы каким-нибудь маневром, заставят нас, занять котловину, и дождавшись тучу; немцы найдут холод, чем тучу охладить. Немцев результат надежный будет»*. И в последних строчках требовал прислать ему 100 рублей из казны, тогда как сам оставался должен оплатить гербовый сбор за ответ из ГВТУ.

Сегодня над задумками Бермана проще простого иронизировать, однако не следует забывать, что Военно-метеорологическая служба появилась в России лишь в том же 1915 году. Термин «рему», то есть восходящие и нисходящие потоки воздуха, образующиеся из-за нагревания нижних слоев воздуха от нагретой солнцем земли, а также вследствие турбулентного строения воздушных потоков и создающие болтанку, качку аэроплана во время полета, — и тот был для самих летчиков еще в новинку. Исследования важнейших атмосферных факторов, влияющих на точность артиллерийского огня и бомбоме-

¹ Там же. Л. 367, 368.

тания только стартовали. Пристрелка полевых батарей ежедневно сжирала уйму боеприпасов в условиях «снарядного голода», не говоря о демаскировке, а с неба над Перемышлем в начале 1915-го бомбы падали куда попало. Одним из пионеров на этом пути стал А. А. Фридман — талантливый математик, в 1914 году добровольцем отправившийся на Великую войну. Он многократно участвовал в боевых вылетах, проводил воздушную разведку, бомбардировку немецких позиций и научные наблюдения. Тяготы самоотверженного служения не прошли для Фридмана бесследно во всех смыслах: Георгиевский крест 4-й степени, Георгиевское оружие, чин прапорщика, заведование Центральной аэронавигационной станцией, ряд новаторских трудов, после Октябрьской революции — должность профессора в Пермском университете, затем директора Главной геофизической обсерватории, подорванное здоровье и безвременная кончина от брюшного тифа в 37 лет¹. Какой же здесь может быть спрос с энтузиаста-фантазера из Логойска?

В августе 1916 года прапорщик Т. И. Кудрявцев из 184-й пешей Смоленской дружины направил в отдел изобретений Центрального военно-промышленного комитета (ЦВПК) описание принципиально нового способа борьбы с авиацией противника. Он предлагал воспользоваться «Сеткой для ловли неприятельских аэропланов». Автор пояснял: *«Сетка ставится в местах обычного лета аппаратов. При 4–5 вершковых размерах клеток, полагаю, что сетки нельзя заметить в пространстве и пропеллер должен коснуться сетки, а раз коснется, то, по моему мнению, аппарат должен упасть... Сотни шрапнелей редко дают положительные результаты. Цепилин должен запутаться несомненно, т[ак] к[ак] летает ночью»*².

Удерживать сеть из прочной шелковой нити должны были аэростаты небольшого объема. Шелковый шнур по периметру сети

¹ Прямицын В. Н. Метеорологическое обеспечение отечественной артиллерии в годы Первой мировой войны // Известия Российской академии ракетных и артиллерийских наук. 2014. № 4. С. 128–129; Его же. Невероятные приключения математика на фронте // Петербургский исторический журнал. 2016. № 6. С. 280–283, 285.

² РГВИА. Ф. 13251. Оп. 4. Д. 801. Л. 5об-6.

не допустил бы ее прогибов, а распределенные грузы обеспечили надлежащий отвес. Считанные дни спустя изобретателя осенила новая мысль: «Думаю, что сетку можно делать и мелких размеров, но в таком случае необходимо найти способ прикрепить края (с боков) сетки к шнурам и концы (или концы?) пристроить к своему аэроплану (или 2 аэропланам) и действовать на неприятельский аппарат “неводом”»¹.

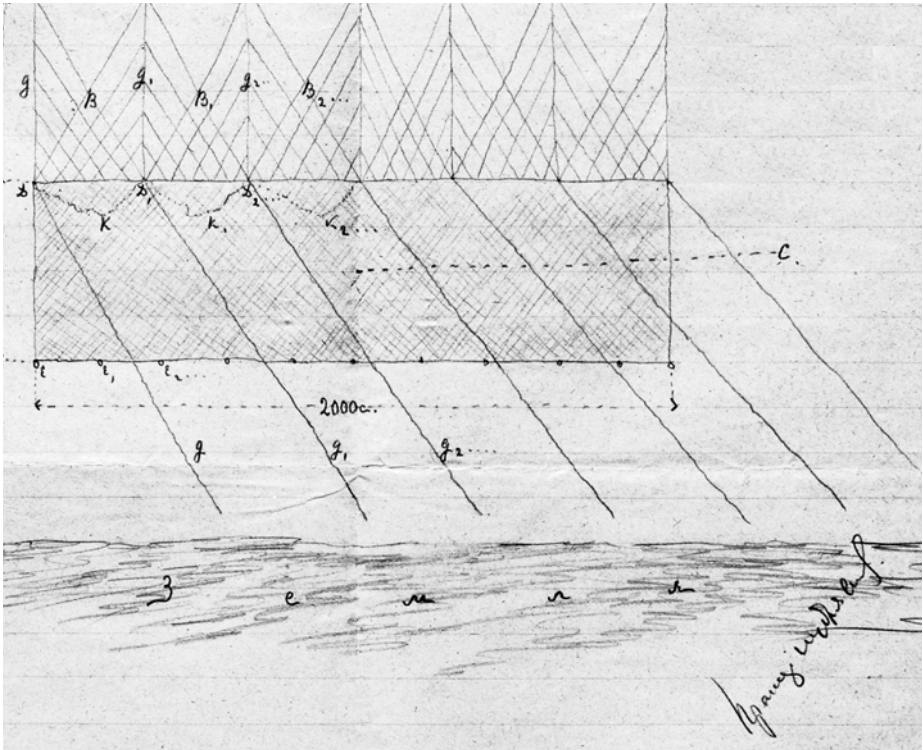

**Эскиз «Сетки для ловли неприятельских аэропланов»
прапорщика Т. И. Кудрявцева**

Вдохновение било ключом, замысел Кудрявцева постоянно совершенствовался. В следующем письме он объяснял, что гигантские тенета нужно составлять из ловчих сетей малой площади, и никак иначе. Конечно, для сети 500 x 500 сажень (1066,8 x 1066,8 метров)

¹ РГВИА. Ф. 13251. Оп. 4. Д. 801. Л. 6–6об.

потребуется 6250 небольших бредней, но дело мастера боится. Затем к распростертой на поверхности земли шелковой паутине следует привязать воздушные шары и доставить ее в район установки.

Дальше — больше: кроме «вертикальной» сети Кудрявцев придумал «горизонтальную». К грузам на ней предлагалось приспособить ножи. В момент пролета неприятельского аэроплана под сетью ловец на земле дергал бы за веревочку, лезвия отсекали аэростаты и — готово, кайзеровский авиатор обречен. Сеть наматывается на лопасти пропеллера и стопорит его, аппарат падает наземь и разбивается вдребезги. Энтузиаст даже представлял себе испытание его задумки без риска для жизни русских военлетов: *«Отнимают у аэроплана крылья и пускают его на колесах по ровному месту, когда движение аэроплана достигнет быстроты полета, ставится (подвешивается) сетка (пробная, небольшая) и результат должен получиться тот же что и при полете»*¹.

Казалось бы, что еще здесь можно усовершенствовать? Но Кудрявцев не унимался и обращался в ЦВПК почти ежедневно. На смену воздушным шарам приходили воздушные змеи (*«такие же как делают дети, но больших размеров»*) — специальная команда должна была запускать их в предполагаемом районе авиабомбардировки. Затем автор отказался от сети и предпочел ей вуаль, но только для ловли немецких дирижаблей и строго по ночам. Даже если пропеллер цепелина не будет заблокирован, то ткань станет струиться шлейфом вслед за ним и тянуть к земле.

Отдел изобретений ЦВПК ответил Кудрявцеву лишь в конце ноября (начале декабря) 1916 года, но на все его послания разом. Телеграмма вряд ли обрадовала изобретателя: *«Огромные веса, получающиеся даже при легкой сетке, но при больших площадях и при разных грузиках потребуют громадных аэростатов, поднимаемых на 5–6 верстную высоту, которой привязные аэростаты не могут достигнуть. Осуществление Вашей идеи весьма дорого и не представляет никаких выгод, так как сетка благодаря большому числу шаров будет все же видна и издали»*².

¹ РГВИА. Ф. 13251. Оп. 4. Д. 801. Л. 9об.

² Там же. Л. 18.

Тогда же в ГВТУ поступило прошение, подписанное мещанином города Омска Федором Николаевичем Щербаковым. В нем описывалось следующее изобретение просителя: *«Летательный аппарат который приводитца в действие заводной пружиной, так что, в сказанный апарат кладется снаряд, заводится пружина, и направив его в сторону неприятеля апарат отпроявляется, иопределив расстояние до неприятеля, автоматически открывается так называемая “заподня” через которую над неприятелям падают снаряды»*¹. По замыслу автора, его беспилотный бомбардировщик должен был самоуничтожаться, отработав по цели, — таким образом исключался риск его приземления на вражеской территории. Правда, Щербаков честно признавался, что несведущ в технике и просил аванс в размере 100 рублей для самообразования и последующей сборки задуманного аппарата.

В небо визы не нужны

С начала Первой мировой войны просьбы о принятии в русское подданство поступали в военное ведомство России от иностранцев-авиаторов из дружественных Великобритании и Сербии, нейтральной Испании и даже далекой Японии: *«Жьгегази-Наказов — японский пилот авиатор, Кавабе — японский подданный, Озаки — авиатор японский подданный...»*. Каждое прошение внимательно рассматривалось, прежде чем дать на него официальный ответ. Шелест бумаг в канцеляриях мог стать для добровольцев предвестником рева авиаторов или напомнить о брэнности всего сущего, и их чаяний о русском небе — тоже. За бюрократической поденщиной той поры скрываются интереснейшие истории, как, например, приключения болгарского авиатора Сотира Черкезова.

Начиналось все вполне тривиально. 3 (16) сентября 1914 года летчик Черкезов был прикомандирован к Военной Авиационной школе для обучения полетам на аэропланах «Депердюссен». Подготовка

¹ РГВИА. Ф. 803. Оп. 1. Д. 1817. Л. 107.

добровольца оказалась слабой: он получил бреше пилота-авиатора в Императорском Всероссийском аэроклубе в октябре 1912 года, но теперь выполнил все необходимые нормативы лишь к концу марта 1915-го. Получив свою машину, Черкезов был назначен в 11-й корпусной авиаотряд и приступил к службе. То, что произошло затем, заслуживает его собственного изложения от первого лица.

«В начале войне с содействие Русскаго посланника в Болгария гр[аде] София господина Савински, который выдал мне открыт лист для следование в Руссия, я прибыл в гр[ад] Одесса где штаб Округа мне направил в Галиция.

Явился командующему VIII армейском корпусам генерал Радко Димитриеву, как харашио знавшиаго миня как военный летчик участвувашиага в Балканской войне против Турция. Генералу Радко Димитриеву я предложил свои услуги в качество военного летчика генерал ходатайствовывл и меня зачислили в VIII-мом корпусном авиацион[ном] отряде в качестве летчика чиновника.

Через несколько дней, я вместе с другими летчиками офицерами был командирован в Петроград для переучване полетов на новых системах аеропланов. По прибытие в Петроград и по явке в Главное Инженерное управление я был отправлен в Гатчинской военно авиационная школа, для прохождения курса. По окончание школы я согласно полученаго предписание главнаго военно инженер. управление, отправился на воздухоплаватель завод В. А. Лебедева где получил в свое распоряжение новый боевой аероплан система «Депердюссен» на каторым выполнил полет требующияся военной программы, после чего мной был подан рапорт об отправления миня в распоряжения командующий III-ий армий генерал Радко Димитриев, который определил миня на службу мог бы изходатайствовать мне от казны содержание, так как я за все время состояние на службе девять месеци жалвание не получал. Мое семейство в Бессарабск[ой] Губернии в гр[аде] Полград¹ осталось без всекия средства для соществувание, я не имел теплая одежды и чем жить.

Согласно предписание главнаго военно технического управление вместе с казенном аеропланом отправился в распоряжение Штаба III-ий

¹Ныне — город районного значения Болград в Одесской области Украины.

армия в гр[ад] Ясло где по Ваше распоряжения я был назначен в XI-ий авиац[ионный] отряд, в один день собрал, атреголировал своего аппарата и зделал пробный ориентировочный полет и затем ежедневно почти совершал разведки с наблюдателем. В гр[аде] Ясло я обратился к командующему армий генерала Радко Димитриева о выеснение моего положение и выдаче от казны содержание за мою службу. Генерал Радко Димитриев приказал дежурному генералу выдать мне авансом 200 рубл впред до выеснения какое именно жалвание будет мне назначено за мою службу.

Когда наша армия отступала от Карпат и штаб остановился в гр[ад] Томошов¹ генерал Радко Димитриев был заменен генералом Лешам, наш начальник отряда шт[абс]-капитан Туношенски был в отпуске за начальника отряда был поручик Николай Николаевич Мойсеенко каторый давно стремился отнять мой аероплан Депердюсен, поручик Мойсеенко несколько разы разбивал свой аппарат и боялся летать на нем. Он мне предлагал деньги и хотел отступить ему мой аппарат, а мне отправляя в Петроград искать другой аппарат. Я категорически отказался, но он начал мне преследовать, не спрашивая миня сломал замок с моего ящика запасныя части и проверял их.

Все летчики с нащаго отряда летают утром когда погода тихая. А мне всегда ставят на очередь после обеда когда есть тучи, вечером поруч[ик] Николай Николаевич Мойсеенко как началник начал преследват мене, он всячески хотел прогнать миня с отряда и отнять мой аероплан на который я зделал более семдесят полета и не раз не ломал его, мой аппарат был бронированный и я на нем летал очень низко во время свой разведки, 5 мая я летал с наблюдатель подпоруч[ик] Молчанов летал довольно низко нас неприятель обстреливал с сотни ширпнели и осколка шрапнель пробила левое крыло у моего аппарата. Наш за начальник поручик Мойсеенко не желал чтоб я смотрел на ихния не добры дела, кутежи. Из обоза прапорщик Прокофиев достает спирт $\frac{1}{2}$ ведро мешает водой пият...

Все мои усилия за совместно работать, гнаться за неприятельские аеропланы, кыторыя бросают бомбы, стреляют из пулеметы и на водят панику в наш тил, все мои прозьбы здобытся с бомбы и бросать в непри-

¹ Ныне — город Томашув-Любельский в Люблинском воеводстве Польши.

яtelские полчища остались без резолюцу. Никто не предпринимает ничего, и другого не допускают, а за все мои усилия, за мой труд мне считали соперник и ждали момента отнять моего аппарата и прогнать меня, только одьно мне задержовало до уходы на генерала Радко Димитриева из нашей армии что я для тяжесть себе перед нашим летчикам назвал племянник на генерала, как только смонили генерала наш за начальник поручик Мойсеенко исполнил свое желание, по самом безбожном начинны отнял мой аппарат а я, т. е. меня отправил в тюрьму за мой старания, за мой труд, полети. Вместо симпатии, вместо вознаграждение, получил зависть, насилия арест, голодал и может быть в Россия и жизнь потеряю за мое русофилство, за мои симпатии к нашей Великой освободителницы Россия.

Никогда я не ожидал что в Руссия найдутся такие безмилостниия люди, не ожидал что благородная русская душа могла так жестоко, набросится на меня, каторый рады святое славянское дело, бросил родину. Службу с гордость желал отдать жизнь, для общо славянское благо в борьбы против тевтонов. Руссия освободила нас болгары, я с службу знать то, что зделали наши Освободители которыя обогрыли своей кровью болгарския поля.

Насколько мой силы позволяет я был готов и жизнь не жалел; но благодаря люди которыя чтоб добиться, могут оничтожить человека я зделался жертвой.

После ухода генерала Радко Димитриева, поручик Мойсеенко постигнул своя цель, несколько раза бегал в штаб армии и в ночь 7 Мая 12 часа пришол с двумя офицерами из контра разведочное отделения, зделали мне обыск, и арестовали мне, через восемь дней, возвратились все май документи и кореспонденция и отправили в Львов к Вам Ваше Императорско Высочество, из штаба мны сказали что Вы мне дадите мой документи и освободит. Но к большом сожаление наш началник и здесь мне отрекомендувал по своему и из гр[ада] Львов мне под стражей гнали из тюрьма в тюрьма, я голодал, простодился и по настоящем я болен и нахожусь в Николаевском военном госпитале, будо искать заицита и содействие через всех Болгарские и иностранные газеты и Болгарское посольство, так как за мене никто не интересуется и лежу в аресте, вместо чтоб был в курсе своей любимой авиаций и был полезным для славянское дело.

Обращаюсь к Вам с прозбой Ваше Императорское Высочество, если в Россия есть правда и Бог. Покорнейше прошу поскорей выеснить мое тяжелое положение, так как не знаю за что именно я арестован, а так же и истребование от казны заслуженое мне содержание, так как я нахожусь без всяких средства для проживание. Надеюсь что дадите мне возможность исполнить свой священный долг как славянин в области воздухоплавание.

*Преданный Вам болгарин летчик чиновник Черкезов
Гр[ад] Петроград 1915 год»¹.*

Итак, болгарский доброволец продемонстрировал отнюдь не выдающиеся навыки управления аэропланом, переучивался за счет казны в течение полугода и был принят на службу. Уже состоя на ней, был вынужден летать в неблагоприятных атмосферных условиях. Пререкался с начальником авиаотряда и явно не без причин — во всяком случае, нарекания в адрес поручика Н. Н. Моисеенко-Великого имелись и у Ткачева². Черкезова наверняка притесняли, или делали его объектом насмешек. В свою очередь он кляузничал, умудрившись наябедничать даже в письме на имя великого князя. И, наконец, назывался племянником генерала Радко-Дмитриева, прикрываясь его именем. На волне шпиономании Черкезов добился своего — привлек к себе внимание, правда, вряд ли такое, на которое рассчитывал. Самое трагикомичное в этой истории то, что великий князь Александр Михайлович уважил Черкезова еще до написания тем пространного письма с просьбой. Полагая невыплату болгарскому авиатору жалования следствием недоразумения, шеф авиации просил Радко-Дмитриева выдать его мнимому племяннику 300 рублей.

Однако и на этом приключения Сотира Черкезова не закончились. Случившись в Петрограде накануне Октябрьской революции, он вместе с рабочими Путиловского завода штурмовал Николаевский вокзал. Черкезов лично познакомился с Лениным и даже выполнил его поручение проверить пригодность аэродрома в Гатчине³.

¹ РГВИА. Ф. 2008. Оп. 1. Д. 616. Л. 10–11об.

² Ткачев В. М. Указ. соч. С. 490.

³ Захаров В. П. Первый военный аэродром. М., 1988. С. 79.

В начале осени того же 1915 года в Управление Августейшего заведующего авиацией и воздухоплаванием в действующей армии обратился испанский подданный Педро Антонио Капдевилль 29 лет от роду. Он жаждал служить авиатором. Переписка между Московской авиационной школой, консульством Испании и ГУГШ длилась несколько месяцев. Фамилию просителя в ней нещадно коверкали — он оказывался и «Капдевили», и «Кардебиллом». В конце концов выяснилось, что испанец не только не владеет русским языком, но и ранее поднимался в небо лишь в качестве пассажира. Со всем уважением к порыву Капдевиля, командировку его для обучения летному делу сочли нежелательной¹.

Конечно, рассказывать об одних только курьезах было бы несправедливо. В составе Императорского Военно-воздушного флота храбро воевал уроженец Таити Марсель Пля — чернокожий циркач, поступивший на службу «шоффером», а затем вошедший в экипаж одного из тяжелых бомбардировщиков «Илья Муромец». 13 (26) апреля 1916 года самолет оказался обстрелян над станцией Даудзевас из неприятельских зениток и начал терять высоту: был уничтожен один из моторов и ранен командир поручик Костенчик. Пля привязал себя ремнем к стойке крыла, с этой страховкой выбрался на него — наверное, сказалось цирковое прошлое, и 20 минут кряду занимался ремонтом уцелевших двигателей. Затем отважный стрелок-моторист картинно возвратился в самолет: *«Из верхнего люка с грохотом свалился Пля. Все остолбенели. Кто-то не выдержал: “Марсель, ты ведь должен был лететь к земле самостоятельно!”*. Все рассмеялись, напряжение было снято»². К награде был представлен весь экипаж, Пля стал георгиевским кавалером и получил чин старшего унтер-офицера. Он вновь отличился в ноябре 1916 года, когда сбил два немецких истребителя из хвостового пулемета «Ильи Муромца». Увы, затем следы этого замечательного человека теряются в круговерти войны.

На Румынском фронте в 1917 году действовала полновесная французская эскадрилья под командованием Главного штаба Ру-

¹ РГВИА. Ф. 2008. Оп. 1. Д. 616. Л. 54, 60, 61.

² Михеев В. Р., Катыхиев Г. И. Сикорский. СПб., 2004. С. 219.

мынской армии, укомплектованная бомбардировщиками Breguet Michelin Br.M5. Эта эскадрилья, именуемая в русских источниках «Французским отрядом бомбоносных аэропланов Б.М.8», регулярно производила вылеты над участком фронта 6-й армии — например, за бомбардировку Браилова 18 (31) марта капралы «Фернанд Эмильевич Мерсье», «Георгий Юльевич Пигрене», «Леон Людвигович Енель», «Карл Карлович Бланше», «Андрей Карлович Бурже», а равно солдаты «Роже Иосифович Лабрик», «Амброзий Эмильевич Сигюре», «Людвиг Людвигович Гимон», «Гюи Августович Пен» и «Арманд Иванович Маринте» были удостоены Георгиевских крестов 4-й степени¹.

Франко-румынские эскадрильи наряду с авиаотрядами 4-й и 6-й армий участвовали и в летнем наступлении 1917 года, осуществляя воздушную разведку вражеских батарей: «*Задача эта, которой артиллеристами придавалось большое значение, однако, выполнена не была; так, румынский летчик, прилетевший на фронт, заявил земле: "не могу указать, путаю"*, и, не дав никаких сведений, ушел обратно». Вместе с тем они хорошо защищали небо над Румынским фронтом, практически ни один неприятельский аэроплан не миновал атаки вплоть до сворачивания операции на земле².

Однако не только летчики-иностранцы воевали на Русском фронте Великой войны — подданные российской короны тоже сражались в чужом для них небе. Один из самых опытных русских авиаторов штабс-капитан Е. Н. Крутень в ноябре 1916 года был командирован на Западный фронт и до начала весны успел сбить несколько вражеских аэропланов. Политический эмигрант В. Г. Федоров записался добровольцем во французскую армию в 1914 году. Будучи пулеметчиком, он умело сражался, стал капралом, но 23 февраля 1915 года был ранен и уже не вернулся в траншеи. После года службы в тылу Федоров был принят в состав французской авиаэскадрильи. Он воевал над Верденом, заслужил

¹ Патрикеев С. Б. Сводные списки кавалеров Георгиевского креста 1914–1922 гг. IV степень. №№ 900 001–1000 000. М., 2014. С. 19.

² См.: Шиуков А. В. Авиация Румынского фронта в июльской операции 1917 г. // Вестник воздушного флота. 1928. № 1. С. 1–6.

чин су-лейтенанта, а к 1917 году имел на своем счету 14 воздушных побед¹. Затем ас успел посетить Румынию, помериться силами с неприятелем в небе над ней и удостоиться очередной награды. После падения самодержавия он возвратился в Россию для обучения летчиков, но в мае 1917-го вошел в состав 9-го корпусного авиаотряда и погонял немецких авиаторов в районе Сморгонь — Крево. Последний год войны Федоров проводил все в той же Франции, имея на счету крест ордена Почетного легиона и несколько новых ранений. 9 октября — очередное сбитие неприятельского истребителя, на будущий день — успешный уход от атаки сразу трех немецких аэропланов. За считанные дни до окончания Первой мировой, 7 ноября, Федоров столкнулся в небе с полновесной авиационной группой германских бомбардировщиков и конвоя. Атакуя в одиночку, русский ас уничтожил минимум две вражеские машины, но и сам был сбит. Невероятно, но факт, — выдающийся авиатор выжил, однако, пересекая линию фронта, угодил в плен как шпион. Заключение серьезно подорвет здоровье Федорова, и 4 марта 1922 года он умрет в Париже. Еще один уроженец империи, су-лейтенант Эдуард Пульпэ, погиб в бою над Русским фронтом. Будучи прикомандирован к 8-му истребительному авиационному отряду, 21 июля (3 августа) 1916 года в ходе патрулирования над рекой Стырь он вступил в единоборство с тремя немецкими истребителями и час спустя был подбит. Пульпэ к тому моменту имел на счету пять побед, четыре из них — в составе французской авиации. Он был посмертно удостоен ордена Св. Георгия 4-й степени².

Ветеран Русско-японской войны П. В. Аргеев в начале Первой мировой тоже записался в армию Третьей республики. Провоевав в пехотном полку в чине лейтенанта до середины 1915 года и успев заслужить кавалерский крест ордена Почетного легиона, он был ранен, а затем перевелся в авиацию. Апрель 1916-го стал для Аргеева месяцем возвращения в Россию, где он будет участвовать в боевых

¹ Гальперин Ю. М. Указ. соч. С. 183. См. письма русского авиатора В. Г. Федорова в приложениях (№ 14).

² См.: Аверченко С. В. Брусиловский прорыв. Борьба в воздухе. Ч. 2: Наступление // Военно-исторический журнал. 2011. № 12. С. 11–20.

действиях вплоть до захвата власти большевиками. После летчик вернется во Францию и в небо над ней. На исходе Великой войны он с 15 сбитыми неприятельскими аэропланами (6 побед из этого числа были одержаны на Родине) войдет в топ-20 французских асов¹.

В 1916 году российским военным ведомством было достигнуто соглашение об обучении русских авиаторов в союзных державах. Делегации русских летчиков регулярно отправлялись в авиационные школы в Казо и в Сен-Максене во Франции². Однако после падения самодержавия в России Париж уже не горел желанием брать русских на службу во фронтовую авиацию — они подспудно казались французам носителями революционной заразы. Тление не должно было коснуться красоты и гордости Третьей республики, однако у чопорной монархической Англии выбора не оказалось. 25 февраля (10 марта) 1917 года крейсер «Варяг» выбрал якорь и вышел в море со 112 офицерами и нижними чинами на борту. Пунктом их назначения был Ливерпуль, целью путешествия — обучение летному делу и общая техническая подготовка. 4 (17) марта русских авиаторов встретили известием о революции и гимном «Боже, царя храни»³. Обмундирование, провиант и снаряжение должен был в полном объеме поставить Петроград — Лондон умел считать деньги. 15 (28) марта делегация из России прибыла в Ридинг, и началась учеба.

На 110 русских солдат и офицеров, не владевших английским, приходилось всего четверо британских переводчиков. Понять друг друга им помогал лишь карманный разговорник. Инструктор предупреждал учеников из России: «Если Вы это сделаете, то будете разгромлены». Впрочем, до конца апреля им это и не

¹ Павлов А. Ю. Русские добровольцы во французской армии // ФРАНЦИЯ — РОССИЯ, 1914–1918 гг.: от альянса к сотрудничеству: Материалы франко-русского colloquiuma, 15–16 сентября 2014 г., г. Ярославль / пер. под рук. К. В. Игнатьевой. М., 2015. С. 133.

² См.: Карташев А. В. Начало подготовки авиационных кадров в России // Актуальные проблемы социогуманитарного знания: Сб. науч. трудов. Вып. XVIII. Ч. 2. Ставрополь, 2009. С. 50–53. Состав последней делегации русских авиаторов, отправленной во Францию из России, указан в приложениях (№ 41).

³ Карташев А. В., Фирсов Р. А. В небе двух империй. М., 2014. С. 62.

ДВУГЛАВЫЙ ОРЕЛ ВСТАЕТ НА КРЫЛО

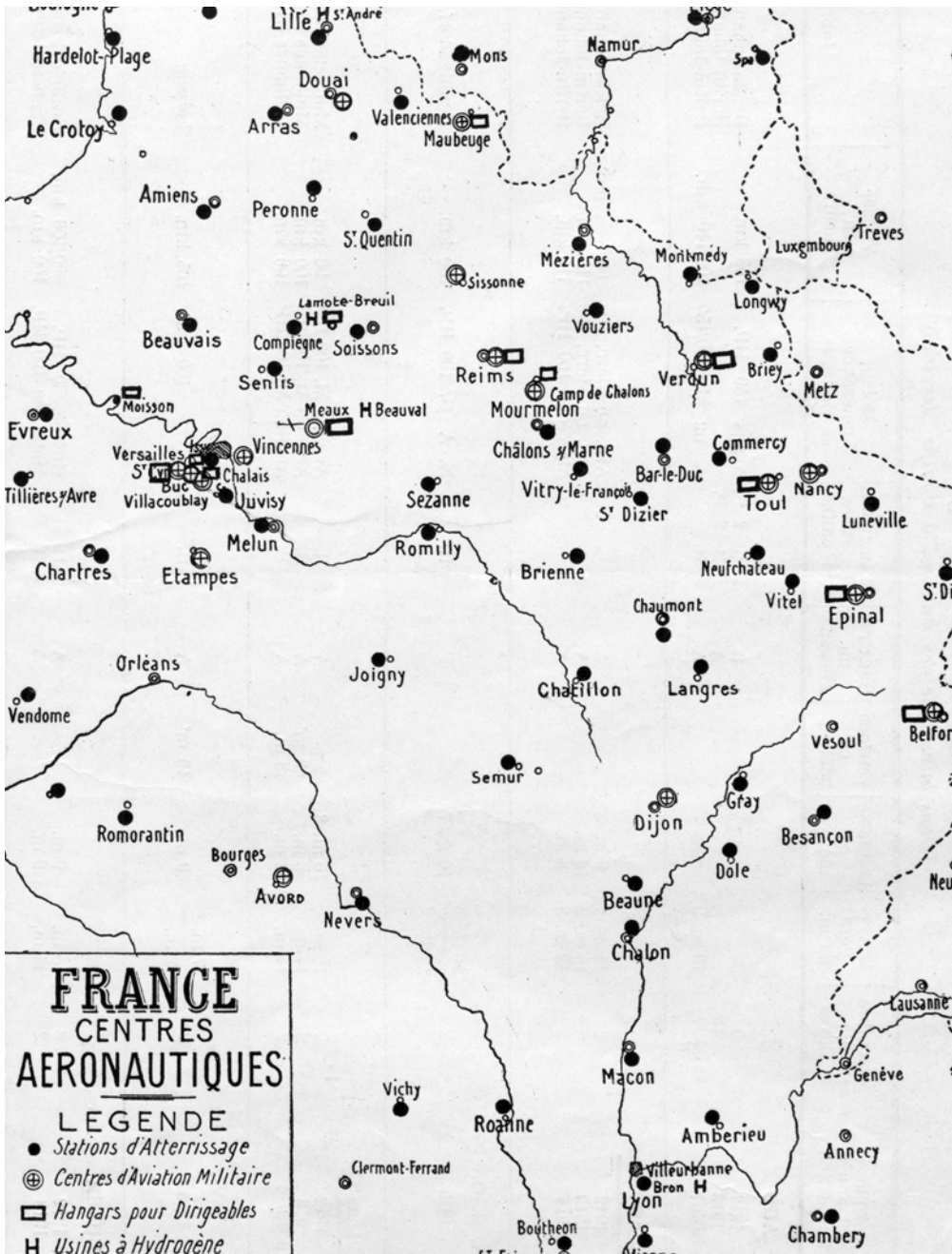

Карта французских военных аэродромов,
включенная в одну из секретных сводок ГУГШ в 1917 году

грозило. Затем теоретический этап подготовки завершился, и в начале мая группы из 10–12 человек в каждой разъехались по аэродромам¹.

Британцы наградили русских гостей архаичным прозвищем «московиты». Те в ответ ласково именовали хозяев «англезами». Хотя ни это, ни языковой барьер не мешали авиаторам двух стран вместе проводить свободное время и устраивать досуг. Русские офицеры бывали в гостях у инструкторов, они распробовали шотландский виски, и, к досаде англичан, никому не удавалось перепить командированных «московитов»². Другое развлечение курсантов приводило британцев в ужас: необычный вариант «русской рулетки» заключался в стрельбе на шум в темном помещении.

Учебные полеты происходили на рассвете и закате солнца, и длились несколько часов. Остальное время дня уходило на изучение азбуки Морзе, сборку и разборку оружия и стрельбу по мишеням. Иногда вылеты оборачивались курьезными ситуациями: например, однажды аэроплан с русским учеником за штурвалом взлетел и... был таков. Его инструктор вспоминал: *«Он ушел прямым курсом на юг в утренний туман, не предпринимая попытки развернуть аппарат. Я чего-то все еще ждал, вглядываясь в небо. Ничего не произошло. Самолет в воздухе уменьшался, от волнения начало сосать под ложечкой... Я вернулся к ангарам и подсчитал приблизительное количество бензина на борту самолета. Его было достаточно, чтобы добраться до Ла-Манша и утопить себя в нем. Если он продолжит следовать на юг, без встречного ветра, то это и произойдет»*³. Но этого не произошло. Авиатор попросту летел прямо, пока не добрался до подходящего для посадки района. Там констебли задержали его и связались по телефону с аэродромом. Вскоре эта история повторилась, но в этот раз полиция приняла русского по Георгиевскому кресту на униформе за кайзеровского шпиона.

¹ Карташев А. В., Фирсов Р. А. В небе двух империй. М., 2014. С. 85.

² Там же. С. 124.

³ Карташев А. В., Фирсов Р. А. Быт и повседневность русских авиаторов в летных школах Великобритании в 1917 году // Культурное измерение войны: Первая мировая война в образах, в памяти и истории. Ставрополь, 2015. С. 122.

Однако не все полеты заканчивались столь благополучно. Курсантам случалось по десятку раз заходить на посадку, страшась разбить аэроплан и погибнуть. Дежурившие у аэродромов «Голодные Лиззи», кареты скорой помощи, не заглушали двигателей¹. Смерть забирала авиаторов, не делая различий между англичанами и русскими, впервые поднявшимися в небо и уже опытными летчиками с сертификатом на руках. Имена всех погибших не установлены до сих пор.

Обучение в метрополии продлилось много дольше закладываемых на него поначалу двух месяцев. Многие из «москвитов» вернулись буквально на порог Октябрьской революции. Кто-то еще успел повоевать, кто-то приступил к переучиванию на другие самолеты в Гатчинской авиашколе, другие вновь встретились в стенах Московской... Разразившийся над Россией тайфун разметал авиаторов по всей бывшей империи.

Не следует забывать и о том, что русские летчики воевали также на Салоникском фронте. Первым из них в 1915 году стал авиатор на французской службе су-лейтенант А. А. Гомберг; после возвращения на Западный фронт он погибнет на исходе 1916-го. В августе 1917 года уже двое офицеров, поручики К. Русян и П. М. Янковский, подали рапорты о переходе в сербскую авиацию: падение дисциплины в русских экспедиционных частях уже становилось необратимым. Оба были зачислены наблюдателями в авиаэскадрилью с сохранением денежного довольствия в прежнем размере. Каких-либо сведений о Русяне и его службе не сохранилось, Янковский же исправно вел воздушную разведку. В июле 1918 года его аэроплан Dorand AR.1 скапотировал при посадке; Янковский получил немало травм, но выжил. После Великой войны он возвратился в Россию, примкнул к Белому движению и воевал за Уралом, а в 1922 году уехал сперва в Корею, затем в Китай, где и осел. Жизнь Янковского, служившего во фран-

¹ Там же. С. 122.

пузской концессионной полиции в Шанхае, в 1940 году оборвал неизвестный злоумышленник¹.

Наконец, в январе 1918 года в Сербию все из той же Франции прибыли сразу две группы авиаторов. Судьбы этих людей оказались головокружительными. Офицеры 1-й Особой пехотной дивизии генерал-лейтенанта Н. А. Лохвицкого, закончив авиационные курсы, застали Октябрьскую революцию на чужбине и решили продолжить службу в рядах сербской армии. Некоторые из них, например С. М. Урвачев и поручик М. К. Кудинов, затем участвовали в Гражданской войне в России на стороне Белого движения, после его поражения вернувшись в Королевство сербов, хорватов и словенцев². В 1941 году война вновь пришла на последнюю из родин в их жизни. Еще один авиатор, поручик В. В. Стеценко, участвовал в ней, но на стороне врага — нацистов в рядах Русского Корпуса, и пропал без вести в 1944-м.

Эхо первой трехмерной войны

Двуглавый орел вставал на крыло с немалым трудом. На новый вид военной техники и, по сути, род войск и задачи возлагались невиданные — ведение глубокой разведки на фронте и в тылу противника, атака наземных объектов, борьба с неприятельской авиацией. Их выполнению часто мешали неслаженность действий с пехотой, порой — предубеждение штабов к добываемой летчиками информации. Появление в небе боевых машин стало для значительной части войск Русской императорской армии почти шоком, что породило явление «дружественного огня» по собственным аэропланам. Впрочем, подобное происходило не только на Русском фрон-

¹ Степанов Д. Н. К истории российско-сербского военного сотрудничества: русские летчики в составе сербской авиации на Салоникском фронте в период Первой мировой войны // Первая мировая война и судьбы народов Центральной и Юго-Восточной Европы: очерки истории / отв. ред. Е. П. Серапионова. М., 2015. С. 162, 163, 164.

² Mikić S. Istorija jugoslovenske avijacije. Beograd, 1934. S. 546, 553.

те и не было характерно сугубо для русской армии. Знаменитый германский ас Манфред фон Рихтхофен писал, вспоминая начало своего боевого воздушного пути: «Тогда у меня еще не было представления о наших авиаторах. Я очень разволновался, когда увидел первого летчика, даже не зная, союзник он или враг. В то время я не знал также, что немецкие самолеты помечаются крестом, а вражеские — кругами. Поэтому мы палили по каждому самолету. Наши старые пилоты до сих пор рассказывают о болезненных чувствах, возникавших при беспрепятственном обстреле своими же»¹. Не обошлось без friendly fire и в Авиационной службе армии США: например, 2 ноября (20 октября) 1918 года пилот лейтенант Коттрелл и наблюдатель лейтенант Нолан сперва угодили под плотный обстрел своими восточнее Шампиньеля, а затем — под пулеметные очереди американских солдат близ Байонвиля².

Уже в 1920-е годы исследователь С. Н. Покровский рассуждал: «Трудности стрельбы по воздушным целям вызывают малый % попадания<...> По несомненно преувеличенным данным, в 1918 г. один сбитый самолет приходился на 6000 выстрелов»³. Ему из Италии вторил военный теоретик генерал Джулио Дуэ, считавший единственным результатом применения зенитной артиллерии лишь бесполезную трату времени и сил⁴. Пожалуй, статистика одних лишь обстрелов русскими пехотными частями и артиллерией собственных аэропланов в годы Первой мировой могла бы скорректировать вышеуказанные цифры. Но одновременно с этим и утверждение маститого Дуэ было опровергнуто самой историей. Дальнейшее развитие средств противовоздушной обороны в Русской армии показывает качественный рост их боеспособности. В частности, с декабря 1915 года для

¹ *Richthoven von M. Der rote Kampfflieger. Berlin, 1933. S. 41. См. в переводе: Рихтхофен, фон М. Красный истребитель. М., 2004. С. 31.*

² US National Archives and Record Administration (NARA). RG 120. M990. Roll 0012. F. 001074.

³ *Покровский С. Н. Воздушный флот // Энциклопедический словарь русского библиографического института Гранат. Т. 46: Четырехлетняя война и ее эпоха. М., б. г. С. 318.*

⁴ *Дуэ Д. Господство в воздухе. Сборник трудов по вопросам воздушной войны. М., 1936. С. 107.*

получения практических навыков зенитные батареи ежемесячно выезжали на фронт, где принимали участие в стрельбе по воздушным целям¹. Так, ценой в том числе жестоких ошибок, выковывалась слава отечественных сил ПВО.

Следует также сказать, что инциденты с открытием «дружественного огня» происходили и во время Великой Отечественной войны. Например, 1 октября 1941 года трагедией обернулось наступление 163-го стрелкового полка 11-й стрелковой дивизии — на сей раз авиация вела огонь по наземным целям. *«В результате отсутствия взаимодействия с поддерживающими артиллерийскими частями, морская артиллерия обстреляла боевой порядок 163 СП, 11 СД. <...> Передний край 163 СП к началу наступления не был обеспечен опознавательными полотнищами для авиации. В результате этого полк неоднократно подвергался пулеметному обстрелу со стороны нашей авиации»*, — совершенно секретно сообщал Военному совету 8-й армии начальник Особого отдела НКВД армии полковник Фролов².

Предложения изобретателей той поры на первый взгляд могут показаться забавными. Но, например, идее петроградца Васильева было суждено воплотиться в проектах советского инженера Н. А. Чечубалина, в 1937 году оснастившего многоцелевой биплан У-2 гусеничным шасси. Его испытания прошли успешно, однако внедрению гусениц помешали их сравнительная техническая сложность и массивность. Десять лет спустя на тот же самолет, переименованный в По-2 после смерти его создателя Н. Н. Поликарпова в 1944-м, установили гусеничное шасси С. А. Мостового, также не нашедшее применения по вышеуказанным причинам³.

Так же и с Берманом — да, слог его посланий самобытен, а замысел абсурден. Однако не следует забывать, что на пути к постиндустриальной эпохе человечество сопровождали страхи перед газо-

¹ Комаров Н. Я. Военная авиация и средства ПВО России в годы Первой мировой войны // Вопросы истории. 1974. № 4. С. 203.

² ЦАМО РФ. Ф. 344. Оп. 5554. Д. 39. Л. 193.

³ Шавров В. Б. История конструкций самолетов в СССР 1938–1950 гг. М., 1988. С. 309.

выми атаками, подмеченные, например, Гербертом Уэллсом¹, боязнь ядерного пожарища в пору «холодной войны», беспомощность перед аварией на Чернобыльской АЭС. Угроза эпидемии лихорадки Эбола вызвала панику в обществе в наши дни. Аналогичным образом подобные замыслу Бермана материалы представляют собой срез мировоззрения подданных Российской империи в тяжелейшую военную пору. В то время как интеллигенция Серебряного века продолжала своим творчеством русскую апокалиптическую традицию, а крестьяне были охвачены ощущением «конца света», находились обыватели, призывавшие сотворить его и взять на вооружение — ни больше, ни меньше.

Действительные разработки прототипов климатического оружия начались в конце 1940-х годов. Известно, что во время войны во Вьетнаме армия США распыляла во вражеском небе иодид серебра, усиливающий и без того сильные в сезон дождей осадки. Вследствие этого затоплялись вьетнамские посеы и размывались дороги. В СССР с начала 1960-х на службе сельского хозяйства состояли противораковые ракеты «Алазань». Они же стали первым тяжелым вооружением, примененным в ходе конфликта в Нагорном Карабахе в 1992 году. Выдумки Бермана на поверку оказываются актуальнее и острее, чем могло бы показаться на первый взгляд.

...История авиации в годы Первой мировой неисчерпаема, как и история войны в целом. Она до сих пор заключает в себе больше загадок, нежели ответов. Одну из них мне во время работы над книгой загадал найденный в архиве документ: «22 марта 1915 г[ода]. 21-й корпусной [авиаотряд] — капитан Коновалов, наблюдатель вольноопределяющийся Форостовский. Сброшено две пудовых бомбы с душиливыми газами в лес севернее [деревни] Железники. Обе бомбы разорвались. Вблизи позиций противника передвижений не обнаружено»². Казалось бы,

¹ «...Все со страхом чувствовали, что фугасные и зажигательные бомбы — лишь предвестники грозных газовых атак. “Каждому — противогаз!” — требовали лондонские газеты, и повсюду усиленно обсуждались возможности применения и использования “антигазов”». Цит. по: Уэлс Г. Самовластье мистера Парэма // Собрание сочинений в 15 тт. Т. 12. М., 1964.

² РГВИА. Ф. 2008. Оп. 1. Д. 119. Л. 209об-210.

что же тут необычного? Ничего, не считая того, что весной 1915 года Россия еще не применяла и не производила «удушливых газов». Химическое оружие массово дебютировало в Великую войну, как и авиация, и по праву считается одним из самых страшных ее символов. Не поговорить о нем отдельно попросту нельзя.

ХИМИЯ И СМЕРТЬ

Я не был на Первой мировой войне, но мне кажется, такой газовой атаки немцы не испытывали с 1914 года...¹

Дым, огонь, вода и клей

Писатель Михаил Задорнов ошибался: в 1914 году немцы не испытывали газовых атак. Когда же впервые в истории было применено химическое оружие? Порой это событие относят аж к XIII веку — битве при Легнице 9 апреля 1241 года. Там объединенные силы польских княжеств, Тевтонского ордена и тамплиеров дали бой монгольским кочевникам хана Байдара. Как писал историк Андрей Лызлов, *«егда узреша Татарина выбежавша со знаменем, на нем же таково знамя было, X, и на верху того глава с великою брадою трясущеюся, и дым скаредный и смрадный из уст пущающа на Поляки, от чего вси изумевшася ужасшася»*². Возможно, это была обычная дымовая завеса.

Вице-адмирал М. Ф. Рейнеке, находившийся в Севастополе во время Крымской войны, писал в дневнике в мае 1854 года: *«Сегодня привезены из Одессы две вонючие бомбы, брошенные в город 11 апр[еля]... Одну из них стали вскрывать во дворе у Меншикова в присутствии Корнилова, и прежде совершенного вскрытия втулки нестерпимая вонь так сильно обдала всех, что Корнилову сделалось дурно...»*³. Боевые отравляющие вещества (БОВ) масштабно не применялись в XIX веке, а на его исходе химическое оружие было запрещено. В приложении к Гагской конвенции от 17 (29) июля 1899 года говорилось: *«Запрещается также: а) употреблять яд или отравленное оружие... е) употреблять оружие,*

¹ Антология сатиры и юмора России XX века. Т. 53. Михаил Задорнов. М., 2008. С. 229.

² Скифская история, содержащая в себе: О названии Скифии и границах ея... СПб., 1776. С. 31.

³ Нахимов П. С. Документы и материалы. В 2 т. Т. 2 / науч. ред. В. С. Соболев; сост.: Л. И. Спиридонова, Г. Н. Федорова. СПб., 2003. С. 46.

снаряды и вещества, способные причинять излишние страдания...»¹. На Гагской конференции 1907 года запрет был подтвержден, но с началом Великой войны он утратил силу.

Осенью 1914 года германские и французские войска «угощали» друг друга экспериментальными снарядами с низким содержанием БОВ. Эффект от них был незначительным по сравнению с самими поражающими элементами. Первая же полноценная газовая атака, совмещенная с артиллерийским обстрелом, произошла на Русском фронте. 3 (16) января 1915 года немцы обстреляли позиции 16-го пехотного Ладожского полка 4-й пехотной дивизии 6-го армейского корпуса 2-й армии близ деревни Гумин на реке Равке боеприпасами для тяжелой 150-мм гаубицы sFH 13, снаряженными ксиллибромидом. Сообщение начальнику штаба Северо-Западного фронта было лаконичным: *«Седлец. Секретно. Генералу Орановскому. Из штаба 2-ой армии. Гродиск. 1 час дня 3 января. <...> Против Гумина немцы стреляют снарядами с каким-то удушливым черно-желтым дымом»².*

Примерно полтора килограмма тротила в каждой гранате наделяли их сильным бризантным действием. Впервые выявленные кандидатом исторических наук Н. Д. Постниковым документы свидетельствуют: атака не прошла для русских войск бесследно. При понятном отсутствии каких-либо средств защиты от газа ладожцы падали с ног, погружаясь в болезненный сон, схожий со смертью; вероятно, кого-то из них даже погребли заживо. Ровно такой же эффект описывал и надышавшийся ксиллибромидом немецкий офицер: *«Я заснул непробудным сном, что стало для меня полной неожиданностью... Я не проснулся к утренней поверке своей роты, хотя... он [дежурный подофицер] испробовал все. Будучи очень ответственным человеком, он тряс меня в присутствии свидетелей, чтобы произвести доклад. Напрасно — я спал как убитый»³. Прежде считалось, что неприятель не достиг успеха произведенным обстрелом: слишком мало гранат, чересчур холодное время года, легучесть ксиллибромида*

¹ Пунжин С. М. Химическое оружие и международное право. М., 2009. С. 4–5.

² Цит. по: Постников Н. Д. Убитые на Равке. М., 2016. С. 76.

³ Там же. С. 75, 188.

будто бы оказалась снижена, он кристаллизовался и не оказывал должного эффекта¹. Отчасти так и случилось утром 20 января (2 февраля) 1915 года, когда боеприпасы с газом вновь рушились на траншеи у Гумин. На сей раз в них находились солдаты 98-го пехотного Юрьевского полка — аккурат перед первым обстрелом их вывели в тыл. И хотя мороз действительно ослабил действие боевой химии, многие бойцы оказались поражены ею. Тот страшный бой стал для юрьевцев последним. Он начался 17 (30) января с немецкой канонады, возобновившейся утром, а затем неприятельские цепи пошли к русским окопам: позициям 98-го Юрьевского, 97-го Лифляндского и 14-го Олонецкого пехотных полков на флангах. Утром 18 (31) января они еще брали солдат противника в плен. Однако после 15 часов, после прорыва немцев на участке обороны 7-й роты юрьевцев, милосердие было забыто: *«Бегут, падают, раненые ползут, поднимают кверху руки, но поздно... Великодушный наш солдат, расвирепев [кричал]: “Не надо, бей их братцы!”... Немногим удалось достичь своих окопов»*. Без жалости расправлялись с противником и ринувшиеся в контратаку лифляндцы: *«Остервенение наших было велико; пощады никому не давали и, отводя немецкие штыки, кололи во что-то мягкое. Там же сидело несколько немецких офицеров с моноклями; они все подняли руки вверх и что-то лопотали; но и их не пощадили. Некоторые наши солдаты, посадив немца на штык, перебрасывали его назад, за себя»*. Двое суток спустя, в результате серии ожесточенных немецких атак, сперва Олонецкий, а после газового артельного — Юрьевский пехотный полк были уничтожены².

18 (31) мая 1915 года в районе Суха — Воля Шидловская произошла уже газобалонная атака: немцы выпустили на русские позиции испытанный во Франции хлор. На сей раз ни климат, ни ландшафт не препятствовали расползанию смертоносного облака на десяток километров вглубь. Русские отбили 11 последующих атак, но цена

¹Труды научно-исследовательского отдела Института военной истории. Т. 11. Военно-химическое дело: (специальный выпуск) / сост. Э. Л. Коршунов. СПб., 2014. С. 79.

²Постников Н. Д. Последний бой Юрьевского полка // Великая война. Сто лет / под ред. М. Ю. Мягкова, К. А. Пахалюка. М.; СПб., 2014. С. 94–95, 96, 98–99, 103, 105.

этой стойкости оказалась страшной: хлором были отравлены 9036 нижних чинов и офицеров, 1183 человека из них погибли, при этом пули и снаряды в тот день унесли вдесятеро меньше жизней — 116 воинов¹.

Неприятель тем временем продолжал применять химическое оружие на Русском фронте. Ночью с 23 на 24 июня (с 6 на 7 июля) 1915 года по позициям 6-й Сибирской стрелковой и 55-й пехотной дивизий вновь, как и в мае, прошла газовая волна. Эффект газобаллонной атаки говорил сам за себя: отступившие русские войска 21-го Сибирского стрелкового и 218-го пехотного Новомосковского полков оголили ключевой участок передовой линии обороны на стыке дивизий. Через день его удалось вернуть, но путем отчаянных контратак, в том числе через ядовитое облако при минимуме средств защиты от БОВ. Только газ вывел из строя от 25 до 97% личного состава отдельных частей².

В том же июле состоялся, пожалуй, самый знаменитый на сегодняшний день бой на Русском фронте Первой мировой войны. Конечно же, я имею в виду «атаку мертвецов» — контратаку воинов 8-й, 14-й и возглавившей ее 13-й рот 226-го пехотного Землянского полка в ходе обороны крепости Осовец. 24 июля (6 августа) 1915 года немцы предприняли газобаллонную атаку передовой позиции русских войск, после чего к ним под огневым прикрытием артиллерии выдвинулся ландвер. Большинство защитников Сосненской позиции было отравлено и выведено из строя, а сама она — занята противником. Его дальнейшее продвижение и сорвала храбрая контратака

¹ Кузнецова Ю. Н., Кривопалова Н. Ю. Химическое оружие в России в годы Первой мировой войны // XIII Королевские чтения: Международная молодежная научная конференция, Самара, 6–8 октября 2015 года: Тезисы докладов. Т. 2. Самара, 2015. С. 332.

² Де-Лазари А. Н. Химическое оружие на фронтах мировой войны 1914–1918 гг. М., 1935. С. 31. Интересно, что начальник саперной команды 24-го Сибирского стрелкового полка 6-й Сибирской стрелковой дивизии прапорщик А. И. Тодорский, по идее — непосредственный очевидец данной атаки, даже не упоминает о ней в своем дневнике. «23 июня получены 20 респираторов. 28 июня выданы очки-противогазы» — и только. См.: «Окопы эти охраняют Варшаву, к которой так неравнодушен немец...» (Публ. А. А. Чернобаева) // Военно-исторический журнал. 2004. № 8. С. 28.

русской пехоты. 13-я рота во главе с подпоручиком В. К. Котлинским вышла навстречу немецкой цепи и ринулась в штыки. Неприятель бежал, оставив занятые траншеи. Увы, отважный офицер Котлинский во время контратаки был смертельно ранен и посмертно награжден орденом Св. Георгия 4-й степени.

Звучным названием «атака мертвецов» этот бой обязан одному из первых историографов обороны Осовца профессору С. А. Хмелькову, писавшему: «13-я рота, встретив части 18-го ландверного полка, с криком “ура” бросилась в штыки. Эта атака “мертвецов” настолько поразила немцев, что они не приняли боя и бросились назад...»¹. Из военно-исторического труда конца 1930-х яркая фраза 70 лет спустя переключалась в прессу и произвела фурор. О боях за Осовец нынче слышал, наверное, каждый, чему впору только порадоваться. Другое дело, что превращение истории в бренд неизбежно сказывается на достоверности ее воспроизведения вновь, и вновь, и вновь. Следующее описание солдат 13-й роты авторства современного журналиста порой уже считается свидетельством из уст современника / очевидца / участника контратаки: «Со следами химических ожогов на лицах, обмотанные тряпками, они харкали кровью, буквально выплевывая куски легких на окровавленные гимнастерки»². Очень яркий образ, несомненная удача его автора. Однако здесь не менее важна причина столь тяжелого физического состояния русских солдат, идущих в контратаку не через эпицентр ядовитого облака, а в стороне от него: отсутствие сколь-либо надежных средств индивидуальной защиты от БОВ.

Здесь необходимо вкратце описать организацию военно-химического дела в Российской империи — того, как и почему стали возможными и обеспечение средствами защиты от удушливых газов, и впоследствии ответный ход в их боевом применении. Изначально

¹ Хмельков С. А. Борьба за Осовец, М., 1939. С. 79.

² Слегка видоизмененный вариант этой цитаты вошел даже в текст методической разработки для учителей истории: Разумовская С. В. «Бой — святое дело, иди за Русь смело!»: историческая игра-викторина, посвященная 100-летию начала Первой мировой войны, для школьников // Межрегиональная научно-практическая конференция «Традиции российского патриотизма в историко-культурном наследии Первой мировой войны»: сборник материалов. Екатеринбург, 2014. С. 59.

груз этой ответственности лег на Управление Верховного начальника санитарной и эвакуационной части при штабе Верховного главнокомандующего. Данное управление во главе с принцем Ольденбургским первым весной 1915 года озадачилось заготовлением марлевых повязок для войск и затем продолжило заниматься ведением обеспечения армии средствами химической защиты. Однако это направление, при всей своей важности, было лишь одним из многих. Весь объем остальных задач сперва был передан Военному министерству, но без централизующего органа. Производство собственной боевой химии с мая 1915-го было поручено Комиссии по заготовке взрывчатых веществ при Главном артиллерийском управлении (ГАУ), а 3 (16) августа передано образованной при том же управлении Комиссии по изысканию и заготовлению удушающих средств («Комиссии У.С.», как она именовалась в бумагах из соображений секретности). Ее возглавил председатель Центральной научно-технической лаборатории Военного министерства генерал-майор И. А. Крылов. Временные штаты Комиссии от 31 декабря 1915 (13 января 1916) года включали 4 отдела: 1-й — собственно по изысканию и изготовлению удушающих средств, 2-й — по применению удушающих средств и снаряжению снарядов, 3-й — по изысканию и изготовлению приборов и аппаратов для применения удушающих средств и 4-й — по изысканию и заготовлению зажигательных средств, аппаратов и снарядов. Параллельно к работе Комиссии У.С. присоединялись самые различные организации и учреждения: ГВТУ, ЦВПК, Главное военно-метеорологическое управление, Императорский институт экспериментальной медицины, Ветеринарная лаборатория МВД... В важнейшей отрасли царил хаос, управления в равной степени помогали и мешали друг другу, а боевое применение БОВ не регламентировалось никакими инструкциями. ГУГШ неспроста констатировало в марте 1916 года: *«Все усилия пока разрознены и представляют собой лишь элементы газовой борьбы...»*¹. Потребность в организующем начале становилась все острее и очевиднее.

¹ Глазков В. В. Оружие Великой войны. Гранаты, химическое оружие и огнеметы Российской армии. М., 2018. С. 93.

Таковым послужил созданный 7 (20) апреля 1916 года при ГАУ Химический комитет под председательством ординарного профессора Императорской Академии наук генерал-майора В. Н. Ипатьева. Наряду с пятью отделами (взрывчатых веществ, удушающих средств, зажигательных средств, борьбы с удушающими средствами и кислотным) в структуру Комитета для надзора за промышленными предприятиями в его орбите входили семь районных бюро: Петроградское, Московское, Южное, Верхне- и Средне-Волжское, Уральское и Кавказское¹. До конца года было составлено и утверждено временное положение о снабжении войск специальным химическим имуществом, для него при каждом фронте и армии появились армейские склады, учреждались фронтовые химические лаборатории, позволявшие не везти в Петроград любую пробу для ее изучения.

Возвращаясь к средствам защиты, следует сказать, что на старте химической войны их толком не было ни в одной из армий². Немцы и те поначалу обходились тканевыми повязками. Русские химики следовали тем же путем, что и их союзники и противники. Согласно распоряжению Верховного начальника санитарной и эвакуационной части с конца весны 1915 года на фронт начали поступали марлевые маски, пропитанные раствором тиосульфата натрия, при реакции с хлором выделяющего летучий и ядовитый оксид серы. Вряд ли кому-то из фронтовиков не терпелось проверить себя на прочность двойным отравлением. Скомканные защитные повязки летели под ноги и развешивались на ветвях смеху ради, поскольку казались ни на что более не годными³.

В какой-то момент побочный эффект «антихлора» был нейтрализован добавлением в пропитку масок карбоната натрия — проще го-

¹ Глазков В. В. Оружие Великой войны. Гранаты, химическое оружие и огнеметы Российской армии. М., 2018. С. 94.

² Подробное изложение истории разработки средств индивидуальной защиты от воздействия БОВ учеными разных стран — участниц Великой войны содержится в статье кандидата биологических наук М. В. Супотницкого: От «шлема Гипо» — к защите Зелинского. Как совершенствовались противогазы в годы Первой мировой войны // *Офицеры*. 2011. № 1 (51). С. 50–55. Не желая пересказывать ее здесь «галопом по Европам», я уделил основное внимание созданию противогаза в Российской империи.

³ *Фигуровский Н. А.* Очерк развития русского противогаза во время империалистической войны 1914–1918 гг. М.; Л., 1942. С. 16–17.

вора, соды. Поддерживать повязку влажной был призван глицерин. Однако и этого оказалось недостаточно: хлор поражал не только легкие и верхние дыхательные пути, но также слизистую оболочку глаз, и все равно проникал под маски сквозь неизбежные щели и складки ткани. Конечно, во время газовой атаки даже самая несовершенная преграда от клубов ядовитого тумана была лучше ее отсутствия, будь это хоть смоченная водой или политая мочой портянка. Но проблема требовала надежного и безотказного решения, а не сколь угодно тщательно отретированных импровизаций.



Русские солдаты в тканевых масках и очках — противогаз еще не изобретен

За неполный 1915 год в тылу разрабатывались и поставлялись в войска не менее дюжины разновидностей защитных масок. Повязки нескольких Петроградских образцов с компрессами, пропитанными сперва гипосульфитом, затем гидроксидом железа, придающим ткани бурый оттенок, позднее — дигидроксотетрааммиакатом меди цвета предгрозового неба с запахом аммиака... «Маски-башлыки» Минского образца из прорезиненной ткани с целлулоидной смотровой щелью и перфорацией напротив рта... Марлевые «маски-рыльца» от медицинской части Главноуполномоченного Российского Общества Красного Креста (РОКК) с компрессом из корпии или мха... Аналоговые «маски-рыльца» образца Московского комитета Всероссийского земского союза (ВЗС) с проволочным каркасом для лучшего прилегания к лицу и защитными очками (у последних в комплекте еще одной разновидности оправа покрывалась марлей)... «Маска Трындына» из пропитанной резиной ткани, с каучуковым ободком по кромке и уже металлическим рыльцем под сменный фильтрующий патрон с нарезными стенками...¹ Все эти варианты объединял основной изъян: они не являлись универсальными. Более-менее неплохо связывающая один газ маска оказывалась бессильна перед токсичным воздействием другого. И если в германских газовых баллонах хлор мог соседствовать с фосгеном, то нейтрализующие их вещества в комке ваты или нескольких слоях марли — с великим трудом. Последним по счету и наиболее совершенным решением стала маска Химического комитета: с удлиненным рыльцем и большей площадью фильтрующей поверхности, прорезиненной подкладкой в районе переносицы, стеклянными окулярами в жестяной оправе и поливалентной пропиткой фильтрующего компресса. Однако эта маска появилась в армии в конце 1916 года и поставлялась преимущественно в тыловые части².

Принципиальной иной выход из угрожающей ситуации одним из первых в 1915 году наметил профессор Горного института в Петрограде А. А. Трусевич: вместо влажных повязок поставить на пути

¹ Глазков В. В. Указ. соч. С. 135, 136.

² Там же. С. 140, 141.

ядовитого газа барьер из сухого адсорбента — натровой извести, смеси гашеной извести и каустика. За основу было взято устройство защитных масок горняков. Выбранный наполнитель мог защитить дыхательную систему человека от всех применявшихся в ту пору БОВ, но его приводил в негодность... выдох. Реагируя с выдыхаемыми углекислым газом и водой, гранулы натровой извести превращались в непроницаемую даже для кислорода массу. Правда, ненадежный зажим для носа мог дать солдату шанс не умереть от удушья, — утешение, прямо скажем, слабое.



**Сдача сделщиками готовых очков в московском
Городском комитете по борьбе с удушливыми газами**

Одновременно с Трусевичем в столице, в Центральной лаборатории Министерства финансов, трудился другой ученый — профессор Н. Д. Зелинский. Ознакомившись с фронтовой корреспонденцией и будучи в курсе работы коллег, он предложил использовать в респираторах вместо натровой извести проверенный и неуязвимый для

влаги адсорбент: активированный древесный уголь. Если он способен очищать от нежелательных примесей спиртовое сырье для сорокоградусной, то должен справиться и с боевой химией!

Первые опыты с углем более походили на блины комом. Эффективность угольных фильтров оказывалась недостаточной, и Зелинский с помощниками спешно отыскивали способ увеличить ее. Ввиду отсутствия респиратора химики обходились брикетиками угля, насыпанными в носовые платки, — классическая ситуация «шага вперед, двух шагов назад». Создавая задымление прямо в лаборатории, они дышали через самодельные угольные маски, и сернистый газ не причинял здоровью и самочувствию экспериментаторов никакого ущерба. Правда, на испытаниях в московской Экспериментальной комиссии в августе 1915 года человек в маске Зелинского с наполненным углем металлическим цилиндром провел в камере с содержанием в воздухе 0,018% фосгена и... отравился. Изъян маски был отнесен на счет угольного фильтра, а вывод комиссии гласил: *«Сухих масок, которые могли бы по действию равняться с мокрыми, пока нет»*. Однако буквально через три дня состоялись испытания герметичной маски авторства профессора М. Н. Шатерникова, в которой клапан для вдоха был соединен с наполненной углем бутылкой. В ней испыталю оказались не страшны ни фосген, ни хлор. Экспериментальная комиссия поспешно сменила гнев на милость, признав 8 (21) сентября 1915 года уголь качественным адсорбентом и объявив конкурс на лучший противогаз¹.

Таким образом, Зелинскому оставалось обеспечить содержанию оптимальную форму. Помочь ему взялся Э. Л. Куммант — инженер-технолог завода «Треугольник», тогдашнего лидера отрасли по производству резины в России. Дальнейшие испытания угольного фильтра затянулись на многие месяцы, но за это время Куммант создал для него надежную резиновую маску, лишенную недостатков прежних влажных повязок². Последние оставались востребованны-

¹ Глазков В. В. Указ. соч. С. 148.

² Савенкова Т. Н. Военно-исторический очерк об изобретении угольного противогаза // Научные труды СЗИУ — филиала РАНХиГС. 2015. Т. 6. Вып. 5 (22). С. 44.

ми в действующей армии — приказ начальника штаба Верховного Главнокомандующего № 33 от 16 (29) декабря 1915 года в который раз доводил до сведения войск простые истины: *«Тщательно подогнанная повязка и очки делают газы безвредными и, наоборот, малейшее проникновение газов к глазам, рту, носу вследствие плохо одетой и смоченной маски, вызывает немедленно тошноту и головокружение... Следовать [в масках] непосредственно за уходящим [облаком] совершенно безопасно... При попадании в газовую волну надо дышать не глубоко и часто, избегать разговоров»*¹.

На заре 1916 года противогаз Зелинского-Кумманта был готов к самой ответственной проверке из возможных. *«В начале года удостоился — участвовал в демонстрации наших с Н. Д. Зелинским трудов в высочайшем присутствии»*, — писал ученик профессора, заведующий по технической части газового дела при генерал-квартирмейстере штаба Западного фронта Н. А. Шилов². Сохранилось описание этого показа начальником Императорской дворцовой стражи А. И. Спиридовичем: *«3 февраля [1916 года] в Ставку приехал Верховный начальник санитарной части принц Александр Петрович Ольденбургский... Принц имел большой доклад у Государя. Он привез новые модели противогазовых масок. После завтрака Государь прибыл на вокзал, где стоял поезд принца. Один из вагонов был наполнен желто-бурым ядовитым газом. В окна вагона, снаружи, можно было видеть, как сдох впущенный туда зверек. В тот вагон вошли три офицера и два химика в новых масках. Они ходили, работали и пробыли там 30 минут и вышли совершенно не пострадавшими. Между тем, тяжелый, отвратительный запах ядовитых газов был слышен даже снаружи вагона. Государь смотрел на всю эту картину, стоя у окна вагона, слушая доклад принца, а затем горячо поблагодарил и принца, и тех, кто участвовал в опытах»*³.

Слово царя, как известно, тверже сухаря, но первый заказ от ГУГШ на противогазы Зелинского-Кумманта поступил

¹ Крылов А. Б. Указ. соч. С. 354.

² Стечкин Б. С. Первая химическая (По материалам семейного архива) // Первая мировая война. Исследования. Документы. М., 2014. С. 157.

³ Спиридович А. И. Великая Война и Февральская Революция 1914–1917 гг. Кн. II. Нью-Йорк, 1960. С. 26–27.

в ЦВПК только 24 марта (6 апреля) 1916-го. Инженер Куммант тем временем оформил привилегию на резиновую маску, и ему полагались 35 копеек с каждого произведенного респиратора. Привилегия действовала до конца июля 1917 года, ну а полученные Куммантом примерно 370 тысяч рублей можно считать вполне заслуженными (правда, Зелинский мог довольствоваться только 2000 рублями).

Поначалу в войсках пренебрегали новыми средствами защиты — приказ войскам 7-й армии № 564 от 25 мая (7 июня) 1916 года гласил: *«Наблюдающиеся частые случаи утери нижними чинами противогазового снаряжения объясняются отсутствием у нижних чинов сознания важности иметь в наличии эти средства для борьбы с газовыми атаками. Приказываю начальствующим лицам и врачам чаще разъяснять нижним чинам все полезное значение противогазов, требовать бережливого отношения к ним и усилить надзор за наличием исправных противогазовых повязок, установив для проверки определенные сроки»*¹.

Стали обнаруживаться и конструктивные недостатки противогазов: маска сдавливала голову, запотевшие стекла снижали видимость в разы, а от длительного ношения самочувствие портилось и без газовых атак. В последнем случае все дело было в нехватке кислорода во вдыхаемом солдатом в противогазе воздухе: повышенная доля углекислого газа и вызывала такой эффект².

Тем не менее устройство противогазов продолжало улучшаться, появлялись комбинированные — вроде шлемофона поручика князя В. Д. Нижерадзе, также участвовавшего в разработке газовых гранат. Его противогаз представлял собой маску Кумманта с динамиками возле ушей, микрофоном напротив губ и проводами для подключения к телефонному аппарату. С одной стороны, он позволял военнослужащему оставаться на связи даже внутри газового облака,

¹ Сборник руководящих приказов и приказаний командующего VII армией... С. 120.

² Чigareва Н. Г., Будко А. А. Боевые отравляющие вещества и защита от них в Первую мировую войну // Война и оружие: Новые исследования и материалы. Материалы Второй Международной научно-практической конференции. В 2 ч. Ч. 2. СПб., 2011. С. 530.

с другой — привязывал его к телефону. Весной 1917 года шлемофоны Нижерадзе предполагались к заказу в количестве 10 тысяч устройств, но в действующей армии не прижились.

Да и серийный выпуск противогазов был только половиной дела: следовало научить войска пользоваться ими, притом еще до прибытия на фронт. Для этого приказом № 206 Химического комитета при запасных частях и соединениях Русской императорской армии образовывались: на уровне запасных бригад — окуривательные отряды, а в полках — окуривательные команды¹. Окуривательные отряды состояли в распоряжении начальников бригад и отвечали за подготовку пополнений действующей армии к реалиям химической войны. Помимо начальника отряда и его помощника в обер-офицерских чинах в этих отрядах несли службу два десятка инструкторов из числа нижних чинов. Окуривательные отряды и команды комплектовались из нижних чинов и офицеров, знакомых с химией. Подготовкой инструкторов помимо прочего занималась Газовая комиссия Химического отдела Комитета военно-технической помощи, созданного 5 (18) июня 1915 года. Для мужчин с физико-химическим образованием, студентов естественных отделений физико-математических факультетов и выпускников химико-технических училищ на базе Технологического института Императора Николая I действовали трехнедельные курсы. Тот же Химический отдел курировал производство тетраоксида титана, применявшегося в первую очередь на флоте для создания дымовых завес вследствие бурной реакции с водой или водяным паром².

Учебная часть Химического комитета обеспечивала отряды специальным имуществом, необходимым для занятий. Они начинались с теоретической подготовки: ликбеза о ядовитых газах, их воздействии на живые организмы и металлы. Инструкторы подробно рассказывали солдатам и о средствах защиты от БОВ. Лекции подкреплялись практикой: слушатели тренировались надевать и снимать

¹ Коняев Р. В. Подготовка нижних чинов для русской армии в Омском военном округе в годы Первой мировой войны // Мир Евразии. 2016. № 3 (34). С. 34.

² ГА РФ. Ф. 645. Оп. 1. Д. 36. Л. 3, 4.

противогазы, маршировали и бегали в них, стреляли и орудовали штыком. Обязательным элементом индивидуальной подготовки было оказание первой помощи пострадавшим от газов соратникам¹.



Русские солдаты в противогазах Зелинского — Кумманта, произведенных в Москве, на что указывает коробка с поглотителем овального сечения (коробки Петроградского образца были прямоугольными). Не ранее 1916 года

Освоивших теоретическую часть запасных ждал следующий этап подготовки — камерное окуривание. Участвовать в нем позволялось только совершенно здоровым рядовым и офицерам и строго под наблюдением врачей. Вот как один из них описывал завершение тренировки: *«Инструкторы отряда при выпуске партии из газовой палатки на секунду приоткрывали у самого выхода маски у солдат. Мгновенная реакция газа на слизистые оболочки носа и гортани самым убедительным*

¹ *Коняев Р. В. Организация противогазовой защиты русской армии в годы Первой мировой войны: на примере Омского военного округа // Молодой ученый. 2016. № 10 (114). С. 1085–1087.*

образом давала солдату почувствовать и ощутить всю пользу маски. Обыкновенно слышались возгласы одобрения и радости: “Теперь нам немецкие газы не страшны!”, “Ну, ребята, береги маску!”. Роты уходили, обмениваясь возбужденными разговорами по поводу опытов с газами и действия маски...»¹. После этого наступал черед полевых окуриваний — имитации газовых атак в обстановке, приближенной к боевой.

Полковые окуривательные команды занимались в запасных частях главным образом теоретическими занятиями и камерным окуриванием по ротам. Полевое устраивалось ими редко и лишь по приказу начальника окуривательного отряда. До середины 1917 года команды имели постоянный состав, а затем инструкторы стали отбывать на передовую вместе с маршевыми ротами.

Таблица № 8²

Временный штат окуривательного отряда пехотной запасной бригады на 1 (14) октября 1917 года

Наименование чинов		Число чинов	Годовой оклад содержания		Выноски
			Жалованье (в руб.)	Столовые	
Начальник окуривательного отряда (обер-офицер)		1	По чину	600	
Помощник (обер-офицер 1) 2)		1		360	
Итого		2			
Унтер-офицеры (фейерверкеры)	Старший	1	132		
	Младший	1	96		
Ефрейторы (бомбардиры)		3	72		
Рядовые (канониры)		7	60		
Писарь среднего оклада		1	132		
Итого солдат		13			

¹ Гришин А. И. Николай Шилов. В отравленном дыму // Человеческий капитал и профессиональное образование. 2014. № 3 (11). С. 69.

² ГАВО. Ф. 2391. Оп. 1 Д. 5. Л. 51об.

Наименование чинов	Число чинов	Годовой оклад содержания		Выноски
		Жалованье (в руб.)	Столовые	
Отпускается в месяц: 1) на пополнение и ремонт специального имущества — 15 рублей; 2) на возобновление и приобретение предметов обмундирования, портящегося от действия газов, — 25 рублей; 3) на канцелярские расходы — 15 рублей				1) Из числа лиц, прошедших специальный курс при запасной Химической роте. 2) Может быть военный чиновник. В последнем случае получает соответственно: жалованья 350 и 385 рублей и столовых 350 и 385 рублей в год.

Наряду с индивидуальными средствами защиты от БОВ в России разрабатывались и применялись коллективные. Простейшим из таковых было сожжение загодя приготовленного хвороста на пути газового облака, хотя очевидным минусом этого способа являлась заведомая демаскировка позиции. Оригинальной идеей стало устройство водяной завесы: в прессе в 1915 году предлагалось окатывать скопления хлора водой из брандспойтов. Естественно, такой способ требовал наличия обильных источников — рек и водоемов либо резервуаров с запасами воды. Но и этим дело не ограничивалось. «Постановка завесы путем нагревания воздуха с помощью костров, создание посредством мортир вихревых колец, использование вентиляторов и воздушных пропеллеров, различных распылителей, бомб с нейтрализующим удушливые газы веществом», — перечисляет варианты коллективной защиты исследователь А. О. Багдасарян¹. В ГВТУ ежемесячно поступали идеи коллективной защиты от газобаллонных атак. Англичанин Олсопп предлагал тянуть до вражеских позиций оснащенные вентиляторами трубы и либо сдувать посредством их ядовитые газы на неприятеля, либо засасывать и выпускать в водоемы на собственной стороне. Московский преподаватель М. М. Тычинкин намере-

¹ Багдасарян А. О. Разработка коллективных способов защиты от удушливых газов в России в Первую мировую войну // Современные тенденции развития науки и технологий. 2016. № 8 (3). С. 85.

вался обойтись «мехами-противогазами» и брезентовыми рукавами, из которых в лица стоящих напротив русских солдат дул бы чистый воздух. Оба проекта сочли невыполнимыми¹.

Находились и горячие головы под стать Юделю Берману из Логойска: фирма «Динамо» в 1916-м предлагала палить по газовым облакам из пушек снаряженными аммиаком боеприпасами. На практике этому мешало понимание слабой выполнимости такого обстрела, требующего высокой плотности артиллерии на участке газопуска, и его элементарной дороговизны и вреда для русских же, если хлор и аммиак образуют еще более токсичную смесь.

Однако сколь бы далеко ни шагнуло развитие средств защиты против химического оружия, отмахнуться «законами и обычаями сухопутной войны» от его применения было нельзя. Ликвидация отставания России и Русской императорской армии от врага в данной отрасли теперь стала вопросом жизни и смерти.

Не в первый и не в последний раз пришлось развивать производство с нуля: ведь до 1914 года даже жидкий хлор был для России статьей импорта. Большинство химических предприятий в империи принадлежало немецким воротилам либо союзникам по Антанте — как, например, содовый завод Южно-Русского общества в Славянске. Им заправляли французские акционеры. Предприятие обильно субсидировалось русскими властями, но в течение лета 1915 года не произвело даже тонны хлора. К негодованию французов, завод был секвестирован на полгода (до января 1916-го), затем вливание в него кредитов возобновилось. Еще один завод — Общества «Любимов, Сольве и Ко» в Лисичанске — был основан бельгийцами. До выхода России из Великой войны эти предприятия суммарно произвели более 3909 тонн жидкого хлора.

С собственными предприятиями дело шло медленно. Конечно, еще с конца XIX века действовали Бондюжский и Казанский химические заводы выдающегося промышленника П. К. Ушкова, причем на первом хлор вообще производился по совету великого Д. И. Менделеева. В Москве и губернии действовало несколько заводов, изго-

¹ РГВИА. Ф. 803. Оп. 1. Д. 1828. Л. 144об, 268об.

тавливавших фосген, на выпуск хлорпикрина перешла старейшая парфюмерная фабрика Ралле. Однако имеющиеся мощности не отвечали потребностям текущего момента. Летом 1915 года заводы по производству хлора было решено организовать на территории Финляндии, в Варгаузе и Каяне. Их ожидаемая выработка составляла 200 тысяч пудов (3276 тонн) жидкого хлора в год. Однако попытка задействовать финский промышленный потенциал, чтобы поскорее обеспечить армию химическим оружием, провалилась. Согласование с финским Сенатом затянулось до 1917 года, в итоге предприятия были упразднены, даже не начав работу. Казанский военно-химический завод для производства фосгена и газа хлора возвели и оборудовали к концу 1916 года, он функционировал до 1918-го, будучи затем передан Казанскому СНХ.

В то же время, например, Глобинский военно-химический завод был оперативно организован и начал выпускать хлор и ацетон, но в октябре 1915 года передан в ведение ГАУ. Оно затеяло переоснащение завода стоимостью 450 тысяч рублей для производства фосгена и хлорпикрина, продлившееся до кануна Февральской революции¹.

Именно эта ситуация с Глобинским заводом, возможно, поставила крест на разработке собственного типа БОВ. Среди документов великого князя Александра Михайловича в архиве мне встретилось датированное 27 июня (10 июля) 1915 года удостоверение: «*Прошу Г[оспод] Губернаторов и подлежащих гражданских и военных властей оказывать предъявителю сего прапорщику 2-й воздухоплавательной роты Ттррееф и л ь е в у² приват-доценту ИМПЕРАТОРСКОГО Харьковского университета возможное содействие к беззамедлительному получению химических материалов и средств лабораторий для работ связанных с воздухоплавательными целями*»³. 6 (19) июля Трефилов запросил разрешения Его Высочества на перевозку баллонов с некоей жидкостью в товарном вагоне, прицепленном к пассажирскому соста-

¹ Генерал В. С. Михайлов. 1875–1929. Документы к биографии. Очерки по истории военной промышленности. М., 2007. С. 264–265.

² Так в документе.

³ РГВИА. Ф. 2008. Оп. 1. Д. 351. Л. 91.

ву, — транспортировать их вместе с багажом было-де рискованно и опасно. На следующий же день начальнику военных сообщений Киевского военного округа была направлена телеграмма с распоряжением о немедленной доставке в Брест-Литовск груза особо важного назначения отдельным крытым товарным вагоном. 14 (27) июля загадочные баллоны прибыли в крепость. День спустя великий князь Александр Михайлович телеграфировал начальнику штаба Верховного главнокомандующего: *«Прапорщиком 2-й воздухоплавательной роты Трефильевым — приват-доцентом Харьковского университета по кафедре химии была предложена Мне сложная химическая жидкость, ему известного состава, которая могла бы найти применение в настоящей войне... Я предоставил ему возможность изготовления этой жидкости в количестве достаточном для производства предварительных испытаний в надлежащем масштабе»*. Генерал Янушкевич дал добро, штаб Юго-Западного фронта принял эстафету, но... 5 (18) декабря шеф русской авиации вновь писал в Ставку, уже генералу Алексееву: *«Я сообщал о предложении прапорщика Трефильева воспользоваться особым составом жидкостью ТОЧКА Номером 12053 генералом Янушкевичем вопрос был решен точка Сообщаю конфиденциально что по каким то причинам со стороны Петрограда Глобинскому военно химическому заводу чинят разные препятствия полагаю причина конкуренция точка Желательно было бы ваше приказание вызвать прапорщика Трефильева для выслушивания его доклада Точка На заводе имеется готовой жидкости на двадцать тысяч снарядов но снаряжение не производится»*¹. Увы, мне пока что не удалось установить, что за жидкость разработал Трефильев. Но уровень, на котором решались вопросы насчет него, как бы намекает, что речь шла не о прожектерстве энтузиаста-одиночки. Впрочем, и те не ведали покоя — здесь мне бы хотелось рассказать о не случившейся странице истории химической войны, найденной в архивах. Такой, несбыточности которой можно и должно порадоваться.

...Одно из своих произведений, написанных в эмиграции, генерал П. Н. Краснов начал с фантастической картины последствий газовой

¹ Там же. Л. 99.

атаки большевиков: «*Вся порубежная полоса России оказалась покрытой на протяжении нескольких верст трупами. Над ними желто-зеленой пеленой тумана стоял газ. Никто не смел подойти близко к этому страшному кладбищу непогребенных людей, и они стали разлагаться*»¹.

Он полагал, что описывает страшную небывальщину, вкладывая в текст всю свою патологическую ненависть к красным. Однако Краснова на шесть лет опередил и превзошел размахом обычный инженер-химик по фамилии Авдеев. Документы свидетельствуют: осенью 1915 года Северный фронт, и даже Петроград, возможно, находились в паре шагов от Апокалипсиса.

Российская империя на тот момент уже активно вела собственные разработки химического оружия и защиты от него. Летом 1915-го в канцелярию ГВТУ поступил проект, адресованный лично военному министру В. А. Сухомлинову. Присланный пакет включал в себя ДОКЛАД и ЗАПИСКУ — да, практически весь текст был напечатан заглавными буквами. Автор, инженер В. Н. Авдеев, был горячим сторонником широчайшего применения химического оружия, но при этом — в оборонительных (!) целях. Он назвал свой план «Газово-водной мобилизацией».

Прежде чем раскрывать суть колоссального замысла Авдеева, необходимо отметить его абсолютную, фанатичную уверенность в себе и своей правоте. Он подчеркивал: «*Ни одно из приведенных в Записке семи основных положений не вызывает на специальное обсуждение и не нуждается ни в каком новом утверждении, ни в резолюции, печати или штампе кого-либо и каких-либо совещаний, комиссий, проч[его]. Факты эти не подлежат оспариванию, ни даже самому возникновению по существу их каких-либо дебатов, споров*»².

Авдеев призывал действовать и объявлял любой анализ своей идеи, а тем более ее критику преступными. Он признавал собственную ответственность и призывал к мужеству всех власть предержащих, вплоть до императора Николая II. Что же предлагал он с таким апостольским пафосом?

¹ Краснов П. Н. За чертополохом: роман-фэнтези. М., 2002. С. 65.

² РГВИА. Ф. 803. Оп. 1. Д. 1828. Л. 638об.

Прежние газовые атаки Авдеева не впечатлили, к тому же их результат зависел от розы ветров: облако хлора могло стать угрозой и для собственных войск. Инженер предлагал контролировать транспортировку и распределение отравляющих веществ с помощью системы труб. Сложнейшие трубопроводы в его воображении протягивались из тыла к передовой, разветвляясь на весь северо-запад России: *«В местах и пунктах, где бы то ни потребовалось, по линии трубопроводов осуществляются газовые форты, газо-фугасные, газо-минные и проч[ие] заграждения и целые зоны и полосы, в виде оборонительных завес из облаков и туч хлора, недоступных для прохода врага и развития его наступления»*¹.

Итак, речь шла о заградительных газовых облаках. Они задержали бы неприятеля надежнее железобетонных стен, доказывал Авдеев. Но как стабилизировать самую удушливую волну, не позволяя ползти вглубь собственной территории? Автор не задавался подобными вопросами; наоборот, об этом-то он и мечтал...

«Канализацией удушливых газов на Псков с углублением по Смоленскую дорогу достигается подача их в места и пункты, наиболее угрожаемые наступлением врага в Империи.

<...>

Касательно столицы — мной организуемое предприятие обеспечивает оборону Петрограда вполне и совершенно, делая совсем недоступным для врага сухопутный подход к нему, именно — развитием канализации удушливых газов по всему побережью Финского залива с заболочением ближайших к Петрограду местностей, кои оказались бы уязвимыми для врага и его артиллерии.

*В предупреждение развития вражеских операций к обладанию Петрограда — созданием в районе Чудского озера, по предварительной эвакуации из него своих войск и жителей и заболочении, зоны хлора полосой 45–50 верст по ширине и по длине, как то потребуетя, абсолютно обеспечивается полная невозможность не то что развития вражеских операций, и самого наступления врага»*².

¹ Там же. Л. 640об.

² Там же. Л. 640–641об.

Еще раз: Авдеев предлагал покрыть территорию столицы и нескольких окрестных губерний сплошным облаком хлора. До такого не додумался даже генерал-фельдмаршал Вальтер Модель, применявший в годы Великой Отечественной войны тактику «выжженной земли». Наверное, только легендарное посыпание солью территории, на которой стоял разрушенный римлянами Карфаген, могло сравниться бы с таким тотальным опустошением.

ЗАПИСКУ Авдеева передали специально учрежденной комиссии химиков-специалистов. Те буквально разгромили и документ, и его автора. Проект был объявлен фантастическим по ряду причин. Для перемещения громадного объема хлора по трубопроводам потребовалось бы множество насосных станций. Сами трубы пришлось бы производить из чугуна, покрывая изнутри эмалировкой. Их прокладка представлялась столь грандиозной работой, *«что знаменитый бакинский нефтепровод является по сравнению с проектом г[осподина] Авдеева игрушкою»*¹.

Здесь имелся в виду нефтепровод Баку — Батум, планировавшийся для транспортировки нефти от бакинских нефтепромыслов к Черному морю. Идея строительства нефтепровода впервые была высказана Менделеевым в 1880 году. Первый проект его создания, разработанный В. Г. Шуховым четыре года спустя, заключался в прокладке нефтепровода диаметром 6 дюймов и общей протяженностью 883 километра. Конечно, Авдеев мыслил куда масштабнее.

Наконец, эксперты утверждали, что необходимое количество хлора не смогли бы выработать заводы всей Европы, даже суммируя свои производственные мощности. Ученые подытожили, что проект Авдеева нереалистичен и не заслуживает серьезного обсуждения.

Однако военные рассудили иначе. Материалы «Газово-водной мобилизации» передавались по команде и в итоге были доведены до сведения генерал-квартирмейстера штаба Главнокомандующего армиями Северо-Западного фронта генерал-майора Н. Э. Бредова 1-го. Тот отреагировал телеграммой, желая узнать подробности

¹ РГВИА. Ф. 803. Оп. 1. Д. 1828. Л. 637–637об.

и пригласить Авдеева «для надобностей Северного фронта» по настоянию командующего.

Вполне вероятно, что инженер Авдеев был безумен. Тем не менее генерал Рузский ознакомился с его идеей. Он знал, что эвакуировать столичную губернию целиком невозможно. Знал, что невозможно и оголить вверенный ему фронт. Не мог не понимать и всего остального. И все-таки строил некие планы на Авдеева и воплощение его кошмарных предложений. Как знать — возможно, решишь горячие головы в штабах на газовые заслоны вдоль боевых позиций и населенного тыла, исход Первой мировой войны для России оказался бы гораздо более тяжким. Но Апокалипсис был остановлен, дело ограничилось его репетициями.

Той же осенью выделившаяся в структуре «Комиссии У. С.» Опытная подкомиссия начала испытания уже готовой продукции. Предварительно директор Института экспериментальной медицины Держжовский, тот самый, что прежде проверял стерилизационный аппарат Ножье, оценил смертоносную для человека степень концентрации ядовитых газов. Согласно его данным 20–21 сентября (3–4 октября) на полигоне около Усть-Славянска был произведен пробный пуск хлора — пока еще без подопытных. 6 (19) октября удушливое облако окутало лошадь, издохшую день спустя. В ноябре там же производился подрыв начиненных БОВ боеприпасов и стрельбы ими. Это позволило Опытной подкомиссии сделать вывод: *«Для достижения необходимой концентрации отравляющих веществ необходимо выпустить 500 3-дм снарядов (600 гр[аммов] ОВ) на одну десятину земли»*. Продолжение полигонных газопусков продемонстрировало, что расплывшееся облако хлора способно убить на дистанции в 1500 шагов. Помимо одиночных учебных газобаллонных атак проводился и пуск волнами. 1916 год открыли испытания снарядов с хлористым сульфурилом и синильной кислотой на Обуховском полигоне; 1 (14) февраля по Гореловскому полигону в столичной губернии проползло пять волн газа с трехминутной задержкой между ними. Специалисты Опытной подкомиссии зафиксировали в выводах, что 75 пудов (1228,5 килограмма) хлора на одну версту фронта при скорости ветра 4 метра в секунду при

получасовом газопуске определенно нанесут потери войскам неприятеля. 3 (16) мая 1916 года была проведена учебная газобаллонная атака силой восьми батарей по 6 баллонов в каждой¹. Для наращивания производства боевой химии изыскивались подчас весьма необычные средства. В конце января того же 1916 года Томский отдел Военно-химического комитета обращался к городскому голове Барнаула с необычной просьбой: организации при городской скотобойне утилизационного завода для переработки останков животных, то есть рогов, копыт, крови, шерсти и т. д., «на желтую кровяную соль, которая является исходным материалом для получения сильнейшего яда — синильной кислоты»².

Еще раньше, в октябре 1915 года, в Русской армии появились особые химические команды, предназначенные для проведения газовых атак и противодействия таковым со стороны неприятеля. Поначалу они состояли из 8 полковых инструкторов в унтер-офицерских чинах, 16 батальонных инструкторов и 48 ротных инструкторов-рядовых. По плану ГУГШ, военнослужащие химических команд должны были координировать действия подразделений и частей, к которым оказывались прикомандированы, во время газобаллонных атак. Всего до конца года на базе Запасного воздухоплавательного батальона в Петрограде было сформировано 11 химических команд; во время боевых действий офицерам и инструкторам надлежало находиться при штабе одной из армий. В январе 1916 года Николай II утвердил новые штаты химических команд, серьезно менявшие их статус. Отныне каждая из них становилась самостоятельной частью, подчинявшейся армейскому штабу. В составе команд наряду с пятью офицерами появились гражданские (врачи, метеорологи и делопроизводители), 17 нестроевых нижних чинов (писарей, фельдшеров, санитаров и мастеровых), а количество строевых выросло до 210 че-

¹ См.: Алтеев О. Е. К истории одного научно-технического противостояния: работа комиссии по изысканию и заготовлению удушающих и зажигательных средств в 1915–1917 гг. // Технотронные архивы в современном обществе: наука, образование, наследие (Материалы научно-практической конференции, посвященной 10-летию факультета технотронных архивов и документов). М., 2004.

² ГААК. Ф. 219. Оп. 1. Д. 122. Л. 1.

люлек. До мая каждой из одиннадцати команд была придана пара мотоциклов, и вовсю шло формирование двенадцатой. Эти изменения не стали последними по счету: химические команды в дальнейшем были подчинены инспекторам артиллерии армий фронтов, обзавелись легковыми авто и грузовиками, телефонными двуколками и пароконными повозками для возимого имущества, их состав опять расширился и т. д. Но уже в начале 1916-го химические команды активно действовали на передовой. Время применения боевой химии Русской армией еще не наступило, зато профессионалы занимались с войсками ликбезом и помогали в ходе неприятельских газовых атак. Ну а к маю в каждой химической команде находилось 5000 баллонов с хлором, а еще — противогазы, шланги, распылители, дымовые шашки, гидропульты, пробоотборники...¹

Кроме того, 12 (25) февраля 1916 года было Высочайше утверждено «Положение о Запасной химической роте» — отдельной войсковой части, на базе которой должны были комплектоваться и пополняться как личным составом, так и снаряжением химические команды, проходить испытания БОВ и т. д. Находившаяся поначалу в ведении ГУГШ, в июле 1916-го Запасная химическая рота была передана ГАУ².

До весны 1916 года Русская императорская армия только несла потери от химического оружия, применявшегося даже османскими войсками на Кавказском фронте. *«В три часа ночи турки, пользуясь дующим в нашу сторону ветром, пустили удушливые газы. Мы были в отчаянии, но, к счастью, ветер переменял направление и угнал волну газов обратно к туркам»*, — вспоминал об одной из таких атак офицер 153-го пехотного Бакинского полка³. А ранним утром 8 (21) марта — сама впервые применила его. В ходе Нарочской операции на Западном фронте по позициям 6-й резервной дивизии неприятеля по обе стороны дороги Экау — Кеккау⁴ было выпущено около 10 тысяч

¹ Глазков В. В. Указ. соч. С. 96–101.

² Там же. С. 104–105, 107.

³ Арджеванидзе Н. П. Указ. соч. С. 37.

⁴ Ныне — Иецава Иецавского края и Кекава Кекавского края области Видземе Латвии.

газовых снарядов. За обстрелом последовала атака. «Сами атакующие были в противогазах, у погибших защитников позже находили открытые противогазные сумки и вытащенные маски», — говорится в немецком труде об истории этой битвы¹. Проведению газобаллонной атаки тогда же помешали погодные условия: густой туман был бы на руку, способствуя стабилизации ядовитого облака, однако дождь ослабил бы поражающий эффект². Первый пуск БОВ в истории русского оружия состоится позднее.

Заканчивалась подготовка крупнейшей наступательной операции на Юго-Западном фронте. Действующей армии требовались и газы, и снаряженные ими боеприпасы в необходимом количестве. Увы, особо рассчитывать на помощь союзников не приходилось, а собственные производственные мощности выдали к началу Брусиловского наступления всего около 150 000 химических снарядов³. Тогда же в войсках появились и первые наставления по боевому применению химического оружия. Помимо общего перечисления решаемых им задач, от демонстрации атаки и ослабления обороны противника до препятствования его активным действиям, в этих инструкциях было уделено внимание вопросам взаимодействия частей и оптимальному для газовых атак рельефу местности, в идеале отлогому с уклоном в сторону неприятеля⁴.

Первая газобаллонная атака в истории русского оружия состоялась одновременно с началом Брусиловского прорыва — ранним утром 22 мая (4 июня) в 9-й армии с позиций 41-го Селенгинского и 42-го Якутского пехотных полков. Поначалу плотное облако, по которому тщетно палили австро-венгерские войска, медленно,

¹ Битва у Нарочи, 1916. Немецкие источники о русском весеннем наступлении. (Нарочская операция): мемориал / авт. текста, сост. В. А. Богданов. Брест, 2016. С. 103.

² *Дуговой Б. Н.* Артиллерийская газовая атака. Белград, 1926. С. 12.

³ Оптимизм историка-американиста Н. Н. Яковлева, писавшего о 150 тысячах химических снарядов ежемесечно к лету 1916 года, был, увы, чрезмерным. См.: *Яковлев Н. Н.* Указ. соч. С. 170.

⁴ *Багдасарян А. О.* Применение химического оружия русской армией в годы Первой мировой войны // Научный форум: Юриспруденция, история, социология, политология и философия: сб. ст. по материалам I междунар. науч.-практ. конф. № 1 (1). М., 2016. С. 6–11.

но верно ползло к ним. Затем переменялось направление ветра, и часть газа окутала русские траншеи. Более полусотни солдат оказались отравлены, трое скончались, хотя у всех имелись средства индивидуальной защиты от БОВ¹. Похожая трагедия разыгралась в первый день сентябрьского наступления англо-французских войск у Лооса в Северной Франции. Тогда воины Верного Северо-Ланкаширского полка и Королевского Его Величества стрелкового корпуса 2-й бригады 1-й пехотной дивизии попали под собственную газовую атаку. Тот же злосчастный ветер сносил британскую дымовую завесу, открывая томи для огня германской артиллерии и пулеметов².



Воины 10-го батальона Глостерширского полка — фото на память утром 15 сентября 1915 года, за считанные часы до начала наступления на Лоос. Большинство из них не переживут этой битвы...

¹ Базаревский А. Х. Указ. соч. С. 71.

² Bolwell F. A. With a Reservist in France: A Personal Account of All the Engagements in Which the 1st Division 1st Corps Took Part, viz.: Mons (Including the Retirement), the Marne, the Aisne, First Battle of Ypres, Neuve Chapelle, Festubert, and Loos. London, 1918. P. 149–150.

Месяц спустя, в ночь на 20 июля (2 августа), немцы предприняли массированную химическую атаку русских позиций под Сморгонью. Неприятель готовил ее загодя, дожидаясь стойкого западного ветра. Подготовительные работы в траншеях маскировались пением песен и редкими выстрелами в сторону русских. Те приняли определенные меры предосторожности. Наблюдатели на передовых постах следили за тем, не поползет ли из темноты удушливое облако, готовясь грянуть об угрозе в шрапнельные стаканы. В окопах были заготовлены марлевые маски и хворост для разведения костров. Начало атаки пришлось на смену частей: 14-го гренадерского Грузинского полка 15-м гренадерским Тифлисским. Его вместе с воинами 16-го гренадерского Мингрельского полка и окатила первая газовая волна, пущенная после артподготовки газовыми же снарядами. В течение ночи за ней последуют еще до шести газопусков. Вскрытие тел погибших гренадеров впоследствии показало, что немцы применяли и фосген, и хлор. Жертвами газовой атаки под Сморгонью стали 4 офицера и 282 нижних чина 2-го Кавказского гренадерского корпуса, умерших в течение недели. Некоторые солдаты получали вторичное отравление, кутаясь в пропитавшиеся отравой шинели¹.

Одним из переживших ту страшную ночь был подпоручик 16-го Мингрельского гренадерского полка М. М. Зощенко. Его вместе с 20 офицерами и 2646 нижними чинами эвакуировали в тыл. Отравление сулило Зощенко службу в запасном полку, но он предпочел вернуться после госпиталя на передовую. Впоследствии писатель вспоминал газовую атаку под Сморгонью: *«Я выбегаю из землянки. И вдруг сладкая удушливая волна охватывает меня. Я кричу: “Газы! Маски!” И бросаюсь в землянку. Рукой я нащупал противогаз и стал надевать его. Вокруг меня бегают солдаты, заматывая свои лица марлевыми масками. В бинокль я гляжу в сторону немцев. Теперь я вижу, как они из баллонов выпускают газ. Это зрелище отвратительно. Бешенство*

¹ См.: Гужва Д. Г., Гужва Е. Г. «Пахло яблоками, фруктами и скошенным сеном...»: Газовая атака немцев против русских войск под Сморгонью в ночь с 19 на 20 июля 1916 года // Военно-исторический журнал. 2015. № 10. С. 13–17.

охватывает меня, когда я вижу, как методично и хладнокровно они это делают. Я приказываю открыть огонь по этим мерзавцам. Я приказываю стрелять из всех пулеметов и ружей... Я вдруг вижу, что многие (наши) солдаты лежат мертвыми. Их — большинство. Я слышу звуки рожка в немецких окопах. Это отравители играют отбой. Газовая атака окончена... На моем платке кровь от ужасной рвоты...»¹.

По нелепому стечению обстоятельств ответная русская газобаллонная атака на Западном фронте состоялась в том же районе 11 (24) августа. Она была инициирована главнокомандующим армиями фронта генералом Эвертом и тщательно подготавливалась. Первая линия траншей вместила 129 ниш для газовых баллонов. Сами их распределили по блиндажам на четырех участках второй линии. 1700 баллонов малой и 500 большой емкости были под покровом ночи доставлены к позициям, как только ветер приобрел благоприятное направление. После пуска газ хлынул на неприятеля волной без малого двухкилометровой ширины. Ошеломленные немцы открыли огонь по русским окопам из артиллерии всех калибров, вскоре подавленный ответным обстрелом. Но вражеская канонада накрыла два блиндажа и одну из ниш с газовыми баллонами. Ядовитый туман спешно распозался по позиции, поражая русские войска, и вдобавок ветер погнал вдоль траншей выпущенное ранее облако².

В свой черед противник 9 (22) сентября 1916 года южнее Нарочи атаковал полки 2-й Сибирской стрелковой дивизии двумя волнами газа. Докатившись аж до деревень в ближнем тылу, они вывели из строя 2660 человек. Три дня спустя под Барановичами произошла еще одна германская газобаллонная атака. Подготовка к ней велась порядка недели, русскими войсками на участке будущего пуска газов были приняты меры: фронтовики тренировались надевать противогазы, заготавливали хворост для костров и т. д. Полковник А. А. Носков спланировал действия на случай перебоев со связью, артиллерийским и пулеметным расчетам надлежало незамедлитель-

¹ Зоценко М. М. Исповедь. Киев, 1989. С. 122.

² Смольянинов М. М. В окопах под Сморгонью: Газовые атаки на территории Беларуси в годы Первой мировой войны // Беларуская думка. 2012. № 4. С. 91–92.

но открыть огонь в случае угрозы. Но час за часом тщетно ожидая удушливых туч в полной боевой готовности, воины... «перегорели» и расслабились. Воцарившаяся непогода еще сильнее отвлекла их от начала атаки. К тому моменту, когда характерный «букет» вони хлора вкупе с фосгеном в воздухе выдал применение БОВ неприятелем, а сигнальная ракета высветила ядовито зеленеющее облако, были упущены драгоценные минуты. Запоздалые костры слабо разгоняли газ, зато неплохо помогали вражеским артиллеристам пристреляться. Пальба из русских окопов длилась недолго, так как ее было почти некому вести. Только заградительный огонь пушек помешал немцам в противогазах занять траншеи. Без малого пять тысяч военнослужащих 6-го Таврического и 8-го Московского гренадерских полков находились в зоне поражения, чуть менее тысячи из них были отравлены и эвакуированы, 76 человек умерло в течение недели. Если бы не дождь и не спасительные противогазы Зелинского-Кумманта, жертв могло быть в разы больше¹.

Ответным ходом стала крупная газобаллонная атака с 24 (11) на 25 (12) октября там же, у Барановичей. Приобретенный дорогой ценой боевой опыт помог в ее подготовке. Несколько ночей кряду к передовой линии окопов подвозились газовые баллоны и пиротехника для имитации газопуска клубами белого дыма. В ближнем тылу были организованы медицинские пункты, запасены медикаменты, кислородные подушки, даже заварены чай и кофе с коньяком для отравившихся. Ожидание подходящего направления ветра заняло 13 дней. Оно продержалось от силы пару часов, но этого хватило. На сей раз противник был застигнут врасплох, беспорядочно стрелял в темноту и редко отбрехивался артиллерийским огнем. Тем временем первая волна газов сменилась второй, та еще через полчаса — третьей. Заодно позиции немцев стали обстреливаться газовыми снарядами. Русские квитались за все!

Эта атака не сказалась на линии фронта: свыше двадцати рядов проволочных заграждений перед немецкими позициями были слиш-

¹ Смольянинов М. М. Беларусь в Первой мировой войне 1914–1918 гг. М., 2017. С. 245–246.

ком серьезным препятствием. Однако неприятель понес немалые потери в живой силе. Без жертв среди русских войск тоже не обошлось, хотя в этот раз их было меньше: один умерший и 68 отравившихся нижних чинов. Ход вновь перешел к немцам, и 27 октября (9 ноября) на Скробовской позиции к северу от Барановичей они применили огнемёты.

Упомянутые еще в памятниках истории Средневековья, они на рубеже XIX–XX столетий занимали умы военных инженеров как в России, так и в Германии. Причем у Российской империи были все шансы выйти в этом негласном соревновании вперед, да еще и благодаря офицеру-немцу: капитан Русской императорской армии М. А. фон Зигерн-Корн начал работу над проектом огнемёта в 1895 году. В течение следующих двух лет он рапортовал в Главное инженерное управление Военного министерства о своем начинании, испрашивая помощи деньгами. ГИУ сперва расщедрилось на 300 рублей против необходимых 5000, в 1898 году отпустило фон Зигерн-Корну еще 200. В ноябре 1900-го на рассмотрение Инженерного комитета был наконец представлен «Проект огневой преграды штурму...». Да, огнемёт виделся изобретателю средством прежде всего обороны долговременных укреплений. *«В каменном контрэскарпе, на некотором расстоянии от подошвы его, имеется ряд форсунок (пульверизаторов), дающих каждая длинное и широкое в конце, плоское (верхообразное) пламя... Пульверизация керосина производится посредством сжатого воздуха... Воспламенение пульверизированной струи керосина производится в каждой форсунке электрическим зажигателем. <...> ...Перед штурмующим неприятелем мгновенно (в буквальном смысле) появится физически непреодолимая преграда в виде огненной стены с температурой сваривания железа»,* — писал фон Зигерн-Корн¹. ГИУ расценило его предложение недостаточно проработанным и чересчур накладным: оснащение «огневой преградой» одного-единственного крепостного форта, согласно расчетам автора, обошлось бы в 16 550 рублей. Вызывал вопросы ряд конструктивных

¹ Виртуальная выставка «Пламя в окопах» [<http://ргвиа.рф/virtualnaya-vystavka-plamya-v-okopakh.shtml>]. Дата последнего обращения: 07.07.2018.

особенностей проекта, от трубопровода до устройства нагнетания горючей смеси. Вскоре фон Зигерн-Корн отбыл в командировку в Трансвааль, а после окончания англо-бурской войны доводить свое изобретение до ума не стал.



Огнеметы в действии на Западном фронте Великой войны

Зато подданный Германской империи Рихард Фидлер, запатентовав в 1901 году первое огнеметательное устройство, не сворачивал с намеченного пути и четыре года спустя представил прусским военным инженерам действующую модель огнемета. В 1908 году были испытаны уже два типа «фламменверферов»: Kleif (малый) и Grof (большой). Ранцевый огнемет Kleif состоял из резервуара для огнесмеси в нижней и баллона со сжатым газом в верхней части единого цилиндрического корпуса. Сверху на нем располагался манометр и клапан для закачивания газа, укрытые откидным колпаком; горючая жидкость доливалась в резервуар через отверстие в левой части корпуса. Снизу справа же находилась выпускная трубка, к которой крепился полутораметровый резиновый шланг с латунным, а позд-

нее — стальным брандспойтом. Последний оснащался клапаном и воспламенителем для поджигания выбрасываемой струи горючей жидкости. Масса полностью готового к бою огнемета достигала 37 килограммов, а огнесмеси в нем хватало для 23 кратких, не дольше секунды, пусков или бесперебойного окатывания противника пламенем в течение 25 секунд. Ёмкость тяжелого огнемета Grof составляла 100 литров горючей жидкости, масса — 135 килограммов, так что перемещать его снаряженным солдаты могли разве что вдвоем. Длина шланга этого жуткого аппарата равнялась минимум 5 метрам, хотя могла составлять и три десятка. Длина выброса струи достигала 40 метров, обеспечивая ей дугу, а огнеметчику — возможность поразить противника, находящегося в укрытии¹.

Параллельно еще один германский офицер, Бернхардт Реддеман, работал над воплощением своей идеи: использования пожарных насосов для поливания врага горючим. Конструкция Реддемана под большим секретом использовалась в военных маневрах в Позене в сентябре 1907 года. Однако об этом стало быстро известно русской военной разведке — маневры в своем отчете подробно описал капитан Свечин (да-да, тот самый Свечин, в будущем — «генерал от критики», выдающийся военный ученый). Предупрежден — значит, вооружен, но ничто не помешало Фидлеру и Реддеману познакомиться и трудиться вместе до начала Великой войны.

Более того, в марте 1909 года Фидлер приезжал в Россию и демонстрировал верхушке ГИУ три типа своего детища, различавшиеся габаритами и дальностью струеметания. Инженер-генерал Вернандер определил огнемет Kleif «как вполне непригодный на войне, по крайней мере в настоящем его несовершенном виде»². В 1910 году уже сам начальник Главного инженерного управления генерал-лейтенант К. И. Величко вместе с военным атташе в Германии генерал-майором А. А. Михельсоном приехали к Фидлеру в гости — оценить доработанные огнеметы в действии. Но даже после этого военное ведомство

¹ Ардашев А. Н. Зажигательное и огнеметное оружие. М., 2009. С. 190–191, 193–195.

² Глазков В. В. Указ. соч. С. 176.

заняло выжидательную позицию, гадая: примет ли германская армия детище Фидлера на вооружение или нет? А когда в апреле 1911-го сподобилось одобрить выдачу бюро Фидлера привилегии, это уже не было ему интересно. Год спустя в Германии начался серийный выпуск огнеметов.

Они применялись в бою с начала кампании 1914 года, в январе 1915-го Реддеман возглавил особый Огнеметный дивизион. В нем на офицерских и унтер-офицерских должностях служили лично отобранные командиром пожарные из Позена и Лейпцига, бывшие с огнем на «ты». Стали появляться и другие огнеметные части, грозным оружием был усилен батальон Рора — первое штурмовое подразделение кайзеровской армии. Огнеметчики жгли и испепеляли во всех основных сражениях на Западном фронте Великой войны, включая Верден. К осени 1916-го Реддеман командовал полновесным полком, отмеченным шевроном с «адамовой головой» (черепом со скрещенными костями) и тогда же переброшенным на Русский фронт.

Интересно, что русским войскам довелось испытать на себе действие огнеметов еще весной 1915 года в бою за гору Маковка в Карпатах. Там части 78-й пехотной дивизии генерал-майора В. А. Альфтана сражались с австрийским ландвером, мадьярским ландштурмом и куренями легиона Украинских сечевых стрельцов в составе австро-венгерской армии. Серия русских атак на высоту 958 с 15 (28) апреля по 21 апреля (4 мая), кровопролитных для обеих сторон, в итоге увенчалась успехом. Увы, эта заслуженная победа оказалась локальной и не могла сколь-либо заметно повлиять на обстановку на Юго-Западном фронте — ведь 19 апреля (2 мая) 1915-го начался тяжелейшей для Русской армии Горлицкий прорыв. Однако она тем более впечатляет, что отлично укрепленную позицию обороняли оснащенные огнеметами неприятельские части: *«Австрийцы широко применяли разрывные пули и обливали атакующих горящим бензином из особых аппаратов»*¹. После взятия Маковки эти аппараты стали трофеями русских войск,

¹ *Каширин В. Б.* «Усусам» по сусалам, или Взятие Маковки: Победа русских войск на высоте 958 в Сколевских Бескидах // Родина. 2010. № 6. С. 60.

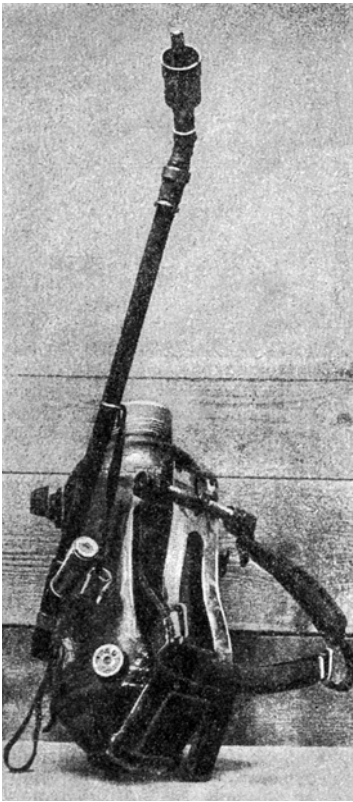

«Против закона Божьего и человеческого». Фото германского огнемета, опубликованное в журнале «Нива» в 1916 году

но все же полтора года спустя их ждало еще более тяжкое испытание¹.

Немцы сделали ставку на огнеметчиков в многомесячной позиционной борьбе за утраченный «Фердинандов нос». Лесной массив западнее Скрובה в русских штабах прозвали так ввиду его сходства с длинным носом болгарского царя Фердинанда I.

Реддеман готовился выступить во всеоружии. Он лично поучаствовал в воздушной разведке местности, распорядился выстроить подобие участка русской обороны для репетиций атаки. От первой линии германских траншей вперед велись подземные галереи: в них должны были находиться дальнобойные огнеметы Gröf, способные выжигать защитников прямо на позициях. 18 штурмовых групп, вооруженных до зубов, при 12 ранцевых огнеметах в каждой, для поддержки гранатометчиков и регулярной пехоты... У воинов 55-й пехотной дивизии попросту не было шансов устоять.

Вечером 26 октября (8 ноября) нижними чинами 14-й роты 217-го пехотного Ковровского полка был взят в плен немецкий перебежчик, сообщивший русским о готовящемся штурме. Темным следующим утром германская артиллерия начала обстрел газовыми снарядами, полчаса спустя к канонаде присоединились и крупные калибры. Четверть суток кряду «чемоданы» буквально

¹ См. в Приложениях перечень случаев применения неприятелем огнеметного вооружения в течение всей первой половины 1915 года, зафиксированных Чрезвычайной Следственной комиссией.

перепахивали Скробовскую позицию. В полдень к ней выдвинулись первые неприятельские разведгруппы, но отошли обратно, понеся потери. Следующие несколько попыток разведки боем тоже отбивались огнем защитников. Туда, где штурмовикам удалось прорваться на первую линию русских окопов, спешно отправлялись резервы. К 14 часам сила артобстрела достигла апогея, противник подорвал минные горны в проложенных загодя галереях, и в атаку на практически разрушенные позиции с горсткой защитников пошли огнеметчики.



Огнеметная атака. Фотография датирована 27 октября (9 ноября) 1916 года. Возможно, на ней запечатлен именно бой за Скробовскую позицию

«Огнеметы производили потрясающее впечатление: загоралось все — люди, окопы, бревна. Немцы безжалостно поливали огнем даже раненых...» — так журнал военных действий 55-й пехотной дивизии описывает воцарившийся ад. Начальник дивизии полковник С. В. Цейль от бедности резервов бросил по две роты с пулеметами на левый и правый фланги. Русские солдаты отчаянно бросались

в штыковую атаку на людей Реддемана, сторая факелами на бегу. Прорвавшим оборону по фронту и обошедшим ее слева немцам оставалось добить правый фланг. Огневой молот сотрясал землю, большая часть пулеметов у защитников была сломана или погребена под слоем грязи. Они отбивались ручными гранатами, устроив аутодафе не одному огнеметчику, но силы уже были слишком неравны. К правому флангу поспешил батальон резерва, чтобы дать защищавшим его возможность отойти за Скробовский ручей. Ковровский и 218-й Горбатовский пехотные полки на двоих потеряли в тот день чуть менее пяти тысяч человек. Большинство раненых солдат остались на поле боя, числясь пропавшими без вести, но их удел, скорее всего, был печален...

Вот еще несколько свидетельств того страшного боя из журналов военных действий русских полков: *«Оставшиеся в батальоне 80–90 человек упорно оборонялись от ворвавшегося противника, и только тогда, когда патроны были расстреляны (а у офицеров даже револьверные) и немцы стали обливать горючей жидкостью, горсть людей 4-го батальона отступила, пробиваясь штыками и отстреливаясь из попорченных снарядами и засыпанных песком винтовок...»*.

«Немцы... пошли в атаку с большими огнеметами, имеющими толстые рукава, переносимые 8-ю человеками и, выпуская струю пламени на 60 шагов, быстро подожгли все деревянные остатки в наших окопах... И окопы оказались в огне. <...> Сила пламени была настолько велика, что шинели у людей воспламенились и патроны в нагрудных патронташах взрывались»¹.

В Русской императорской армии развитие огнеметного вооружения шло с промедлением, которое могло быть тысячам смертей подобно: до весны 1916 года не было ни собственных огнеметов, ни подразделений или частей для их боевого применения. Лед тронулся после запроса, поступившего из ГУГШ в Запасную химическую роту. Интересно, что особые надежды здесь возлагались на бывших военнопленных — Константина Карагодина и Степана Ворону,

¹ Виртуальная выставка «Пламя в окопах» [<http://rgvia.pf/virtualnaya-vystavka-plamya-v-okopak.html>].

прапорщиков 4-го Туркестанского и 34-го Сибирского стрелковых полков соответственно: бежав из плена в Англию, они успели обучиться обращению с британскими огнеметами. К середине лета сами инструкторы привезли их с собой вместе с защитными костюмами, хотя русские предпочли более надежные кожаные и брезентовые балахоны собственного производства. 16 (29) июля 1916 года был утвержден временный штат огнеметного отделения, вскоре заметно измененный, — начальник команды в чине не выше штабс-капитана, 5 ефрейторов, 21 рядовой, 4 нестроевых и пара обозных лошадей. Укомплектованные дюжиной ранцевых огнеметов, команды должны были находиться в составе каждой дивизии. 23 октября (5 ноября) их штат был утвержден ГУГШ. Поскольку английские военные прибыли в Запасную химическую роту со стационарными огнеметами собственной разработки (о них будет сказано далее), то осенью началось формирование трех тяжелых огнеметных батарей: в составе 6 офицеров, 105 строевых и 85 нестроевых нижних чинов, 12 верховых и 134 обозных лошадей при 62 повозках, по три огнемета системы Винсента в каждой батарее. Они должны были находиться в подчинении инспектора артиллерии армии, которой придавались. Батареям надлежало находиться на наиболее угрожаемых участках фронтов, а по причине заведомой громоздкости ничего другого и не оставалось.

Разработка собственного огнеметного вооружения была поручена заведующему лабораторией Николаевской инженерной академии химику А. И. Горбову — к слову, присутствовавшему на испытаниях огнеметов Фидлера в марте 1909 года. К началу осени 1915-го были изготовлены два десятка опытных образцов и компрессор для нагнетания воздуха в баллонах. Заказ мог составить 1100 экземпляров, но в том же году этого не произошло по сугубо бюрократической причине: ГАУ и ГВТУ не удавалось поделить между собой эту сферу деятельности. Затем разработка и испытания продолжились, а всего летом 1916 года в Запасную химическую роту поступило 204 «огнеметателя действительного статского советника Горбова». Баллон метровой высоты с бутылкой со сжатым воздухом наполнялся смесью бензина и керосина в пропорции 1:1, оснащался шлангом и брандспойтом

с воспламенителем — пропитанным бензином клочком ваты или пакли. Масса этого ранцевого огнемета достигала приблизительно двух пудов (32,76 килограмма), дальность действия не превышала 21 метра в ветреную погоду. Практика показала, что детище Горбова могло быть полезным разве что в учебных целях, да и то лишь если удлинить шланг и сделать воспламенитель автоматическим.

Летом 1915 года к военному ведомству России обратился с предложением огнемета собственной конструкции... австрийский подданный инженер Товарницкий. Им был взят за основу огнемет, применявшийся в австро-венгерской армии. Получился 12-литровый резервуар с краном в крышке, к которому крепился резиновый шланг, и брендспойт, оснащенный деревянной рукоятью и зажигалкой. Состав огнесмеси (по 20 долей бензина с керосином и целых 60 долей нефти) был призван увеличить массу жидкости, а значит — и дальности струи. Даже в неиспользуемом резервуаре требовалось ежедневно доводить давление до 12 атмосфер. Процесс же приготовления огнеметчика к наступательному бою и вовсе исключал спонтанность применения аппаратов Товарницкого — как, впрочем, и любых других. Главными претензиями к огнеметам австрийского инженера стали малая дальность — 21 метр, как и у огнеметателей Горбова, ненадежность шланга и отсутствие возможности прекратить огонь в любой момент. К окончанию 1916 года количество произведенных ранцевых огнеметов Товарницкого не превышало 135 экземпляров. Он же спроектировал тяжелый траншейный огнемет емкостью 195 литров, но и там дистанция действия равнялась максимум 32 метрам по ветру, а в атаке этот аналог Grof был бесполезен¹.

Наибольшие дальность струи пламени и площадь поражения (64 метра по ветру и 61 квадратных метр соответственно) демонстрировали на испытаниях британские батарейные огнеметы системы Винсента. Правда, их конструкция была довольно ненадежной в обращении — даже у самих англичан происходили трагические инциденты с гибелью до полусотни человек от взрыва, а батареи

¹ Глазков В. В. Указ. соч. С. 177–178, 181, 186–189.

являлись уязвимыми для артиллерийского огня врага. Французская армия не закупала этих огнеметов, в метрополии они использовались сугубо в учебных целях, так что предложение союзников продать их России походило на попытку сбавить их. Помимо этого, интересная конструкция огнемета была предложена инженерами Странденом, Поварниным и Столицей летом 1916 года — фугасный поршневой огнемет, известный как СПС. В нем горячая жидкость выбрасывалась из цилиндрического корпуса потоком пороховых газов после взрыва выбрасывающего патрона. Схожий принцип действия применяется в огнеметах и по сию пору, а столетием ранее фугасные огнеметы предполагалось задействовать в обороне, размещая на позициях в несколько линий. Однако на поля сражений Первой мировой они опоздали¹.

Разработка и испытания вышеперечисленных аппаратов шли параллельно с творчеством энтузиастов. Например, 3 (16) августа генерал-инспектор по инженерной части ГВТУ докладывал управляющему Военным министерством о записке потомственного почетного гражданина Кишинева Пронина, который предлагал принципиально новый способ обороны крепостей. Поклонники стимпанка наверняка оценят: *«Пар как сила, когда-то изменил весь строй мирового обихода и как реальная сила постепенно завоевал себе применение во всех видах, но эта гигантская сила до сего дня неиспользована как оборонительная при штурмах неприятелем крепостей или укрепленных позиций»*². Суть проекта напоминала идею фон Зигерн-Корна и заключалась в прокладке в районе крепости разветвленной подземной сети паропроводов, которые на подступах к ней выводились бы на поверхность. По этим трубам из мощных паровых котлов в крепостных потернах на участке атаки противника должен был подаваться сжатый пар, и не только пар: *«Таже сеть без изменения может быть обращена в нефть провод с добавлением нескольких электрических проводов к радиусам сети для воспламенения пульвализирующей нефти, которая пожеланию управляющего*

¹ Глазков В. В. Указ. соч. С. 181, 191–192.

² РГВИА. Ф. 803. Оп. 1. Д. 1828. Л. 362.

сеть будет воспламеняться на пространстве по его усмотрению... Ведь это получится гигантский вулканический пульверизатор, на территории которого не может остаться в живых ни кая вражья армия»¹. Изобретатель осознавал стоимость своего проекта — только изготовление труб (без их прокладки) он оценил в 20 млн рублей. Технический комитет признал предложение Пронина не имеющим практического значения. Однако на его фоне уже не столь впечатляющим выглядит детище Второй мировой — стационарный зенитный огнемёт, который был сконструирован и испытан директором по развитию разнообразного оружия британского Адмиралтейства в 1941 году и давал факел высотой до 100 футов (30,5 метров).

Конечно, не все военно-технические предложения были столь же масштабными. Изобретатели поскромнее ставили огнемёты на колесный ход. 19 июня (2 июля) 1915 года полицейский надзиратель из Александровска, что в Запорожье, Ф. Конюхов представил управляющему Военным министерством записку, в которой предлагал оснастить броневедомоцикл в качестве огнемётного вооружения оборудованием для тушения пожаров — по сути, повторил идею Редеманна независимо от него. Применение такой машины виделось изобретателю следующим образом: *«Когда неприятель атакует наши окопы или другую какую-либо укрепленную позицию, допустив его на расстояние 40–50 шагов, автомобиль, скрытый в окопах, из машины всеми рукавами начинает поливать бензином атакующего неприятеля, в тот же момент солдаты из окопов воспламеняют струю бензина особыми факелами (палочка с тяжёлым наконечником вроде гайки с паклей, пропитанной керосином или бензином), выбрасываемыми в направлении струи»².*

У П. Г. Соловьёва получилось жестокая противоугонная система: соединённая с бензобаком перфорированная трубка вдоль кузова автомобиля. Если неприятель окружит его, то *«при нагнетании насосом воздуха в бензиновый резервуар, бензин будет вырываться тонкими*

¹ Там же. Л. 362

² РГВИА. Ф. 803. Оп. 1. Д. 1828. Л. 475об, 476.

струйками через дырочки в трубке и, будучи зажжен, образует вокруг автомобиля огненную стену, защищающую автомобиль от захвата»¹. Военные инженеры отказали Соловьеву в реализации его идеи: она не только грозила оставить авто без топлива, но и была опасна для самих обороняющихся.

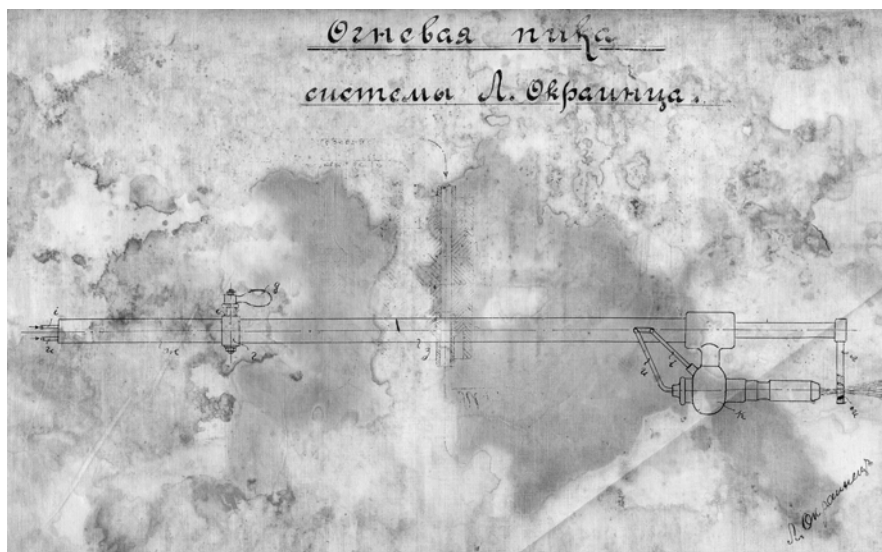

Эскиз «Огневой пики» Л. С. Окраинца

Основной задачей огнеметчиков являлось подавление огневых точек противника, в ближнем бою такое оружие становилось скорее бесполезным. Однако жителю Петрограда Л. С. Окраинцу пришла в голову идея исправить эту ситуацию. 9 (22) июня 1915 года он направил в Технический комитет свой проект «огневой пики», позволявшей оператору огнемета участвовать в рукопашных схватках. Правда, прибор Окраинца на основе ранцевого огнемета распылял горящий керосин на слишком небольшое расстояние и при встречном ветре становился опасным для самого огнеметчика².

¹ РГВИА. Ф. 803. Оп. 1. Д. 1828. Л. 598–598об.

² РГВИА. Ф. 803. Оп. 1. Д. 1828. Л. 94об, 354–354об; ф. 13251. Оп. 4. Д. 301.

Члены Технического комитета в буквальном смысле не успели дать экспертную оценку этой идее, когда день спустя ими был получен еще один проект вооружения, основанного на принципе метания жидкостей, — только не горючей смеси, а воды. Его авторы, инженеры В. Л. Мармер и Р. Львович, предлагали генераторную установку, состоящую из двигателя внутреннего сгорания и динамо-машины высокого или же обычного напряжения с трансформатором. Один полюс должен был заземляться через регулируемое сопротивление, другой отводился в резервуар с водой. Последний обеспечивался изоляцией, как и специальный брандспойт для поливания солдат противника. Кстати, в 1915 году ГВТУ рассмотрело еще два аналогичных проекта. Вывод по каждому из них был примерно одинаков: *«Применение подобного способа поражения неприятеля... ограничено, и [на]носимый им вред мал по сравнению с затратами, потребными на его осуществление; устройство приборов сложно, а применяемые ныне способы поражения неприятеля гораздо более действительны»*¹. Хотя по меньшей мере один пример боевого применения воды известен и в новейшей истории: 6 октября 1973 года египетские войска успешно использовали водометы для размывания израильских противотанковых насыпей «линии Бар-Лева» на берегу Суэцкого канала².

В 1915-м средствами поражения виделись не только огонь и вода. 14 (27) июля этого года русский подданный чех Иосиф Кочи, проживавший в Ставропольской губернии, направил в ГВТУ проект выведения из строя войск врага при помощи... клея. По замыслу изобретателя, специальный клей, не подверженный высыханию и растворению водой, выбрасываясь в больших объемах из пульверизаторов на обширные расстояния, должен был склеивать и парализовать живую силу неприятеля в окопах и во время атак. Кочи писал с чешским акцентом: *«Враг был бы лишен почти всего движения. Представляю себе, что клей в роде пыли или пару везде бы проник.*

¹ РГВИА. Ф. 803. Оп. 1. Д. 1828. Л. 311об.

² *Goodspeed M. When Reason Fails: Portraits of Armies at War: America, Britain, Israel, and the Future.* Westport, IE, 2002. P. 121–122.

И в глаза, уши, нос, рот; вся одежда, руки, оружие, все было бы покрыто слоем, на котором все приклеивалось бы. Не могу тогда помыслить, чтоб можно было работать с ружьем и пулеметом, или даже с орудием так, как в настоящее время. Мне кажется, что в скором времени, бессылные борются с утомляющей стихией, сдавались бы в плен целые батальоны...»¹. В письме не содержалось никаких предложений по реализации идеи, и Технический комитет счел его не имеющим практического применения. Как здесь не вспомнить изображенный американским писателем Джозефом Хеллером в сатирическом романе «Уловка-22» ужас пилотов-союзников в годы Второй мировой войны перед 344-мм «клеевой пушкой Лепаж», склеивающей в воздухе целое звено самолетов?²

Туман новых войн

В распоряжении историков нет достоверных сведений о применении русскими войсками огнеметов в наступательном бою. Химические атаки на Русском фронте Великой войны с конца 1916 года тоже практически прекратились — не в последнюю очередь благодаря распространению противогазов в действующей армии, хотя применение химических боеприпасов продолжалось. *«Вчера было у герман Рождество, и наши усиленно бросали ему гостинцы — рождественские подарки — снаряды, да еще удушливые, поздравляли с праздничком...»* — писал в дневнике прапорщик 405-го пехотного Льговского полка К. В. Ананьев³.

Применение БОВ возобновилось на полях сражений следующей, Гражданской войны. Химическое оружие имелось у всего ее цветового спектра — ведь производство продолжалось, и на складах ждали своего часа... сказать, что тонны отравляющих веществ, — значит,

¹ РГВИА. Ф. 803. Оп. 1. Д. 1828. Л. 353.

² Хеллер Дж. Уловка-22. М., 1967. С. 114.

³ «Господи, скоро ли кончатся наши муки!..»: дневник прапорщика К. В. Ананьева // Первая мировая: взгляд из окопа / предисл., сост. и коммент. К. А. Пахалюка. М.; СПб., 2014. С. 196.

не сказать ничего. По выявленным историком В. В. Глазковым в архивных источниках данным, вплоть до начала 1917 года в Российской империи было произведено 22 812 пудов (373,6 тонны) сернистых соединений, 23 729 пудов (388,7 тонны) хлорпикрина, 5589 пудов (91,6 тонны) хлористого сульфурила, 5391 пуд (88,3 тонны) фосгена, 6278 пудов (102,8 тонны) «хлористого мышьяка с цианом», 246 пудов (4 тонны) «жидкости X», то есть чистого циана, и 29 пудов (0,48 тонны) «жидкости K» с секретным составом¹.

ГУГШ удерживало нормы ежедневной выработки только хлора на одном уровне. Как отмечал генерал Ипатьев, люди надрывались ради выполнения этих норм, даже когда в этом не было острой необходимости². И у немцев, и у интервентов с собой тоже имелось химическое оружие. В итоге, когда летом 1918 года в Киеве взорвался склад боеприпасов, оккупационные войска перемещались по городу в противогазах. Тогда же химические гранаты, снаряды и шрапнели рвались на Урале, красные матросы обстреливали удушливыми снарядами казачьи станицы у Ростова, в ноябре 1-я Латышская артбригада отбивалась ими от казаков под Новохоперском. Во время Орловско-Кромского сражения БОВ применялись с обеих сторон. *«Батарея красных вела огонь по нашему взводу газовыми снарядами. Облачка розоватого дыма, однако, быстро таяли в морозном воздухе и не причиняли нам вреда»*, — вспоминал марковец В. А. Ларионов. Летом 1919-го химическими боеприпасами стреляли и петлюровцы, и махновцы. На Севере России боевой химией активно пользовались британские войска, заодно снабжая ею Северо-Западную армию. Там же прозвучало новое слово британских ученых в науке и технике истребления людей — адамсит, термогенераторы, распылявшие мышьяк, от которого не спасали даже противогазы. Во время обороны Царицына генералу П. Н. Врангелю предлагалось использовать иприт, но боеприпасы с ним были

¹ Глазков В. В. Указ. соч. С. 108.

² Малыгина А. А. Опыт химической войны стран Антанты: сравнительный анализ // Великая война 1914–1918: Альманах Российской ассоциации историков Первой мировой войны: Россия в Первой мировой войне. Вып. 3. М., 2013. С. 61.

рассредоточены по фронту. Не обошлось без химического оружия и в ходе боев в Крыму¹.

Наверняка каждый из читателей хотя бы краем уха да слышал о применении химического оружия красноармейскими частями в ходе подавления Тамбовского крестьянского восстания в 1921 году, равно как и о приказе руководившего подавлением М. И. Тухачевского: «*Инспектору артиллерии немедленно подать на места потребное количество баллонов с ядовитыми газами и нужных специалистов*». Между тем, когда добросовестным изучением данного сюжета занялся профессиональный химик, то на поверку оказалось, что штаб Тухачевского сперва крепко сомневался, а стоит ли оно того? Не пострадает ли мирное население от газобаллонных атак? Не падет ли скотина, наконец? Затем дожидались от ГАУ Красной армии подвоза баллонов с БОВ, доставленных аккуратно к середине лета. Прибывшая под Тамбов химическая рота состояла из необученных солдат, частью — тамбовских же крестьян. И устроенное для них 27 июля окуривание, на которое ушла пара баллонов хлора, стало единственным случаем газопуска за все время Антоновского мятежа. Стрельба газовыми снарядами же велась, но разрозненно и неумело, в духе минувшей Гражданской войны и с околонулевым результатом: в одном из случаев 2 августа 1921 года красные курсанты обнаружили в зоне поражения лишь трех переживших обстрел лошадей. Химическое оружие куда сильнее напугало повстанцев, нежели нанесло им действительный ущерб². Под этим-то впечатлением находились до последнего времени и продолжают находиться очень многие любители истории и сгущения и без того темных ее красок.

¹ См.: Заяц Н. А. К вопросу об использовании химического оружия в Гражданской войне в России // Война и оружие. Новые исследования и материалы. Труды VI Международной научно-практической конференции. В 4 т. Кн. 2. СПб., 2015. С. 229–259.

² См.: Бобков А. С. Тамбовское восстание: вымыслы и факты об использовании удушающих газов // Военно-исторический журнал. 2011. № 1. С. 3–10. К огромному сожалению, 15 августа 2013 года автор данной статьи скончался. Мне повезло успеть пообщаться с А. С. Бобковым в переписке. Упомянутое в главе БОВ прапорщика Трефильева весьма заинтересовало его. В том, что и эта загадка была бы раскрыта, сомневаться не приходится. Жизнь распорядилась иначе...

В СССР развитие химической промышленности, и в том числе — вооружений продолжилось, причем у истоков стояли в том числе Ипатьев и Зелинский. ОСОАВИАХИМ ведал готовностью советских граждан к обороне, и подпольный миллионер Корейко неспроста улизнул в противогазе от Остапа Бендера в ходе маневров в Черноморске.

Не канули в небытие и огнеметы. В 1934 году сотрудники научно-технического отдела Военно-химической академии РККА провели обширное исследование проблематики струеметания, разработав теоретическую часть вплоть до составления уравнений полета струи и организовав ряд экспериментов. Основой для их труда послужил именно опыт Первой мировой — правда, толкуемый пренебрежительно: *«Союзные армии войны 1914–1918 года, в том числе и царская Россия, создавали огнеметные системы, пользуясь экспериментальными данными или добросовестно копируя системы пр[отивни]ка, не заботясь о глубокой разработке основ струеметания»*¹. На вооружении РККА стояли и «химические», то есть огнеметные танки, и ампулометы, в годы Великой Отечественной забрасывавшие гитлеровцев ампулами с огнесмесью. Советское военно-политическое руководство и военные на местах ожидали применения врагом химического оружия. Буквально на второй день войны начальник штаба 23-й армии полковник Н. В. Городецкий строжайше запретил применять БОВ в бою и даже выдавать индивидуальные средства защиты от него: противнику нельзя было давать повода для ответного шага². Союзники СССР по антигитлеровской коалиции опасались химических атак ничуть не меньше. Неспроста в ходе боевых действий в Нормандии на исходе июля 1944 года 3-я бронетанковая дивизия армии США была охвачена паникой, когда из бочки с хлорной известью потянуло хлором. Офицер-связист Белтон Янгблад Купер вспоминал, что испуг охватил и деморализовал без малого всю 1-ю армию, после чего командующий ею генерал Омар Брэдли

¹ЦАМО РФ. Ф. 38. Оп. 11355. Д. 2839. Л. 4.

²Труды научно-исследовательского отдела Института военной истории. Т. 11. Военно-химическое дело... С. 123.

отдал легендарный приказ: *«Ввиду событий предыдущего вечера я заключаю, что даже реальная газовая атака со стороны немцев принесла бы меньше урона нашим войскам, нежели вызванная газовой тревогой паника. Посему вам приказано довести до сведения всего личного состава, что с сего момента газовую тревогу поднимать категорически запрещается даже в случае действительной газовой атаки. Тревожки и прочие сигналы газовой тревоги следует собрать. <...> Каждый солдат обязан застрелить на месте любого, кто пытается поднять газовую тревогу, вне зависимости от обстоятельств»*¹.

Даже в блокадном Ленинграде ученые трудились не покладая рук над способами надежной защиты от этой угрозы. Там же продолжал биться и пульс военного изобретательства. Большинство предложений направлялось в НИИ-49, созданный на основе оставшейся в Ленинграде части Остехбюро при научно-техническом отделе ВСНХ. Среди них, отложившихся в архивах, встречаются поразительные идеи. Например, 13 февраля 1942 года старший инженер НИИ-49 П. Н. Глухов представил главному инженеру свое изобретение: *«Морозный снаряд для создания низкой температуры»*. Идея Глухова заключалась в кратковременном значительном понижении температуры среды (до -50°) на узком участке фронта, обороняемом противником. Оно должно было служить подготовке прорыва частями Красной армии. *«Создание искусственно в течение короткого времени такой низкой температуры на укрепленной оборонительной полосе врага выведет из строя его огневые средства, обычно отказывающие при работе при столь низкой температуре, выведет из строя, обморозит живую силу врага, т. к. морозный воздух, проникая в щели и блиндажи, обморозит живую силу врага, окажется для немцев более губительным и действительным, чем осколки снарядов, подавит врага психически и деморализует»*, — писал Глухов². Техническая сторона идеи заключа-

¹ Cooper B. Y. Death Traps. The Survival of an American Armored Division in World War II. N. Y., 1998. P. 46–47. Перевод текста приказа дан по отечественному изданию: Купер Б. Я. Смертельные ловушки: Выживание американской бронетанковой дивизии во Второй мировой войне. М., 2007.

² Центральный государственный архив истории политических движений г. Санкт-Петербурга (далее — ЦГАИПД СПб). Ф. 25. Оп. 12. Д. 38. Л. 73–74.

лась в создании и применении снарядов со сжиженным диоксидом углерода в качестве хладореагента. Испаряясь, углекислота должна была кристаллизоваться в виде «сухого льда». Это всего лишь один из великого множества проектов, но подробный рассказ о них явно вышел бы за рамки этой книги.

...Химическое оружие осталось в памяти поколений страшным символом Первой мировой. Для переживших ее образом грядущей войны являлся образ Смерти с косой в облаке газа — эффект тем более поразительный, что число погибших в результате отравления газами составляет примерно 0,4% от общего числа потерь человечества в 1914–1918 годах.

Вопрос же о потерях Русской армии в Великую войну слишком важен и сложен, чтобы не попытаться хотя бы кратко ответить на него.

**«ИМЕНА ЖЕ ИХ ТЫ,
ГОСПОДИ, ВЕСИ...»**

Голосила пуля: «Все меня надули!
Я летать хотела, да, видно, не судьба...
Подцепила тело, выскочила замуж,
И теперь навеки я любви раба».
Тело возражало: «Я ж тебя искало,
По полю скакало, все рвалось в бой!
Жить я не умело, вечно спать хотело...
Даст Бог, отосплюся на сердце с тобой».
Лишь душа молчала, думала-гадала:
«Что же мне сказать-то у небесных врат?
Кто же мне поверит и откроет двери,
Что я неизвестный никому солдат...»¹

Братские могилы и кладбища

Кого из русских первыми на Великой войне забрала смерть? История сохранила фамилии двоих военнослужащих — штаб-ротмистра С. П. Рамбиди и вахмистра Пристыжнюка, имя коего до сих пор неизвестно. Считается, что они пали в ходе штурма немецкими войсками Эйдкунена, состоявшегося 22 июля (4 августа) 1914 года. Правда, эта версия, считающаяся официальной, на деле бесспорной не является. Рамбиди служил в 7-й Вержболовской пограничной бригаде, тогда как А. А. Керсновский «зачислил» обоих в 6-ю Таурогенскую². Начальные дни войны до боя за Эйдкунен не обошлись без кровавых стычек с человеческими жертвами. С другой стороны, никто из них не стремился уйти первым...

Из генералов же Русской императорской армии этот скорбный список открыл начальник 3-й отдельной кавалерийской бригады генерал-майор С. П. Ванновский. В составе сводной кавалерийской дивизии бригада со 2 (15) по 9 (24) августа участвовала в крупном набеге в глубь австрийской территории, уничтожив крупный железнодорожный узел Рава Русская и мост через реку Буг у Каменки

¹Тарас «Монзано» Марченко. «Раба любви (Пуля)».

²Керсновский А. А. История Русской армии. Т. III. М., 1994. С. 177.

Струмиловой, но и потери соединения оказались немалыми — порядка 200 павших¹.

Имена произнесены. Однако прежде чем переходить от них к статистике потерь, необходимо коснуться темы погребения павших в бою военнослужащих Русской императорской армии. Оно было подробно описано в «Наставлении о порядке погребения убитых на полях сражений и оздоровления этих полей», обнародованном приказом армиям Юго-Западного фронта № 89 от 10 (23) сентября 1914 года.

Первый же пункт этого наставления гласил: *«После боя убитые немедленно предаются земле»*. Работами по погребению занимались организуемые в частях команды, в которые входили и офицерские чины. Тела павших подбирались и укладывались группами рядом с намеченным местом погребения: офицеры — отдельно от нижних чинов, а неприятельские солдаты — от тех и других. Военнослужащих из одного полка по возможности хоронили вместе, как и убитых в бою со скончавшимися от ран на перевязочных пунктах.

После того как все тела были собраны, наступал черед их осмотра и опознания начальниками похоронных команд. Те заносили имя, отчество и фамилию каждого убитого в ведомость, что после погребения представлялась корпусному коменданту. Опознание погибших русских фронтовиков было теоретически возможным благодаря личным опознавательным знакам. Они были впервые введены в обиход после утверждения Николаем II еще в 1902 году проекта Устава внутренней службы. Согласно его положениям нижним чинам присваивались личные номера, сменившие недолговечные, часто неразборчивые рукописные и клейменные фамилии на имуществе солдат. Ныне личный номер, наряду с номерами и сокращенными названиями подразделения (роты или эскадрона) и части были выбиты на металлической пластине круглой или восьмиугольной формы размером от одного до полутора вершков (4,4–6,6 сантиметра) — «увольнительном знаке». Название жетонов было обусловлено возлагаемой на них задачей — помогать

¹ Лужбин А. В. Действия русской конницы в сражениях Первой мировой войны. СПб., 2014. С. 39, 40, 41.

«ИМЕНА ЖЕ ИХ ТЫ, ГОСПОДИ, ВЕСИ...»

учету увольнения нижних чинов. В июне 1909 года с утверждением нового Устава внутренней службы их переименовали в личные знаки¹.

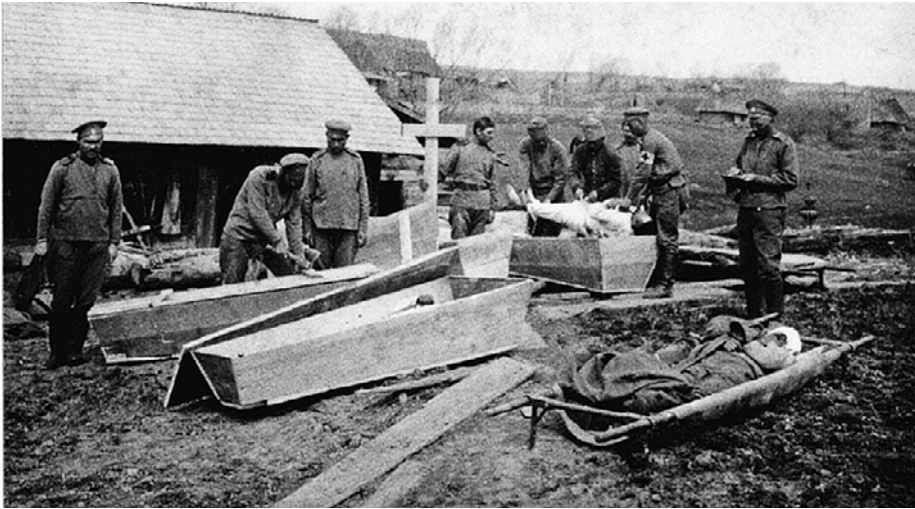

**Канун погребения умерших в перевязочном отряде
63-й пехотной дивизии 8-й армии. Галиция, 1914–1915 годы**

Увы, с началом Великой войны на деле даже эти медальоны не гарантировали идентификации павших и не всегда оказывались у солдат при себе в момент гибели. Если установить личность воина было невозможно, то запись ограничивалась названием и номером полка. В ходе осмотра также отбирались оружие, снаряжение и личные вещи — деньги, документы или ценности. Затем их передавали корпусному коменданту, препровождавшему имущество в части, где нес службу погибший. На нем оставляли только мундир или шинель, шаровары с рубахой, исподнее и сапоги. Впрочем, еще в 1914 году на исходе Лодзинской операции очевидец погребения павших воинов обеих армий отмечал: *«Все трупы немцев с расстегнутыми на груди мундирами и рубахами, с вырванными карманами, следами грабежа. Кро-*

¹ Федосеев С. Б. Личные (увольнительные) знаки русской армии и флота. СПб., 2008. С. 5–13.

ме того, почти со всех сняты ботинки...»¹. В начале 1916 года, когда нехватка сапог в действующей армии стала ощущаться много острее, пункт наставления на сей счет был изменен.

Погребение должно было производиться на большом расстоянии от жилищ, колодцев и берегов рек, в идеале на ровной поверхности с сухим песчаным грунтом. Глубина могил предполагала покрытие тел не менее 1¹/₂ аршинами (1,07 метра) утрамбованной земли, над которой делалась насыпь высотой ³/₄ аршина (0,53 метра). В дальнейшем эти нормы были изменены.

На насыпи устанавливались кресты с нанесенным числом похороненных и данными о частях, в которых они служили. Это делалось еще и для того, чтобы впоследствии на могилах можно было воздвигнуть памятники. Генерал Краснов впоследствии вспоминал *«низкий, почти равноплечный косой крест, сделанный из двух тонких дубовых жердей. На их скрещении кора снята и плоско застругана. Там химическим карандашом написано... Дожди и снега смыли почти все написанное и видно только: "Казак 10-го Донского казачьего, генерала Луковкина полка... 4-ой сотни... за Веру, Царя и Отечество живот свой положивший... марта 1915 года..."*. Я его знал. Это мой казак... В первые бои под Залешиками он был убит у Жезавы. Потом были еще и еще бои под Залешиками. Я проезжал мимо этой могилы в мае 1915 года. Крест покосился и уже мало походил на крест... Надпись выцвела и стерлась...»². Погребения войск противника обозначались столбами с аналогичными надписями.

В каждой из братских могил не могло покоиться больше ста тел, в январе 1915 года это число сократилось до 20. Если захоронения приходились на уклон местности, то могилы окапывались ровиками для отведения дождевой воды. Одновременно с погребением на поле недавнего сражения разводились костры, в которых сгорал собранный мусор и прочие ненужные вещи. Зола служила для засыпки тел в могилах, а кроме того, их предписывалось пересыпать негашеной

¹ Маркс Б. М. Места памяти погибших в Первой мировой войне русских солдат в Лодзи и ее окрестностях // Историческая память, власть и дисциплинарная история: Материалы международной научной конференции. Пятигорск, 2010. С. 218–219.

² Краснов П. Н. Тихие подвижники. Венок на могилу неизвестного солдата Императорской Российской Армии. М., 1992. С. 8.

«ИМЕНА ЖЕ ИХ ТЫ, ГОСПОДИ, ВЕСИ...»

известью. За соблюдением этих мер вплоть до тщательности засыпки могил следил врач вместе с начальниками похоронных команд. Наконец, для скорейшего оздоровления полей после похорон местному населению рекомендовалось засеять их злаками и травами¹.



**Погребение павших в братской могиле близ Сохачева Варшавской губернии.
Рисунок с натуры художника И. А. Владимирова, 1916 год**

Погребение сопровождалось отпеванием убитых, для чего из дивизионных лазаретов или воинских частей приглашались священники с причтом. Вот как один из полковых батюшек сам рассказывал об этом: *«Хоронить убитых большею частью приходится ночью. Всегда совершается отпевание, хотя и сокращенное несколько против обычного, но отпевание. Не лишаем мы христианского погребения и австрийцев. Только над ними поем одно лишь “Святый Боже”, не исполняя всего обряда погребения.*

...Мы стараемся по совести и долгу христианскому отдать последнюю дань любви воинам-мученикам возможно благолепнее. Благолепие заключается в том, что отпевание совершается в облачении, а не в одной епитра-

¹ Сборник руководящих приказов и приказаний командующего VII армией... С. 444–446.

хили, с кадилом и свечами; усопших покрываем белым полотном, на мученическое чело возлагается венчик, а в руки вкладывается разрешительная молитва. На могилке ставится крестик с соответствующей надписью.

...Погребаем вблизи позиции, примерно в районе штаба (это в 800–1000 шагах от окопов) в сфере самого артиллерийского и даже ружейного огня. Все повозки отведены далеко, остается всего лишь несколько верховых лошадей, а потому все, что необходимо для совершения погребения, панихиды или молебна, как-то: риза, кадило, крест, трепник, венчики и грамоты, полотно — все это в особых скатках приторочено к седлу или разложено по кобурам верховой лошади священника. Дароносица, конечно, всегда на груди»¹.

Если в полку насчитывалось более 500 воинов иного вероисповедания, то командир мог пригласить для их окормления духовное лицо соответствующей конфессии. Как сообщал дежурному генералу штаба 8-й армии военный мулла при том же штабе Ашимов, «вследствие неимения в госпиталях штатных мулл погребение умерших нижних чинов магометанского вероисповедания производится не согласно требованию Шариата, что вызывает нравственное угнетение больных и раненых воинов-мусульман». В ответ муллам было разрешено избирать себе помощников из числа нижних чинов². 2 (15) января 1915 года нижним чинам магометанского вероисповедания были Высочайше разрешены отпуск холста для погребения и денег на омовение умерших от ран в военно-лечебных заведениях³. Одновременно с этим приобрело резонанс сообщение о бессовестном могильщике в Баку, на станцию Навтлуг близ которого прибывали составы с военнопленными турками. Не всем из них доводилось пережить дорогу из-за ранений и болезней. Умерших неприятелей-мусульман полагалось хоронить по шариату, в братских или индивидуальных могилах, если в казне города имелись средства для этого. Однако

¹ Жизнь на войне под руководством церкви и духовенства. (Наблюдения и факты из войны русских с немцами). Киев, 1916. С. 14–15.

² Карцева Н. П. Военное духовенство в национальных формированиях русской армии в 1914–1917 годах // Вестник Пермского университета. Серия: История. 2014. № 3 (26). С. 144.

³ Алфавитный указатель приказов по Военному ведомству и циркуляров Главного Штаба за 1915 год. СПб., 1915. С. 111.

ответственные за транспортировку и погребение трупов демонстрировали их прохожим по пути на кладбище, а могильщик не только прикарманивал деньги на омовение и одеяние, но и хоронил по несколько тел в одной могиле. Это возмутило мусульман в Баку, и по их требованию аферист был уволен¹.

Весной 1915-го в столице было создано Всероссийское общество памяти воинов Русской армии, павших в войну 1914–1915 гг., с целью: *«Всеми законными способами и средствами охранять и содействовать охранению на полях брани могил Русских воинов, павших в войну 1914–1915 гг. с Германией, Австрией и Турцией, без различия вероисповеданий и национальностей, и сохранить в дальнейшем память погибших жертв долга Родине»*². Исследователь Н. В. Родин отмечает, что в архиве этого общества сохранились достаточно полярные оценки состояния прифронтовых захоронений современниками. Согласно одному свидетельству от октября 1916 года могилы благоустроены и имеются данные практически о каждой из них. Другой очевидец, заведующий делопроизводством по сбору военно-исторических документов в 11-й армии капитан М. М. Эфенбах, тогда же высказывался иначе: *«При осмотре полей сражений непосредственно вслед за окончанием боевых действий пришлось лично убедиться, что вопрос об уборке с полей сражений тел убитых воинов, погребение их, а также устройство, охранение и регистрация могил в большинстве случаев находится не на должной высоте и заставляет желать много лучшего... Большой частью могилы, даже братские, представляют из себя небольшие холмики, в лучшем случае с крестом и прибитой или просто приставленной дощечкой, с надписью на ней химическим или простым карандашом, кто погребен; а то и малозаметные даже теперь холмики без всякого даже креста, которые, если не принять мер к их охране теперь, будут совершенно сравнены с землей»*³.

¹ Сибгатуллина А. Т. Контакты тюрок-мусульман Российской и Османской империй на рубеже XIX–XX вв. М., 2010. С. 202, 203.

² Родин Н. В. Люди и война: социальные последствия боевых действий и усилия власти по их преодолению (1914–1917) // Первая мировая война и конец Российской империи. Т. 1. Политическая история / отв. ред. И. В. Лукоянов. СПб., 2014. С. 738.

³ Там же. С. 738–739.



Погребение убитых в боях под Якобштадтом Курляндской губернии, 1916 год

Однако павших воинов хоронили не только на фронте, но и в мирном тылу — речь прежде всего об умерших от ран. Не случайно еще на заре войны Александровский комитет о раненых выступил с инициативой устройства братских кладбищ в тыловых губерниях, *«дабы такие особые братские кладбища, обсаженные впоследствии деревьями и обнесенные решеткой, служили напоминанием последующим поколениям о жертвах Великой Европейской войны»*. Император Николай II одобрил ее, а воплощение в жизнь было возложено на земские и городские органы самоуправления. Решение ряда проблем, от выделения площадей под кладбище до учета погребенных, неизбежно тормозило все дело. В Петрограде Городская дума утвердила выбранный для братского кладбища участок в декабре 1914 года, а хо-

ронить на нем тела умерших воинов начали только весной 1915-го. В конце года городская управа отпустила для содержания кладбища 16 125 рублей из 500 тысяч, выделенных городскому голове на военные нужды¹. В Минске городская управа в декабре 1914 (январе 1915-го) года приобрела у причта Минского кафедрального собора участок земли между Виленским и Долгиновским трактами общей площадью 5 десятин 460 квадратных саженей по стоимости 1 рубль 50 копеек за квадратную сажень, в общей сложности 18 690 рублей (половина суммы выплачивалась сразу же, другая половина — через год после утверждения купчей крепости). Кроме того, город обязался выплатить по 500 рублей за десятину тем арендаторам, чьи договоры оказались ничтожными. Из этой площади под устройство братского кладбища отводилась 1 десятина. По разрешению от губернского правления территорию надлежало немедленно обнести хотя бы временной оградой и нанять необходимое число могильщиков *«для рытья могил, подноса к могилам доставляемых на кладбище гробов с покойниками и для содержания братских кладбищ в должной исправности и чистоте»*. Им же передавался ключ от кладбищенских ворот². Ну а в глубинке умерших воинов хоронили и на братских, и на обычных приходских кладбищах.

Покой в родной земле обретали и погибшие на фронте, если их останки перевозились в тыл. Например, тело погибшего в начале 1915 года капитана 85-го пехотного Выборгского полка И. В. Мамонтова, погребенное на фронте, его супруга решила найти во что бы то ни стало и перезахоронить в Новгороде. Утром 8 (21) марта проститься с земляком-героем пришло множество горожан. Ректор духовной семинарии архимандрит Тихон отслужил первую литию у городского вокзала, и траурная процессия направилась к Антониеву монастырю. Катафалк с гробом сопровождали войска. Лития служилась у каждой из восьми церквей по пути, а также у дома павшего. В Сретенском храме прошло отпевание офицера. Когда гроб опускался в могилу, караул из 107 нижних

¹ Там же. С. 740–741.

² НИАБ. Ф. 1. Оп. 1. Д. 6418. Л. 10об, 11, 24, 24об, 35, 35об.

чинов трижды произвел залп из винтовок. Капитан Мамонтов был посмертно произведен в чин подполковника. К сожалению, его могилы не сохранилось¹.

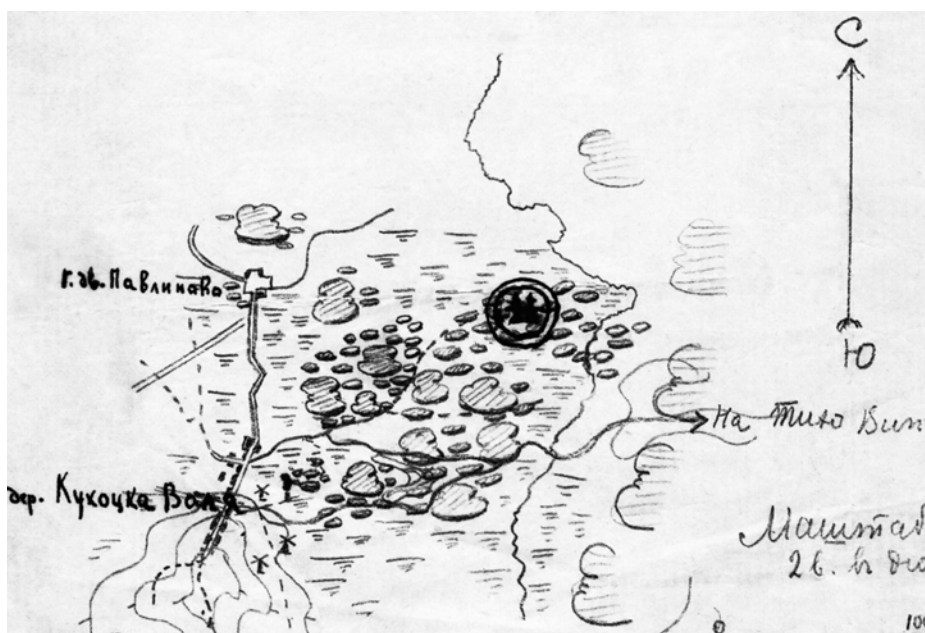

Из донесения от 3 (16) августа 1916 года командира 6-го эскадрона командиру полка, номер и наименование кавалерийской части неизвестны: «В бою 24 июня под ф[ольварком] Павлиновым Пинского у[езда] Минской губ[ернии] убитые гусары: Шабан и Петухов преданы земле на месте, указанном на кроках»

Подобные инициативы исходили от родных или однополчан павшего, а их рассмотрением занимался отдел военных сообщений ГУГШ. Конечно, непременным условием репатриации являлось нахождение могилы на территории, подконтрольной Русской армии, — в ином случае прошение ожидал отказ. Принятие решения могло быть быстрым, не дольше недели, или растянуться на целые месяцы. В случае, если оно оказывалось положительным, государство опла-

¹ Хохлов И. В. На поле брани живот свой положивший... Памяти капитана И. В. Мамонтова, павшего во время Первой мировой войны // София. 2014. № 2. С. 9–10.

чивало транспортировку тела по железной дороге — от станции отправления до станции назначения. Прочие расходы (на эксгумацию, приобретение гроба, доставку на станцию и от нее по прибытии) просители должны были покрывать из своего кармана¹. За выдачей удостоверения для поездки в действующую армию за телом мужа, сына, племянника им надлежало обращаться в канцелярию губернатора, прилагая извещение о смерти родного².

Да, в Первую мировую войну существовали и свои «похоронки». Как правило, скорбные извещения наносились на бланки за подписью командиров полков, но со временем в ход пошли и почтовые открытки, заполненные священниками. На малой родине погибшего сельский староста под расписку доводил до сведения его родных трагическую новость, а сама «похоронка» передавалась в волостное правление³. Нередким явлением были и письма к родным погибших, составлявшиеся однополчанами. Паче того, без них родственники в мирном тылу могли подолгу оставаться в неведении о судьбе «родных силачей». Ранее я приводил примеры таких печальных посланий, а вот еще одно — письмо вдове уроженца деревни Першинской Вомынско-Благовещенской волости Усть-Сысольского уезда Вологодской губернии, нижнего чина 13-го стрелкового Генерала-Фельдмаршала Великого Князя Николая Николаевича полка М. И. Каракчиева: *«Хиония Алексеевна Михаил Иванович Ваш муж умер 4го Октября [в] Воскресенье утром позовч[ера]. Мы пошли Наступление и добрались до проволочного ограждения там начали мы окапывадса и окурат попали под пулеметы где и попала пуля ему в сердце Но так как близких уже нет никого то никто и не хочет уведомить Вас. Но теперь получили письмо*

¹ Родин Н. В. Источники по истории репатриации тел русских комбатантов Первой мировой войны // Историк. Время. Общество: Сборник трудов к 90-летию со дня рождения чл.-корр. РАН Рафаила Шоломовича Ганелина (1926–2014) / отв. ред. М. А. Воскресенская, А. С. Крымская, Е. В. Петров. М., 2017. С. 508, 509, 510.

² См., например, образцы прошений и удостоверений «за подписом своим и приложением казенной печати» исполняющего делами смоленского губернатора, правителя канцелярии и/или его помощника от марта 1915 года: Смоленская губерния в Первой мировой войне / ред. Ю. Н. Шорин, Л. Л. Степченков. Смоленск, 2016. С. 249–252.

³ Новиков П. А. Документация о людских потерях сибирских стрелковых полков в Первой мировой войне // Вестник ТомГУ. 2009. № 319. С. 96–97.

я узнал как зовут Вас и пишу письмо. Схоронены они 30 человек вместе. Теперь Вы не пишете больше письма потому что уже его нету»¹.

Если раненый военнослужащий умирал в лазарете, то извещение об этом делалось медиками на официальном бланке: «Сообщаю что муж ваш Артемий Степанович Орлов скончался 5-го Апреля от рожи левой ноги и заражения крови. Скончался тихо и спокойно был без памяти всего один день перед смертью. Похоронен через Николаевский Военный Госпиталь так что бумаги о похоронах лазарет выслать не может, — писал смотритель городского лазарета № 7 в Петрограде вдове умершего Лукерии Гавриловне в Ирбитский уезд. — Вещи оставшиеся после смерти какие были отправлены Начальнику 134 Петроградского Тылового Распределительного и Эвакуационного пункта... 60 же коп[еек] присланные вами для ответного письма посылаю обратно»².

Иногда случалась обратная связь, вдобавок предающаяся огласке из соображений пропаганды. Например, 31 июля (13 августа) 1916 года главнокомандующему армиями Юго-Западного фронта по команде была передана телеграмма: «Счастлива, что сын мой прапорщик Кронид Великотный пал на поле брани за ЦАРЯ и Отечество. Прошу сделать распоряжение о присылке тела для погребения [в] Великих Луках. Сама я бедна, стара, не могу что-либо предпринять. Служил [в] 282 Александрийском пехотном полку. Да пошлет вам Бог окончательную победу. Великотная»³. Генерал Брусилов в отдельном приказе тем же днем распорядился отправить тело погибшего домой с сопровождением гроба нижним чином, выслать матери прапорщика оставшиеся у него деньги, личные вещи и награды.

Воинов, скончавшихся в неприятельском плену, хоронили всем миром без различия национальностей и вероисповедания. Капитан

¹ Национальный архив Республики Коми (далее — НА РК). Ф. 34. Оп. 1. Д. 3580. Л. 7. Копии этого и других цитируемых в тексте книги документов из фондов НА РК представлены в виртуальной выставке «Документы Первой мировой войны в фондах Национального архива Республики Коми» [<http://na.rkomi.ru/s53v300permir.html>]. Дата последнего обращения: 07.07.2018.

² За Веру, Царя и Отечество: Сборник документов / сост. Конашева Н. К., Субботина И. В., Духарина М. В. Ирбит, 2014. С. 52.

³ Сборник руководящих приказов и приказаний командующего VII армией... С. 190.

Успенский так описывал прощание с британским офицером в октябре 1916 года: «Как только узнали в лагере о его смерти, первую панихиду по умершем, по нашей просьбе, отслужил священник в церкви-чердаке, причем на панихиду, кроме всех англичан, явилось очень много пленных офицеров прочих наций и немцы.

Прекрасно пел наш хор под управлением Ген[ерального] Штаба кап[итана] Добрынина. До слез печально и трогательно звучали скорбные мотивы: “Со Святыми упокой, Христе, душу раба Твоего, идеже несть болезнь, ни печаль, ни воздыхание, но жизнь безконечная!”. <...> На другой день, по исполнении всех формальностей, тело покойного лейт[енанта] Вилькинзона положено было в красивый металлический гроб, поставленный в манеже. Много венков и цветов от пленных офицеров каждой нации украшали гроб. Для похорон прибыли в лагерь пастор и ксендз.

После отпевания офицеры вынесли из манежа гроб на руках. Впереди несли венки от англичан, русских, французов и бельгийцев. Выстроившийся у манежа почетный караул от местного немецкого гарнизона отдал честь, и печальный кортеж направился вдоль проволочных заграждений лагеря, через наружные ворота в местечко и далее к кладбищу. Всем желающим офицерам разрешено было комендантом сопровождать процессию.

По просьбе англичан наш церковный хор пел: “Святый Боже, Святый Крепкий, Святый Безсмертный, — помилуй нас!”. Непосредственно за гробом покойного (вместо его родных) шли: нем[ецкий] гауптман, заменявший коменданта, и два английских майора.

Когда процессия вышла из ворот лагеря, нас встретило и провожало до кладбища много народа — почти все население мест[ечка] Гнаденфрей¹. Очевидно, трагедия пленного офицера уже была известна в местечке всем, и граждане, — одни из сочувствия, другие из любопытства, — пришли на эти похороны.

Печальный звон маленького колокола местной кирхи сопровождал стройному хору пленных и, казалось, своей простой мелодией тоже умолял Всевышнего “помиловать!”. Под развесистым старым кленом тихого сельского кладбища и похоронили мы лейтенанта Вилькинзона»².

¹ Ныне — город Пилава Гурна Новосилезского воеводства Польши.

² Успенский А. А. В плену. Ч. 1. 1915–1916 гг. Каунас, 1933. С. 133–134.

В начале 1917 года в Русской армии наряду с личными знаками был введен первый отечественный прообраз смертных медальонов. «...Государь Император, в 16 день января 1917 года, Высочайше повелеть соизволил установить особый шейный знак для опознания нижних чинов... Знак должен носиться под мундирной одеждой на снурке или тесемке, надетой на шею, а вложенная в него записка должна быть отпечатана на пергаментной бумаге», — гласил приказ по военному ведомству № 47 от 24 января (6 февраля) 1917 года за подписью военного министра генерала от инфантерии М. А. Беляева¹. Речь шла о небольшом плоском прямоугольной формы футляре, выполненном из жести и раскрывающемся на крошечных петлях. На крышке знака отчеканивались номер и наименование полка, а внутри помещался бланк с графами «Полк, отдел[ьный] батал[ьон], артил[лерийская] бриг[ада], дивизион и т. п. №; рота, эскадрон, сотня и т. п. №; звание, имя и фамилия; год призыва; губерния; уезд; город; волость; селение; год рождения» для заполнения вручную. Правда, в действующую армию успело поступить лишь небольшое количество этих знаков.

До последней капли крови русского солдата?

Жюль Андре Пежо и Альберт Майер — так звали первых французского и немецкого военнослужащих, погибших на Западном фронте Великой войны. Они сошлись в бою еще до объявления Вторым рейхом войны Третьей республике, официально начавшейся на следующий день. Это произошло в коммуне Жоншери департамента Бельфор у самой франко-германской границы. Утром 2 августа 1914 года Пежо, до 1913 года — учитель в школе, а теперь 21-летний капрал во главе группы из еще четверых пуалю 6-й роты 2-го батальона 44-го пехотного полка «Пиковый туз» 27-й пехотной бригады 14-й пехотной дивизии... Одним словом, они направлялись к границе ввиду

¹ Цит. по: Садовников С. И. Личные опознавательные знаки военнослужащих второй половины XIX — первой половины XX в.: создание и применение // Вестник РГГУ. Серия: История. Филология. Культурология. Востоковедение. 2011. № 12 (47). С. 247–248.

«ИМЕНА ЖЕ ИХ ТЫ, ГОСПОДИ, ВЕСИ...»

объявления мобилизации и сделали остановку на ферме Докур, чтобы подкрепиться. Улучив минуту, Пежо дописал письмо невесте, но отправить его не успел — дочка хозяина фермы Николь, ушедшая за водой, вбежала в дом с криком: «Пруссаки здесь!». Через пшеничное поле скакали семеро кавалеристов: это был патруль 5-го конно-егерского полка под началом лейтенанта Альберта Майера. Тем же утром они выдвинулись из Мюлуза и пересекли границу. Конечно, Пежо не мог знать этого, да и война еще не была объявлена... Вопрос о том, кто выстрелил первым, остается открытым. Согласно французской версии событий капрал потребовал от егерей остановиться и направился им навстречу, чтобы произвести арест нарушителей границы. В ответ Майер трижды выстрелил в Пежо. Первая и третья пули прошли мимо цели, но вторая попала французам в правое плечо и ранила навывлет, пробурвав тело. Пежо выстрелил в ответ и, если верить прессе военной поры, сразил Майера наповал¹. Так или иначе прусский офицер был смертельно ранен и скончался, кто бы ни оборвал его жизнь — капрал или его однополчанин. В 10 часов 7 минут умер и Жюль Андре Пежо.

Во время войны в России организовывался сбор денежных средств для создания памятника первому погибшему пуалю. Например, Харьковская городская дума 3 (16) октября 1916 года утвердила предложение городской управы о пожертвовании в размере ста рублей. Памятник капралу Пежо находится в Жоншери, а уроженец этого города Рене Регуар посвятил его памяти стихотворение.

*Я к земле пригвожден, и гляжу в небеса.
Я исполнен любви, и войны еще нет.
Мысли — только о ней, ведь меня ждет краса...
Не хочу умирать. Мне всего двадцать лет.*

*Не могу отвести от заката я взгляд,
Где печально вращается птиц менуэт.
Перья светом согрев, возвратитесь назад —
Я обязан исполнить любовный обет.*

¹First to Fall for France: The Story of the Death of Corporal Peugeot on Aug. 2, 1914 // The New York Times. 1916. March 16.

ЮРИЙ БАХУРИН «ФРОНТ И ТЫЛ ВЕЛИКОЙ ВОЙНЫ»

*Умоляю, приблизьтесь еще на вершок.
Кулака не пугайтесь — он сжат не со злом.
Пальцы стиснули крошечный белый листок —
Отнесите его в то окно за стеклом.*

*Я успел очень мало доверить ему:
Про веселье на свадебном нашем пиру,
Про детей, что к порогу бегут твоему...
Пусть полета ничто не прервет поутру.*

*Солнце с небо сошло, уступая луне.
Вижу ангела я среди звезд, аллилуйя...
Узнаю этот лик — ты спустилась ко мне,
Обращая последний мой вздох в поцелуй¹.*

И хотя память каждого из павших так же не увековечишь, сбереечь хотя бы их имена было необходимо. Западные страны в развитии личных опознавательных знаков не сказать чтобы опережали Россию, и не отставали от нее, а скорее шли своим путем. Еще в период работы Гаагских и Женевской конференций в 1899, 1906 и 1907 годах соответственно звучали рекомендации сторонам в будущих войнах делиться информацией о скончавшихся военнопленных и погибших солдатах неприятеля на подконтрольной территории. К тому времени в армиях вероятных держав-соперниц уже были введены опознавательные медальоны. Металлические пластинки с гравировкой сведений о военнослужащем, кусочки картона или кожи с нанесением данных чернилами... Их могло насчитываться до десятка вариантов в отдельно взятой армии, как, например, в британской. Во Франции в 1915 году был предложен двойной опознавательный медальон: нашейный жетон и наручный браслет. Летом того же года палата депутатов Третьей республики поддержала законопроект о кремации тел погибших солдат противника, союзников и неопознанных пуалю. В январе закон передали в Сенат, хотя не без сопротивления со стороны депутатского

¹ Эквиризмический перевод с французского — мой.

«ИМЕНА ЖЕ ИХ ТЫ, ГОСПОДИ, ВЕСИ...»

корпуса, — ведь после сожжения павших их имена уже никогда не удалось бы установить. Следствием огненных погребений ли это стало, роста армии пропавших без вести ли, но в Германии в 1917 году возник новый тип медальона. Пластинка со сведениями о солдате делилась надвое: половина носилась солдатом на запястье, другая хранилась отдельно — на случай составления свидетельства о смерти¹.



Непогребенный германский солдат, Франция, 1916 год

В германской армии до начала Великой войны порядок военных захоронений регламентирован, как ни странно, не был. До 1914 года погребения и уход за ними находились в ведении отдельных структур — «Центрального консультативного бюро» и «Земельных консультативных центров» на местах. Непростой задачей в маневренный период военных действий оказалась для немцев даже элементарная регистрация могил. Они *«возникали стихийно... В самые первые августовские дни 1914 г.,*

¹ *Капдевила Л., Вольдман Д.* От личного номера до генетического кода: обращение с останками лиц, погибших на войне, личность которых требуется установить // Международный журнал Красного Креста. 2002. № 848. С. 37–38, 44–46.

если не находилось время для захоронения павших, их оставляли лежать там, где они умерли»¹. Разницы между погребением однополчан и воинов противника в пользу первых не делалось: пускай некоего минимума последних почестей, но достаивались все. Нередко погребение располагалось под деревом, в роще или перелеске — те укрывали спящих в земле от метелей. Над погребением наскоро молились, помечали крестом или табличкой, оставляли на свежем холмике каску или оружие погибшего, что зависело от наличия подручных средств и материалов. Со временем земля на могилах неизбежно проседала, кресты из древесины тоже были недолговечны. Если захоронение не наносилось на карту, то могло исчезнуть навсегда, эксгумация и перенос же их не приветствовались. В дальнейшем более распространенными стали братские могилы и воинские кладбища, как на передовой, так и в тылу, с почвенническим упором на воплощение в них «немецкого духа» — под сенью дубов, с надгробьями из песчаника, а не бетона².



Немецкое фронтовое кладбище периода Великой войны

¹ Устинова Ю. Н. Практики мемориализации в Германии в годы Первой мировой войны // Исторические, философские, политические и юридические науки, культурология и искусствоведение. Вопросы теории и практики. 2017. № 2 (76). С. 200.

² Там же. С. 201.

О том, как немцы обходились с телами неприятельских солдат на Западном фронте, можно судить по захоронениям близ деревни Фромель во Фландрии. Там 19–20 июля 1916 года на небольшом участке фронта разыгрался кровопролитный бой между австралийскими и британскими войсками и баварской пехотой. В том сражении довелось поучаствовать и ефрейтору 16-го Баварского резервного пехотного полка Адольфу Гитлеру. Австралия понесла за эти сутки большие потери, нежели во время Корейской и Вьетнамской войн. Когда бой отгремел, для «английских мертвецов» (немцы не делали различий между британцами и австралийцами) были выкопаны братские могилы. Ожидалась доставка четырех сотен тел поездом на открытой площадке. Кража имущества даже убитых солдат противника строго наказывалась. Их личные вещи и опознавательные медальоны изымались и крепились к мешочкам с песком с места погребения. На бирке из картона или прочной бумаги указывался номер роты погибшего. Эти мешки были отправлены в Женеву, в Красный Крест. Родственники павших при Фромеле получили скорбную весть, но остались в неведении, где упокоились их братья и сыновья. *«Три года прошли, точно вчерашний день. Я все еще жду, — писала безутешная мать Элис Гулдинг уже после окончания Великой войны. — ...Он был хорошим сыном, но не знаю, хорошим ли солдатом. Он заплатил цену, как и многие другие... Война еще только началась для матерей, что любили своих мальчиков, по всему миру. Да поможет им Бог вынести это»¹.*

И здесь же, именно после этой цитаты, хотелось бы обратиться к расхожему ныне тезису о том, что Россия и Русская армия в годы Великой войны обслуживали интересы союзников, не считаясь с ценой потерь, и что тех это вполне устраивало. В виде крылатой фразы он звучит приблизительно так: *«Англичане готовы вести войну до последней капли крови русского солдата»*. Это выражение действительно бытовало и на фронте, и в тылу Первой миро-

¹ Whitford T., Pollard T. For Duty Done: A WWI Military Medallion Recovered from the Mass Grave Site at Frommeles, Northern France // Journal of Conflict Archaeology. 2009. Vol. 5 (1). P. 204, 206.

вой¹. Более того, ровно так же в самом начале войны рассуждал и С. Ю. Витте, беседуя с министром финансов П. Л. Барком: «Сергей Юльевич добавил с иронией: “Великобритания, конечно, не против биться до последней капли крови русского солдата”, но России не стоит идти у нее на поводу»². Л. Д. Троцкий и генерал Головин подарили вторую жизнь этому печальному каламбуру, упомянув его в своих трудах. Сегодня претензия в адрес британских союзников России трактуется публицистами шире, оказываясь упреком союзникам вообще³.

Конечно, нет никаких оснований подозревать Лондон в недостатке политического цинизма. Нет и явных причин полагать, что британские и французские генералы пеклись о жизни и здоровье каждого русского окопника. Однако в таком виде довод подразумевает, что ни капли крови подданных Британской империи или Третьей республики в Великую войну будто бы не пролилось, что Россия была предана ими — не меньше. Насколько эта точка зрения оправдана? Ответ заключается в данных о потерях союзных армий. Довольно будет рассмотреть их за период 1915 года, когда Центральные державы перенесли основную тяжесть удара именно на Русский фронт, рассчитывая разгромить и выбить Россию из войны.

Для Русской императорской армии кампания 1915 года началась с тяжелых боев в Августовских лесах на Северо-Западном фронте и Карпатской операции — на Юго-Западном. Тем временем французские войска 17 декабря — 4 января вели кровопролитное наступление в Артуа: «Незначительные успехи к северу от Нотр-дам-де-Лорет

¹ Из архива Н. Е. Ончукова (Публ. Т. Г. Ивановой) // Живая старина. 1994. № 1. С. 46; Поршинева О. С. Образы западных союзников в русском традиционном сознании накануне и в годы Первой мировой войны (1914 — февраль 1917 гг.) // Проблемы истории России. Вып. 9: Россия и Запад в переходную эпоху от Средневековья к Новому времени. Екатеринбург, 2011. С. 321, 322. Исследователь отмечает, что данная фраза явилась наглядным признаком эволюции восприятия Британии нижними и офицерскими чинами Русской армии от союзников до едва ли не виновников развязывания Великой войны.

² См.: Сагинадзе Э. Реформатор после реформ: С. Ю. Витте и российское общество. 1906–1915 годы. М., 2017.

³ См., например: Стариков Н. В. Преданная Россия. Наши «союзники» от Бориса Годунова до Николая II. М., 2007. С. 306, 308.

и южнее Каренси — вот и все, что Фош и де Модюи могли получить ценой 7771 французской потери». Куда более масштабное наступление в Шампани продолжалось до 17 марта. Оценки французских потерь убитыми, ранеными, пленными и пропавшими без вести в этой битве разнятся в литературе от 195 до 240 тысяч человек¹.

7–13 марта 1915 года Британские экспедиционные силы сражались под Нев-Шапелем, где потеряли в общей сложности 11 200 человек: 7000 английских и 4200 индийских военнослужащих. Согласно данным американского военного историка Майкла Клодфелтера число убитых, раненых и пропавших без вести томми составило 8692 человека².

22 апреля 1915 года началась Вторая битва при Ипре: на сей раз германская армия предприняла массированное наступление на позиции англо-французских войск, начавшееся с мощной газобаллонной атаки. Сражение длилось целый месяц, успех немцев оказался территориально невелик в отличие от понесенных союзниками потерь. По Клодфелтеру британские войска лишились 10 519 павших, 49 456 раненых и пропавших без вести, всего 59 975; имеются и иные данные — 501 убитый офицер, 1212 раненых и 237 пропавших без вести; 10 018 погибших, 30 992 раненых и 16 185 пропавших без вести рядовых, всего 59 275 британцев. Потери французов на исходе кровавой весны 1915-го составили 10 000, бельгийцев — 1530 человек³.

2 мая мучительным прободением для Русского фронта становится Горлицкий прорыв — и неделю спустя союзники начинают новое наступление в Артуа. Оно окажется неудачным и не прорвет позиционного тупика даже ценой огромных потерь. Число убитых, раненых и пропавших без вести в той битве пуалю составило от 100 до 121 тысячи человек; расчеты Клодфелтера уточняют это число до 102 533 жизней. Британские потери в однодневном, 9–10 мая, бою у хребта Оберс Ридж и затянувшейся до 25 мая борьбе под Фе-

¹ *Clodfelter M. Warfare and Armed Conflicts: A Statistical Encyclopedia of Casualty and Other Figures, 1492–2015 / 4th edition. Jefferson, NC, 2017. P. 395; Simkins P. World War I: The Western Front. N. Y., 1991. P. 60; Simkins P. Chronicles of the Great War: The Western Front, 1914–1918. Devizes, UK, 1997. P. 59.*

² *Clodfelter M. Op. cit. P. 394; Gilbert M. First World War. N. Y., 1994. P. 133.*

³ *Clodfelter M. Op. cit. P. 394, 395; Dixon J. Magnificent But Not War. The Battle for Ypres, 1915. Barnsley, UK, 2009. P. 351, 352.*

стюбером равняются 28 267 именам, из них 11 619 пришлось на первый же день¹. На исходе сражения, всего за два дня — 16–18 июня французские войска потеряли 29 000 человек².

Этим в 1915 году дело не ограничится: осенью кровь вновь польется реками при Артуа и Шампани. Общие потери французской армии в сражении при Шампани известны достаточно точно: 143 567 человек³, из них от 30 тысяч до 43,5% от общей цифры потерь, то есть 62 505 человек, были убиты или пропали без вести⁴. Под Артуа 10-я французская армия между 25 сентября и 15 октября потеряла 48 230 военнослужащих, из них около 38% (18 567 человек) погибли и остались без вести пропавшими⁵.

И конечно же, здесь нельзя не сказать об осеннем наступлении союзников у Лооса в Северной Франции, уже упомянутом ранее. Генерал Дуглас Хейг очень мрачно оценивал перспективы операции: «Местность по большей части голая и открытая, она будет простреливаться огнем пулеметов и винтовок как с фронта германских окопов, так и из многочисленных укрепленных деревень, непосредственно расположенных за линией фронта. Быстрое наступление окажется совершенно невозможным»⁶. Французское командование рассудило иначе. Результат? Военный историк Робин Нилланс пишет о британских потерях, превысивших 59 тысяч человек⁷. В литературе встречаются и более точные оценки: от приблизительно 60 000⁸ до 61 713 человек⁹.

¹ Clodfelter M. Op. cit. P. 395; Krause J. Early Trench Tactics in the French Army. The Second Battle of Artois, May-June 1915. Burlington, VT, 2013. P. 140.

² Boff J. Haig's Enemy: Crown Prince Rupprecht and Germany's War on the Western Front. N. Y., 2018. P. 80.

³ Greenhalgh E. The French Army and the First World War. Cambridge, UK, 2014. P. 117; Keegan J. The First World War. London, 1999. P. 203; Terraine J. White Heat: The New Warfare 1914–18. London, 1982. P. 188.

⁴ Clodfelter M. Op. cit. P. 395; Greenhalgh E. The French Army and the First World War... P. 117.

⁵ Greenhalgh E. Foch in Command: The forging of a First World War general. N. Y., 2011. P. 135.

⁶ Liddel Hart B. H. Op. cit. P. 188.

⁷ Neillands R. The Great War Generals on the Western Front. London, 1999. P. 217. См. в переводе: Нилланс Р. Генералы Великой войны. Западный фронт 1914–1918. М., 2005. С. 409.

⁸ Warner Ph. The Battle of Loos. Hertfordshire, UK, 1976. P. 1.

⁹ Clodfelter M. Op. cit. P. 395; Moloney T. The Impact of World War One on Limerick. Newcastle upon Tyne, UK, 2013. P. 115.

Эта краткая сводка потерь армий союзников Российской империи в 1915 году неполна. Если обратиться к общим данным, то только Англия и Уэльс лишились 77 132 павших сыновей¹. По подсчетам британских военных медиков, произведенным в период Интербеллума, количество раненых томми, попадавших в спасительные руки санитаров и врачей, неуклонно росло с 9256 человек после Нев-Шапеля и 7433 у Оберс Ридж до 12 419 под Фестюбером, 32 334 — на Ипре и 33 500 фронтовиков у Лооса². Потери армии Третьей республики только убитыми составили 349 тысяч человек. Зарубежные историки сегодня вправе именовать 1915-й «худшим годом» для Франции³. В истории Британии в Первую мировую таковым 1916 год сделает Сомма, забравшая примерно 420 000 человек убитыми, ранеными и пропавшими без вести⁴.

Несложно заметить, что летом на Западном фронте воцарилось своеобразное затишье. На сей счет К. Гайворонский, первым в отечественной историографии предпринявший подобный разбор потерь союзников в 1915 году, отмечает: «*Во-первых, тайм-аут взят для подготовки решительного удара немцам... Во-вторых, сентябрьское наступление было предпринято англо-французами несмотря на откровенный скепсис и военного, и политического истеблишмента союзников после провала майской операции*»⁵. И это действительно так. 9 (22) июля 1915 года британский посол Джордж Бьюкенен в беседе с начальником канцелярии Министерства иностранных дел России бароном М. Ф. Шиллингом поделился тревогой Китченера:

¹ *Janov D., Andreev E., Jasilionis D., Shkolnikov V. M.* Estimates of mortality and population changes in England and Wales over the two World Wars // Demographic Research. 2005. Vol. 13. P. 394.

² *Mitchell T. J., Smith G. M.* Medical Services: Casualties and Medical Statistics of the Great War. London, 1931. P. 135.

³ *Krause J.* 'Only Inaction Is Disgraceful': French Operations Under Joffre, 1914–1916 // The Greater War: Other Combatants and Other Fronts, 1914–1918 / Ed. By J. Krause. N. Y., 2014. P. 38.

⁴ Commonwealth War Graves Commission. Battlefield Companion Somme 1916. Oxford, UK, 2006. P. 12.

⁵ *Гайворонский К.* 1915 год: Россия и «предательство» союзников // Первая мировая война в истории Беларуси, России и мира: Материалы Международной конференции 28–29 апреля 2011, г. Могилев. М., 2011. С. 42.

«На западном фронте противники до такой степени укрепились, что мало надежды на возможность для которого бы из них прорвать линию укреплений и достигнуть решительного успеха»¹. Тем не менее, когда 14 (1) августа президент Третьей республики Раймон Пуанкаре, премьер-министр Рене Вивиани и военный министр Александр Мильеран прибыли в главную квартиру французского командования с целью отговорить генерала Жозефа Жоффра от наступления, тот ответил: «Но мы должны выступить из-за русских, это наш долг союзника»². И этот долг был сполна выплачен жизнями пуалю и томми.

В свете вышесказанного утверждение о «вампиризме» союзников России в Первую мировую войну выглядит попросту несправедливым. Рассуждения о «предательстве» Русской армии в самый тяжелый для нее момент английскими и французскими политиками и военачальниками свидетельствуют о непонимании коалиционной природы Великой войны, о незнании ее истории либо намеренном искажении фактов. И если уж говорить о том, для кого кровь русских солдат была не гуще водицы, то впору вспомнить начальника штаба Верховного главнокомандующего генерала Янушкевича и члена правления Торгово-промышленного банка князя С. В. Кудашева. Последний, транслируя идеи первого, в разгар Великого Отступления писал министру иностранных дел С. А. Сазонову о необходимости пойти на чрезвычайные меры и призвать под ружье сразу полтора миллионов человек: *«...Чтобы одна часть людей, призываемая в первую очередь, для пополнения выбывших, обречена была вследствие своей необученности верной гибели. Но дала бы время остальным... Сперва вольются в строй 300 000 человек, которые и лягут костьми в первый же месяц. Через месяц появятся 300 000 человек слабо обученных, получивших месячное образование... Так что материал солдатский будет все*

¹ Министерство иностранных дел России в годы Первой мировой войны: Сборник документов. Тула, 2014. С. 86.

² Емец В. А. Очерки внешней политики России в период Первой мировой войны: Взаимоотношения России с союзниками по вопросам ведения войны. М., 1977. С. 193; Павлов А. Ю. Скованные одной цепью: стратегическое взаимодействие России и ее союзников в годы Первой мировой войны, 1914–1917. СПб., 2008. С. 71.

время улучшаться»¹. Не уймется он и после падения самодержавия. 29 апреля 1917 года на имя военного и морского министра Гучкова будет представлена записка Кудашева: «Необходимо демонстрировать в армии доблесть и организованность частей, которые увлекали бы на подвиг остальную массу... Этот принцип... широко применяется во Франции в так называемых штурмовых колоннах, которые особо подбираются, чтобы идти на верную смерть... Этот принцип, видоизмененный применительно к русским условиям, может возродить русскую армию. Поэтому... представляется необходимым во всех армиях фронта создать особые "ударные" единицы, большую часть обреченные на истребление, которые должны быть составлены исключительно из добровольцев, так как подвиг может быть таковым, только если он является результатом свободной воли»².

И даже после того, как Россия выбыла из войны, ее продолжили вести до победного для Антанты итога те же самые союзники вкупе с присоединившимися к альянсу США — вести ценой десятков тысяч жизней своих солдат и офицеров вплоть до последних не дней даже, а минут. Имена последних погибших на Западном фронте Великой войны известны, как и имена первых.

Огюстен-Жозеф Викторин Требюшон, рядовой первого класса 415-го пехотного полка 163-й пехотной дивизии, отправился на войну добровольцем, вступив в армию 4 августа 1914 года. Он служил посыльным, узнавал о многих новостях раньше других и о перемирии — тоже. Правда, французское командование не было уверено в серьезности намерений немецкого. С вечера 10 ноября 1918-го 163-я пехотная дивизия согласно приказам генералов Анри Гуро, Анри Филиппа Петена и по решению маршала Фердинанда Фоша готовилась к атаке германских позиций у Вринь-Мез на неприятельском берегу Мааса. В темноте, под проливным дождем французы налаживали понтон

¹ Барон Шиллинг так прокомментировал эти «гуманные» соображения: «Не берусь судить о достоинствах такой системы, но расточительность человеческих жизней представляется мне жестокой». См.: Карелин В. А. Проблема интернирования русских военнопленных Первой мировой войны // Новая и новейшая история. 2010. № 1. С. 97.

² Солнцева С. А. Ударные формирования русской армии в 1917 году // Отечественная история. 2007. № 2. С. 48.

через реку. Утром примерно семь сотен солдат пересекли ее и шагнули в рассеивающийся туман. Немецкие войска на преобладающей высоте открыли по наступающим пуалю пулеметный огонь. Требюшон стал последним из 91 павшего в тот день француза. Время его смерти — 10 часов 45 минут, за четверть часа до вступления в силу Компьенского перемирия. На кресте над могилой Требюшона и других погибших в последний день войны значится иная дата — 10 ноября¹. Точная причина такой датировки неизвестна, вероятной же является попытка французов сокрыть факт наступления под Вринь-Мез.

Джордж Эдвин Эллисон, рядовой 5-го Королевского Ирландского уланского полка, прошел всю войну. Он пережил ряд кровопролитных сражений, начиная с упомянутой ранее битвы при Монсе, где вместе с томми в атаку шли ангелы. По жестокой иронии судьбы, Эллисон был сражен пулей в ходе патрулирования именно окрестностей Монса в 9 часов 30 минут 11 ноября 1918 года — за полтора часа до перемирия².

Канадец Джордж Лоуренс Прайс, рядовой 28-го Северо-Западного батальона Канадских экспедиционных сил, был призван в армию в октябре 1917 года. Утром 11 ноября 1918-го он в составе патруля должен был обезвредить немецкого пулеметчика, засевшего в одном из домов в бельгийской деревне Авре близ Монса. Они не застали неприятеля на месте, проверили пару домов, а когда Прайс вместо перебежки покинул строение, то его грудь пробила пуля. Это произошло в 10 часов 58 минут, то есть за 2 минуты до перемирия³. Последний канадский солдат, погибший в Великую войну, упокоился на кладбище в Авре. Там же были погребены и Джордж Эллисон и Джон Парр — первый павший на той войне британец.

Генри Николас Джон Гюнтер, внук немецких мигрантов в США, был призван в армию в сентябре 1917 года. Он успел дослужить-

¹ *Murphy D. The French Army in 1918 // 1918: Winning the War, Losing the War / Ed. By M. Strohn. Oxford, UK, 2018. P. 93.*

² Private Ellison, George Edwin [<https://www.cwgc.org/find-war-dead/casualty/894827/>]. Дата последнего обращения: 07.07.2018.

³ Private George Lawrence Price [<https://www.findagrave.com/memorial/9792310>]. Дата последнего обращения: 07.07.2018.

ся до сержантского шеврона и лишиться его из-за совета приятелю избегать призыва, изложенного в письме, попавшемся цензору. Гюнтер служил в 313-м пехотном Собственном Балтимора полку 157-й пехотной бригады 79-й пехотной дивизии; его рота прибыла на Европейский театр военных действий в середине сентября 1918-го, успев к началу Мез-Аргоннского наступления. Генри Гюнтер погиб в 10 часов 59 минут 11 ноября 1918 года в деревне Шомон-деван-Дамвиле в Мезе. Он со штыком наперевес побежал к немецкому блокпосту и произвел по нему выстрел из винтовки. Немцы пытались увещевать американского солдата, а затем на его груди скрестились пулеметные очереди¹. С первых дней службы Гюнтер не избежал проявлений антинемецких предрассудков в свой адрес, переживал из-за разжалования в рядовые, рассчитывал вернуть чин и добился своего — правда, уже посмертно. Он стал последним погибшим военнослужащим армии США в Первой мировой и считается последним убитым в истории войны.

О последнем павшем немецком военном доселе встречаются только косвенные данные. Возможно, им стал молодой офицер по имени Томас, пытавшийся утром 11 ноября 1918-го втолковать тем же американцам, что война окончена и они могут возвращаться домой. Увы, те не знали о перемирии и не говорили по-немецки². Томас был застрелен, причем уже после официального окончания войны, не успев застать ее последних выстрелов — 101 залпа в ознаменование Компьенского перемирия. Но это только версия, не более того.

Сегодня в Интернете любому пользователю доступны подробнейшие данные как о кладбищах и могилах вообще, так и о захоронениях британских воинов Первой мировой в частности. Здесь я привел примеры того и должен лишь добавить, что сохранение памяти о павших подданных британской короны и их могилах еще в годы войны сделал делом своей жизни один человек — сэр Фабиан Уэйр.

¹ Sergeant Henry Nicholas Gunther [<https://www.findagrave.com/memorial/16204809>]. Дата последнего обращения: 07.07.2018.

² Morris J. The Church Lad's Brigade in the Great War: The 16th (Service) Battalion, The King's Royal Rifle Corps. Barnsley, UK, 2015. P. 227.



«Воскрешение солдат». Полотно британского художника Стэнли Спенсера, расписавшего мемориальную капеллу Сэндхем в городе Беклер, 1928–1929 годы

Он учредил бюро, в 1917 году разросшееся в «Имперскую комиссию по военным захоронениям» (Commonwealth War Graves Commission, CWGC — ныне без «I is for Imperial» в названии и аббревиатуре). Он же продолжил работу после войны, следуя четырем основным принципам: *«Каждого погибшего нужно упомянуть или на надгробии, или на мемориале. Не должно быть никакого различия по званию, расе*

«ИМЕНА ЖЕ ИХ ТЫ, ГОСПОДИ, ВЕСИ...»

или вероисповеданию. Надгробия и памятники должны быть постоянными. Все надгробия должны быть одинаковыми». Правда, эпитафия на памятниках оставшимся неизвестными солдатам принадлежала не Уэйру, а Редьярду Кипплингу: «Здесь лежит солдат Великой войны, известный Богу»¹. То, что началось как частная инициатива, является крупнейшей международной организацией, заботящейся о захоронениях британских воинов по всему миру.

Потери Русской армии: вопрос открыт

Конечно, нельзя пройти мимо вопроса о количестве потерь, понесенных Русской армией в Первой мировой. Он неспроста считается одним из сложнейших в истории той войны.

Учет потерь велся в частях действующей армии с начала боев. 28 июля (10 августа) 1914 года при Главном штабе было образовано «Особое делопроизводство по сбору и регистрации сведений о выбывших за смертью или за ранами, а также без вести пропавших воинских чинах, действующих против неприятельских армий». Туда поступали данные из штабов дивизий на передовой, визированные командованием полков, секретные и не предназначавшиеся для печати. Особое делопроизводство подсчитывало потери и в отдельной графе этих списков указывало, сколько нижних чинов в полку было убито, ранено либо скончалось от ран и пропало без вести. Например, из рядов 97-го пехотного Лифляндского полка 25-й пехотной дивизии 1-й армии в августе-сентябре 1914 года выбыло убитыми — 108, ранеными — 678, пропавшими без вести — 651, военнопленными — 8, а еще один воин умер от ран. Большое количество пропавших объясняется страшным примечанием «Остались на поле сражения» напротив их фамилий². Большинство эвакуированных раненых были направлены в дивизионный лазарет. Впрочем, ис-

¹ Копылов К. Есть ли жизнь после смерти: «Никто не забыт» по-британски // Warhead.su. 7.05.2018. [<https://warhead.su/2018/05/07/est-li-zhizn-posle-smerti-nikto-ne-zabyt-pobritanski>].

² РГВИА. Ф. 16196. Оп. 1. Д. 217. Л. 2–28, 29об-56, 57об-79, 85.

следователь А. В. Олейников замечает на сей счет: «Во-первых, учитывались не все потери (отсутствуют, например, данные об офицерских потерях) и не всех подразделений полка; во-вторых, из отчетности “выпали” важнейшие боевые периоды... Вышеприведенная информация в целом свидетельствует как о низком качестве боевой отчетности, так и о неполноте сохранившихся документов. Такая ситуация не исключение, а правило»¹. Тем не менее именно документальные источники по потерям являются наиболее информативными даже с учетом их неполноты.

19 августа (1 сентября) 1914 года Управление главного врачебного инспектора при МВД разослало губернаторам циркуляр, предписывающий передавать в Особое делопроизводство списки раненых нижних чинов и офицеров, поступивших на лечение в госпитали, лазареты и иные медицинские учреждения вверенных им губерний. В списках требовалось указывать личные данные военнослужащих, включая сведения о месте их рождения. Отныне уездные по воинским делам присутствия дважды в неделю предоставляли информацию уполномоченным, в начале и середине каждого месяца уведомлявшим губернское присутствие. Правда, с декабря 1914 года согласно новому циркуляру МВД велся учет только умерших. Ну а итогом первоначального учета стали 77 «Именных списков раненых и больных офицерских и нижних чинов, помещенных в лечебных заведениях», изданных в Петрограде в 1914–1915 годах.

Параллельно из столичной «Военной типографии императрицы Екатерины Великой» выходили в свет номерные «Именные списки убитым, раненым и без вести пропавшим нижним чинам». Сегодня электронные копии их 2835 выпусков представлены в Интернете, но для неспециалистов пользоваться этим ценнейшим источником, как он есть, на проверку довольно сложно. Фамилии в списках распределялись по губерниям, и только, — составители не придержи-

¹ Олейников А. В. Исчисление боевых потерь на Русском фронте Первой мировой войны 1914–1917 гг.: проблемы и противоречия // Русский исторический сборник. Вып. 5. М., 2013. С. 98.

вались даже алфавитной последовательности. Убитые, раненые и пропавшие без вести тоже не разделены между собой. Упоминания о том, в какой части нес службу солдат, отсутствуют. Однако при всей своей хаотичности «Именные списки...» стали первым капитальным сводом данных о потерях Русской императорской армии в 1914–1916 годах, суммарно включающим в себя около 1,8 миллиона персоналий.

В то же время следует отметить, что даже сведения «из первых рук», передававшиеся в войсковых донесениях, не были безукоризненно точными. Неспроста генерал Алексеев, еще будучи главнокомандующим армиями Северо-Западного фронта, в приказе № 1505 от 27 июня (10 июля) 1915 года требовал, *«...чтобы в будущем от меня не были скрываемы потери. Неудачи всегда возможны, и если часть честно выполнила свой долг, потери в людях и утрата материальной части не могут лечь на нее пятном. Зная истинное состояние части, можно составить своевременно соображения о пополнении»*¹. Хотя дело было не только и не столько в намеренном сокрытии потерь. Как отмечал генерал Свечин, писари физически могли уведомлять штаб полка о списочном составе рот и убыли в них до определенного момента, *«когда потери начинают принимать катастрофические размеры, роты исчезают целиком со своими командирами, фельдфебелями и писарями»*. Пополнение прибывало, но полковая канцелярия попросту не успевала узнать о нем, особенно если полк находился на марше. Писари добросовестно пытались составить точную сводку данных, но были вынуждены опираться чуть ли не на слухи о том, куда подевался тот или иной воин. В списках на сотни фамилий они одинаково часто и повторялись, и исчезали, либо становились пропавшими без вести². Эта ситуация кардинально не изменилась к лучшему до окончания Первой мировой для России.

Послевоенная литература о боевых и санитарных потерях в 1914–1917 годах весьма обильна. Я перечислю здесь данные лишь из наи-

¹ Коллекция печатных приказов русских армий Первой мировой войны РГБ. Инв. № 157/22.

² Свечин А. А. Искусство вождения полка. По опыту войны 1914–18 гг. Т. I. М.; Л., 1930. С. 48.

более знаковых публикаций. Одной из первых таких стало издание советского Отдела военной статистики Центрального статистического управления (ЦСУ). В нем боевые потери исчислялись 626 440 убитыми: *«Монументы, которые можно воздвигнуть из тел и черепов погибших, оставляют далеко за собой времена печальной памяти Аттил и Тамерланов»*¹.

В 1939 году в Париже вышел из печати фундаментальный труд генерала Головина, посвятившего одну из глав теме потерь Русской армии в Великой войне. Головину в эмиграции были недоступны документальные первоисточники, отложившиеся в советских архивах, однако он обобщил данные из всех доступных публикаций, раскритиковав практически каждое из них в отдельности. Вышеупомянутый сборник ЦСУ был упрекнут в слепом доверии материалам Ставки, в которых великое множество павших числилось пропавшими без вести. Еще одной советской работе досталось за игнорирование потерь в частях, воевавших на Кавказском фронте, зарубежных театрах военных действий (во Франции и Македонии) и понесенных Русской армией после сентября 1917-го включительно: вкуче это дало 10% погрешности данных Народного комиссариата здравоохранения². Сам Головин прибег к сравнительному анализу имеющихся данных о потерях в армии Третьей республики, выводя своего рода верхний и нижний статистические пределы потерь в Русской армии: *«Во французской армии 1 убитый приходился на 3,33 раненых. Следовательно, исходя из предположенного нами общего числа раненых в Русской Армии в 4 200 000, число убитых не может быть меньшим, чем 1 261 261, или, закругляя, 1 300 000»*³. Эту методику нельзя не признать оригинальной, однако полученные с ее помощью цифры безукоризненно точными — отнюдь.

Следующим этапом в установлении количества потерь Русской армии в 1914–1917 годах стала монография советского демографа Б. Ц. Урланиса. Он не преминул попенять Головину на недобросовестность его расчетов, и не то чтобы небезосновательно — ведь для вы-

¹ Россия в мировой войне 1914–1918 года (в цифрах). М., 1925. С. 4.

² Головин Н. Н. Военные усилия России... Т. I. С. 135.

³ Там же. С. 140.

ведения знака «= \Rightarrow » между соотношением убитых и раненых в Русской и французской армиях учет раненых должен был вестись одинаково¹. Но вместе с тем Б. Ц. Урланис достаточно произвольно оценил недоучет убитых в 1914 году в 100 тысяч человек, а затем включил это число в сумму убитых за 4 года войны (908 000). Сравнение с данными о потерях в других армиях на Русском фронте Первой мировой дало пропорцию практически 1:1 между ними, что озадачило автора. Число убитых выросло до 1,2 миллиона. Обратившись к данным о 97 939 умерших от ран, Б. Ц. Урланис увеличил их количество «приблизительно на 60%», ссылаясь на недоучет раненых начиная с 1916 года. Полученные 160 тысяч умерших дорастают до 240 тысяч после применения к ним выведенной автором величины процента летальности — 6,6%. Доверие к более крупной цифре Б. Ц. Урланис объясняет просто: *«Гораздо легче допустить факт существования недоучета в материалах военно-санитарного инспектора, чем предположить, что процент летальности составлял всего 4,5»*². (В скобках замечу, что на Западном фронте военным медикам к 1918 году не удавалось спасти всего 1% раненых³, но это так, а гророс). 1 миллион 451 тысяча человек убитых в бою, умерших от ран и отравления газами были дополнены минимум 155 тысячами умерших от болезней, 190 тысячами скончавшихся в неприятельском плену и 15 тысячами жертв несчастного случая. Результатом проведенного Б. Ц. Урланисом масштабного исследования стало число общих безвозвратных потерь Русской армии в Первой мировой войне — 1811 тысяч, или 1,811 миллиона человек⁴.

Именно выкладки Б. Ц. Урланиса применительно к 1914–1917 годам послужили основой для подсчетов коллектива историков под руко-

¹ Урланис Б. Ц. Войны и народонаселение Европы. Людские потери вооруженных сил европейских стран в войнах XVII–XX вв. (Историко-статистическое исследование). М., 1960. С. 148–150.

² Урланис Б. Ц. История военных потерь: Войны и народонаселение Европы. Людские потери вооруженных сил европейских стран в войнах XVII–XX вв. (историко-статистическое исследование). СПб., 1994. С. 146, 151–152, 160, 167–170.

³ Стоун Н. Первая мировая война. Краткая история. М., 2010. С. 53–54.

⁴ Урланис Б. Ц. История военных потерь: Войны и народонаселение Европы. Людские потери вооруженных сил европейских стран в войнах XVII–XX вв. (историко-статистическое исследование). СПб.; М., 1998. С. 297–300, 325, 381.

водством генерал-полковника Г. Б. Кривошеева, результатом труда которых стала книга «Россия и СССР в войнах XX века». Однако авторы обошлись с полученными еще в конце 1950-х годов расчетными данными весьма нетривиально. Они сравнили цифры в издании ЦСУ с выводами Урланиса и нашли первые заниженными в 1,92 раза. Так был получен «коэффициент кратности», призванный дать точное количество погибших и умерших русских воинов. Вот только применен он был к цифрам самого Урланиса, взятым за основу при выведении коэффициента. Мало того, процент убитых среди пропавших без вести советский демограф и так учел. В результате полученное авторами число общих безвозвратных потерь Русской армии в Первой мировой войне равнялось 2254 тысячам, или 2,254 миллионам человек¹. Следует отметить, что архивные источники информации о потерях в 1914–1917-х (да, при всей их неполноте, каковую, впрочем, тоже можно было попытаться учесть в расчетах) ими не задействовались вовсе.

Выход этой коллективной монографии в свет явился своеобразной вехой, шагнувшие за которую исследователи подчас возвращались назад. Например, историк С. Д. Морозов в 2008 году обобщил сведения о потерях Русской армии в Первую мировую войну из ряда открытых источников и сделал следующий вывод: «*Действующая армия потеряла до 3,5 миллиона убитых в бою, умерших от ран и болезней, пропавших без вести, отравленных газами, расстрелянных в плену и т. д.*»². Однако несколько лет спустя он представил уточненную версию, увы, не ставшую оригинальной: «*В итоге суммируем все безвозвратные демографические потери российской армии — 2254,4 тыс. человек, в том числе офицеров и военных чиновников — 51,4 тыс., нижних чинов — 2203 тыс.*»³. С другой стороны, доктор исторических наук А. И. Степанов остается верен своей оценке численности потерь — 3,374 миллиона человек — на протяжении более чем полу-

¹ Россия и СССР в войнах XX века: Статистическое исследование. М., 2001. С. 100.

² Морозов С. Д. Людские потери России в Первой мировой войне // Свободная мысль. 2008. № 2. С. 173.

³ Морозов С. Д. Мужчины и женщины России в годы Первой мировой войны: демографический кризис и потери населения // Женщина в российском обществе. 2014. № 3. С. 15.

тора десятков лет¹. Жаль, что подобная стабильность никак не способствует прогрессу в исследовании этой сложнейшей исторической проблемы.

Изучение потерь Русской армии в Великой войне продолжается и сегодня, но остается скорее уделом энтузиастов-одиночек. В частности, эту работу поступательно ведет доктор исторических наук А. В. Олейников. Он опирается главным образом на открытые источники: «*При определении цифр потерь нами за основу брались наиболее авторитетные и заслуживающие доверия источники, в некоторых случаях осуществлялись собственные подсчеты на основе архивных материалов*»². Выводы исследователя, например, о потерях противоборствующих армий в кампании 1914 года гласят: «*Наиболее авторитетные источники определяли общие германские потери на Русском фронте в 223 тыс. чел., австрийские в 723 тыс. и турецкие в 90 тыс. ...Русская армия к концу 1914 года потеряла 1 млн бойцов. Архивные данные, пусть и фрагментарные, в целом подтверждают это*»³. И здесь, да и в изучении потерь на Русском фронте в 1914–1917 годах в целом не может не удивлять игнорирование А. В. Олейниковым научных публикаций и открытий кандидата исторических наук С. Г. Нелиповича.

Этот ученый является крупнейшим специалистом по истории потерь Русской армии в Первой мировой войне. В своей новейшей монографии С. Г. Нелипович подытожил результаты многолетнего кропотливого труда, установив наиболее точное на сегодняшний день количество потерь, понесенных армиями на Русском фронте Великой войны в 1914 году. Источниковой базой этого исследования послужили не обрывочные воспоминания подчас безвестных очевидцев, а архивные данные, причем отнюдь не «фрагментар-

¹ Степанов А. И. Общие демографические потери населения России в период Первой мировой войны // Первая мировая война: Пролог XX века / отв. ред. В. Л. Мальков. М., 1998. С. 478 (474–484); Его же. Потери населения России в Первой мировой войне // Демоскоп Weekly. 2014. № 623–624. С. 6.

² Олейников А. В. Россия — щит Антанты. С предисловием Николая Старикова. СПб., 2016. С. 232–233.

³ Олейников А. В. Потери неприятельских армий на Русском фронте 1914–17 // Россия в Первой мировой войне. 1914–1918: Энциклопедия... Т. 2. С. 812; Его же. Потери Русской армии 1914–17 // Россия в Первой мировой войне. 1914–1918: Энциклопедия... Т. 2. С. 830.

ные»: документы из 363 — нет, даже не архивных дел, а фондов (!) архивных хранилищ России, Австрии, Венгрии и Германии.

Таблица № 9¹

**Потери сторон на восточно-европейском Русском фронте
Первой мировой войны за 1914 год (по именованным спискам)**

Армия, группа	Офицеры, солдаты	Убитые, умершие от ран	Раненые, контуженные	Пропавшие без вести, пленные	Всего
Австро-венгерские войска	Офицеры	2200	6046	2181	10 427
	Солдаты	69 529	303 444	357 733	730 706
Германские войска	Офицеры	1898	3826	359	6082
	Солдаты	46 898	152 769	50 758	250 344
Всего Центральные державы	Офицеры	4098	9872	2540	16 510
	Солдаты	11 6427	456 213	408 491	981 131
Всего Российская империя	Офицеры	3190	12 405	4668	20 371
	Солдаты	154 233	633 805	706 154	1 499 390

Итак, цифра потерь Русской армии превышает 1,5 миллиона человек, и это — без учета Кавказского фронта. Потери австро-венгров и немцев на поверку тоже оказываются выше оценок А. В. Олейникова. Эту разбежку в данных можно было бы считать незначительной, если бы речь не шла о подсчете человеческих жизней и смертей. Устанавливая точное, до солдата, количество потерь, пренебрегать десятками тысяч солдат не годится. Ну а анализ потерь в других битвах на Русском фронте с той же степенью детализации пока что ожидает своего часа и не менее прилежных исследователей.

В 2014 году состоялось знаменательное событие: энтузиастом Б. Алексеевым в рамках амбициозного сетевого проекта «Персональная история русскоязычного мира» была обнаружена составленная им база данных «Именной список потерь нижних чинов 1914–1918»².

¹ Нелипович С. Г. Русский фронт Первой мировой войны: потери сторон. 1914. М., 2017. С. 224.

² [http://personalhistory.ru/db/db.php?table=ww1_1914_1918]. Дата последнего обращения: 08.07.2017.

Основными источниками для автора-составителя послужили «Губернские ведомости» ряда губерний и упомянутые ранее «Именные списки убитым, раненым и без вести пропавшим нижним чинам». На момент последнего обновления Алексеевым своей базы данных в ней было представлено свыше миллиона записей.

Подвижнический труд еще одного исследователя, А. И. Григорова, увенчался выходом в свет первых в России «Книг Памяти Великой войны 1914–1918 годов». На момент окончания моей работы над текстом этой главы издано 4 книги в 5 томах с приложениями¹. От Александра Игоревича в ходе одной из бесед в РГВИА я узнал и о главной сокровищнице сведений о потерях Русской армии в Первой мировой войне — так называемом «Ялуторовском архиве».

Уникальная картотека Бюро учета потерь на фронтах мировой войны, образованного в 1918 году при Народном комиссариате по военным и морским делам, хранилась в филиале ЦГВИА в Ленинграде. Когда в 1960-х филиал упразднился, столь крупный массив документов оказалось попросту негде разместить в Москве. Картотека с данными порядка 7,7 млн воинов, выбывших из строя в годы Великой войны, была перевезена в Ялуторовск Тюменской области, где приблизительно в то же самое время открылся Центр хранения страхового фонда СССР. Архив уцелел, но доступ к его документам усложнился даже по меркам советского времени. И дело не только в специфике учреждения, куда доселе может попасть отнюдь не всякий, и не в логистике — при необходимости можно добраться и до Ялуторовска. Хранилище там не оборудовано читальным залом для работы с архивными материалами. Многие годы знающие

¹Рязанская Книга Памяти Великой войны 1914–1918 годов. Т. I / сост. А. И. Григоров. М., 2010; Рязанская Книга Памяти Великой войны 1914–1918 годов. Т. II / сост. А. И. Григоров, А. А. Григоров. М., 2012; Воронежская Книга Памяти Великой войны 1914–1918 годов. Т. I / сост. А. И. Григоров. М., 2014; Крымская Книга Памяти Великой войны 1914–1918 годов. Т. I / сост. А. И. Григоров. М., 2014; Книга памяти «Черноморский флот в Великой войне 1914–1918 годов» / сост. А. И. Григоров. М., 2014. Эти уникальные издания были напечатаны до обидного малыми тиражами, однако с любезного согласия автора-составителя представлены в Интернете, где с электронными версиями их текстов и приложениями к ним может ознакомиться любой желающий. [<http://genrogge.ru/memo.htm>]. Дата последнего обращения: 08.07.2017.

о существовании «Ялуторовского архива» исследователи могли рассчитывать лишь на крупницы информации из него, предоставляемой по официальному запросу. Обращения с просьбой помочь сколльбо изменить положение дел к лучшему направлялись по инстанциям вплоть до российского руководства. Но они не давали результатов до начала 2014 года. В преддверии 100-летия начала Первой мировой о картотеке в Ялуторовске заговорили во всеуслышание. Правда, судя по репортажу телеканала «Россия», ее спустя много десятилетий «обнаружили», причем в Тобольске (?!), куда прибыл с визитом спикер Государственной думы, председатель Российского исторического общества С. Е. Нарышкин¹. Как бы то ни было, вопрос об оцифровке картотеки был решен положительно. В Ялуторовске закипела работа, а в начале марта 2017 года в Интернете были представлены ее плоды — более двух миллионов карточек, включая все офицерские до единой. Интерес пользователей к базе данных оказался настолько массовым и сильным, что буквально в тот же день доступ к ней по Сети был ограничен. Однако 1 августа 2017 года торжественно открылся портал «Памяти героев Великой войны 1914–1918», став крупнейшим отечественным виртуальным памятником истории Первой мировой².

...В самом ее начале погребение павших воинов оказывалось поводом для перемирий на отдельных участках Русского (и не только) фронта. Так было положено начало братаниям — необычному явлению Первой мировой, которое одни историки считают маркером падения армейской дисциплины, а другие — воплощением многовековых народных устоев. Об истории братаний в 1914–1917 годах и пойдет речь в следующей главе.

¹ Хрусталеv Д. В Тобольске изучают историческую находку времен Первой мировой // Вести.ru. 30.01.2014. [<http://www.vesti.ru/videos/show/vid/573069/>]. Дата последнего обращения: 07.07.2018.

² [<http://gwar.mil.ru/>]. Дата последнего обращения: 07.07.2018.

БРАТЯ ПО УМОЛЧАНИЮ

«Ворвалось солнце, паутину с окон сняли,
Сражния утихли, братья впервые обнялись...¹»

«Да, подружались с немцами...»

Сложно сказать, когда именно русские воины впервые участвовали в братаниях. Известно, что перемириями с неприятелем изобиловала еще Отечественная война 1812 года. «Передовые посты находились на расстоянии пистолетного выстрела, а патрульные переговаривались между собой. Неаполитанский король появлялся на аванпостах и беседовал с русскими генералами» — подобное было в порядке вещей осенью 1812-го². Конечно, уподоблять события той поры реалиям Первой мировой следует осторожно, ведь речь идет о войнах совершенно разного типа. Важно лишь помнить, что в 1914-м братания происходили отнюдь не впервые в истории, — важно в первую очередь для понимания их сути и причин.

Да, первые случаи кратковременного перемирия русских войск с неприятелем отмечались уже в августе 1914 года на Юго-Западном фронте. Долгое время в отечественной литературе стартом братаний считалась весна 1915 года, но эта точка зрения нуждается в корректировке: на второй год братания уже стали массовым явлением. На заре мирового пожара огонь прекращался по договоренности с врагом для уборки тел раненых и павших и иных хозяйственных нужд. На сей счет великий князь Николай Николаевич указывал командующим армиями: «Заключение перемирий по просьбе наших противников может быть допускаемо лишь в случаях, когда это вполне отвечает нашим интересам. Вместе с тем ни под каким видом не должно допускаться какое-то ни было обще-

¹ ГРОТ. «Братья по умолчанию». Большое спасибо группе ГРОТ и лично Виталию Евсееву, любезно согласившимся на использование названия своих песни и одноименного музыкального альбома в заголовке и эпиграфе этой главы.

² Сагомонян А. А. Война 1812 года глазами испанского офицера // Новая и новейшая история. 2012. № 5. С. 105.

ние с неприятелем, а тем более братание наших офицеров и солдат с противником»¹.



**Верховный главнокомандующий Русской императорской армией
великий князь Николай Николаевич**

Временем же первых полноценных братаний стала зима. Ротмистр Сумского гусарского полка Литтауэр вспоминал в эмиграции об одном из них: «В начале декабря наш полк стоял в деревне Куссен... На нашем участке фронта царило временное затишье. Как-то утром на нейтральную полосу выехал немецкий улан с копьем, к которому был привязан белый флаг, и положил на землю пакет и письмо. Письмо, адресованное офицерам нашего полка, было составлено в вежливой форме. В пакете находились сигары и коньяк. Через какое-то время... мы пригласили их встретиться в полдень на нейтральной полосе. По три офицера с каждой стороны встретились и даже вместе сфотографировались. Мы

¹ Козлов А. В. Указ. соч. С. 21.

говорили о чем угодно... но ни словом не упомянули о войне. Прощаясь, договорились встретиться на следующий день в то же время; мы должны были принести закуску, а немцы коньяк»¹.

Впрочем, очередной встрече не суждено было состояться. Новый командир дивизии запретил подчиненным общаться с офицерами противника, о чем русские передовые посты оповестили немцев залпом в воздух.

Полковник Генерального штаба Сергеевский в воспоминаниях описывал организованное в декабре 1914 года на позициях 2-й Финляндской стрелковой бригады перемирие — по инициативе германских офицеров, просивших о возможности похоронить своих солдат. Русское командование ответило отказом, однако офицеры обеих армий достигли компромисса. Погребение немецких солдат взяли на себя русские. Под белыми флагами, с панихидой тела убитых были преданы земле. «Затем противники разошлись, с обеих сторон протрубили отбой и опустили белые флаги. Не прошло и 10 секунд после того, как исчез флаг в немецком окопе, как с русской стороны загремели выстрелы. Германцы тотчас отвечали», — заключал описание этого эпизода Сергеевский². Несколько дней спустя германские офицеры пригласили русских на ужин, однако далее переговоры не велись. А уже знакомый читателям лакомка Фридрих Грелле описывал, как после похорон, аккуратно на католическое Рождество, враги стали делиться друг с другом сахаром и сигаретами. Нескольким русским так понравилось в германских траншеях, что двое решили остаться в плену, а еще троих однополчане смогли вернуть только силой³. Думается, что если это правда, то вскоре гуляки крепко пожалели о случившемся.

Еще один случай, приключившийся на излете первого года войны, ни в коем разе не являлся братанием, но при этом он может помочь лучше понять природу этого явления на Русском фронте. Ночь перед Рождеством, почти гоголевская. Сотник 1-го Оренбургского

¹ *Littauer V. S.* Op. cit. P. 178. См. в переводе: *Литтауэр В. С.* Указ. соч. С. 176.

² *Сергеевский Б. Н.* Указ. соч. С. 163–164.

³ *Рихтер С.* Указ. соч. С. 11–13.

казацкого полка Н. А. Вдовкин во главе конного разезда следует к местечку Риманов в Галиции. Впереди — оставленная деревня и высота, занятая неприятелем. После перестрелки казаки подбираются к будке, охраняемой австрийскими солдатами. Сняв часовых, разведчики врываются в помещение и без единого выстрела берут в плен до трех десятков полусонных солдат и офицеров противника. Их доставляют в селение, размещают в пустующей хате. Казаки дают корм лошадям, когда неожиданно Вдовкину передают просьбу одного из пленных о разговоре.

«Велю привести его. Порог избы переступает высокий, плечистый, с хорошей выправкой красавец и просит... отпустить его домой.

— Домой? — удивляюсь я.

— Так. До дому!

— Ты в своем уме?

— В своем, пане офицер, — лопочет он на галицийском наречии. — Та воно ж и блызенько тут.

— Что “блызенько тут”? — спрашиваю.

— Хата моя, а в ей и ридна маты, так стара, та добра. Отпустить, бо завтра ж Риздво.

— Риздво? Это, стало быть, Рождество?

— Так, так! Рождество!..»¹.

Принятое сотником решение, каким бы они ни было, скорее всего, не получило бы огласки. А вот одно из состоявшихся тогда же братаний удостоилось отдельного приказа войскам 1-й армии и имело суровые последствия. Привожу полный текст приказа: *«В день Рождества Христова немцы, выйдя из своих окопов против позиций Дунайского и Белебеевского полков, стали махать белыми тряпками и подошли к реке, показывая бутылки и сигары и приглашая наших к себе.*

Человек 10–15 немцев без оружия подошли к реке, сели в лодку, переправились на нашу сторону и стали заманивать к себе подошедших к берегу солдат вышеуказанных полков. Несколько человек поддались на эту подлую ловушку и переправились на немецкую сторону, и, что позорнее всего, — с ними переправился призванный из запаса Дунайского полка поручик

¹ Вдовкин Н. А. Ночь под Рождеством // Военная быль. 1973. № 124. С. 26, 27.

Семен Степанович Свицерский-Малярчук. Все переехавшие на ту сторону наши солдаты и этот недостойный своего звания офицер тотчас были немцами арестованы и взяты в плен.

Приказав немедленно заочно судить поручика Свицерского-Малярчука полевым судом по ст[атье] 248 кн[иги] XXII Св[ода] В[оенных] П[остановлений] 1869 г. (смертная казнь), предписываю немедленно сообщить имена сдавшихся солдат на их родину, дабы в их селах и деревнях тотчас же прекратили выдачу пайка их семьям, и все там знали, что они изменили своей Родине, польстившись на бутылку пива.

При повторении подобных подлых выходов со стороны немцев немедленно по ним открывать огонь, а равно расстреливать и тех, кто вздумают верить таким подвохам и будут выходить для разговоров с нашими врагами. Подписал: командующий армией, генерал от кавалерии Литвинов»¹.

К чести Свицерского-Малярчука следует отметить, что сам он считал случившееся досадным недоразумением. Незадачливый поручик неоднократно пытался бежать из плена, дабы оправдаться². Тем не менее этот пример отличается от прежних случаев перемирия. Воинами двигала не потребность в погребении павших — их прельстила возможность скрасить тяжкие военные будни. Данный мотив в дальнейшем становился все более значимым.

6 (19) февраля 1915 года датируется запись в журнале боевых действий 13-й роты лейб-гвардии Преображенского полка: «Один солдат 15-й роты высунулся из окопа, показал газету немцу; немец, в свою очередь, поднял газету, и вот наш солдат вылез из окопа и направился к немецким окопам, немец тоже вылез из окопа и направился навстречу нашему храбрецу. Сошлись, взяли под козырек, повидались за руку, обменялись газетами; потом немец достал флягу с коньяком, налил в стаканы, поднял в сторону наших окопов — выпил, затем налил, дал нашему солдату. Этот поднял стакан в сторону немецких окопов и крикнул: “За здоровье врага!” Выпил, потом дал наш немцу папироску, немец, в свою

¹ Коллекция печатных приказов русских армий Первой мировой войны РГБ. Инв. № 157/20. Л. 222.

² Асташов А. Б. Братания на Русском фронте Первой мировой войны // Новый исторический вестник. 2011. № 28. С. 31.

очередь, дал нашему папиросу, закурили, попрощались и пошли каждый в свой окоп»¹.

Чередой братаний ознаменовалась весна, особенно праздник Пасхи. Именно тогда братания стали массовым явлением на Русском фронте. Солдаты оставляли окопы, делили с неприятелем разговорные, обменивались табаком и продовольствием. На одном из участков фронта дело дошло до состязания хоров и совместных плясок под аккомпанемент гитары!

Реакция командования на происходящее порой была довольно сдержанной — взять хотя бы телеграмму начальника штаба 12-й армии апреля 1915-го: *«В одном из полков был случай посылки двух нижних чинов, снабженных белым флагом, с письмом к немцам, занимающим окопы против этого полка; после встречи с посланными с немецкой стороны, наши нижние чины возвратились обратно в свои окопы. Командующий армией считает подобного рода действия совершенно недопустимыми и приказал подтвердить приказание... с воспрещением вступать в какие бы то ни было сношения с противником без предварительного на то каждый раз испрошения разрешения Командующего армией»².*

Завершился год, Великое Отступление на время сменилось позиционной войной — и к Рождеству 1916 года братания возобновились, подчас не ограничиваясь разовыми встречами. Сообщения об этом поступали начальнику штаба главнокомандующего армиями Северного фронта М. Д. Бонч-Бруевичу. Исследователь А. Б. Асташов описывает выявленный в архивных первоисточниках интересный сюжет о перемирии на позиции у форта Франц на Западной Двине. Там стрелки 4-го батальона 55-го пехотного Сибирского полка следовали правилу *«не тронь меня, и я тебя не трону»³*. С ведома командира полка они вместо разведки буквально ходили в гости к немцам. Те не оставались в долгу, принося солдатам с собой коньяк, папиросы и шоколад. Отдельные порции угощений

¹ «Стон смешался с криком «ура». На Германской войне. Год первый... С. 86.

² РГВИА. Ф. 2208. Оп. 1. Д. 794. Л. 93об.

³ Асташов А. Б. Братания на Русском фронте Первой мировой войны... С. 32.

БРАТЬЯ ПО УМОЛЧАНИЮ

полагались русским военврачам. Враги сменялись в караулах по договоренности и даже обменивались пленными вместо опасных вылазок за «языками».

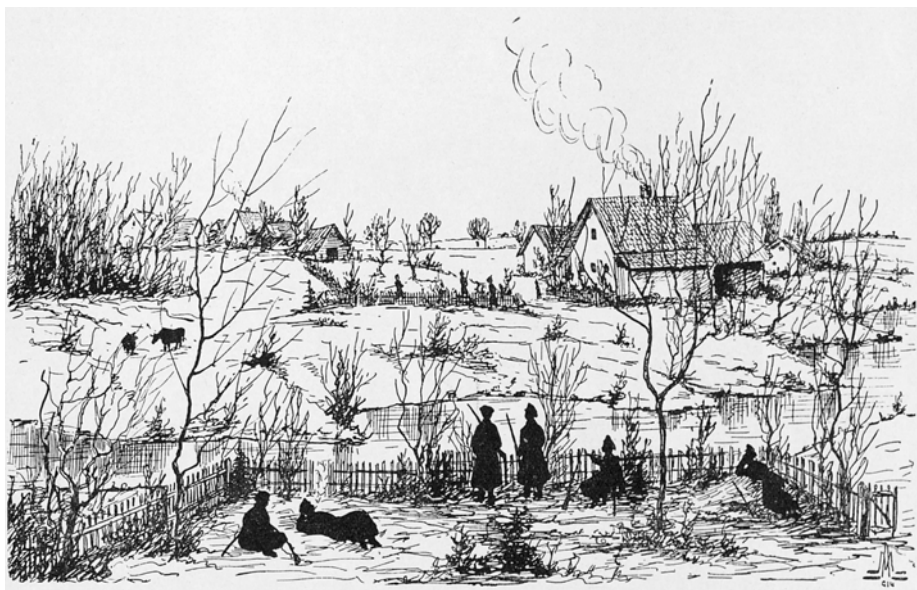

Силуэты войны: «Наши и немцы привыкают друг к другу так, что ходят на виду одни у других и не стреляют»

Перемирие у форта Франц отличалось длительностью. Его начали еще воины 53-го Сибирского стрелкового полка, стоявшие на этой позиции ранее. Поначалу командование намеревалось пресечь вопиющие нарушения дисциплины, но обстоятельства, повлекшие их, были сильнее. Реалии войны являлись равно тяжкими для солдат обеих армий, и братания в них оказывались своеобразной формой эскапизма. Однако такая идиллия не могла продолжаться вечно, разлагающе сказываясь на дисциплине, да и немецкие войска отнюдь не были пацифистами. Когда в мае 1916 года они заняли форт Франц, более 70 русских солдат сдались в плен.

В самом начале 1916 года солдаты 13-й пехотной дивизии получили очень необычное приглашение брататься. Начальник дивизии генерал-лейтенант Е. М. Михелис писал в мемуарах: «Австрияки,

однако, искали с нами контакта; несколькими днями ранее они пустили к нам котика с привязанным на шею плакатом, призывающим к заключению мира...»¹ А Пасха в том году буквально вывела братания на новый уровень массовости. Однако за это нарушение воинских обязанностей — по сути, уголовное преступление — Воинским уставом о наказаниях предусматривалось лишь... разжалование в рядовые, не более того. Да и отношение высших начальственных лиц Русской императорской армии к братаниям было на удивление спокойным. Вернее, самого императора подобные инциденты возмущали и удручали, но вот служивший генерал-квартирмейстером при его дядюшке, а в 1916 году — командир 25-го армейского корпуса генерал от инфантерии Ю. Н. Данилов вспоминал без какого-либо (во всяком случае, на тот момент) осуждения: «На нейтральной полосе между окопами завязывается оригинальное знакомство. Сблизившись, людижимают друг другу руки, обмениваются непонятными словами, газетами, папиросами, а иногда и бутылками спирта или другого напитка. С нашей стороны наиболее смелые, влекомые все тем же любопытством, заглядывают в чужие окопы и рассказывают потом чудеса о житье-бытье немецких солдат...»².

Главкомандующий армиями Северного фронта генерал Куропаткин летом 1916 года объяснял популярность этого явления воздействием немецкой пропаганды на призванных на военную службу поляков. Ни о политической пропаганде в войсковой среде, ни даже о пасхальных братаниях он в Могилев не сообщал. Куропаткин был уверен, что успех наступления на Юго-Западном фронте сведет братания на нет, а засидевшиеся в окопах солдаты и думать забудут о перемириях. Начальник его штаба генерал-майор Н. Н. Сиверс тоже не стал преследовать братавшихся на Пасху, но он хотя бы признавал наносимый перемириями вред: удар по боевому духу солдат, упрощение разведки для неприятеля, рост числа дезертиров и т. д.³

¹ Henning-Michaelis E. de. Burza dziejowa: pamiętnik z wojny światowej 1914–1917. T. 2. Warszawa, 1928. S. 51.

² Антивоенные выступления на русском фронте в 1917 году глазами современников... С. 10.

³ Асташов А. Б. Братания на Русском фронте Первой мировой войны... С. 33.

Если кто из генералов и оценивал братания строго негативно, так это руководивший крупнейшим наступлением 1916 года генерал Брусилов. И неспроста: на одном из участков вверенного ему фронта 10 (23) апреля 1916 года произошло нечто в духе скорее послереволюционных реалий. Около 6 часов утра австрийцы выкинули белые флаги напротив позиций нескольких русских стрелковых полков и выбрались на бруствер. В ответ не раздалось ни единого выстрела. Некоторые из солдат противника принялись хоронить убитых однополчан, а остальные встречали пожаловавших из русских окопов дорогих гостей. Те шагали к неприятелю с пасхальными угощениями, спускались в его траншеи и... оказывались в плену. Многие из этих воинов отличались отвагой в бою, были среди них и георгиевские кавалеры. Все они, по сути, улизнули на братание, воспользовавшись тем, что офицеры и прапорщики спят. Влетело же за случившееся прежде всего генералам: командующему 40-м армейским корпусом генерал-лейтенанту С. Н. Дельвигу и начальнику 2-й стрелковой дивизии генерал-лейтенанту Ю. Ю. Белозору. «Объявляю раз навсегда, что разговоры с противником допустимы только пулей и штыком», — такие слова заключали посвященный этому масштабному братанию специальный приказ¹. Командующему 4-й стрелковой «Железной» дивизией генералу Деникину тоже досталось, но он воспринял произошедшее с пониманием, впоследствии объясняя его «исключительно беспробудно-нудным стоянием в окопах, любопытством, просто чувством человечности даже в отношении к врагу — чувством, проявившимся со стороны русского солдата не раз»².

Летом во время Брусиловского прорыва на Юго-Западном фронте братания и вправду практически исчезли. Они отмечались только на позициях отдельных частей, временно став спорадическим явлением. Зато с осени перемирия и «дружба окопами» вновь набира-

¹ Сборник руководящих приказов и приказаний командующего VII армией... С. 99–100.

² Базанов С. Н. Феномен братания в Первой мировой войне // Военно-историческая антропология. Ежегодник, 2003/2004. Новые научные направления. М., 2005. С. 289.

ли обороты, и теперь армейскому начальству на местах было куда сложнее пресекать братания. Максимум, что оно могло противопоставить склонению вверенных им войск к братаниям, — это одиночные артиллерийские выстрелы по обнаглевшему неприятелю. Но даже тогда на одном участке фронта: «...Местами немец от нас шагов на сорок, все слышно, как разговаривает, иной раз кричит: “русь иди дадим коньяку и водки, у вас нет, — а нам принеси хлеба”, а наши солдаты ему в ответ “съешь Вильгельмовы яйца и х...”, он же по нас залп, а мы ему...»¹. А на другом: «Наши герои и немцы сошлись вместе и поздравляли друг друга, подали руки и поцеловались, они нас угощали папиросами, и водкой, и коньяком, а мы им давали нашего хлеба, который нужно было рубить топором, и им хлеб не понравился... Да, подружались с немцами»².



Братание — коллективное фото на память

¹ Письма с войны 1914–1917... С. 470.

² Там же. С. 481.

Падение самодержавия на рубеже зимы и весны 1917-го породило волну, сносящую все имевшиеся ненадежные дамбы: в этот раз пасхальные братания приобрели невиданный прежде размах. «Возможно, было около 7 или 8 часов, когда дверь нашего убежища распахнулась и прозвучало: “Русские идут! Вставай!” Нежданно-негаданно пробудившись, мы было бросились за лопатами, ружьями и боезапасом. Но наш товарищ... сказал нам: “Оружие и амуниция вам ни к чему, русские идут нам навстречу вовсе без оружия и машут...” Вскоре немецкие и австрийские солдаты сердечно приветствовали русских братским поцелуем. Вся враждебность улетучилась. Мы были друзьями, братьями!» — так описывал свои впечатления в апреле 1917 года один из немецких воинов¹. Наверное, он был искренен, хотя не стоит наивно представлять себе братания в разгар революции сплошным торжеством евангельской любви. Неприятель не упускал возможности толкнуть и без того кренившуюся и падающую дисциплину в Русской армии, а следовательно, и боеспособность войск. Пленение нижних чинов и офицеров, вынюхивание секретной информации, фотосъемка прямо на позициях, пораженческая пропаганда — таковы были реалии братаний в ту пору. Только австро-венгерские разведчики и только в мае 1917-го контактировали с русскими солдатами 285 раз². По этой цифре можно представить себе фронт работы офицеров германской военной разведки. Керенский же тем временем восклицал перед окопниками на съезде делегатов с фронта: «Нам говорят: не нужно больше фронта... Там происходит братание, но разве братание происходит на два фронта. Разве на французском фронте то же братаются. Нет, товарищи, брататься, так брататься на обе стороны. Разве силы противника уже не переброшены на англо-французский фронт и разве наступление англо-французов уже не приостановлено. У нас нет русского фронта, а есть только единый союзный фронт /апл[одисменты]/»³.

Впрочем, командование противника довольно быстро раскусило обоюдоострую сущность братаний. Благонадежность частей на тех участках передовой, где прекращались перестрелки и устраивались

¹ «Wann wird das Morden ein Ende nehmen?»... S. 177.

² Базанов С. Н. Братания на русском фронте в годы Первой мировой войны // Россия в годы Первой мировой войны, 1914–1918... С. 287.

³ ГА РФ. Ф. Р-6993. Оп. 1. Д. 2. Л. 10.

посиделки, вызывала все больше сомнений. Целые полки выводились в тыл для «целительной» муштры, а то и перебрасывались на Западный фронт. Участие солдата в братаниях и владение польским или, паче того, русским языком могли круто изменить траекторию его жизни. *«Между тем о нашем общении узнали наверху, — вспоминал много лет спустя солдат 46-го пехотного полка 119-й дивизии Отто Мейер. — Пришел приказ: “Немедленно отвести 46-й полк в тыл!”. 1 мая 1917 года нас погрузили для отправки во Фландрию»*¹.

Не преминули воспользоваться благоприятной для пропаганды ситуацией и революционные партии, включая РСДРП(б). Известно, что Ленин всячески поддерживал братания и политизировал их. Если верить генералу Брусилову, большевистские агитаторы ухитрились проникнуть даже в штаб командующего армиями Юго-Западного фронта, заручившись согласием начальника штаба генерал-лейтенанта С. А. Сухомлина на ведение пропаганды в войсках. Они добивались до действующей армии в составе маршевых рот, служащих такими троянскими конями, — ведь большевикам случалось занимать в строю места дезертиров². Среди них были и весьма видные впоследствии государственные и военные деятели. В секретной телеграмме командующему армиями Западного фронта от 1 (14) мая 1917 года сообщалось: *«Начдив 55 [генерал-лейтенант С. В. Цейль], что [в] дивизию прибыл от Петроградского Совета Рабочих и Солдатских Депутатов с удостоверением от 25 апреля номер 126 агитатор Дмитрий Петрович Михайлов, ведущий, между прочим, агитацию за организованное братание с немцами, и сегодня лично принимавший участие в братании в 220 [пехотном Скопинском] полку точка Братание распространилось и на 218 [пехотный Горбатовский] полк, при чем уговоры офицеров не действуют...»*³. Генерал Гурко пред-

¹ Норден А. Между Берлином и Москвой. К истории германо-советских отношений. М., 1956. С. 89.

² Базанов С. Н. «Немецкие солдаты стали... переползать к русским “товарищам” и брататься с ними» // Военно-исторический журнал. 2002. № 6. С. 46.

³ Национальный архив Республики Беларусь (далее — НАРБ). Ф. 60-П. Оп. 3. Д. 253. Л. 55. Ранее был опубликован видоизмененный текст данного документа — см.: Революционное движение в России в апреле 1917 г. Апрельский кризис: документы и материалы. М., 1958. С. 547; Антивоенные выступления на русском фронте в 1917 году глазами современников... С. 85.

БРАТЬЯ ПО УМОЛЧАНИЮ

писал направить в дивизию представителей фронтового комитета, придав им «какую-нибудь крепкую воинскую часть», а заодно и артиллерию, выдвинуть ультиматум о прекращении братаний и убедить комитет арестовать Михайлова до выяснения личности. Этим агитатором был не кто иной, как М. В. Фрунзе.



**«Германец. Я всегда был, в душе, твоим другом и таким-же останусь!»
Карикатура из сатирического журнала «Пугач», посвященная братаниям
на фронте и заключающейся в них угрозе**

С подачи большевистских агитаторов в 1917 году русские войска братались и с болгарскими — после ожесточенных боев впервые аж с походов князя Святослава в X веке. 1 (14) мая на одном из участков

Серетского фронта¹ состоялась встреча 16 русских и 14 болгарских солдат и офицеров. Ее результатом стала договоренность о перемирии, продлившемся вплоть до 10 (23) августа. На Дунае славяне ходили друг к дружке в гости с июля 1917-го по июнь 1918-го: обменивались табаком и хлебом, новостями и листовками. Интересно, что со стороны болгар в братаниях активно участвовал полковник (с 17 мая 1918 года) Панайот Куюмджиев, выпускник Николаевской академии Генерального штаба (1907–1910)².

В июне череда перемирий прервалась из-за наступления Русской армии, но по его окончании братания возобновились. Дисциплина в войсках рушилась, удержать и восстановить ее были призваны жесткие меры. Первопроходцем в этом смысле стал возглавивший армии Юго-Западного фронта генерал Л. Г. Корнилов. Потребовав 9 (22) июля от Временного правительства и Петросовета восстановления смертной казни, он решил не дожидаться решения властей: в тот же день были расстреляны 14 солдат. 12 (25) июля 1917 года смертная казнь была введена вновь. Неделю спустя трое военнослужащих 539-го пехотного Боровского полка лишились жизни за братание с неприятелем³. Тогда же и генерал Данилов призвал немедленно стрелять по участникам того, что сам впоследствии назовет «оригинальным знакомством». 1 (14) августа генерал Корнилов приказал обходиться с вражескими инициаторами братаний не менее сурово: *«При проникновении для братания неприятеля в наше расположение в плен не брать, а прикалывать пришедших на месте и трупы их выставлять впереди проволочных заграждений»*⁴.

К тому моменту руководство большевистской партии было частью под арестом, а частью — на нелегальном положении после июль-

¹ По названию реки Серет, левого притока Дуная, по течению которой еще в конце XIX века Румыния начала возводить мощную оборонительную линию для отражения угрозы со стороны будущего союзника — России.

² Калмбуров Г. Братание между русскими и болгарскими воинами в годы Первой мировой войны // Военно-исторический журнал. 1970. № 6. С. 113–114.

³ Ратьковский И. С. Восстановление в России смертной казни на фронте летом 1917 г. // Новейшая история России. 2015. № 1. С. 49, 50, 53.

⁴ Воробцова Ю. И. Интернациональная деятельность большевистской партии в период подготовки Октября: февраль — октябрь 1917 г. Л., 1975. С. 58.

ских выступлений в Петрограде. С этой стороны частота братаний заметно сократилась, да и кровопускания нового Верховного главнокомандующего генерала Корнилова возродили в действующей армии подобие порядка. Но не прошло и месяца, как сам он поднял вооруженное восстание, снова ввергнув войска в хаос. У большевиков вновь были развязаны руки. Их агитаторы осенью прочно обосновались в солдатских комитетах, братания стали набирать прежние обороты вплоть до Октябрьской революции.

«Рождественские» перемирия и не только

7 декабря (24 ноября) 1914 года избранный тремя месяцами ранее папа Бенедикт XV в первой своей энциклике призвал руководства воюющих держав к прекращению огня на Рождество: *«Пушки могут замолчать, по крайней мере в ночь, когда пели ангелы»*. Воззвание понтифика подхватила европейская пресса. Многие обозреватели находили идею перемирия неосуществимой и, более того, вредной — негоже давать бошам даже краткой передышки. Духовенство ожидало поддержало папу. Власти же остались глухи к его инициативе, зато некоторые газеты обвинили в срыве перемирия... Россию, якобы уклонившуюся под предлогом празднования православными Рождества в январе¹. Однако многие и многие воины на Западном фронте, безотносительно его стороны, чаяли хотя бы кратковременного затишья. Их чувства можно попытаться представить, вспомнив, что каждый из этих томми, пуалю и бошей рассчитывал встретить праздник дома, вернувшись с передовой после окончания обещавшей быть скоротечной войны! Тысячам успевших смертельно устать фронтовиков накануне Рождества официальное разрешение на перемирие не столь уж и требовалось. В сумерках сочельника 24 (11) декабря 1914 года в районе Ипра началось, может быть, самое известное братание в истории Великой войны.

¹ Hagerty E. The Night the Angels Sang: Christmas 1914 at Home and On the Front // Saber and Scroll. 2015. Vol. 4. Is. 1. Art. 3. P. 7, 8.

Брустверы германских траншей были декорированы еловыми ветвями. Пуше этой зелени позиции демаскировали зажженные свечи. Затянув праздничное песнопение, солдаты кайзера дождались отклика от британцев, а следом и те, и другие вышли на полосу ничьей земли с подарками — из мирного тыла весьма кстати пришло множество посылок. Одновременно похоронные команды обеих армий принялись за погребение павших — печальный, но веский резон для перемирия. На ряде участков фронта его по обоюдному согласию тотчас же продлили на двое суток. Происходившее выглядело, мягко говоря, сюрреалистично. *«Трудно представить себе более удивительное зрелище. Наши солдаты и немцы стояли группами или гуляли между траншеями, как будто дело происходило в Гайд-парке... Курьезно то, что некоторые из немцев жили раньше в Лондоне. Я встретил одного немца, с которым ежедневно по утрам отправлялся в одном и том же поезде из Финчли в Сити...»* — писал пораженный британский солдат родным¹. Цирюльники в мирной жизни стригли врагов, безбоязненно подставлявших им затылки. Где-то поле боя ненадолго стало футбольным, и на нем состоялись одни из самых удивительных матчей в истории спорта. Томми и джерри² пели в унисон, иногда постреливая для порядка, дабы лишний раз не злить своих офицеров. Поборники дисциплины относились к братаниям холодно, особенно во французских частях — впоследствии там изымались памятные фотографии тех удивительных часов.

Считается, что «Рождественское перемирие» 1914 года стало единственным в своем роде: интенсивность возобновившихся на Западном фронте боев уже не дала бы ему повториться с тем же размахом. Отдельные попытки наладить контакт, безусловно, случались. В 1915 году на одной из линий траншей британский батальон договорился с противником о прекращении огня, а затем был смнен. Не зная об этом, немцы забросили к томми пару неразорвавшихся

¹ Оболонкова М. А. Эпизод истории Великой войны как элемент исторической памяти европейцев: рождественское перемирие 1914 года // Вестник ПермГУ. 2010. Вып. 1 (13). С. 10.

² Джерри (англ.) — британское прозвище немецких солдат. Определение «бош» стало более расхожим благодаря французам.

винтовочных гранат. В первой находилась немецкая газета, вторая содержала послание: *«Все мы, германские капралы, желаем вам хорошего немецкого ужина нынче вечером с пивом (элем) и тортиками. Ваша маленькая собачка прибежала к нам и находится в безопасности. Она удрала потому, что у вас не стало еды. Ответьте, если пожелаете»*¹. Не пожелали, не ответили.

И впрямь, после мясорубок Галлиполи, Ипра, Лооса и Нев-Шапель на суше, сражения у Доггер-банки на море, бомбардировок побережья британской метрополии в январе и столицы — в сентябре с воздуха до братаний ли было? Однако новейшее исследование английского историка Джонатана Райли показало, что как минимум на отдельных участках передовой удивительные события конца 1914 года повторились в 1915-м. Рождество на позициях встречали, например, 15-й батальон Королевских уэльских фузилеров и батальон С Колдстримских гвардейцев. В первом подразделении в Первую мировую несли службу многие английские бытописатели той войны, второе же станет уникальным во Вторую мировую: танки Sherman Firefly этого батальона будут нести пусковые установки для 76-мм ракет... Однако вернусь к 1915 году, сочельнику и траншеям. Томми в них получили одинаковый приказ генерала Хейга: *«Мы должны умерить нашу доброжелательность не только к христианам-товарищам, но и к верующим союзникам. Мы должны сохранять дух ненависти, отвечая свинцом на любые поползновения»*². Но на различных участках фронта происходившее запомнилось им по-разному. Одних баварские резервисты-католики приглашали в гости, весело откликаясь на вопрос об ужине: *«Толстый гусь!»*. Другие, в составе ирландского подразделения, спевались с немцами — языковые барьеры не мешали песням литься. Ближе к утру враги попросту вышли из траншей, чтобы обменяться рукопожатиями и подарками: шлемы «пикельхаубе», колбасы и пиво в обмен на тушенку и галеты. *«Я впервые находился на “ничьей земле”, и теперь она была общей...»* — вспоми-

¹ Graves R. Good-Bye to All That. N. Y., 1929. P. 137.

² Griffith L. W. Up to Mametz... and Beyond / Ed. and ann. By J. Riley. Barnsley, UK, 2010. P. 13.

нал обомлевший английский фронтовик Ллевелин Гриффит. Мало того, на полосе между окопов снова состоялся футбольный матч, причем без преувеличения стихийный: по оценке одного из игроков, с каждой стороны в игре могло участвовать до полусотни человек! Велось и погребение убитых, а кое-где артиллерия молчала почти двое суток кряду, пока на позициях не сменились части¹.

В дальнейшем нередким явлением на Западном фронте были косвенные братания. Их отличало практически полное отсутствие общения, не говоря уже об обмене и купле-продаже имущества или о вечеринках. Одной из расхожих форм косвенных братаний служили проявления ритуальной агрессии: перестрелки без жертв с обеих сторон. Например, стрельба в белый свет как в пенни примерно в одно и то же время, пока воины обедают или работают в траншеях. Артиллеристы, лишенные шанса на обычное братание, кляли снаряды в одну и ту же точку — такой намек было немудрено разгадать. Впрочем, столь же легко его могли раскусить и собственные офицеры, а тогда хитрецам не поздоровилось бы. Но порой дело доходило до абсурда: еженощно солдаты с обеих сторон выбирались на полосу ничейной земли и подновляли проволочные заграждения по взаимной договоренности не открывать огня. Когда на одном из участков фронта непрочное перемирие было сорвано немецким обстрелом, бош-пехотинец взволнованно обратился к томми: *«Мы очень сожалеем об этом и надеемся, что никто не пострадал. Это не наша вина, это все чертова прусская артиллерия!»*².

Необычное восприятие братаний бытовало среди некоторых французских солдат, особенно из числа поддерживающих переписку с родными. Война создала и с каждым днем расширяла и углубляла расселину между пуалю и их близкими. На дно этой пропасти скатывались и солдаты, и их враги, в известном смысле оказываясь товарищами по несчастью. Эту мысль невольно подогревали изложенные в письмах любимых женщин проблемы, вроде нормирования

¹ Riley J. 'Everyman's Land': The Second Christmas Truce, 1915 // Welsh History Review / Cylchgrawn Hanes Cymru. 2017. Vol. 28. No. 4. P. 715, 716, 717, 719.

² Ashworth T. Trench Warfare, 1914–1918: The Live and Let Live System. London, 1980. P. 146.

выдачи печенья или закрытия магазинов в 18 часов¹. Они казались фронтовикам как минимум легкомысленными по сравнению с их собственным опытом жизни и смерти в траншеях. А иногда — вызвали неподдельную враждебность, тогда как братание становилось актом взаимопонимания и фронтовой общности, пусть и разделенной присягой и рядами колючей проволоки.

В истории отношения немцев, вернее, части из них, к братаниям сокрыт другой парадокс. Известно, что в Рождественском братании участвовал и 16-й Королевский Баварский резервный пехотный полк — тот самый, в котором нес службу Адольф Гитлер². Ярый противник перемирий, после окончания Великой войны он будет твердо убежден, что германской армии нанесли пресловутый «удар в спину». Но там, на полях сражений, именно баварские солдаты в наименьшей степени идентифицировали себя с другими немецкими фронтовиками. Они охотнее шли на контакт с британцами и французами. *«У нас случаются отличные дискуссии, — говаривал один из баварских пехотинцев, — они возвращаются к себе с нашими сигаретами, а мы — с вином»³.*

О причинах и последствиях братаний

Что же именно побуждало солдат к братанию, начиная с 1914 года и вплоть до окончания войны? Односложно на этот вопрос не ответить.

Первые перемирия были обусловлены необходимостью похоронить павших, но не стали впоследствии регулярными, хотя число жертв и могил только росло. Крупнейший исследователь проблематики братаний на Русском фронте Первой мировой А. Б. Асташов объясняет

¹ Roberts M. L. Civilization Without Sexes: Reconstructing Gender in Postwar France, 1917–1922. Chicago, IL; London, 1994. P. 22.

² Williams J. F. Corporal Hitler and the Great War 1914–1918: The List regiment. London; N. Y., 2005. P. 14.

³ Davis B. Experience, Identity, and Memory: The Legacy of World War I // Journal of the Modern History. 2003. Vol. 75. P. 121.

их крестьянским менталитетом большей части личного состава Русской армии. «...Стремление скорее пойти на мировую, даже простить... Очевидно, русский солдат всерьез рассматривал братание как прообраз мира или хотя бы временного замирения», — пишет он¹. В братаниях воплощался древний обычай побратимства, доживший до XX века среди славян, воевавших под знаменами Австро-Венгрии. С таким объяснением вполне согласуется и описанная сотником Вдовкиным история.

«— Ну так як же, пане офицер? — продолжает “подогревать” мое сердце пленный.

— Как тебя зовут? — спрашиваю его.

— Иосифом, — отвечает он, ломая руки. — Так как звали и Обручника Пресвятой Девы Марии.

— Ступай! — велю ему. — Ступай, но знай, пан Иосиф, если обманешь, — подведешь меня. Да и Дева Мария прогневаться может за обман...»².

Сотнику Вдовкину не придется сожалеть о своем решении. Шестьдесят лет спустя, в эмиграции, он будет вспоминать возвращение фельдфебеля в плен тем же утром, и новую встречу уже в Таврии во время Гражданской войны — с Иосифом, его женой и дочкой, молившимися о казачьем офицере каждый сочельник. Не менее показательна и запись в дневнике генерала Снесарева, сделанная 15 (28) ноября 1916 года: «Прапорщик Елисаветградского (6-го) полка Рудь, раненный в ногу, был вынесен из огня и принесен к нам австрийцем; австриец сам был, кажется, ранен. Теперь эти “бывшие враги” все время вместе»³.

Весьма интересным выглядит здесь противопоставление общего и частного в полемике мнений относительно того, насколько братания отвечали видению противника русскими или шли с этим видением вразрез. Существует точка зрения, согласно которой в солдатской среде было сильно религиозное восприятие немцев как порождений

¹ Асташов А. Б. Русский крестьянин на фронтах Первой мировой войны // Отечественная история. 2003. № 2. С. 79.

² Вдовкин Н. А. Указ. соч. С. 27

³ «Здесь, на боевом поле... бодрим и поощряем на смерть живых, чтобы потом оплакивать мертвых»: Фронтовые дневники генерала А. Е. Снесарева // Военно-исторический журнал. 2004. № 6. С. 47.

БРАТЯ ПО УМОЛЧАНИЮ



«Черт нянчает своего сына из Берлина».
Лубок периода Первой мировой войны

дьявола. «Немцы не люди, а исчадие ада, они ведут войну для уничтожения всего человеческого рода, стреляют все разрывными и отравленными пулями; даже легко ранят — помирают»¹ — приблизительно так со слов одного из фронтовиков. Что ж, христоролюбивое воинство не чуралось братаний и с исчадиями ада? Иначе на этот вопрос смотрят историки В. Л. Дьячков и Л. Г. Протасов, утверждавшие, что формированию образа врага у военнослужащих Русской армии мешал ряд причин: «Одна раса, одна языковая группа, одна религия, один тип культуры, не говоря уж о значительном славянском элементе в Германии и Австро-Венгрии». Конечно, рядовые окопники в массе своей не были настолько искушены в лингвистике, чтобы подмечать сходства в русском и не-

¹ Холодов В. А. Первая мировая война в восприятии русских солдат // Среднерусский вестник общественных наук. 2014. № 1 (31). С. 222.

мецком языках, но несомненный резон в этой логике есть: «В народной культуре немец являлся чужим, но отнюдь не врагом»¹.

Пиковая активность братаний в рождественские и пасхальные дни демонстрирует не меньшую значимость религиозного мотива для огромного множества людей, вырванных из традиционного уклада жизни. Однако и христианское всепрощение не следует возводить в абсолют в качестве фактора перемирий. Считается, что на Кавказском фронте братаний с османскими войсками не происходило, но, возможно, до сих пор не выявлены свидетельствующие о них источники. Во всяком случае, братания как действенный способ ведения пропаганды и разложения дисциплины русских войск гипотетически могли использоваться неприятелем. Да, объявленный 11 ноября 1914 года султаном Мехметом Решадом V избирательный джихад против России, Англии и Франции, по идее, исключал даже возможность перемирия между правоверными и неверными. Германия совместно с турками делала ставку на вовлечение в «священную войну» военнопленных мусульман. Последние, будучи уже в начале 1915 года размещены в двух особых лагерях на немецкой территории, «обрабатывались» пропагандистами, действовавшими с размахом. Год спустя, 7 января 1916 года, Стамбул направил Берлину воззвание к военнопленным, исповедавшим ислам, — призыв явиться в османскую столицу и поучаствовать в джихаде на деле либо потрудиться на благо Турции в тылу. Из них даже было сформировано особое подразделение, хотя министр внутренних дел Мехмед Талаат-паша в итоге скептически оценил перспективы такого начинания. После Февральской революции османские дипломаты в Будапеште и Вене предложили великому визирю использовать хаос в России в своих интересах, внедрив сагитированных в плену русских офицеров-мусульман в Советы, «что могло бы облегчить заключение мира и этим принести пользу Местопребыванию Халифата». Однако датированный 23 (10) мая 1917 года ответ могущественного главы МВД был краток: «Ранее правительством были направлены в Россию обладающие необходимыми качествами агенты. Преданная нам служба российских

¹ Дьячков В. А., Протасов Л. Г. Великая война и общественное сознание: превратности индоктринации и восприятия // Россия и Первая мировая война... С. 64.

военных из мусульман, как и отмечено Вами, представляется лишенной вероятности»¹. Что за агенты имелись Талаат-пашой в виду? Если ответ на этот вопрос и может быть дан, то он доселе таится в архивах.

На Западном фронте в разгар Дарданелльской операции вполне себе происходили перемирия между турками и англичанами. Известно по меньшей мере об одном, когда 24 (11) мая 1915 года воины обеих армий хоронили своих однополчан, а командиры беседовали на полосе ничьей земли. «От этого зрелища даже неженки должны ощущать себя дикарями, а дикари — плакать», — поделился в тот день османский офицер связи с тюркофилом Обри Гербертом². Этот день стал возможным благодаря именно усилиям последнего.



**«— Ну, что видно в перископ? Никак русские раскуривают “трубку мира”?
— Совсем не то: Ленина “выкуривают”!»**

Карикатура, опубликованная в сатирическом журнале «Пугач» в мае 1917 года

¹ «Преданная нам служба российских военнопленных из мусульман... представляется лишенной вероятности». Документы Османского архива о возможности использования военнопленных в интересах Порты. Май 1917 г. (Публ. И. А. Мустакимова) // Отечественные архивы. 2010. № 2. С. 110, 112, 113, 116.

² Mackenzie C. Gallipoli Memories. N. Y., 1930. P. 80.

Наконец, замирение с неприятелем часто сопровождалось обменом подарками, позволяя обзавестись продуктами, куревом и запрещенным на фронте спиртным. В какой-то момент после февраля 1917 года алкоголь вышел на первый план, и во множестве частей началось повальное пьянство. Тогда же братания создали благоприятную среду для разложения русских войск, чем поспешили воспользоваться и неприятельское командование, и социалисты. Представители первого довольно скоро убедились, что братания вредоносно сказываются на всех участвующих в них сторонах, точно открытые Вильгельмом Рентгеном X-лучи.

Лидеры вторых преуспели в подрыве боеспособности действующей армии, но уже летом 1917-го для Ленина стало очевидно: одними стихийными перемириями революцию не совершить. Обыденность братаний стала как причиной, так и следствием нежелания и неспособности армии вести боевые действия. После захвата власти в России большевикам требовался мир. Мирные инициативы Совета народных комиссаров изначально более походили на отчаянные метания, уж точно непохожие на последовательную капитуляцию перед Вторым рейхом, в чем нередко обвиняют того же Ленина. Ранним утром 8 (21) ноября 1917 года он направил телеграмму генерал-лейтенанту Н. Н. Духонину, и. о. Верховного главнокомандующего Русской армией. Предписание вступить в переговоры с неприятелем о заключении мира тот моментально передал представителям союзников при Ставке. 9 (22) ноября Духонина отстранили от командования, и по прибытии в Могилев взять бразды правления Русской армией должен был прапорщик Н. В. Крыленко. Генерал связался со штабами фронтов, объясняя отказ выполнять распоряжение Совнаркома, и трое из пяти командующих поддержали его. Предпринимались попытки сплотить армейскую верхушку, звучали идеи о переводе Ставки в Киев... Но военный министр генерал-лейтенант А. А. Маниковский успел заручиться согласием большевиков на дальнейшее управление ведомством, а времени на эвакуацию не оставалось. 19 ноября (2 декабря) Духонин успел распорядиться об освобождении из Быховской тюрьмы генерала Корнилова и других участников «Корниловского мяте-

жа». Ветер свободы поддержал занимающееся пламя Гражданской войны, но сам главковерх сгорел в нем уже день спустя. Вечером 20 ноября (3 декабря) генерала Духонина вытащили из штабного вагона и растерзали.

За дюжину дней до того, 8 (21) ноября, большевики направили Англии и Франции дипломатическую ноту с предложением переговоров. Союзники передали протест против нарушения договора 1914 года, который требовал не заключать с врагом сепаратного мира Духонину, уже смещенному действующей властью. Наиболее оригинальную позицию занял военный атташе США генерал Уильям Джадсон, заявивший, что его страна не подписывала этого договора и вообще вступила в Великую войну гораздо позднее. *«Бывшие союзники не приняли предложения советского правительства и надеялись на то, что большевистский режим не долго продержится, — отмечает исследователь П. В. Макаренко. — Предложение о демократическом мире разрушало их собственные планы и надежды на близившуюся развязку мировой войны в связи с выступлением США против Германии, сулившим успешное завершение военных действий»*¹. На нет и суда нет — так рассудил Наркомат иностранных дел, обратившись следом к нейтральным странам за посредничеством в переговорах о мире. Те в лучшем случае сухо уведомили о получении ноты. Испанский посол, передавший ее в Мадрид, вылетел из России вслед за документом как пробка.

Наконец, не удостоившись отклика из высоких кабинетов, Ленин воззвал к окопам. Войскам на позициях предписывалось выбирать уполномоченных для замирения с врагом и — действовать! Однако, отмечает исследователь С. В. Курицын, братания в действующей армии после Октябрьской революции развивались не совсем так, как их видел большевистский вождь и какие надежды на них возлагал². И тому имелся ряд причин.

¹ Макаренко П. В. Большевики и Брестский мир // Вопросы истории. 2010. № 3. С. 5.

² Курицын С. В. Братания на Русском фронте в послеоктябрьский период (25 октября 1917 — январь 1918 гг.) // Октябрьской революции — 100 лет. Сб. ст. М., 2017. С. 246, 248.

Во-первых, 10 (23) ноября был принят декрет «О постепенном сокращении численности армии», взбудораживший войска. Ответственных за планомерную демобилизацию никто не назначил, офицеры повсюду отстранялись от командования, а нижним чинам хватило и одного «Декрета о земле». Интенсивность без того стихийного дезертирства из действующей армии выросла в разы. Ну а настроения тех, кто еще оставался на позициях, отменно передает рапорт командующего 8-й армией генерал-лейтенанта Н. Л. Юнакова главнокомандующему армиями Румынского фронта генералу от инфантерии Д. Г. Шербачеву от 11 (24) ноября 1917 года: *«В сознании солдат война уже окончилась, поэтому они считают совершенно излишним какие-либо занятия. Навыки тыла постепенно перекочевывают на фронт, проявляется стремление к торговле, солдаты покупают, продают...»*¹. Контакты с неприятелем продолжались вовсю, но заключение мира «снизу» было невозможно. У большевиков оставался последний вариант — переговоры с Германией, тем более что каким-либо образом вмешаться в них союзники при всем их возмущении не пожелали.

После того, как 19 ноября (2 декабря) 1917 года советская делегация прибыла в Брест-Литовск для ведения мирных переговоров, Верховный главнокомандующий Н. В. Крыленко опять призвал войска: *«Влейте через братание революционный жар в сердца измученных войной солдат противника, но строго соблюдайте условия договора»*². Правда, Ленину братания виделись солдатскими митингами с обеих сторон, а, например, полковой комитет 481-го пехотного Мещовского полка 5-й армии на Северном фронте 27 ноября (10 декабря) подчеркивал: *«Солдаты, желающие брататься, должны иметь устное или письменное разрешение ротного комитета или начальника боевого участка и все обязаны проходить через пропускные посты... за нейтральной зоной, но только на обусловленных местах. Необходимость*

¹ Бумеранг братания: Подрывная деятельность австро-германских спецслужб на восточном фронте в 1917 году (Публ. С. Н. Базанова, А. В. Пронина) // Военно-исторический журнал. 1997. № 1. С. 39.

² Гаврилов Л. М. Солдатские комитеты в Октябрьской революции (действующая армия). М., 1983. С. 177.

перехода нейтральной полосы вызывается условиями зимнего времени, требующего крытых помещений для братяющихся»¹. Специально назначенные дежурные батальончики сопровождали неприятельских военных, не давая им приближаться к русским окопам. Ленин исключал участие офицеров в братаниях, а в частях на Юго-Западном фронте они вполне привлекались для организации встреч — нижние чины элементарно не справлялись сами. Более того, в батальонах 207-го пехотного Новобаязетского полка 52-й пехотной дивизии 3-го Кавказского армейского корпуса 7-й армии формировались и комиссии для противодействия братаниям — не вообще, а стихийным². Попытка разыграть братания как карту в политической борьбе никому не принесла стопроцентного результата без нежелательных побочных эффектов.

Характерно практически полное отсутствие «братаний» как явления в годы Великой Отечественной войны. Если же подобное и происходило, то расценивалось как «беспримерный факт» на уровне командования фронтом, а разговор с виновными был коротким. 20 сентября 1941 года к позициям 289-го отдельного артиллерийско-пулеметного батальона на Ленинградском фронте заявили несколько гитлеровских офицеров в солдатской военной форме и предложили собеседникам, военнослужащим 2-й роты, сдаться в плен. Взводные командиры *«вступили с ними в переговоры, начали предательское “братание”*. В качестве *“переводчика” в этих переговорах участвовал заместитель парторга политбоец Барский»*. Заместитель командира роты запретил бойцам стрелять по немцам, и ни комбат с комиссаром, ни уполномоченный Особого отдела НКВД старший политрук не пресекли происходившего. В итоге пятеро красноармейцев перешли на сторону врага. Секретный приказ войскам Ленфронта № 0098 от 5 октября, посвященный случившемуся, гласил: 2-ю роту 289-го отдельного артпульбатальона расформировать как обесчестившую себя, всех запятнавших себя предательством, будь то рядовые или командиры, — отдать под трибунал и расстрелять,

¹ Там же. С. 246.

² Там же. С. 247.

сокрывших поначалу скандал бригадного комиссара и начальника Особого отдела укрепрайона снять с работы, членов семей изменников Родины арестовать и судить и т. д.¹

...Название настоящей главы я выбрал неспроста. Братья по умолчанию — прежде всего братья изначально. Ведь до войны у ее рядовых участников на всех фронтах общего было не меньше, нежели разделяющего их, за вычетом государственных границ и языкового барьера, конечно. Братания служили лучшим напоминанием об этом, особенно Рождественское на Западном фронте — трагическое прощание не только с грезами о скоротечной войне, но и с мирной Европой, с прежним миром, который уже никогда не вернется. В армиях на Русском фронте несли службу братья по вере, несколько лет кряду оставлявшие на Пасху оружие в траншеях. Братьями по умолчанию многим из них было суждено стать и для равнодушных современников в тылу, и для потомков: замалчивание братаний в ряде мемуаров, особенно принадлежащих перу переживших Первую мировую генералов, тоже по-своему характерно. Развитие стихийных перемирий в Русской армии шло параллельно с изменением отношения к ним Верховного главнокомандования: от сдержанности великого князя Николая Николаевича в 1914 году до ярости генерала Корнилова в 1917-м. Равным образом не всех в армейской верхушке поначалу насторожил еще один феномен Великой войны: «самострелы». Рассказ о них — далее.

¹ Полный вариант текста приказа опубликован здесь: *Степаков В. Н.* Нарком СМЕРШа. СПб., 2003. С. 78–80.

«СЧАСТЛИВЫЕ» РАНЫ

— Лучше всего, — заметил кто-то около дверей, — впрыснуть себе под кожу в руку керосин. Моему двоюродному брату повезло: ему отрезали руку по локоть, и теперь ему никакая военная служба не страшна¹.

«Участились случаи ранения пальцев рук...»

Сложно сказать, когда именно в истории Русской императорской армии было впервые отмечено умышленное нанесение себе или другим телесных повреждений с целью уклонения от воинской службы. Во всяком случае, в Воинском уставе о наказаниях редакции 1868 года уже имелась соответствующая статья 133, грозящая таким преступникам поражением в правах и ссылкой в Сибирские или иные отдаленные губернии².

Ранение нижними чинами, стремящимися избежать несения боевой службы, самих себя либо товарищами по предварительному стовору отмечалось и в ходе Русско-японской войны 1904–1905 годов. Находившийся на ее фронте в качестве военного врача писатель В. В. Вересаев в своих записках цитировал один из приказов главного начальника тыла: «В госпитали тыла поступило большое число нижних чинов с поранениями пальцев на руках. Из них только с пораненными только указательными пальцами — 1200. Отсутствие указательного пальца на правой руке освобождает от военной службы. Поэтому, а также принимая во внимание, что пальцы хорошо защищаются при стрельбе ружейной скобкой, есть основание предполагать умышленное членовредительство...»³. Среди всех раненых под Мукде-

¹ Гашек Я. Похождения бравого солдата Швейка // Собрание сочинений в 5 т. Т. 1. М., 1966. С. 68.

² Воинский устав о наказаниях. СПб., 1868. С. 47.

³ Вересаев В. В. На войне. СПб., 1908. С. 185.

ном у 104 нижних чинов наблюдались схожие раны указательного пальца правой руки¹.



В. В. Вересаев, фото периода Русско-японской войны

Это же явление получило распространение и в годы Великой войны, но до недавнего прошлого оставалось в основном фигурой умолчания в отечественной литературе о Первой мировой. Да и чему удивляться, если сами современники тех событий крайне редко писали о «палечниках», как тогда именовали травмирующих себя уклонистов? О них упоминал Деникин, о них обмолвился Керсновский²... Но ни первый, ни второй не шагнули дальше: не попытались истолковать эту трагическую примету военного времени, разобраться в ее причинах, рассказать о мерах и результатах борьбы с «самострелами» в армии. Их появление относилось к периоду Великого Отступления 1915 года, связывалось с дурным влиянием австро-венгерских войск,

¹ Макичян А. А. Организация медицинской помощи больным и раненым во время русско-японской войны 1904–1905 гг. Дисс. ... канд. ист. наук. М., 2016. С. 192.

² Деникин А. И. Крушение власти и армии, февраль–сентябрь 1917 г. М., 1991. С. 96; Керсновский А. А. Указ. соч. Т. IV. С. 281.

и будто тогда же для симулянтов была введена смертная казнь. В таком виде свидетельства перекочевали и в современную историографию¹. «Самострелы» Первой мировой — сложная, неприглядная тема, не случайно пребывающая в тени, но необходимо пролить свет и на нее.

О ранящих себя симулянтах в начале войны упоминал генерал Данилов. «К концу 1914 г. ... появились уклоняющиеся в виде палечников», — писал он, добавляя, что той же осенью командованию пришлось ввести суровые наказания за умышленное причинение себе или через другое лицо увечий или повреждений здоровья². Формулировка, прямо скажем, обтекаемая. Для внесения ясности будет нелишним перечислить некоторые из приказов, посвященных членовредительству.

Например, командующий 4-й армией генерал Эверт 1 (14) октября 1914 года подписал следующий циркуляр: «До сведения моего дошло, что в боях появились массовые поранения в пальцы преимущественно левой руки нижних чинов. Приказываю установить по возможности наблюдение за нижними чинами и сделать распоряжение, чтобы врачи особенно внимательно исследовали подобные раны и при сомнении о таких нижних чинах незамедлительно доносили строевому начальству для расследования и привлечения к ответственности по закону военного времени»³.

Участившиеся случаи ранения пальцев рук в действующей армии тогда насторожили не всех. Начальник штаба 2-й армии генерал-майор П. И. Постовский сетовал на пренебрежение войск козырьками окопов, вследствие чего и могли участиться поражения рук. Генерал Рузский сообщал в циркуляре от 8 (21) октября: «Главнокомандующим замечено, что нижние чины выставляют иногда фуражку, надевая ее на руку, что влечет за собою ранение руки. Главнокомандующий приказал обратить на это внимание и предлагает принять меры, чтобы ниж-

¹ Поршнева О. С. Крестьяне, рабочие и солдаты России накануне и в годы Первой мировой войны. М., 2004. С. 190; Федосеев С. А. «Пушечное мясо» Первой мировой. Пехота в бою. М., 2009. С. 331–332.

² Конец российской монархии. Бубнов А. Д. В царской Ставке; Данилов Ю. Н. На пути к крушению: Очерки из последнего периода русской монархии. М., 2002. С. 271; Данилов Ю. Н. Россия в мировой войне 1914–1915 гг. Берлин, 1924. С. 248.

³ Нелипович С. Г. Ладья Харона: потери сторон в октябрьской кампании (Варшавско-Ивангородской операции) 1914 г. на русском фронте Первой мировой войны // Великая война: сто лет / под ред. М. Ю. Мягкова, К. А. Пахалюка. М.; СПб., 2014. С. 69–70.

ние чины не выставляли фуражек, надетых на руки, а если выставлять, то чтобы надевали их на палку или штык». Справедливость этих предписаний не вызывает сомнений, особенно на фоне числа пострадавших — в одной только 1-й бригаде 12-й пехотной дивизии в кисть левой руки получили пулю 17 офицеров и 554 нижних чина.

Генерал Брусиллов и командир 24-го армейского корпуса генерал от кавалерии А. А. Суриков распорядились оставлять раненых в верхние конечности воинов в строю, 15 (28) октября добавляя, что сортировать их силами дивизионных лазаретов и полевых госпиталей, конечно, стоило бы, но сугубо по критерию боеспособности¹. Однако содержание и тональность следующего приказа были совершенно иными.

16 (29) октября с подачи главнокомандующего армиями Юго-Западного фронта генерала от артиллерии Н. И. Иванова вышел приказ Верховного главнокомандующего № 194. 9 (22) ноября Николай II одобрил законодательное закрепление его положений, а 18 ноября (1 декабря) генерал Сухомлинов подписал соответствующий приказ по военному ведомству № 725, гласивший: «Государь Император, по всеподданнейшему докладу главного военного суда, в 9-й день ноября 1914 года Высочайше повелеть соизволил: дополнить кн[игу] XXII С[вода] В[оенных] П[остановлений] 1869 г[ода], изд[ание] 4-е, новую 245 статью, изложив ее в следующей редакции.

“За умышленное причинение себе непосредственно или через другое лицо с целью уклониться от службы или от участия в военных действиях огнестрельных или иных ранений, повлекших за собою увечье или повреждение здоровья, хотя бы даже лишь временно воспрепятствовавшее исполнению служебных обязанностей, виновный подвергается:

а) во время войны в районе военных действий — лишению всех прав состояния и смертной казни или ссылке в каторжные работы от четырех до двадцати лет, или без срока;

б) в виду неприятеля — лишению всех прав состояния и смертной казни.

¹ Нелипович С. Г. Ладья Харона: потери сторон в октябрьской кампании (Варшавско-Ивангородской операции) 1914 г. на русском фронте Первой мировой войны // Великая война: сто лет / под ред. М. Ю. Мягкова, К. А. Пахалюка. М.; СПб., 2014. С. 70.

Тем же наказаниям подвергается и тот, кто с намерением вышеуказанным способом изувечит другого или повредит ему здоровье или окажет ему в этом содействие”¹.



**Генерал от артиллерии Н. И. Иванов.
Лубок периода Первой мировой войны**

С ним был ознакомлен без исключения каждый человек в действующей армии, и не по разу. Формулировки § 2 приказа войскам 2-й армии Северо-Западного фронта № 173 от 20 ноября (3 декабря) 1914 года звучали столь же сурово: *«Мною замечено, что нижние чины*

¹ Дни скорби: Дневник барона Н. Н. Врангеля. 1914–1915 гг. (Публ. А. А. Мурашева) // Исторический архив. 2001. № 4. С. 91.

под тем или иным предлогом во время боя покидают строй, одни в качестве сопровождающих раненых, другие с самыми незначительными ранениями, большей частью в руки. Кроме того, наблюдались случаи саморанения огнестрельным или холодным оружием.

Подобное отношение к своему долгу считаю недопустимым, бесчестным и подлым в отношении к товарищам, которые на местах умирают смертью честных и славных воинов; преступным перед дорогой нашей Родиной и обожаемым Монархом, за которых дерется теперь вся Россия.

Поступков таких в русской армии не должно быть: посему предписываю командирам частей... членовредителей сейчас же предавать полевому суду и расстреливать, как подлых изменников»¹.

Итак, ситуация с «самострелами» в войсках приобрела остроту задолго до весны-лета 1915 года. Причем источником этой угрозы стал отнюдь не обмен военно-полевым опытом с неприятелем, а... собственный тыл. Симулянту-фронтовику саморанение сулило не только кару, но и передышку на больничной койке в случае удачного исхода дела. Однако наиболее хитроумные молодые люди прибегали к членовредительству еще на стадии призыва. Этот факт наглядно иллюстрирует письмо некоего доктора Александра Вальпуха из Воронежа своему родственнику в Одессу. Член Комиссии по освидетельствованию нижних чинов делился житейской мудростью с юношей — вероятно, племянником: *«Очень прошу Колю не быть легкомысленным... Лица без каких бы то ни было ясно выраженных недостатков идут в строй. Но есть могучая 54 ст[атья] по которой многих приходится освобождать. Она гласит, что, если у лица окажется отсутствие не менее 10 зубов в одной челюсти или 14 зубов в двух, то оно считается негодным, причем зубы мудрости в счет не идут»².*

Молодому человеку настоятельно рекомендовалось позаботиться об удалении зубов даже с незначительными признаками кариеса. *«Он должен сейчас удалять понемногу испорченные зубы и потом подсчитать: осталось ли должное количество, указанное в ст[атье] 54. Конечно,*

¹ Коллекция печатных приказов русских армий Первой мировой войны РГБ. Инв. № 157/21. Л. 65об.

² Письма с войны 1914–1917... С. 339.

чем больше удалить, тем лучше», — рекомендовал жрец Эскулапа. Впрочем, его увещания были напрасны. Письмо Вальпуха в Одессу оказалось перехвачено Главной военно-цензурной комиссией и не дошло до адресата. О дальнейшей судьбе одессита Коли Вальпуха можно только догадываться¹.

Впрочем, его пример — лишь один из множества. Целые списки способов уклониться от военной службы по состоянию здоровья передавались в тылу из рук в руки. Цензура была неспособна изъять все их до единого и вдобавок пропускала в печать описания ранений, схожих с уловками «палечников». Например, это письмо К. Ф. З-ского с фронта было опубликовано в дальневосточной прессе: *«20-го ноября меня ранили под Лозью в правое плечо и в большой палец правой руки: вот, товарищ, хотя я был ранен в плечо, но и германцам было горячо, другая пуля попала в большой палец, но все таки отступил германец»²*. Наиболее благоприятной для обмена сведениями о симуляции средой были тыловые госпитали и запасные батальоны. Некоторые хитроумные членовредители оказывались на госпитальной койке по «боевому» ранению или «болезни», а оттуда отбывали прямиком в отпуск на срок до полугода. Обзавестись документальным свидетельством о лечении для них являлось делом техники, установить же подобных злоумышленников было очень непросто. Медицинская экспертиза попросту не успевала за развитием членовредительства и его имитации, не существовало и руководств по идентификации «самострелов»³.

Неудачи Русской императорской армии в кампании 1915 года и начало Великого Отступления, по свидетельству генерал-лейтенанта Гутора, привели к всплеску саморанений, ставших многочисленным

¹ Любопытно, что 100 лет спустя, 1 января 2014 года, вступило в силу постановление Правительства РФ от 04.07.2013 года № 565 «Об утверждении военно-врачебной экспертизы», и в графе I раздела II приложения к нему «могучая» статья 54 «Нарушение развития и прорезывания зубов» находится на своем прежнем месте.

² Караман В. Н., Рыкунов Д. Э. Письма Первой мировой войны в газете «Дальний Восток» // Ойкумена. 2014. № 2. С. 136.

³ Астахов А. Б. Членовредительство как фактор инвалидизации русской армии в годы Первой мировой войны // ИНВАЛИДЫ И ВОЙНА. Инвалиды Первой мировой войны: Исторические и нравственные уроки: доклады и выступления участников II Международной конференции «ИНВАЛИДЫ И ВОЙНА. Инвалиды Первой мировой войны: исторические и нравственные уроки». М., 2013. С. 105, 106.

явлением¹. Число «палечников» в отдельно взятом госпитале могло доходить до сотни человек. Из призывников, направленных на медицинское освидетельствование, членовредителями оказывались порядка 12%. Командование рассчитывало не дать порочной практике развиваться в эпидемию на фронте. Военные госпитали превращались в своего рода санитарные кордоны. Подозреваемых в симуляции ожидали допросы, досмотры, обыски... Но все эти меры не давали должного результата.

Число саморанений росло, прогрессировало и искусство их нанесения. Видный военный специалист, генерал-майор Генерального штаба П. И. Измestьев еще сильно обобщал: «Тысячи так называемых “палечников” отстреливают себе пальцы, рубят их, вырывают зубы, растравляют раны, чтобы уйти из боя или чтобы, уйдя, не возвращаться вновь в строй»². Изобилие видов членовредительства в Русской армии в Великую войну заставило военных медиков потрудиться над одним только их распределением по категориям. Уклоняющиеся от военной службы провоцировали у себя самих кожные заболевания, ушибы, отеки мягких тканей, растяжения, грыжи, повреждения мышц вплоть до их разрыва. Распространены были симуляция и стимуляция внутренних болезней: бронхита, туберкулеза, язвы желудка, катарального энтерита, нефрита, цистита, болезней сердца, диабета. Изводиться голодом в расчете на анемию или упорно поднимать тяжести, наживая грыжу, казалось многим не худшей альтернативой фронту. Для солдата важны хорошие зрение и слух, а потому классификацию пополняли мнимые и действительные случаи конъюнктивита, катаракты, отита, перфорации барабанной перепонки. Отмечались случаи порчи зрения призывниками, намеренно носившими очки с линзами высокой оптической силы. И конечно же, не обошлось без повреждения зубов — в лучшем случае их корни выдавались за больные, но дело могло дойти до спиливания или экстракции³. Показательно, что нанесение себе огнестрельных ранений

¹ Гутор А. Е. Фронтальный удар пехотной дивизии. М., 1936. С. 12.

² Измestьев П. И. Очерки по военной психологии (Некоторые основы тактики и военного воспитания). Пг., 1923.

³ Асташов А. Б. Членовредительство и симуляция болезней в Русской армии во время Первой мировой войны // Новый исторический вестник. 2012. № 34. С. 7.

даже не было упомянуто в этом списке, как очевиднейший способ, а ведь кроме них встречались колото-резаные, размозженные, рубленые и ушибленно-рваные раны...

Схожие явления бытовали и среди русских военнопленных. Стремясь избежать тяжелой работы, особенно в шахтах и на промышленных предприятиях, они симулировали различные заболевания, подчас нанося серьезный вред своему здоровью. *«Пленные выливали на себя кипяток, курили пропитанные маслом сигареты для нагнетания температуры... С помощью химических составов, используемых в производстве, они стимулировали нарушение работы желудка или сердца»,* — сообщает крупный исследователь проблематики военного плена в Первую мировую войну О. С. Нагорная¹.

Иногда русские военнопленные калечили себя, полностью утрачивая работоспособность. Генерал Краснов, находясь в эмиграции, воспроизводил рассказ беспалого солдата: *«Как взяли в плен, послали меня на завод... Узнал: пули на союзников точат. Тогда я пришел и сказал: "Работать больше не буду. Это против присяги, а против присяги я не пойду". <...> Перекрестился, взял топор в левую руку, правую положил на чурбан. И — за Веру, Царя и Отечество отхватил все пальцы»*². Конечно, этот поступок преподносился как акт патриотизма. Мемуаристом проводилась зримая аналогия с образом «Русского Спеволы» — воина Отечественной войны 1812 года, подобно античному герою отрубавшего себе руку с неприятельским клеймом. Возможно, у персонажа Краснова имелась и более прозаическая причина для уклонения от работы в плену: нежелание навредить оставшимся дома родным³. В Первую мировую войну семьи призванных нижних чинов Русской императорской армии, а именно — их жены, дети, родители, дедушка с бабушкой и брат с сестрой, если те были на иждивении

¹ Нагорная О. С. «Другой военный опыт»... С. 248–249.

² Краснов П. Н. Тихие подвижники... С. 52.

³ Семьи мобилизованных нижних чинов Русской императорской армии имели «право на призрение», то есть получение денежного пособия для покупки продуктов питания. Размер суммы пособия был привязан к ценам на продовольственные товары. Факт сдачи отца семейства в плен, дезертирства, членовредительства и т. д. грозил его жене и детям лишением призрения. См.: Центральный государственный архив г. Москвы (далее — ЦГА М). Ф. 1894. Оп. 1. Д. 1. Л. 36об.

у мобилизованного, — имели право на призрение, то есть получение денежного пособия для покупки продуктов питания. Размер суммы пособия был привязан к стоимости продовольственных товаров в различных регионах империи. Смерть солдата в бою не влекла за собой прекращения выплаты пособия его вдове и сиротам вплоть до момента назначения им государством пенсии по потере кормильца. Однако если отец, сын или муж оказывался в неприятельском плену, то с этого момента его родные могли не рассчитывать на материальную помощь¹. Отмена выплаты пособий в данном случае не являлась репрессивной мерой — ничего общего, например, с приказом НКГБ, НКВД и Прокуратуры СССР № 00246/00833/ГП/59сс от 28 июня 1941 года о порядке привлечения к ответственности изменников Родины и членов их семей. Как разъяснял, вологодский губернатор В. М. Страхов в циркуляре от 11 (24) октября 1916 года уездным и городским попечительствам по призрению семейств нижних чинов, время нахождения военнотружущаго в плену не считается действительной службой, если на то не было испрошено и дано Высочайшее повеление. Соответственно, в этот перерыв его семье было не за что выдывать паек².

Возвращаясь к «самострелам», необходимо отметить, что и этот наиболее расхожий вид членовредительства переживал своеобразную эволюцию. В 1914 году уклонисты чаще всего выставляли из окопов под вражеский свинец левую руку, либо сами производили выстрел в левую ладонь. Подобные ранения не гарантировали путевки в госпиталь или отпуска, вдобавок были чреватые разоблачением в случае с правшами. Вследствие этого стали чаще фиксироваться случаи пулевых ранений правой руки с травматическим отрывом фаланги указательного пальца. В таких травмах военным врачам тоже не составляло труда опознать «самострел». Злоумышленников выдавали пороховой осадок на коже вокруг раны и ее Х-образная форма. Изобличенные «палечники» нередко отпирались: дескать, не-

¹ Чубаров А. И. Социальная опека солдатских семей в эпоху Первой мировой войны (на примере Курской губернии) // Ученые записки. Электронный научный журнал КГУ. 2015. № 4 (36). С. 33.

² НА РК. Ф. 34. Оп. 1. Д. 3476. Л. 27–27об.

«СЧАСТЛИВЫЕ» РАНЫ

приятель использует запрещенные разрывные пули, и мотали на ус. Жертвуя рукой ради заветного тыла, ее стали чаще обертывать мокрой тряпкой во избежание ожогов. Выстрел мог производиться через доску, а то и пару досок — они обеспечивали ровный огнестрельный канал. Другие симулянты пользовались листами жести с проделанным в них отверстием для ствола¹.



«Русский Сцевола». Лубок времен Отечественной войны 1812 года

Впоследствии отличившийся в годы Гражданской войны красный партизан Бадила Гагиев описывал в автобиографии свою договоренность с эскадронным писарем Степановым о нанесении друг другу ранений из винтовки. Для большей правдоподобности было решено прострелить Степанову руку, а Гагиеву — ногу. Последний выстрелил по пальцам руки товарища с расстояния. Пуля оторвала Степанову два пальца, и он, страдая от боли, лишился возможности ранить Гагиева². Данный эпизод любопытен хитростью, к которой прибегли

¹ Фурманов Д. М. Дневник (1914–1915–1916). М.; Л., 1929. С. 126.

² См.: Гагиев Б. Автобиография // Дарьял. 2002. № 1. С. 187–223.

симулянты, — стрельбой с расстояния. Хотя и ловля неприятельских пуль руками не ушла в прошлое.

7 (20) декабря 1915 года был издан приказ генерала Рузского: «Согласно донесений строевого начальства, за последнее время участились случаи ранения пальцев рук и ладоней, причем во многих случаях можно с большой вероятностью допустить членовредительство. Обращая на это внимание командующих армиями, приказываю для борьбы с членовредителями пользоваться всеми установленными законом мерами до предания военно-полевому суду включительно»¹.

На деле меры наказания не всегда соответствовали нормам закона, а инциденты доводились до полкового суда. Известно описание генералом Свечиным прапорщика 6-го Финляндского стрелкового полка К., не погнушавшегося стать «самострелом». Инцидент датировался автором 20 сентября (3 октября) 1915 года. Наряду с ним в полку, во время боев на Мейшагольских позициях, был зафиксирован еще ряд эпизодов членовредительства. Однако к смертной казни приговорили лишь К. Остальных ожидала не предусмотренная дисциплинарным уставом мера наказания — «самострелы» были обязаны трижды в день выходить на линию огня, имитируя наблюдателей². Впрочем, «на третий день немцы, к сожалению, сообразили, что их заставляют играть странную роль, и перестали стрелять по выставляемым на бруствер самострельщикам»³. Приговор К. также не был приведен в исполнение. Воспользовавшись связями в военной верхушке, он переводился из одной армии в другую. Следствие затянулось, а позже смертная казнь была заменена ему генералом Брусиловым на вечную каторгу. После Февральской революции

¹ Вероятно, в автограф копии приказа вкрались ошибки. 11 (24) августа 1915 года Северо-Западный фронт был территориально разделен на Северный и Западный фронты, а Рузский 6 (19) декабря того же года был отчислен от командования Северным фронтом по болезни: ГА РФ. Ф. Р-9458. Оп. 1. Д. 166. Л. 134.

² Видимо, к похожим мерам наказания независимо друг от друга прибегали многие офицеры. Например, командир 29-го Сибирского стрелкового полка полковник К. Т. Басов внушал командирам 1, 2, 3 и 4-го батальонов: «Самострелов в пальчики карать нешадно. Испытанное лично мною средство — оставлять таких негодяев в окопах, сделавши перевязку при помощи санитаров в окопах. Средство замечательно верное». См.: Крылов А. Б. Указ. соч. С. 357.

³ Свечин А. А. Указ. соч. С. 85–86.



Генерал от инфантерии Н. В. Рузский. Лубок периода Первой мировой войны

же «палечник» и вовсе был помилован и восстановлен в чине, как «жертва царского режима»!

Мало того, иногда «самострелы» еще и удостоивались наград. По воспоминаниям дежурного генерала при Ставке Кондзеровского, Верховный главнокомандующий великий князь Николай Николаевич порой встречал проходившие санитарные поезда. Обходя вагоны, он вручал по одному Георгиевскому кресту примерно на 5–8 легкораненых нижних чинов. В результате солдаты, решившиеся на членовредительство, дабы покинуть передовую, могли оказаться

георгиевскими кавалерами¹. Случалось, что и император Николай II лично миловал «палечников»: *«Обходя один из военных лазаретов, Государь увидел, что у койки одного хирургического больного стоит часовая. Узнав, что здесь ждет выздоровления подлежащий военному суду дезертир — “самострел”, которого ожидает по выздоровлению самая тяжелая кара, Государь сказал: “Скажите кому следует, что я прощаю этого преступника. Довольно с него одной русской пули, наказавшей его”. Преступник был помилован»*².

Одному из членовредителей даже было суждено прославиться на всю Россию как герою-страдальцу. Ефрейтор 148-го пехотного Каспийского полка Алексей Макуха в марте 1915 года угодил в австрийский плен. Он вел себя мужественно, упорно молчал на допросах, за что и поплатился — Макухе отрезали язык. Сумев бежать из плена, ефрейтор удостоился Георгиевского креста 1-й степени, роста в чине и немалых денег за перенесенные мучения. Правда, по воспоминаниям уполномоченного Российского общества Красного Креста графа Э. П. Беннигсена, *«через несколько дней я увидел Эйлера, который рассказал мне, что командир этого полка был очень сконфужен, ибо оказалось, что у героя этого происшествия язык цел, но на нем имеются всего лишь два поверхностных пореза, в причинении коих подозревают его самого. Позднее, в Тарнополе, в одном из краснокрестных госпиталей я видел этого солдата; язык у него уже почти совершенно к тому времени зажил, но он все-таки упорно молчал. Доктор определенно считал, что он сам нанес себе эти ранения и что молчит он лишь из страха ответить за свой поступок...»*³.

С другой стороны, известны примеры разбирательств без проволок. Первый же приговор «самострелу», подписанный свежеепеченным председателем полкового суда 53-го Сибирского стрелкового полка, подполковником А. С. Бакичем весной 1916 года, был смерт-

¹ Кондзеровский П. К. Указ. соч. С. 44.

² См.: Балабин Е. И. Далекое и близкое, старое и новое. М., 2009.

³ Пахалюк К. А. «Работа не приостанавливалась ни на минуту»: Российское общество Красного Креста в годы Первой мировой войны (по воспоминаниям Э. П. Беннигсена) // От противостояния идеологий к служению идеалам: российское общество в 1914–1945 гг.: сб. ст. / под ред. М. Ю. Мягкова, К. А. Пахалюка. М., 2016. С. 106.

ным¹. Казнь признанного уклонистом солдата описывалась в одном из писем из действующей армии начала 1916 года: *«Вот дела. Вот ужасы. Просто глазам не веришь. В Крымском полку в виду товарищей расстреляли одного солдатика, и у нас на днях тоже...»*

Представьте себе молодого парня, у которого еле пробиваются усы, с земляным цветом лица от пережитых предварительно внутренних волнений под арестом. К нему подходит священник исповедать его, но он ни звука не говорит, только плачет. На повторенный священником вопрос — сам ли он себя ранил, он ответил 4 раза отрицательно, что себя он не ранил.

Его подвели к столбу, начали вязать, но он отстранил вяжущих и сказал, что не убежит, постоит и сам, потом завязали глаза, а стоявшие в стороне 4 офицера махнули рукой, и не стало человека-птенеца, только начавшего жить...

Доказательством тщеты этой меры послужило следующее: на другой день опознано еще четверо самораненых да еще 9 бывших уже при околотке, которые с той же твердостью ждут своей очереди, но их всех, кажется, отпустят...»².

Едва ли признание либо самооговор юноши сохранили бы ему жизнь после вынесенного приговора. Тот, чье слово могло оказаться решающим, остался за рамками трагедии — конечно же, я имею в виду врача, проводившего опознание раны. Выявил ли он признаки саморанения? Был ли услышан или проигнорирован судом? Увы, остается лишь гадать, хотя известны примеры и оправдательных вердиктов. Младший унтер-офицер 12-й роты 29-го Сибирского стрелкового полка Д. Е. Мачихин 16 (29) октября 1914 года на позиции у деревни Боржимен лишился большого пальца левой руки, простреленного навывлет с раздроблением кости. 27 февраля (11 марта) 1916-го Соединенный суд корпусов 10-й армии признал Мачихина невиновным: было установлено, что младшего унтера ранила неприятельская пуля³.

¹ Ганин А. В. Черногорец на русской службе: генерал Бакич. М., 2004. С. 28.

² Письма с войны 1914–1917... С. 388–389.

³ Крылов А. Б. Указ. соч. С. 388.

Но как бы то ни было, в истории членовредительства в Русской императорской армии в годы Великой войны медики несли, возможно, самый тяжкий крест. Ведь именно от них зависело, ждет война жизнь или позорная смерть. При этом сам факт появления на перевязочных пунктах большого количества легкораненых в верхние конечности солдат отнюдь не всегда свидетельствовал о всплеске «самострелов». Это могло стать следствием и столкновения с противником, после которого тяжело раненые нижние чины и офицеры попросту были не в состоянии покинуть поле боя и оказывались в плену. Даже видные специалисты в области военно-полевой хирургии признавали: факт выстрела в руку либо ногу из винтовки в упор не является определяющим, так как неизвестно, кто нажал на спусковой крючок и не был ли этот выстрел случайным¹. Конечно, порой оказывалось, что вздумавший соригинальничать симулянт перехитрил сам себя.

Еще в начале войны медиков сбивало с толку непостоянство числа членовредителей. Младший врач 11-го Финляндского стрелкового полка Ю. И. Лодыженский оказывал солдатам помощь после первого же их боя, и «самострелов» среди них были считанные единицы². Наступил ноябрь 1914 года, и в перевязочном отряде 23-й пехотной дивизии повреждения кистей и пальцев рук имелись у 45% из 1009 раненых, причем левые руки страдали в полтора раза больше. Медперсонал ошеломляла такая масса вероятных симулянтов, хотя загадка была проста: за неимением подходящих помещений и условий в отряде тяжело раненые воины миновали его, направляясь в другие госпитали. Соответственно, нижние чины с неопасными для жизни травмами рук поступали на перевязку именно сюда³. И подчас для кадрового военного факты членовредительства оказывались более очевидными, нежели для трудящихся в сумасшедшем темпе медиков.

¹ *Оптель В. А., Федоров С. П.* Наставление к определению вероятности саморанения огнестрельным оружием («самострела»). Пг., 1920. С. 20, 23.

² *Лодыженский Ю. И.* От Красного Креста к борьбе с коммунистическим Интернационалом. М., 2007. С. 66.

³ *Грегори А. В.* Работа перевязочного отряда 23 пехотной дивизии за войну 1914–1917 годов // *Врачебный вестник.* 1921. Апрель-июль. С. 21.

Штабс-капитан 7-го Сибирского саперного батальона В. М. Молчанов, в годы Гражданской войны в России — видный участник Белого движения, вспоминал: «Я видел перевязочные пункты, где было полно наших раненых... И меня первым делом поразило, что сестры страшно заботятся о них, а они все ранены в пальцы, это были полки второй очереди. Я спрашиваю сестер: “Чего вы нянчитесь с ними, ведь они же “палечники”! Они на воздух выставляют пальцы, чтобы их ранило...»¹.

В конце 1915 года в 4-м госпитале Минска были рассмотрены специалистами 2476 случаев огнестрельного ранения кистей и пальцев рук. Вывод медиков гласил: большая часть повреждений приходится на левую руку. Повторное и более пристальное изучение ран другим хирургом выявило преобладание травм указательного пальца правой руки. 156 из них, или 6,3% всех ранений в госпитале, походили на «самострел». Но все, что оставалось врачу, — сетовать насчет «иногда встречающегося пренебрежения врачей к ранениям пальцев»².

Командование частей действующей армии раздражала подобная щепетильность военных медиков. «Врачи часто неохотно ведут борьбу с самострелами, не понимая, какое разложение вносит в роту эвакуация хотя бы одного самострела, провоцируя появление десятка новых»³, — писал тот же Свечин, и вряд ли так считал он один. Впрочем, порой медики вправду шли на осознанный подлог. «Прямо беда... Строевое начальство требует от нас точного заключения, стоит ли передо мной настоящий раненый или “палечник”. Ну могу ли я с легким сердцем засвидетельствовать последнее, прекрасно сознавая, что этим я подвожу его под расстрел? Ну и кривишь душой...» — сокрушался один из них⁴.

Писатель М. М. Пришвин описывал в своем дневнике профессора Сопешко, еще в 1914 году занявшегося опознанием «самостре-

¹ Конев Г. Война капитана Молчанова // Вести сегодня. 30 июля 2011 г. № 113 (3616). С. 4.

² Зумиц А. Инвалидность и экспертиза во время Первой мировой войны в России // Большая война России: Социальный порядок, публичная коммуникация и насилие на рубеже царской и советской эпох. М., 2014. С. 61.

³ Свечин А. А. Указ. соч. С. 44.

⁴ См.: Ляхов М. Н. По Галиции, три года назад. Казань, 1917.

лов»: «Делает опыты: ходит каждый день за город стрелять мертвые руки. От выстрела на близком расстоянии в ладонь получается та же самая звезда, как у большинства раненых, и такое же опаление. Фаланга пальца может быть отбита тоже только на близком расстоянии. И таких поступает все больше и больше»¹. Однако разоблачая членовредителей, Сопешко не считал их преступниками, заслуживающими расстрела, и делился своим решением скрывать факты саморанений от военной юстиции. Условием выдачи «палечников» могло стать только смягчение наказания — возвращение на фронт вместо казни².

Медик-идеалист вряд ли представлял себе, как через год его кредо воплотится в жизнь. Главный начальник снабжений Юго-Западного фронта генерал Е. Ф. Эльснер разрубил гордые узел сомнений врачей одним приказом № 1257. По нему все до единого нижние чины с ранениями пальцев рук должны были возвращаться в окопы. Их ссаживали со следующих в тыл эшелонов в Восточной Галиции и, наскоро подлатав в специально развернутом для этого полевом подвижном госпитале, отправляли на фронт. 29 сентября (12 октября) 1915 года об аналогичном приказе телеграфировал дежурный генерал Ставки Кондзеровский. Мнения самих военных об этой мере разделились. Ее критики доказывали: лишенный даже двух пальцев одной руки солдат небое- и недееспособен. Пребывание такого инвалида на фронте даст армии лишь расход довольствия и ничего более. «Самострелы» будут злить перенесших боевые ранения однополчан, нарушая моральный климат в подразделениях. Попадание же беспалого воина в плен обеспечит неприятеля удобным пропагандистским поводом. Эти доводы были услышаны, но на практике дело дошло до абсурда. В 1916 году нижние чины с ранениями, не повлекшими тяжкого вреда здоровью, скопом записывались в «палечники» и оказывались в нестроевых командах при полковых обозах 2-го разряда. Тем временем их места в госпиталях занимали подлинные членовредители. Подчас полковые командиры не могли удержаться от из-

¹ Пришвин М. М. Дневники. 1914–1917. СПб., 2007. С. 118–119.

² Кнорре Е. Ю. Идеал нового «мы» в дневниках и художественных произведениях М. Пришвина 1914–1928 гг. // Соловьевские исследования. 2015. Вып. 3 (47). С. 136.

биения подозреваемых ими симулянтов прямо в лазаретах: *«Этот мерзавец ловил пулю, лишь бы уйти из окопов!»*¹.

В этой связи неудивителен отказ Технического комитета ГВТУ в начале 1916 года от идеи прапорщика 206-го пехотного запасного батальона Морозова: дальномера для стрельбы из винтовки, наклеивающегося на ноготь большого пальца левой руки. Морозов предлагал *«установив приклад винтовки в плечо, вытянуть левую руку до нижнего лежечевого кольца, поднять большой палец ногтем к себе и подвести винтовку к цели так, чтобы ноготь был рядом с целью, левее ее»*². Не давая никаких преимуществ по сравнению с глазомером, подобные действия могли быть приняты за попытку саморанения.

1917 год ознаменовался хаотизацией Русской, но уже не императорской армии, падением уровня дисциплины в войсках и ростом числа саморанений³. Пик их пришелся на провальное Июньское наступление. Находившийся на Юго-Западном фронте британский военный атташе полковник Альфред Нокс приводил на сей счет свидетельство упомянутого ранее генерала Эльснера. По иронии судьбы, последнему довелось 1 (14) июля 1917 года эвакуировать с фронта раненых, где из 850 человек лишь 15 получили травмы в бою. Все прочие походили на «самострелов» с повреждениями левой руки⁴. Проверить эти сведения невозможно, но размах членовредительства на тот момент вправду превышал всякое вероятие. *«В 1917 г. членовредители, как и “укунтуженные” (новая форма симуляции), вели себя уже откровенно нагло, заполняя госпитали и ведя себя вызывающе, несмотря на недовольство больничного персонала, которому приходилось ухаживать не за настоящими больными и ранеными, а за фактическими изменниками родине»*, — отмечает исследователь А. Б. Асташов⁵.

¹ Асташов А. Б. Членовредительство и симуляция болезней в Русской армии во время Первой мировой войны... С. 13.

² РГВИА. Ф. 803. Оп. 1. Д. 1816. Л. 7об.

³ Френкин М. С. Революционное движение на Румынском фронте, 1917 — март 1918 гг. М., 1965. С. 114.

⁴ Нокс А. Вместе с русской армией. Дневник военного атташе. 1914–1917. М., 2014. С. 581.

⁵ Асташов А. Б. Членовредительство и симуляция болезней в Русской армии во время Первой мировой войны... С. 14.



Человек с ружьем, инвалид, часовой революции. Фотоснимок был сделан в Москве в разгар февральских событий 1917 года

Общее количество «самострелов» в Русской армии в годы Первой мировой войны, по оценке А. Б. Асташова, находится в пределах 200–350 тысяч человек из 2 588 538 легкораненых¹. Он исходит

¹ Асташов А. Б. Моральный дух и настроения Русской армии в Первой мировой войне // От противостояния идеологий к служению идеалам... С. 42–43.

из превышения суммы ранений в верхние конечности по сравнению с периодом Русско-японской войны 1904–1905 годов на 10–16%, и аналогичными показателями в других армиях. Формальное число разоблаченных инцидентов было, разумеется, гораздо меньшим. Всего несколько сотен заведенных на «самострелов» дел к февралю 1917 года в массе своей были успешно «развалены», а их фигуранты реабилитированы. История «жертвы царского режима» прапорщика К. — лучшее тому свидетельство.

«Выстрелы домой» на других фронтах

На поверку оказывается, что и в армиях союзников и противников России со статистикой по членовредительствам дела в большинстве своем обстояли не сильно лучше.

Британские ученые оценивали число «самострелов» в Вооруженных силах Соединенного Королевства в 1914–1918 годы в 1% от общего количества военных преступлений. Из более чем миллиона раненых на фронтах Великой войны британских солдат насчитывалось лишь 273 умышленно нанесших себе повреждения человека, то есть даже меньше 1%¹. В публикациях нового поколения встречается на порядок большее число симулянтов — от 3478 до 3904, с оговоркой о заведомой неполноте этих данных². Однако чем дольше длилась война, тем чаще с уст солдат, точно заклинание, срывалось заветное слово *Blighty*. Мне не удалось отыскать в русском языке его аналогов для односложного перевода, да и в жаргонном английском оно укоренилось после заимствования из хиндустани. Поначалу означавшее «иностраный, диковинный» с точки зрения индусов, позднее в письмах английских солдат это слово зазвучало по-иному, став эвфемизмом Родины. И, несмотря

¹ *Englander D., Osborne J. Jack, Tommy, and Henry Dubb: The Armed Forces and the Working Class // The Historical Journal. 1978. Vol. 21. Is. 3. P. 598.*

² *Watson A. Enduring the Great War: Combat, Morale and Collapse in the German and British armies, 1914–1918. N. Y., 2008. P. 39.*

на «губительное» созвучие¹, приобрело обратный смысл. «*Catch a Blighty one*»: получить ранение, неопасное для жизни, но позволяющее вернуться домой, — об этом еще во время англо-бурской войны грезил воспетые Киплингом томми. На Западном фронте Великой войны таких мечтателей было не в пример больше. Устав ждать, одни принимались жевать кордит, от чего поднималась температура тела. Стоило другим выведать о не дающем полковому врачу покоя люмбаго, как подразделение разбивал радикулит. Третьи, вроде Джона Уильяма Роурта из Королевских Дублинских стрелков, без затей вытягивали ногу перед едущим грузовиком, и ее раздавливало колесами².

Интересно, что частота британских «самострелов» даже среди офицеров достигла точки максимума осенью-зимой 1914 года, а не в последующие годы. В индийских частях в первые месяцы войны случаи членовредительства составляли более половины всех ранений. По различным оценкам, от 57 до 65% солдат-сикхов, угодивших в лазареты в декаду 23 (10) октября — 3 ноября (21 октября) 1914 года, были симулянтами³.

Весьма подробные данные сохранились по инцидентам членовредительства в рядах Канадских экспедиционных сил — между 1914 и 1919 годами таковых было зарегистрировано 729 случаев. 582 из них приходятся на Европейский театр военных действий — главным образом Францию и Бельгию. Офицерами из почти шести сотен «самострелов» были лишь четверо. 73% уклонистов составляли англичане, остальные происходили из Франции, Италии и Восточной Европы. 69% от общей численности до войны были рабочими. Но, как и в случае с войсками метрополии, эта сводка, скорее всего, неполна. Солдата могла лягнуть лошадь, неловкий спуск в траншею грозил обернуться переломом ноги, а в почве ждали своего часа неразо-

¹ *Blighter* (англ.) — губитель.

² *Bourke J. Männlichkeit, Krieg und Militarismus in Großbritannien 1914–1939 // Österreichische Zeitschrift für Geschichtswissenschaften. 1998. No. 1. S. 36, 37.*

³ Официальные данные: 1049 из 1848 солдат. См.: *Morton-Jack G. The Indian Army on the Western Front: India's Expeditionary Force to France and Belgium in the First World War. N. Y., 2014. P. 15, 171–172.*

рвавшиеся снаряды. Однако во всех подобных ситуациях медикам и следствию было крайне сложно доказать наличие одного из важнейших признаков состава преступления — умысла. Пространство войны же и без него изобиловало смертельно опасными угрозами на всех без исключения фронтах.

Как бы то ни было, наибольшей интенсивности членовредительство в канадских войсках достигало в периоды относительного затишья на Западном фронте — например, в октябре 1915-го и апреле 1918 годов. Кровавопролитные бои за Пашендаль и Стодневное наступление армий Антанты в 1918-м, наоборот, сводили число «самострелов» к минимуму. Наконец, с момента попадания будущего симулянта на фронт до нанесения себе повреждений в среднем проходило не меньше года, хотя «рекорд» скорости равен 64 дням. Из необычных способов членовредительства или его имитации канадскими фронтовиками можно назвать самоподрыв на ручной осколочной гранате Миллса: выдернув чеку, солдат положил гранату в заранее выкопанную ямку, а затем наступил на нее и лишился ноги. Груша не готовых становиться инвалидами бойцов обходилась челюстями умершей собаки для нанесения себе правдоподобных следов от укуса¹. После появления на фронте в 1917 году горчичного газа находились хитрецы, теревшие глаза пропитавшейся ипритом землей².

Информация о симулянтах в австралийских войсках, напротив, крайне разрознена и обрывочна. Увы, после уничтожения в 1923 году Управлением общественных работ в Лондоне всей медицинской картотеки Австралийских имперских сил сложно рассчитывать на что-то большее. Официальные 700 случаев судебных разбирательств сами австралийские историки считают значительным занижением подлинного числа. «Самострелы» в частях Австралийских имперских

¹ *Humphries M. Wilfully and With Intent: Self-Inflicted Wounds and the Negotiation of Power in the Trenches // Histoire Sociale / Social History. 2014. Vol. 47. No. 94. P. 374, 375, 378, 380.*

² *Cook T. Dr. Jekyll and Mr. Hyde: Canadian MOs in the Trenches // Glimpsing Modernity: Military Medicine in World War I / Ed. By Craig S. C., Smith D. C. Newcastle upon Tyne, 2015. P. 50.*

сил точно случались уже осенью 1914 года. Один из офицеров в своих записках с горькой иронией вспоминал солдата, прострелившего себе руку аккурат к первому снегу: «Этот парень изобретательно скрывал улики выстрела в упор. Он умер от кровоизлияния»¹.



Первый снег 1914 года на Западном фронте Великой войны

Во французской армии всплеск «самострелов» пришелся на осень 1914 года, причем как в войсках метрополии, так и в колониальных частях². Тогда же начались первые расстрелы, один из которых получил широкую огласку в Третьей республике. В ночь на 11 сентября (29 августа) 1914 года медик осмотрел ранения 16 военнослужащих, раненных в руку или предплечье. Шестеро из них были признаны виновными в членовредительстве, еще двое остались под подозрением, раны прочих походили на боевые. Через неделю на основании

¹ Ekins A. «Chewing cordite»: Self-inflicted Wounds among Soldiers of the Great War // War Wounds: Medicine and the Trauma of Conflict. Wollombi, NSW, 2011. P. 47, 48, 50.

² Michel M. «Les» Africains et la Grande Guerre: l'appel à l'Afrique (1914–1918). Paris, 2014. P. 36.

этого вердикта Огюста Одде и Жозефа Томасини расстреляли. Четверо их товарищей дожидались казни в тюрьме Вердена, пока в теле одного из них не обнаружили германскую шрапнель. Смертный приговор сперва был заменен на 20 лет за решеткой, а в марте 1915 года и вовсе аннулирован Верховным судом. Всего в действующей французской армии с августа 1914-го по октябрь 1916 года было казнено немногим более 290 военных преступников. 35 из них, или около 12%, обвинялись в саморанениях¹. Однако эта статистика не учитывает инцидентов вроде воспитательной меры генерала Петэна. 22 (9) января 1915 года тот приказал связать 25 членовредителей, оттащить к немецким траншеям и оставить там, где солдаты вряд ли долго прожили бы и без всяких пут. Впрочем, существует версия о том, что пуалу отказались обрекать своих пусть даже проштрафившихся однополчан на гибель столь жестоким способом.

Французский аналог британского *Blighty* был недвусмыслен: *bonne blessure* (хорошая травма)². Огнестрельными ранениями дело не ограничивалось: зачем уродовать руку или ногу, если можно вызвать ее опухание чересчур тугой повязкой? Кроме того, французские симулянты промышляли внедрением инородных тел в конъюнктиву, вызывая нагноение глаз. Некоторые глотали мелинит. К взрывам в желудке такая диета не приводила, зато вызывала симптомы желтухи — пожелтение кожи и белков глаз³.

Итальянские войска в Первую мировую тоже внесли свой вклад в прогресс страшного искусства членовредительства. Потомки римских легионеров чаще всего предпочитали загрязнение ранок на коже безотносительно природы их происхождения. В ход могли идти бензин, грязь или даже фекалии. Другие королевские солдаты, словно потребители синтола в наши дни, вводили себе под кожу оливковое масло либо нефть. Третьи — решались облить себя серной кислотой или едкой щелочью. Прободение барабанных перепонок

¹ Delaporte S. Les médecins dans la Grande Guerre (1914–1918). Paris, 2003. P. 88.

² Carden-Coyne A. The Politics of Wounds: Military Patients and Medical Power in the First World War. N. Y., 2014. P. 71.

³ Кричевский Я. Н. Санитарная служба французской армии во время мировой войны 1914–1918 гг. М., 1939. С. 119.

или повреждение роговицы глаз щепкой практиковалось реже — видимо, ввиду высокого риска необратимости последствий. В 1917 году девятнадцать выходцев из Сицилии вместо глазных капель воспользовались гноем от больного гонореей однополчанина. Четверо из них ослепли навсегда, зрение остальных надолго ослабло вдобавок к тюремному заключению на срок до 15 лет.

Пулю себе в ногу или руку итальянские фронтовики пускали нечасто. Всплеск случаев «самострелов» в начале войны несколько месяцев спустя, а именно к концу 1915 года, практически сошел на нет. Да и те редкие инциденты подчас оборачивались грустными курьезами. Чего стоит, например, солдат, перед выстрелом в ступню снявший ботинок, затем обувшийся и приковылявший в полевой госпиталь с видом раненого австрияками!¹

Статистику «самострелов» в германской армии трудно назвать прозрачной. Десятилетие спустя после окончания Первой мировой войны Баварский военный архив оценил это явление как происходившее относительно часто. При этом, судя по хранящимся в Мюнхене документам, из 28 солдат 2-й пехотной дивизии, подозреваемых в саморанении, были осуждены лишь семеро². Но усталость от войны не проходила для немцев бесследно: в августе 1918 года лишь зафиксированные случаи членовредительства исчислялись 3500, еще через три месяца эта цифра превысила 5100 инцидентов³. Кроме того, 3828 солдат и офицеров кайзеровской армии в военное время свели счеты с жизнью. И это минимальное число, в котором не учтены случаи суицида, представленные как гибель в бою для семей самоубийц из элементарного сочувствия к ним⁴. Бытовало в кайзеровской армии и свое заветное слово: *Heimatschuss*⁵.

В армии Дунайской монархии «самострелы» начались еще осенью 1914 года на Сербском фронте. Без малого половина из пяти

¹ Wilcox V. Op. cit. P. 178, 179.

² Ziemann B. War Experiences in Rural Germany 1914–1923. N. Y., 2007. P. 100–101.

³ Bergen L. V. Before My Helpless Sight: Suffering, Dying and Military Medicine on the Western Front, 1914–1918. Farnham; Burlington, VT, 2009. P. 228.

⁴ Watson A. Enduring the Great War... P. 39.

⁵ Heimatschuss (нем.) — буквально «выстрел домой».

«СЧАСТЛИВЫЕ» РАНЫ



**«Вильгельм играет Францу и радуется его танцу».
Лубок периода Первой мировой войны**

сотен солдат с ранениями пальцев не могли не озадачить медиков: *«При большой пробивной силе пули кроме конечностей должны были быть задеты другие части тела, что не наблюдалось ни в одном из 198 случаев».* Смертная казнь за членовредительство была введена распоряжением австро-венгерского Верховного командования от 16 (3) марта 1915 года. Доля столь суровых приговоров симулянтам равнялась 6% от их общего количества. Неоднократно расследования случаев саморанений прекращались, если получение результатов медицинской экспертизы затягивалось, как и раны на теле «самострелов».

В 1917 году дивизионный трибунал в Мостаре так мешкал со следствием о членовредительстве с сотнями подозреваемых, что многие из них успели отбыть к новым местам несения службы¹. Национальный состав «самострелов» был достаточно пестрым. По отдельным наблюдениям, чаще других на самоувечье решались чехи и австрийские немцы, за ними шли венгры, поляки и румыны². Впрочем, тему симуляций в австро-венгерской армии периода Первой мировой превосходно раскрыл еще писатель Ярослав Гашек.

Наконец, о членовредительстве в армии Османской империи известно лишь то, что оно имело место на Кавказском фронте Первой мировой войны, а в профилактике «самострелов» турки полагались на авторитет имамов³. С куда большей охотой турецкие историки пишут о саморанениях индийских войск на Месопотамском фронте в ходе осады Кут-Эль-Амары в декабре 1915 — апреле 1916 годов⁴.

«Горе самострельщику!»

Источниковая база по истории членовредительства в годы Великой войны скудна, но обобщение имеющихся данных все же позволяет сделать некоторые выводы. И прежде всего — вывод о том, что между «самострелами» в Русской и других армиях общего было больше, нежели особенного. Всплески частоты этих военных преступлений наблюдались в первые месяцы военных действий и последующие периоды относительного позиционного затишья. Саморанения оказывались следствием как тяжелейшего стресса от попадания

¹ Миронов В. В. Формы солдатского протеста в австро-венгерской армии во время Первой мировой войны // Новая и новейшая история. 2011. № 1. С. 201.

² Миронов В. В. Ревизия ценностных представлений австро-венгерских фронтовиков периода Первой мировой войны 1914–1918 гг. // Военно-историческая антропология. Ежегодник, 2005/2006. Актуальные проблемы изучения. М., 2006. С. 215.

³ Beşikçi M. Askeri Modernleşme, Askeri Disiplin ve Din: Düzenli Kitle Orduları Çağında Osmanlı Ordusu'nda Tabur İmamları // Akademik İncelemeler Dergisi. 2016. Cilt 11. Sayı 1. S. 21–22.

⁴ Üzen İ. İki Kuşatma İki Komutan: Plevne (1877) ve Kutü'l-Amare (1915–1916). Gazi Osman Paşa ve Tümgeneral C. V. F. Townshend // Güney-Doğu Avrupa Araştırmaları Dergisi. 2009. Sayı 15. S. 20.

на фронт и столкновения с реалиями войны невиданного типа, так и накопления усталости от непреходящих ужасов передовой. Ни военные власти, ни врачи не были готовы к росту числа «самострелов». Действенных способов предупредить их не нашлось ни у кого, а потому симулянтов оставалось лишь карать. Их казнили на всех фронтах, и Русский в этом смысле не был исключением. Необратимое разложение действующей армии в России в 1917 году лишь создало благоприятную среду для этого и иных нарушений воинской дисциплины. Русский крестьянин, ставший «человеком с ружьем», жаждал вернуться домой из окопов. Искушение ступить на кратчайший, хотя и постыдный путь к заветной цели порой брало в нем верх. Угроза расстрела же, звучавшая в одном генеральском приказе за другим, едва ли всякий раз пугала солдата, и так каждый день глядящего в лицо смерти.

«Самострелы» были старше Первой мировой, но пережили ее, вновь разгулявшись на полях Гражданской войны в России. Осенью 1919 года «Боевая правда» 7-й армии и Петроградского военного округа бичевала уклонистов: «Симулянт-самострельщик хуже дезертира», «Горе самострельщику», «Самострелы подводят народ под расстрелы», «Себе испортил руку — детей подвел под муку»¹. Долгожданный мир не сделал для всех без исключения военную службу менее постылой. В 1924 году во многих военных округах молодого СССР вливали в уши бензин, вызывали контрактуру конечностей, выпадение прямой кишки и грыжу². Проверенный временем выстрел в руку тоже не ушел в прошлое. За время боев на Халхин-Голе военной прокуратурой было заведено 122 дела по фактам членовредительства³.

¹ Левшин К. В. Организация военной печати в Советской России в годы Гражданской войны (на материалах газеты «Боевая правда», 1919–1920 гг.) // Научно-технические ведомости СПбГПУ. Гуманитарные и общественные науки. 2015. № 1 (215). С. 87–88.

² Кринко Е. Ф. «Хуже врага...»: Дезертирство в СССР накануне и в годы Великой Отечественной войны // История и историки в контексте времени. 2011. Вып. 8. С. 91–92.

³ Зверев С. Э., Сторожев Н. Б. Воспитание ненависти к врагу в советской воинской культуре 30–40-х гг. XX в. // Вестник СПбГУКИ. 2014. № 2 (20). С. 23.

Таблица № 10¹

Ранения военнослужащих РККА во время боев 1-й армейской группы в мае-августе 1939 года по характеру ранений и категориям личного состава

Область тела / характер ранений	Категории личного состава				Всего
	Старший	Средний	Младший	Рядовой	
Череп	2	54	80	344	480
Глаз	2	12	28	94	136
Шея	2	21	26	139	188
Грудь	4	87	122	613	826
Живот	—	26	37	301	364
Мочеполовые ранения	1	4	8	29	42
Верхние конечности*	23	249	530	3539	4341
Нижние конечности	35	303	529	3125	3997
Суставы	5	33	62	276	376
Спина (позвоночник)	2	34	44	246	326
Смешанные**	23	238	436	1970	2667
Контузии	8	82	104	476	670
Ожоги	2	12	17	24	55
Характер не выяснен	1	15	22	179	217
Итого***	118	1217	2123	11 793	15 251

* Преобладание ранений в верхние конечности по сравнению с ранениями в нижние конечности не отражает действительности, так как в июле 1939 года среди рядового состава и, частично, младшего комсостава 603-го стрелкового полка, состоящего из приписного состава, были значительные цифры саморанений, прекратившихся только после энергичных мер, принятых Военным советом. Эти саморанения приходились главным образом в верхние конечности.

** При наличии ранений в несколько органов и областей тела, они включались только в графу «Смешанные».

*** В таблицу не включены раненые, имевшие незначительные ранения, непосредственно возвращенные из дивизионных и полковых пунктов медицинской помощи, а также оставшиеся на месте ранения и умершие от тяжести ран.

¹ РГВА. Ф. 32113. Оп. 1. Д. 242. Л. 71.

Случаи членовредительства имели место и во время Польского похода Красной армии осенью 1939 года. 1 октября красноармеец-приписник 53-го отдельного танкового батальона 38-й танковой бригады Мазуркевич ранил однополчанина Слободенка. Согласно докладу начальника штаба бригады выстрел был случайным следствием неосторожного обращения с оружием. Однако Мазуркевич так переживал, что следом выстрелил себе в голову. Оба бойца выжили и были отправлены на излечение в Житомирский госпиталь. Начальник санитарной службы 36-й отдельной легкотанковой бригады военврач 3-го ранга Голубинцев отмечал 7 случаев саморанений за весь период похода, один из красноармейцев к середине октября вернулся в строй¹.

Советско-финская война 1939–1940 годов вновь обнаружила всплеск самокалечения. О «самострелах» в Красной армии во время Великой Отечественной войны писал сам Маршал Советского Союза К. К. Рокоссовский². Согласно статье 193¹² УК РСФСР 1926 года: *«Уклонение военнослужащего от несения обязанностей военной службы путем причинения себе какого-либо повреждения или путем симуляции болезни, подлога документов или иного обмана — карается лишением свободы на срок до 5 лет (п. “а”). <...> То же преступление, совершенное в военное время или боевой обстановке, карается высшей мерой уголовного наказания — расстрелом с конфискацией всего имущества (п. “в”)»³. Она действовала и в 1941–1945 годах. Моральные дилеммы медиков периода Первой мировой явно меньше тревожили военврачей в Великую Отечественную. За сокрытие факта симуляции ранения или болезни военнослужащими РККА, аггравации (преувеличения признаков проблем со здоровьем или тяжести травм), а тем более действительного членовредительства врачей тоже ждали смертная казнь либо лишение свободы на срок до трех лет. Seriously продви-*

¹ РГВА. Ф. 35084. Оп. 1. Д. 194. Л. 37, 86.

² Рокоссовский К. К. Солдатский долг. М., 2002. С. 131.

³ Цит. по: Горелов С. М. Правовая регламентация ответственности за уклонение от исполнения обязанностей воинской службы путем симуляции болезни или иным способом по уголовным кодексам России // Юрист — Правоведь. 2009. № 1. С. 3.

нулась вперед и классификация ранений — огнестрельных и пришедшихся в мягкие ткани (по виду ранящего оружия, характеру раневого канала, глубине поражения тканей и т. д.). Это позволило эффективнее оказывать помощь раненым фронтовикам и выявлять среди них «самострелов»¹. Разумеется, лишь Красной армией дело не ограничивалось: в одной только 253-й пехотной дивизии Вермахта с 1939 по 1945 годы суд рассмотрел 73 дела о членовредительстве².

Однако это был не единственный отзвук эха Первой мировой. В него впелелся и крик боли, раздавшийся 4 (17) августа в бою у Шталюпенена, когда русские солдаты открыли огонь по своим запаниковавшим соратникам — в первый раз за всю историю Русской императорской армии, но, увы, не последний.

¹ *Останин А. А., Чадина О. Н.* Огнестрельные ранения мягких тканей и роль врача при выявлении случаев членовредительства в рядах РККА в годы Великой Отечественной войны // Исторический опыт медицины в годы Великой Отечественной войны 1941–1945 гг. IV Всероссийская конференция (с международным участием). Доклады и тезисы. М., 2008. С. 110, 111.

² *Расс К.* Человеческий материал. Немецкие солдаты на Восточном фронте. М., 2013. С. 179.

**«БИТЬ И СТРЕЛЯТЬ
БЕГЛЕЦОВ...»**

Из окопов никто не уйдет.
Недолет. Перелет. Недолет¹.

«Девять граммов для храбрости»

Сначала, после первых боев Великой войны, об этом поползли страшные слухи, а затем они обрели плоть, изувеченную сталью. 4 (17) августа 1914 года 3-му мортирному дивизиону был отдан приказ стрелять по запаниковавшим и отступающим солдатам 100-го пехотного Островского полка².

Дальше — больше: в сентябре некто штабс-капитан Кириченко косил бегущих русских солдат пулеметным огнем. Тогда же возникли слухи о заклании отказавшихся идти в бой, якобы учиненном командиром 104-го пехотного Устюжского полка Н. С. Триковским. Тот отвергал подобные обвинения: *«Я хоть и строг, но не палач и от-лично учитываю моральные последствия таких зрелищ, как избиение 120 человек»*³.

Другое дело, что от командира для пресечения паники и впрямь могли требоваться решительные и жесткие меры. Приблизительно в те же с вышеупомянутым примером место и время 97-й пехотный Лифляндский полк был накрыт шрапнельным огнем неприятеля и получил приказ отходить. Воины 106-го пехотного Уфимского решили, что это приказание касается и их тоже, и несколько рот заторопились с позиций. Тогда командиру 1-го батальона уфимцев полковнику Г. М. Борзинскому пришлось выбежать к солдатам с револьвером в руке и буквально погнать их обратно⁴. Истинному

¹ Александр Межиров. «Мы под Колпиным скопом стоим...», 1956 год.

² Нелитович С. Г. Первый блин комом: Восточно-Прусская операция 1914 г. Саар-брюкен, 2012. С. 29–30.

³ Асташов А. Б. Преступление и право в Русской армии (1914 — февраль 1917 года) // Вестник ТвГУ. Серия «История». 2012. Вып. 3. С. 57–58.

⁴ См.: Пахалюк К. А. 27-я дивизия в сражениях в Восточной Пруссии (1914–15 гг.) // Рейтар. 2012. № 1.

автору афоризма «*Добрый словом и пистолетом вы можете добиться гораздо большего, чем одним только добрым словом*», американскому стендап-комику Ирвину Кори, на тот момент была пара месяцев от роду.

В армейской верхушке уже тогда обсуждалась возможность узаконения подобных карательных акций. Командующий 10-й армией генерал от инфантерии Ф. В. Сиверс изначально предлагал отбивать у солдат охоту сдаваться в плен лишением военнопленных права возвратиться в Россию после войны. Генерал Рузский, перехватывая пас, добавлял, что им должен грозить и суд, и одновременно присматривался к ширине русла этого Рубикона: «*Генерал Сиверс, со своей стороны, принимает меры, чтобы сдающаяся часть была истреблена своим огнем беспощадным образом, но мера эта может быть действительной только днем и даже не при всех условиях*»¹. Генерал Янушкевич был более прямодушен в разговоре с Алексеевым 9 (22) ноября: «... *Прошу вас самыми драконовскими мерами очистить тыл. Сотня-другая расстрелянных быстро наведет порядок. Тяжело это говорить, но, видимо, на этом надо остановиться*»².

Скоротечные и тусклые дни в декабре не мешали ни капитуляциям, ни наказанию за них. В 8-м пехотном Эстляндском полку беглецы были расстреляны в спину своими. Так же с решившимися сдаться в плен обошлись в одном из полков 6-го армейского корпуса. Командир 6-го армейского корпуса генерал-лейтенант В. И. Ромейко-Гурко в приказе «*вполне одобрял эту заслуженную расправу с малодушными изменниками*»³. А командующий 2-й армией генерал от инфантерии В. В. Смирнов в секретном приказе войскам от 19 декабря 1914 (1 января 1915) года прямо предписывал «*всякому начальнику, усмотревшему сдачу наших войск, не ожидая никаких указаний, немедленно открывать по сдающимся огонь оружейный, пулеметный и ружейный*»⁴.

¹Оськин М. В. Неизвестные трагедии Первой мировой. Пленные. Дезертиры. Бегенцы. М., 2011. С. 78.

²Нелипович С. Г. Ладья Харона... С. 65.

³Асташов А. Б. Русский фронт в 1914 — начале 1917 года... С. 460.

⁴Порхунов Г. А. Генералитет русской армии в годы Первой мировой войны (1914–1918 гг.). Омск, 1997. С. 93.

«БИТЬ И СТРЕЛЯТЬ БЕГЛЕЦОВ...»

Одновременно с этим принимались меры во избежание случайного обстрела артиллерией своих же позиций. Например, 26 января (8 февраля) 1915 года начальник штаба 50-й пехотной дивизии полковник Е. С. Имнадзе приказал снабдить каждую роту в полках опознавательными флагами четырех расцветок: «1. Бело-красно-синий (национальный). 2. Бело-красный по диагонали. 3. Бело-желто-черный. 4. Бело-желтый по диагонали». Флаги надлежало ежедневно менять согласно указанию¹.



**Генерал от инфантерии Р. Д. Радко-Дмитриев.
Лубок периода Первой мировой войны**

¹ Козлов А. В. Указ. соч. С. 109.

Однако было ясно, что попытки сдать в плен и их пресечение свинцом в спину продолжатся. Тот же генерал Рузский в письме своему начальнику штаба генерал-лейтенанту В. А. Орановскому в январе 1915 года подчеркивал: главная причина заключается в отсутствии офицерского надзора за подчиненными, связанного с нехваткой кадров. Снег припорошил кровь, что пролили други своя, но ненадолго.

4 (17) марта 1915 года некоторые из солдат 50-го пехотного Белостокского полка бросили винтовки на дно окопа, взмахнули над ним белым флагом и направились к австрийским позициям. Им вслед залаяли пулеметы. Немногие из отчаянных перебежчиков добрались до неприятельских траншей, а могли бы полечь и все до единого, но командир взвода горной батареи полка не отдал команды стрелять. Случаи подобного гуманизма явно были не единичными и порицались в приказах командования. Генерал Радко-Дмитриев в том же марте телеграфировал командирам нескольких армейских корпусов: *«Вдогонку таковых расстреливать, предоставляя это сделать каждому воинскому чину, кто видит на своих глазах подобных изменников нашего возлюбленного Царя и Родины»*¹.

Кровавым паводком, прорывающим запруды, обернулся удар 11-й германской и 4-й австро-венгерской армий в районе Горлице в начале мая 1915-го. Не выдержав его, Русская императорская армия стала откатываться на восток. Случаи «отступления вперед», в плен, участились, и приказы о борьбе с ними не были пустым звуком. В мае в ходе дела под Опатовым офицеры 300-го пехотного Заславского полка штабс-капитаны Ильичевский и Кочкин скомандовали расстрелять соседний батальон, решившийся на измену².

Командующий 4-й армией генерал Эверт гремел 4 (17) июня 1915 года: *«...Сдающиеся добровольно будут уничтожены огнем собственных пулеметов, ибо к трусам и изменникам другого отношения быть не может»*³. В те же дни генерал Алексеев во внутриведомственной

¹ Асташов А. Б. Русский фронт в 1914 — начале 1917 года... С. 461.

² Там же. С. 461–462.

³ Лемке М. К. 250 дней в царской ставке. 1914–1915. Минск, 2003. С. 239.

переписке фронтового командования был предельно откровенен: только угроза получить от своих товарищей пулю в спину могла бы компенсировать недостаточно развитое у солдат сознание долга¹. Он же в середине сентября получил письмо начальника штаба 10-й армии генерал-лейтенанта И. И. Попова о новой выдумке христолюбивого воинства: во время атаки неприятельских позиций или под обстрелом разбежаться куда попало, спеша нанести себе ранение пальца руки или оцарапать щеку, и затем всем миром миновать наказания. Резолюция Алексеева гласила: «*Ответственность — если это верно — удирающим одна — артиллерия и пулеметы до полного уничтожения негодяев*»². Начальник штаба Верховного главнокомандующего не единожды был верен себе: «*Своя артиллерия и пулеметы — против таких изменников и негодяев*»³.

Генерал Брусилов, порицавший рукоприкладство в армии, мрачно внушал в приказе от 15 (28) июня: «*Не следует задумываться перед поголовным расстрелом целых частей за попытку повернуть назад или, что еще хуже, сдаться в плен*»⁴.

25 июня (8 июля) гарнизону крепости Новогеоргиевск был зачитан приказ командующего 1-й армией генерала от кавалерии А. И. Литвинова: «*Посвящать нижних чинов в последствия, какие влечет за собой сдача в плен, а также принять меры устрашения, вплоть до того, чтобы обратить пулеметы против собственных братьев-изменников, сдающихся в плен добровольно*»⁵. С учетом последующей участи Новогеоргиевска эти слова больше походят на жестокую ухмылку судьбы...

В июле 1915 года неслыханная трагедия разыгралась на русских позициях под Либавой. Участь Южного форта была решена, и командир 4-й роты 163-й пешей Вологодской дружины государ-

¹ Нагорная О. С. «Другой военный опыт»... С. 37.

² Крылов А. Б. Указ. соч. С. 299.

³ Астахов А. Б. Русский фронт в 1914 — начале 1917 года... С. 463, 464.

⁴ Измозик В., Старков Б., Павлов Б., Рудник С. Подлинная история РСДРП — РКП(б) — ВКП(б). Краткий курс. Без умолчаний и фальсификаций. СПб., 2010. С. 264.

⁵ Герасимов М. Н. Пробуждение. М., 1966. С. 47.

ственного ополчения зауряд-капитан Архангельский решил уважить противника. Пулеметной команде было приказано не стрелять по немецким войскам. Пулеметчики отказались подчиниться и открыли огонь, продолжая оборону. Но тотчас же по ним принялись палить солдаты другой, 383-й пешей Ковенской дружины. Заставив пулеметы смолкнуть, они поспешили к немцам с поднятыми руками. Разгневанный начальник охраны Балтийского побережья генерал-майор Б. П. Бобровский приказал артиллеристам покарать изменников. *«Выпускаемые снаряды очень удачно ложились в эти роты, которые понесли сильные потери»*, — бесстрастно сообщал отчет о произошедшем¹.

Осенью фронт замедлил движение, вгрызаясь в скованную первыми заморозками землю. Случаи расстрела сдающихся в плен русских солдат стали реже, хотя все же продолжались. Один из секретов 49-го пехотного Брестского полка рванулся к вражеским линиям, и из других секретов вслед им начали стрелять. Хватило 21 патрона, убитые повисли на колючей проволоке.

С учетом вышеописанных трагических эпизодов не столь удивляет тот факт, что во время царского смотра войск Западного фронта 22 декабря (4 января) 1915 года артиллерийские орудия были наведены на шеренги. Точнее, выстроившихся на плацу разоружили: у артиллеристов разрядили наганы, у пехотинцев — винтовки, заодно изъяв патроны из подсумков. Ну а по пути на квартиры уже после парада, как вспоминал его рядовой участник: *«В лесу оказались вооруженные винтовками и гранатами воинские части. <...> Смотрю, видны невдалеке орудия. У идущего артиллериста спрашиваю, что они тут делают? Он мне говорит: “Парад охраняли”. Орудия прямой наводкой поставлены в сторону парада, спрашиваю: “Неужели стали бы стрелять?” — “Если бы приказали”. Я, малограмотный, в те времена верующий в бога, его святых, иду и думаю: ничего-то нам не верят. Разоружили, навели пушки, весь день держали под прицелом»*². Доктор

¹ Астахов А. Б. Русский фронт в 1914 — начале 1917 года... С. 462.

² «Была бы справедливость, о большем и не мечтали». Воспоминания солдата Первой мировой войны (Публ. И. Н. Гребенкина) // Исторический архив. 2007. № 4. С. 53.

исторических наук Б. И. Колоницкий усомнился в правдивости этого свидетельства, считая неразумным приказывать солдатам сдать патроны, но наводить на Верховного главнокомандующего пушки. С другой стороны, Николай II еще 6 (19) января 1905 года в столице был обстрелян картечью.

Как бы то ни было, в бою командование расценивало огонь по своим как крайнюю меру пресечения измены, хотя и не налагало на нее запрета. «...Сдающихся в плен расстреливать сзади находящимися частями, применяя расстреливание беспощадно», — угрюмо цедил в бороду генерал Иванов, главнокомандующий армиями Юго-Западного фронта. Возглавлявший 5-ю армию генерал П. А. Плеве предписывал воинскому начальству на местах быть внимательнее к своим людям, знать их, контролировать поверками и переключками, отдавая невыжившихся под суд. И если уж иного выхода не было, то «воздействовать на таких негодяев, изменников артиллерийским и пушечным огнем до полного их уничтожения».

На исходе 1916 года начались волнения в частях 12-й армии, начавшей наступление на Митавском направлении. 22 декабря (4 января 1917 года) солдаты 17-го Сибирского стрелкового полка отказались подчиняться приказам командования. После доклада командира полка полковника Н. А. Бороздина начальник 5-й Сибирской стрелковой дивизии генерал-майор Е. А. Милоданович приказал привести восставших солдат в порядок в тылу, прибегнув к силе, если это потребуется¹.

24 декабря (6 января) 1-й батальон полка, солдатам коего был обещан перевод в тыл на работы, согласился сдать оружие. Незамедлительно командир 1-й бригады 5-й Сибирской стрелковой дивизии генерал-майор Г. Г. Хильченко потребовал от нижних чинов выдачи зачинщиков мятежа, пригрозив расстрелом каждого пятого. Эти угрозы не возымели действия и первоначально не были реализованы, батальон развели по землянкам. Последующие смертные приговоры восставшим солдатам были санкционированы постановлениями военно-полевого суда. В 55-м же Сибирском полку по приказанию

¹ Казаков М. И. Солдатский бунт // Вопросы истории. 1973. № 4. С. 208.

начальника 14-й Сибирской дивизии генерал-лейтенанта К. Р. Довбор-Мусницкого без суда было расстреляно 13 нижних чинов. На его рапорте имеется резолюция императора Николая II: «*Правильный пример*»¹.

Вскоре грянула Февральская революция, и неповиновение полевых частей командованию стало практически нормой. Падающий к нулю уровень дисциплины исключал возможность бескровного разрешения подобных инцидентов, а потому доходило и до силового подавления. Например, для усмирения восставших 625-го и 627-го пехотных полков командующим Юго-Западным фронтом генералом Гутором и командующим 11-й армией генерал-лейтенантом И. Г. Эрдели вкупе с армейскими комиссарами А. М. Чекотило и И. И. Кириленко было санкционировано применение артиллерии и броневых автомобилей².

Не останавливался перед подобными мерами и генерал П. Н. Врангель, описавший в мемуарах наведение порядка в дрогнувшем в июле 1917 года Кавказском пехотном полку посредством беглого артиллерийского огня на поражение по бегущим солдатам³. Полугодом ранее Ф. А. Степун в письме родным сообщал: «*У нас в бригаде недавно получен приказ стрелять по своим, если стрелки будут отступать без приказа*»⁴.

Обрушивать артиллерийский огонь на головы перебежчиков предписывали практически все приказы войскам армий и фронтов, процитированные ранее. После смены режима это не кануло в Лету. Еще в январе 1917 года к старшему фейерверкеру 1-й батареи 1-го Сибирского тяжелого артиллерийского дивизиона подошли несколько нижних чинов 222-го пехотного Красненского полка. Со дня на день должно было начаться наступление, и солдатам было не до политесов. «*В наступление не пойдем, земля мерзлая, нельзя окопаться*, — предупредил один из них дежурного на вышке, сложив замерзшие ладони рупором. — *Если артиллерия откро-*

¹ Там же. С. 209.

² РГВИА. Ф. 2148. Оп. 1. Д. 3. Л. 205, 231, 314.

³ Врангель П. Н. Записки. Ноябрь 1916 г. — ноябрь 1920 г. Т. 1. Минск, 2003. С. 58.

⁴ Степун Ф. А. Из писем прапорщика-артиллериста. Томск, 2000. С. 172.

ет огонь за отказ идти в наступление, то переколем всю прислугу — артиллеристов»¹.

Несложно догадаться, что полгода спустя извечная неприязнь пехоты к артиллерии, «ученому канту» стала доходить до ненависти. Попыткой снизить ее градус явился Приказ армии и флоту от 18 (31) августа 1917 года. В нем Верховный главнокомандующий приказал *«впредь... артиллерию не назначать в отряды, должностные укомплектованные пехотные части одного с ней корпуса или дивизии...»².*

Sic!, как говорится на латыни. О каких отрядах идет речь?

Заградотряды в Первую мировую?

История заградительных частей берет свое начало еще в античной древности. Ганнибал при Каннах в 216 году до нашей эры выстраивал верные ему карфагенские войска позади вспомогательных, чтобы те не помышляли об отступлении, а шли в атаку на римлян³.

В конце мая 1453 года султан Мехмед II выстроил штурмующие Константинополь войска в несколько шеренг. Первыми на приступ шли башибузуки — разноплеменная пехота, на стойкость которой нельзя было положиться наверняка. Следом за ними шагали равдухи⁴, потрясая коваными дубинами и плетями, — их сполна отведаль каждый башибузук, дрогнувший хотя бы на миг. Острые как бритва ятаганы янычаров в третьей шеренге ждали крови тех отчаянных дезертиров, что прорвутся через первый заслон. Опытом султана в 1795 году воспользуется персидский шах Ага Мохаммед-хан, сыграв

¹ Ахун М. И., Петров В. А. Царская армия в годы империалистической войны. М., 1929. С. 114.

² РГВИА. Ф. 2046. Оп. 1. Д. 1189. Л. 275.

³ Никколо Макиавелли. О военном искусстве. М., 1939. С. 129.

⁴ В византийских хрониках падения Константинополя в 1453 году это греческое наименование полиции при императорском дворе распространяется и на турок. См.: Византийские историки Дука и Франдзи о падении Константинополя (Пер. и предисл. А. С. Степанова) // Византийский Временник. 1953. Т. 7 (32). С. 426.

на обоюдной неприязни персов и туркмен — последние были расположены в тылу войска в роли заградительного отряда¹.

Король Фридрих Великий в годы Семилетней войны нанизывал на острие атаки укрепленных позиций добровольческие батальоны и части ландмилиции. Их боеспособность была не слишком высокой, а назначение — соответствующим: принять на себя первый залп и расстроить вражеские порядки. Ну а следующая позади регулярная пехота должна была поддерживать атакующий порыв пулей-дурой и штыком-молодцом в спину, если потребуется².

В истории Русской армии есть косвенные свидетельства препятствования бегству войск Петром I в ходе Полтавской битвы — например, как писал А. С. Пушкин: *«Казаки и калмыки имели повеления, стоя за фронтом, колоть всех наших, кои побегут или назад подадутся, не исключая самого государя»*³.

Применительно же к Первой мировой в интервью журналу «Православный Санкт-Петербург», посвященному девяностой годовщине начала Первой мировой войны, кандидат исторических наук С. В. Куликов уверенно заявил: *«Заградотряды, стреляющие в своих, в ту пору никто и в кошмарном сне представить не мог»*⁴. На чем была основана его уверенность, неясно. Однако за прошедшее время в научный оборот был введен ряд новых источников и фактов по теме, прежде всего благодаря многолетним трудам исследователя А. Б. Асташова. В частности, он установил, что ночной порой с 7 на 8 (с 20 на 21), а затем и на 9 (22) ноября 1915 года с позиций 280-го пехотного Сурского полка к неприятелю удрало семеро солдат-поляков. Их обстреляли, но с неясным результатом. Роты, в которых несли службу беглецы, были выведены в резерв, а в полку произведен отбор солдат понадежнее. Их снабдили пулеметами и наказали: в случае новых попыток перебежки к врагу открывать по изменникам огонь без колебаний. Накануне зимы на Днестре командир 18-го армейского корпуса рас-

¹ Потто В. А. Кавказская война: В 5 т. Т. 1: С древнейших времен до Ермолова. М., 2006. С. 205.

² Меринг Ф. История войн и военного искусства. СПб., 2000. С. 191–192.

³ Пушкин А. С. История Петра. М., 2000. С. 164.

⁴ См.: Нет песен с этой войны // Православный Санкт-Петербург. 2004. № 8 (151).

«БИТЬ И СТРЕЛЯТЬ БЕГЛЦОВ...»

порядился выкатить пулеметы в тылу нескольких полков — 64-го пехотного Казанского полка 16-й пехотной дивизии и 274-го пехотного Изюмского полка 69-й пехотной дивизии, солдаты которых сдавались в плен. В феврале 1916 года один из второразрядных полков казаки гнали в атаку шашками, а ретирующихся рубили насмерть¹.

Однако даже эти примеры не указывают на создание специальных заградительных подразделений или частей в Русской армии. Что же имел в виду генерал Корнилов? По версии украинского военного историка Я. Ю. Тинченко, прообразом заградотрядов Великой Отечественной в 1917 году стали ударные соединения. Они были призваны спасти армию от окончательного разложения².



Согласно существующей атрибуции данного фото, на нем воин-ударник пытается ударами приклада винтовки остановить покидающих позицию дезертиров

¹ Асташов А. Б. Русский фронт в 1914 — начале 1917 года... С. 464, 465.

² Тинченко Я. Ю. Лихие батальоны // Киевские ведомости. 2003. № 119 (3004).

Действительно, Корнилов предпринимал попытки преодолеть развал в войсках Юго-Западного фронта путем создания особых ударных отрядов. Они получили особый отличительный знак: красно-черный шеврон, а вместо кокарды — «адамову голову»¹. Из одиннадцати сформированных подобных частей семь были выдвинуты на передовую, а еще четыре оставили в ближнем тылу для борьбы с дезертирством и мародерством. Их действия, поддерживаемые артиллерией и кавалерией, были успешными — как, например, при подавлении бунта в 163-й пехотной дивизии в начале июня 1917 года. Руководитель мятежа прапорщик Филиппов объявил о создании в расположении дивизионного штаба, Кагуле, «социалистической республики»².

Аналогично были усмирены части 7-го Сибирского армейского корпуса³. Однако своими карательными действиями эти соединения вскоре навлекли на себя неподдельную ненависть со стороны прочих полевых частей. Из донесения генерал-квартирмейстера штаба главнокомандующего армиями Северного фронта в Ставку о настроении войск: «В 38-й дивизии в ночь с 22 на 23 октября по помещению, где находились офицеры и солдаты батальона смерти, была открыта стрельба из винтовок. Один из солдат батальона убит»⁴. Доходило до того, что ударники отказывались от ношения на униформе вычурных нашивок и знаков, дабы не выделяться из армейской массы⁵. Ситуация с артиллерийскими частями отразилась на ударниках, словно в зеркале. Справедливости ради необходимо отметить, что части смерти на фронте не только и не столько занимались подавлением беспорядков, но и доблестно сражались, о чем в книге далее еще будет рассказано.

¹ Об этом символе подробнее см.: Акунов В. «Смертью смерть поправ»: Череп и кости в русской военной символике // Рейтар. 2003. № 1. С. 235–244.

² См.: Росс Н. Г. Ударные части в русской армии (весна и лето 1917 г.) // Новый часовой. 1994. № 2. С. 130–140.

³ Головин Н. Н. Военные усилия России... С. 361

⁴ РГВИА. Ф. 2003. Оп. 4. Д. 30. Л. 44.

⁵ Иванов Д. «Рожденный на заре Свободы — за Нее умрет». Части смерти в русской армии 1917 г. // Военный сборник. Альманах российской военной истории. М., 2004. С. 113–126.

«БИТЬ И СТРЕЛЯТЬ БЕГЛЦОВ...»

Однако тогда же о происходивших в Русской армии инцидентах узнал и неприятель. Во время Июньского наступления с вражеских аэропланов над русскими позициями разбрасывались деморализующие листовки. В них черным по белому говорилось, что пытающиеся выходить на братание солдаты будут расстреливаться своими же товарищами.



**Офицеры и нижние чины 8-й роты 2-го батальона 60-го пехотного
Замосцкого полка: члены полкового комитета**

6 (19) июля генерал Корнилов был вынужден издать примечательный приказ № 776 по Юго-Западному фронту: *«Нахожу необходимым ввести дело употребления оружия против изменников родины в рамки законности и по возможности теперь же ограничить самосуд...»*¹.

¹ Солнцева С. А. Ударные формирования русской армии в 1917 году... С. 59.

Сам он еще в апреле ограничивался увещеванием братающихся с противником солдат, без претворения угрозы расстрела в жизнь¹. Схожий характер носил подписанный 15 (28) июля 1917 года приказ командующего 5-й армией Северного фронта генерала Данилова, утверждавшего, что *«долг всякого верного России солдата, замечающего попытку к братанию, немедленно стрелять по изменникам»*². В то же самое время не останавливался перед крайними мерами и командир 60-го пехотного Замосцкого полка полковник М. Г. Дроздовский — будущий видный деятель Белого движения. Когда 1 (14) августа 1917 года полк обратился в бегство, он *«приказал бить и стрелять беглецов... всякая попытка к бегству встречалась огнем»*³. Все вернулось на старорежимные круги своя.

Так являлись ли ударные отряды 1917 года аналогами заградотрядов Красной армии? Скорее нет, нежели да, и это сравнение следует признать чересчур вольным. «Батальоны смерти» создавались на добровольной основе из волонтеров тыла. Их основной задачей было отнюдь не сдерживание отступающих частей, а прорыв укрепленных позиций противника. Охрана тыла же, как и отлов дезертиров до 1917 года возлагались на полевые жандармские эскадроны. В районах пролегания транспортных магистралей эту задачу выполняли жандармские управления железных дорог.

«Жизненно важно вырвать зло с корнем...»

Если обратиться к опыту союзников и противников России по пресечению огнем бегства войск с поля боя и их добровольной сдачи в плен, то мы тотчас же вновь наткнемся... на русских! Во французской армии на поверку не очень-то перемонились с союзными частями Особых пехотных бригад. Как писал участник предпринятого

¹ Комаровский Е. А. Генерал от инфантерии Л. Г. Корнилов // Белое движение. Исторические портреты: Л. Г. Корнилов, А. И. Деникин, П. Н. Врангель... М., 2006. С. 21–22.

² Базанов С. Н. «Немецкие солдаты стали»... С. 48.

³ Гагкуев Р. Г. Последний рыцарь // Дроздовский и дроздовцы. М., 2006. С. 37.

генералом Робером Нивелем в апреле 1917 года наступления некто Власов, за спиной у русских солдат размещались многочисленные формирования французов, оснащенные артиллерией и готовые открыть огонь в случае, если русские дрогнут¹. Впрочем, это утверждение ни на чем более не зиждется, а само по себе размещение артиллерии сзади было вполне естественным.

Однако в ходе наступления на форт Бримон 4 апреля французская артиллерия сперва молчала, не поддерживая русский натиск, а затем на головы под касками Адриана стали падать снаряды. Канонада продолжалась порядка 20 минут одновременно с немецким стальным градом и унесла немало русских жизней. Французы списали случившееся на ошибку. Было ли дело в ней или обстрел велся намеренно, сегодня сказать наверняка нельзя. Так или иначе, пережившие этот день имели полное право на скорбь по товарищам, гнев и неудобные для союзников вопросы².

Еще один малоизвестный факт не связан с артобстрелом русских частей на севере Франции, но вполне вписывается в канву произошедшей трагедии. 4 марта (19 февраля) 1917 года прусский военный министр Герман фон Штейн в ходе выступления в рейхстаге сообщил, что *«тысячи немецких военнопленных были обнаружены работающими вблизи фронта на линии огня наших орудий»*³. Справедливости ради, этот шаг был ответным, а немцы столь же жестоко обходились с французскими военнопленными в 1916 году⁴.

Нельзя не упомянуть и о разыгравшейся в августе 1917 года на Западном фронте Ля-Куртинской трагедии — подавлении восстания 1-й Особой дивизии Русского экспедиционного корпуса. Дисциплина в ее частях, как и в остальной армии на Русском фронте, неуклонно падала. Офицеры и нижние чины все громче требовали возвраще-

¹ Чиняков М. К. Русские войска в «бойне Нивеля». Апрель 1917 г. // Военно-исторический журнал. 2006. № 4. С. 62.

² Лисовенко Д. У. Их хотели лишить Родины. М., 1960. С. 76.

³ Jones H. Violence against Prisoners of War in the First World War. Britain, France and Germany, 1914–1920. N. Y., 2011. P. 158.

⁴ Ziemann B. Resistance to War in Germany, 1914–1918: The Traces of the German “Schwejkade” // Český časopis Historický. 2016. № 114. P. 726.

ЮРИЙ БАХУРИН «ФРОНТ И ТЫЛ ВЕЛИКОЙ ВОЙНЫ»



На новогодней открытке изображено рукопожатие солдата Русской императорской армии и пуалю. Пожалуй, художник не мог даже представить, чем обернется наступивший 1917 год

ния домой. Обострились трения между самими бригадами, дело доходило до драк, арестов и едва ли не перестрелок. Часть русских войск во Франции разместили в военном лагере Ля-Куртин департамента Крез с надзором за ними двух полков пуалю. Это привело лишь к росту анархии среди изолированных солдат. Когда для военного представителя Верховного командования при Главной квартире французских армий генерала М. И. Занкевича стала очевидна бесполезность мер внушения и даже попыток блокады лагеря, мятеж был подавлен русскими же частями при поддержке артиллерии. По приказу командующего 2-й Особой артиллерийской бригадой генерал-майора М. А. Беляева, *«на всем протяжении кроме деревни Ля-Куртин... следует отдельных людей и небольшие группы задерживать, а по большим массам, хотя бы и безоружным, открывать огонь»*¹. Было ранено сорок четыре ля-куртинца, а еще десяти не суждено вернуться домой.

Превышавшие не только количество расстрелов в Русской армии, но и вообще рекордные в истории Великой войны по суровости меры применялись итальянским командованием. Только по официальным данным начиная с мая 1916 года состоялось 114 массовых расстрелов солдат королевской армии. Содержащаяся в литературе общая статистика без преувеличения ужасает: свыше 750 тысяч приведенных в исполнение смертных приговоров военнослужащим и более 330 тысяч бессудных казней². Маршал Луиджи Кадорна считал их уместным и необходимым средством удержания дисциплины. Даже супруге в письме в ноябре 1916-го он внушал, что без расстрелов беспорядок распространится в войсках со скоростью молнии. Летом следующего года Кадорна рассуждал уже в обращении к пра-

¹ Чиняков М. К. Мятеж в Ля-Куртин // Вопросы истории. 2004. № 3. С. 67.

² Гуэррини И., Плувиано М. Психические расстройства и контузии во время и после Первой мировой войны. Методы их лечения в итальянской армии // ИНВАЛИДЫ И ВОЙНА... С. 114. Хотя данные цифры вызывают серьезные сомнения с учетом, что число погибших в бою итальянских военнослужащих равнялось 689 тысячам человек. См.: Голубинов Я. А. Итальянский фронт Первой мировой: победа как проблема морали // Warspot.ru. 01.05.2016. [<https://warspot.ru/6022-italyanskiy-front-pervoy-mirovoy-pobeda-kak-problema-morali>]. Дата последнего посещения: 03.06.2018.

ЮРИЙ БАХУРИН «ФРОНТ И ТЫЛ ВЕЛИКОЙ ВОЙНЫ»

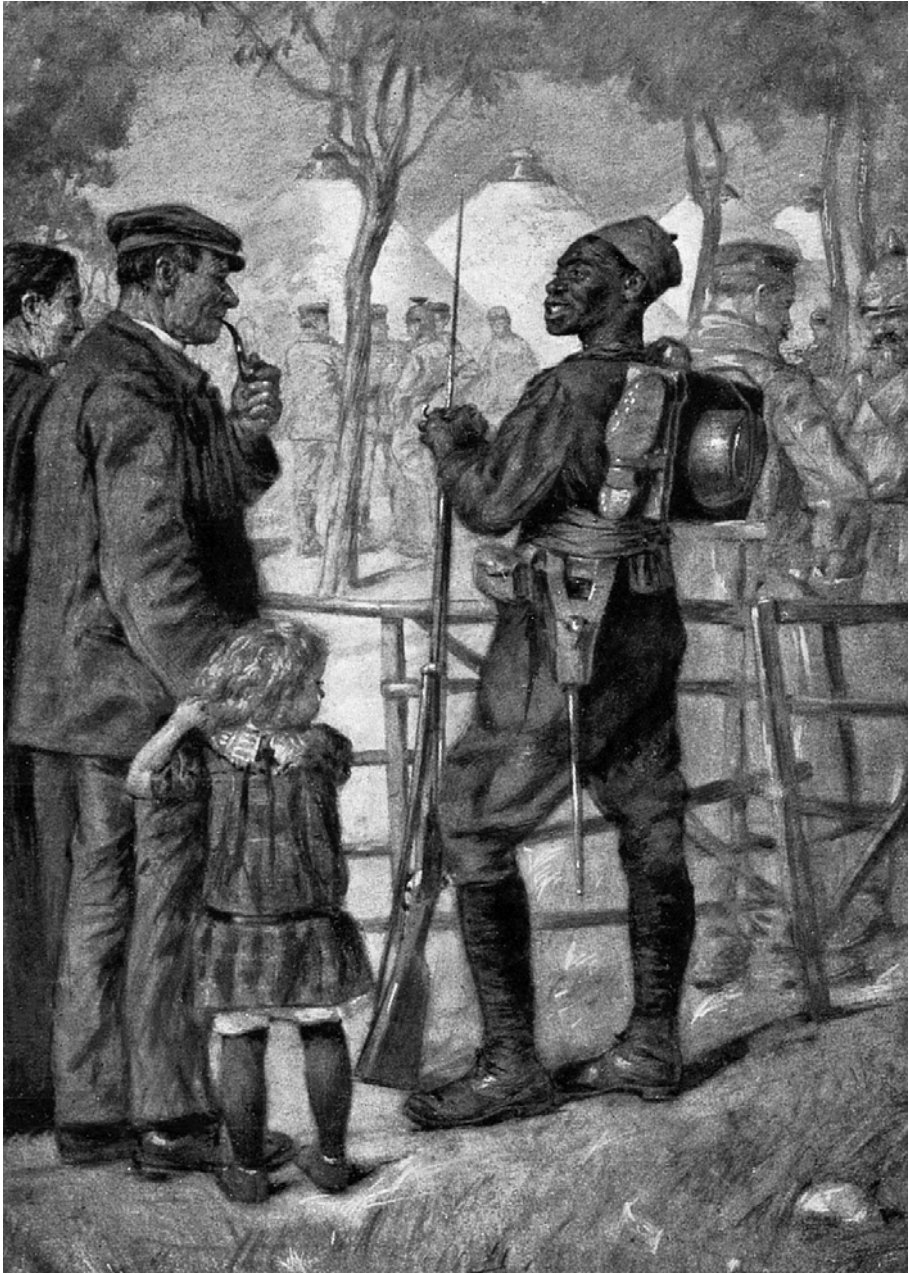

Французская открытка: «Ты пришел посмотреть дикарей», — белозубо улыбается пожилому французу сенегальский стрелок, охраняющий военнопленных бошей

вительству Паоло Борелли: *«Немедленные казни, в огромных масштабах и с отказом от судебных разбирательств, были необходимы, потому что жизненно важно вырвать зло с корнем. Нам следует надеяться, что это было сделано своевременно»*¹. Он полагал, что публичный характер расстрелов благотворно скажется на боевом духе остальных фронтовиков. Порой смертные приговоры приводились в исполнение боевыми товарищами казнившихся.

Если обратиться к опыту армий противников России, то в немецкой еще 29 августа 1914 года Пауль фон Гинденбург отдал приказ по 8-й армии, предписывавший пехоте отмечать свои позиции светлыми флажками или рамками, обтянутыми белой тканью. Эти знаки были призваны уберечь войска от огня собственной артиллерии². Напомню, что аналогичные решения практиковались и в Русской армии.

Интересные вести с полей сражений Карпатской операции Юго-Западного фронта сообщал в донесении № 219 от 11 (24) апреля 1915 года генерал-квартирмейстер штаба армий фронта, тогда еще полковник Дитерихс исполняющему делами генерала для делопроизводства и поручений управления генерал-квартирмейстера штаба Верховного главнокомандующего полковнику В. Е. Скалону. Накануне ночью австрийские войска «густыми массами» шли на позиции 34-й пехотной дивизии и 4-й стрелковой бригады — буквально на убой, неся огромные потери. Разгадка такого безрассудства была якобы проста: *«[По] показанию пленных, сзади австрийцев подгоняют идти в атаку германцы»*³.

О том, как последнее наступление кайзеровской армии в 1918 году разбилось о винные и продовольственные склады, я уже упоминал ранее. Командующий 3-й армией генерал-полковник Карл фон Эйнем именовал свои войска не иначе как бандой воров. Он же в конце

¹ Wilcox V. Op. cit. P. 79, 80.

² Смирнов А. А. Русская 1-я пехотная дивизия в сражении при Танненберге (август 1914 г.) // Смоленская губерния в Первой мировой войне / ред. Ю. Н. Шорин, Л. А. Степченков. Смоленск, 2016. С. 287–288.

³ Из истории Карпатской операции 1915 г. Сборник документов. СПб., 2016. С. 301.

июня предлагал создать при каждом немецком батальоне специальные взводы, дабы те пресекали «произвольное обзаведение трофеями» — проще говоря, грабежи¹. Однако даже эта мера уже не спасла бы ни дисциплину в немецкой армии, ни ее саму от поражения в войне.

Огонь по своим: опыт Великой и других войн

С перечисленными в главе суровыми приказами на руках было бы проще всего обвинить генералов Русской армии в кровожадности, стремлении уничтожить побольше собственных солдат и тому подобных смертных грехах. Для понимания же данной проблемы необходимо учитывать несколько нюансов.

Прежде всего на риск быть убитым в спину ради шанса сдаться в плен шли главным образом ополченцы 2-го разряда. Далее — да, поощряющих огонь по своим приказов армейского и даже фронтового уровней хватало. Однако они, начиная с 1914 года, являлись следствием инициативы на позициях. Более того, отнюдь не все командиры решались срезать перебежчиков пулеметными очередями, а тем более палить по ним из пушек. Неспроста командование наверху не приветствовало таких проявлений «гуманизма». Еще бы, ведь отказ открывать огонь по изменникам — это нарушение сразу ряда приказаний, уже известных читателям. Не поддерживать самозародившуюся в действующей армии высшую меру пресечения генералитет тоже не мог, так как это было бы равносильно поощрению сдачи войск в плен. Много хуже другое: в штабах расстрелы вслед могли поддерживать, расстрелами вслед могли просить не злоупотреблять, но в целом их воспринимали как неизбежное зло, как безальтернативную меру. Никакого анализа существовавшей проблемы, хотя бы на уровне сбора статистики, никто не проводил, и подобных исследований не инициировал.

¹ Deist W. The Military Collapse of the German Empire: The Reality Behind the Stab-in-the-Back Myth // War in History. 1996. Vol. 3 (2). P. 200, 201.

По той же причине неверно говорить о системном характере явления стрельбы по своим, — оно таковым не было, да и быть не могло. Истребление перебежчиков скорее можно сравнить с реакцией армейского организма на отторжение его отдельных клеток, прогнозируемое в теории, но непредсказуемое на деле. При этом условных фагоцитов, специальных подразделений для расстрела бегущих в плен из окопов, в Русской армии так и не появилось. Огонь велся теми же либо соседними линейными частями, и это почти всегда происходило спонтанно. Конечно, такие расправы не могли не вызывать ненависти к чинившим их, будь то артиллеристы или ударники. «Человеческий фактор» и нередко порождаемая им неразбериха оказались живучи. На Халхин-Голе советские стрелковые части накрывал обстрел по оказавшимся в тылу японским войскам, а вражеский огонь из мелкокалиберного орудия по переднему краю обороны одного из полков Красной армии командир последнего принял за артобстрел по своим¹.

...Заградотряды впервые появились в ходе Гражданской войны в России, тогда же возник и сам этот зловещий термин². Их первоочередными задачами были борьба с мешочниками, спекулянтами и шкурничеством в рядах РККА. Детище Народного комиссариата по продовольствию, заградотряды были упразднены в 1921 году. Они возродятся из небытия в структуре НКВД 24 июня 1941 года постановлением Совета народных комиссаров — для задержания дезертиров и вообще любых подозрительных личностей вблизи линии фронта³. Образованные знаменитым приказом № 227 «Ни шагу назад» от 28 июля 1942 года заградотряды будут армейскими, станут располагаться в тылу неустойчивых дивизий и пресекать паникерство и беспорядочное отступление. Документы свидетельствуют о том, что заградительные части далеко не всегда были способны останавливать массы деморализованной пехоты и зачастую беспре-

¹ РГВА. Ф. 32113. Оп. 1. Д. 240. Л. 55.

² Черкасов А. А. О формировании и применении в Красной армии заградотрядов // Вопросы истории. 2003. № 2. С. 174.

³ Органы государственной безопасности СССР в Великой Отечественной войне. Т. 2. Начало. Книга 1. 22 июня — 31 августа 1941 года. М., 2000. С. 92–93.

пятствено всех пропускали¹. При этом они нередко участвовали в боях, несли потери от гитлеровских авиабомбардировок и артобстрелов. Пулеметные расчеты из холеных энкавэдэшников, подло косящие красноармейцев пулями в спину, — образ весьма далекий от исторических реалий в своей карикатурности.

В Первую мировую из действующей армии не только сдавались неприятелю в плен, но и дезертировали в тыл. Борьба с отлучками посредством пулеметов и артиллерии было невозможно, особенно учитывая несоразмерность такой кары деянию. Командование, пусть и не сразу, положило на проверенный столетиями способ. Однако рассказ о нем — это тема следующей главы.

¹ Ковыришин Е. В. К вопросу о заградительных отрядах в Красной армии // Военно-исторический журнал. 2008. № 4. С. 29.

«НЕУЖЕЛИ ЭТА РОЗГА ТАК БОЛЬНО СЕЧЕТ?»¹

¹ *Кафка Ф.* Собрание сочинений: В 3 т. Т. 2: Процесс: Роман / пер. с нем. Р. Райт-Ковалевой; Новеллы и притчи из наследия / пер. с нем.; Приложения. М., 2009. С. 77.

Верная указка — не кулак, а ласка?

Наверное, мало кого из читателей в детстве не впечатлил рассказ «После бала» Льва Толстого и описанное в нем избивание солдата-татарина шпицрутенами в Прощеное воскресенье. Это произведение было опубликовано в 1911 году, уже после смерти писателя. К тому моменту в Русской императорской армии являлись отмененными и шпицрутены (с 17 / 30 апреля 1863 года), и розги (с 30 июля / 12 августа 1904 года). Рукоприкладство отменено не было, поскольку официальной мерой наказания и не являлось. Как и любое неприглядное явление, оно оставалось фигурой умолчания в русском офицерском корпусе. Впрочем, иногда чьим-либо волевым решением сор выметался из избы. Легендарный военный теоретик генерал М. И. Драгомиров, в 1889 году возглавив Киевский военный округ, один из первых приказов по округу начал фразой: *«В войсках Киевского военного округа дерутся...»* Он наделал немало шума и породил ворох обвинений в адрес генерала Драгомирова — от пособничества социалистам до подрыва офицерского престижа и дисциплины в войсках. Год спустя он как командующий присутствовал на маневрах войск округа: *«Пропуская мимо себя какую-то часть, генерал Драгомиров остановил повозку обоза, на которой сидел какой-то солдат. “Почему ты не в строю, а на повозке?” — “Так что, Ваше Высокопревосходительство, я ноги натер”. — “Слезай с повозки и разувайся”. Солдат неохотно слез, снял сапоги и портянки. Ноги оказались в полной исправности. Генерал Драгомиров обозлился, выругал солдата и несколько раз огрел его своей палкой. Затем... М[ихаил] Ив[анович] тут же присел на камень и, махнув рукой, сказал: “Да, в Киевском военном округе дерутся...”»*¹.

При этом нередко считается, что в начале XX века телесные наказания и рукоприкладство вообще канули в небытие. Крупнейший специалист по истории Русской императорской армии П. А. Зайончковский писал: *«Большое число офицерских воспоминаний, изученных нами, включая и мемуары тех офицеров, которые затем продолжали свою службу в Красной армии, не содержит упоминаний о подобных случаях.»*

¹ Лукомский А. С. Очерки из моей жизни // Вопросы истории. 2001. № 4. С. 48, 49.

Ничего не говорят об этом в своих воспоминаниях и советские маршалы, служившие солдатами в дореволюционной армии (Жуков, Буденный). Это дает основание полагать, что каких-либо случаев систематического рукоприкладства, а тем более издевательств и истязаний солдат в армии не было»¹.



Генерал А. Н. Розеншильд фон Паулин (1860–1929)

¹ Зайончковский П. А. Русский офицерский корпус накануне Первой мировой войны // П. А. Зайончковский (1904–1983 гг.): Статьи, публикации и воспоминания о нем. М., 1998. С. 29.

Классик историографии объединяет в своем предположении случаи и систему, хотя это скорее взаимоисключающие понятия. Между тем в годы Первой мировой и возвращение порки в армейский обиход было закреплено приказом, и случаев бессистемных телесных наказаний в действующей армии тоже хватало. Чего стоит следующая запись в дневнике генерал-лейтенанта А. Н. Розеншильд фон Паулина от августа 1914-го: *«В один из дней дежурный офицер, обходя помещения, наткнулся в конюшне на карточную игру на деньги, в которой принимали участие вахмистр команды конных разведчиков — георгиевский кавалер, мой конюх-бомбардир и еще один рядовой. Приказал вахмистра разжаловать и перевести рядовым в Вяземский полк, бомбардира также разжаловать и обоих рядовых выпороть в присутствии команды. Произвело отличное впечатление»*¹.

Официальный ренессанс розги в Русской императорской армии случился не сразу. Интересно, что в течение предыдущего десятилетия в печати не раз поднимался вопрос об экзекуции палками — и для сдерживания криминала, и в качестве воспитательной меры, причем всякий раз с оглядкой на Запад. Буквально пара цитат в качестве иллюстраций: *«Логика и жизнь показывают, что мы сделали ошибку, отменив розгу. Мы сделали ошибку, судя по себе и руководствуясь равноправностью с мужиком. Для интеллигентного человека всякое наказание будет более чувствительно чем для грубого крестьянина, потому, что его нервы в общем чувствительнее, чем у последнего, что весьма понятно. Поэтому интеллигент воображает себе розги чем-то ужасным, хуже ледяной воды, и согласен лучше год скучать в тюрьме, чем перечувствовать двадцать пять розог в течение двух минут... Впрочем, уж если соблюдать буквально равноправность интеллигентов с мужиками, то лучше распространить розгу на первых, чем лишать столь действительного, хотя и горького лекарства вторых, а лекарство это незаменимое по верности и скорости воздействия; недаром же наше правительство все-таки пользуется им в экстренных случаях, не даром применяется оно до сих пор и в лицемерной Англии; не даром датский министр юстиции хло-*

¹ Розеншильд фон Паулин А. Н. Дневник: Воспоминания о кампании 1914–1915 / вступ. ст. и примеч. Н. П. Гринберга. М., 2014. С. 109–110.

потал о реставрации ея в Дании, а ведь Дания одно из просвещеннейших и благоустроеннейших государств в Европе, а датчане наравне со Шведами и Норвежцами самая нравственная нация в Европе... И я стою за розги только во имя гуманности, как по отношению к виновным, так и по отношению к потерпевшим»¹.

«Внешкольная розга широко практикуется за границей. Староста и старшина там свободно могут наказать розгами ребенка, внушая ему основы законности... Розга давно практиковалась и практикуется в Англии... Авторитет семьи, государства и Церкви там высок. Там не наблюдается возмутительного отношения русских детей к своим родителям, священникам, власти... А у нас с порывом к неограниченной ни Божескими, ни человеческими законами свободе при первой же попытке обуздать молодого хулигана, подымается вой протеста и негодования. Вероятно протестующие слишком много имеют за собой грехов, что так боятся введения розги. Вероятно, опасаются, как бы и им не влетело. Считаться с этим воем журнальных кликуш и истерическими завываниями русской радикальствующей интеллигенции, давно уже порвавшей со здравым смыслом, нельзя. Надо в возможно скорейшем времени снова ввести неразумно брошенную розгу и ею образумить и на путь правды направить растущее поколение. Поэтому, от всей души приветствуем первое, столь целесообразное применение ее»².

Впрочем, военным было мало дела до этих бессовестных рассуждений. Изначально Верховное главнокомандование для удержания дисциплины вообще и борьбы с дезертирством в частности прибегло к организации военно-полевых судов. По замыслу, они должны были разбираться в совершенных преступлениях без проволочек, карая виновных и отбивая желания преступить закон у других военнослужащих. На деле устраивать военно-полевые суды могло одно лишь командование фронтами, армиями и военными округами. Исключительное право на них предоставили комендантам осажденных крепостей и командирам частей, угодивших в окружение. Немудре-

¹ Демченко Я. Г. По поводу нашей смуты и Высочайшего указа 12 декабря 1904 г. Киев, 1905. С. 71–73.

² Будильник. Розга в школе и дома // Русское Знамя. 1914. № 120. С. 3.

но, что бумажные потоки из действующей армии в суды скоро вышли из берегов, и судопроизводство безнадежно забуксовало. Переписка между штабами затягивала следствие, лишая последнее смысла. 14 (27) ноября 1914 года Николай II санкционировал спуск военно-полевых судов на полковой уровень. Командиры не замедлили воспользоваться новшеством. Дела заводились по сложным преступлениям, проступкам многонедельной давности, а наряду с этим — мелким нарушениям, мера наказания за которые тоже была невелика. Часто выносились и оправдательные приговоры. В целом военно-полевые суды быстро стали обыденным для войск явлением и мало кого пугали самим фактом своего существования. Это подтолкнуло генерала Алексеева к мысли о необходимости прямого действия и в наказаниях за преступления, и в их профилактике, а именно — возвращении телесных наказаний. Виновным предлагалось всыпать розог сразу после задержания, не доводя до военно-полевых судов¹. Идея Алексеева была воплощена в жизнь уже в 1915 году.

Начальник штаба Верховного главнокомандующего генерал Янушкевич указывал в приказании от 17 (30) июля 1915 года: *«Обратить внимание командующих армиями, что телесные наказания как мера исключительная, допустимы лишь в отношении особо порочных нижних чинов и в случаях, не терпящих отлагательства, для примера другим, когда прочие меры дисциплинарного или судебного воздействия признаются на достигающими цели; применение же телесных наказаний в виде постоянной меры или нанесение нижним чинам побоев начальствующими лицами, имеющее безусловно деморализующее влияние на войска, никоим образом допущено быть не может...»*². Данная цитата — сама по себе свидетельство того, что в армии злоупотребляли розгами, иначе и в приказе не было бы нужды. К порке предписывалось прибегать лишь в особых случаях, нанесение ею ущерба

¹ Симмонс П. Борьба с дезертирством и добровольной сдачей в плен в Русской армии в годы Первой мировой войны // Величие и язвы Российской империи: Международный научный сборник к 50-летию О. Р. Айрапетова / сост. В. Б. Каширин. М., 2012. С. 379, 380.

² Бочаров А. А. Ограничение телесных наказаний в армии и на флоте в России в середине XIX в. // Вопросы истории. 2011. № 3. С. 152.

морали войск в целом было очевидно, а рукоприкладство и вовсе строго воспрещалось. К сожалению, на деле эти условия нередко и соблюдались условно. Особенно популярными телесные наказания стали в сформированных дивизиях 2-й и 3-й очереди. Там 25 розог мог получить даже зазевавшийся и не отдавший офицеру воинского приветствия нижний чин. Еще более вопиющим примером является наказание П. Н. Баева, ефрейтора 8-й роты не второочередного, а лейб-гвардии 4-го Императорской Фамилии стрелкового полка. Он храбро воевал, ходил в разведку, был дважды контужен и трижды ранен в бою, но когда отказался от награды, «получение каковой по старому статусу считал незаконным», то получил четверть сотни ударов розгами!¹

Отношение солдат к подобным мерам воздействия было характерно: «Лучше смерть, чем переносить весь этот ужас и позор»². Причем даже два с половиной десятка ударов не являлись предельно допустимым количеством. Оно могло достигать от 70 до 80 розог, как в случае вооруженных беспорядков, учиненных 18 сентября (1 октября) нижними чинами 78-й маршевой роты при следовании со станции Озеряны в Варковичи³. Столь суровому наказанию были подвергнуты 85 солдат в присутствии прочих нижних чинов; еще шестерых бунтарей осудили на 4 года заключения в исправительным арестантском отделении, семерым срок скостили до двух с половиной лет⁴.

Телесными наказаниями в действующей армии не преминула воспользоваться и антивоенная пропаганда, давя на свежие раны. Вот пример прокламации, сбивавшей с толку ратников 437-й пешей Черниговской дружины:

«Товарищи солдаты!

По приказу главнокомандующего, к вам, крестьянскому и рабочему люду, отныне применяется самый гнусный, бесчеловечный вид наказа-

¹ Курепин Ю. Г. Забытые герои — 4... С. 24.

² Оськин М. В. Российские дезертиры Первой мировой войны // Вестник ПСТГУ II: История. История Русской Православной церкви. 2014. Вып. 5 (60). С. 51–52.

³ Ныне — села Озеряны и Варковичи Дубенского района Ровненской области Украины.

⁴ Крылов А. Б. Указ. соч. С. 295, 296.

ния — розги. Бичом согнали вас сюда, оторвали от родимых полей, жен и детей, чтобы через две-три недели повести на убой новый запас человеческого мяса под германские пули. Розгой хотят поддержать в вас дух повинновения и патриотизма. Что русскому правительству до горя, до обид, до достоинства русского народа?! Розгами пороли исправники по повелению свыше русских крестьян, добивавшихся земли и воли. Розгами расправляются сейчас с русским солдатом, безропотно отдающим свою жизнь за чужое дело, в которое вовлекло его русское самодержавие и правительство чиновников и помещиков»¹.

Норовя избежать постыдного наказания, фронтовики шли на различные ухищрения, вроде этого в 290-м пехотном Валуйском полку ранней весной 1916 года: «А у нас новость вот такая, одному рядовому приговорено было 16 розок, и тут же хотели привести в исполнение, приказали ему снять штаны, но увидели на жопе, что нарисован Спаситель, через что и не стали его беспокоить»².

Неизвестно, был ли находчивый нижний чин наказан за такое святотатство. Подобные выходки более известны из последующего советского периода и уголовной субкультуры той поры. Воспетая Владимиром Высоцким «наколка времен культа личности» — это исторический миф о татуировках с профилем Сталина на груди в качестве оберега. Такие наколки якобы позволяли приговоренным к высшей мере наказания избежать расстрела: ведь нельзя стрелять в лицо вождя! В действительности столь суровые приговоры приводились в исполнение иначе: начиная с 1920-х годов установилась своеобразная традиция — убивать пулей в затылок³.

Однако розгами дело не ограничивалось. Философ Ф. А. Степун записал в дневнике 5 (18) апреля 1915 года: «Воочию вижу, как нашим “христоробивым” воинам спускают штаны и как их секут прутьями по голому телу, “дабы не повадно было”. Впрочем, зачем же сразу говорить о порке? Разве недостаточно того, что всех наших солдат ежеднев-

¹ Революционное движение в армии и на флоте в годы Первой мировой войны (1914–1917 гг.): сборник документов / под ред. А. Л. Сидорова. М., 1966. С. 71.

² Письма с войны 1914–1917... С. 395.

³ Тепляков А. Г. Процедура: исполнение смертных приговоров в 1920–1930-х годах. М., 2007. С. 37.

но ругают самую гадкою руганью и что их постоянно бьют по лицу?»¹. Да, рукоприкладство в армии было запрещено. Да, генерал Брусилов предписывал поддерживать дисциплину «не мерами взыскания, окриками, а тем более рукоприкладством, которого в армии быть не должно, а твердым внутренним порядком, постоянным надзором, словом, воспитательными мерами...»². Однако свидетельств избежания нижних чинов старшими по званию, к сожалению, существует немало.

Эта страница истории военной повседневности Первой мировой до сих пор по большей части остается в тени, и в ней имеется несколько важных нюансов. Избивать рядовых позволяли себе отнюдь не только опаленные войной кадровые офицеры. В ряде случаев самоутверждаться среди фронтовиков через их же избивание пытались прапорщики с несколькими месяцами ускоренных курсов подготовки за плечами, скороспелые плоды военного времени.

Сделать предположение, хотя и сугубо умозрительное, относительно еще одной из причин избивания нижних чинов Русской императорской армии представителями офицерской касты позволяет исследование историка А. А. Смирнова о практике ношения солдатской военной формы офицерами в действующей армии. Высочайшее повеление от 22 ноября (4 ноября) 1912 года предписывало офицерам надевать рубахи и шинели рядовых, «дабы не слишком выделяться среди солдат и тем избежать ненужных потерь»³. Одним из следствий такого решения стало буквальное смешение офицеров и нижних чинов уже в первые месяцы войны. А. А. Смирнов приводит такое свидетельство периода Варшавско-Ивангородской операции 1914 года: «...одетые в солдатскую форму (только кокарды офицерские), не могли привести людей в порядок (их в толпе люди не за-

¹ Степун Ф. А. Указ. соч. С. 69.

² Мавродин В. В. Брусилов. М., 1943. С. 10–11.

³ Смирнов А. А. Защитная униформа русской армии в Первую мировую войну: морально-психологический портрет // Война и оружие. Новые исследования и материалы. Труды Шестой Международной научно-практической конференции 13–15 мая 2015 г. Ч. IV. СПб., 2015. С. 167.

мечали и не отмечали)»¹. Генерал-лейтенант Я. М. Ларионов — тот и вовсе обвинял переодевание офицеров в солдат в подрыве дисциплины в армии и престижа командиров. Не показалась ли кому-нибудь из них зуботычина простым и действенным способом восстановить status quo, в то же время укрываясь от неприятеля под личиной солдата? Как знать, — повторяю, это лишь версия, притом рисующая довольно отталкивающий образ русского боевого офицера.

Однако и компенсация нехватки авторитета кулаками это не аксиома. Даже опытные командиры без зазрения совести мордовали призванных из запаса одногодков. Доходило до греха, и тогда штык пожилого солдата вместо соломенного чучела входил до упора в грудь обидчика. Убийцу брали под арест, и, получив одного, смерть недолго дожидалась второго².

Для любого офицера на передовой издевательства над подчиненными были сопряжены с риском для жизни, — риском получить пулю в ответ: *«В воспоминаниях описан случай, когда молодой прапорщик отвесил по оплеухе рядовым, не отдавшим вовремя честь. Через несколько дней эти солдаты, назначенные на артиллерийский наблюдательный пункт на передовой под начало своего обидчика, расстреляли его, представив дело, как будто офицер был убит немцами по собственной неосторожности»³.*

В одной из дружин Ораниенбаумского гарнизона опоздавшему из отпуска после Рождества нижнему чину ротный командир приказал всыпать 25 розог. Из всей роты будто бы лишь один солдат согласился исполнить постыдное наказание, после чего пропал без вести, а вскоре был убит и офицер. Рядовой 47-го пехотного запасного полка Татеос Наджарьянц воззвал к однополчанам о помощи: *«Братицы, не выдайте меня, будьте человеками»*, за что тут же был

¹Там же. С. 167.

² «Смелым Бог владеет»: наступление Юго-Западного фронта 1916 г. глазами нижнего чина Е. В. Тумиловича // Первая мировая: взгляд из окопа / предисл., сост. и коммент. К. А. Пахалюка. М.; СПб., 2014. С. 46–47.

³Цит. по: Гребенкин И. Н. Армия военного времени как пространство социального конфликта // Великая война. Сто лет... С. 165–166.

обвинен в подстрекательстве других к неповиновению¹. В тылу свободы для рукоприкладства было больше, а риска крепко пожалеть о содеянном — меньше. Нет нужды говорить, как скверно это могло влиять на мораль будущих воинов. Показательно другое: пара приведенных выше примеров рукоприкладства указана в советском издании межвоенного периода без привязки ко времени происшествий и к персоналиям. Они практически повисают в воздухе, ведь не считать же подтверждением тезиса *«телесные наказания... явились в армии рассадником новых “преступлений”... И безграничного произвола»* цитируемые далее частушки неизвестного происхождения: *«Коли немец не колотит, Взводный шкуру мне молотит», «По окопу немец шкварит, По сусалам взводный жарит», «Немцу взводный ручку жмет, А нам взводный морду бьет»*²? Впрочем, нехватки свидетельств распускания рук офицерами не было еще в дореволюционной левой печати. *«Всякий раз, как только не отдашь командиру батальона честь, он сам наносит пощечины. Взводный 4-го взвода 1-й роты Земель и еще три солдата, будучи в карауле, потребовали от одного офицера [сказать], кто он, и, не получив ответа, приблизились к нему. Офицер этот начал избывать солдат, но Земель и его товарищи в свою очередь платили ему тем же. За такое нарушение дисциплины Земель был расстрелян... В 433 Новгородском пехотном полку телесные наказания применяются систематически. За неявку на занятия три солдата 3-й роты были избиты нагайкой. Один солдат той же роты получил 25 ударов розгами за самовольную отлучку, а другому за такое же “преступление”... наказание было отменено только тогда, когда 1-я и 3-я роты восстали против такого насилия с криками “Долой розги!”. Командир 3-й роты ударил кулаком солдата за то, что тот не ответил на вопрос»*³.

В то же время в советской литературе не говорилось о том, что распускающего руки офицера мог ждать не только само-, но и военный суд. Так, в 1916 году командир 647-й пешей Волынской дружины

¹ Ахун М. И., Петров В. А. Указ. соч. С. 27, 28.

² Там же.

³ Цит. по: Шелюбский А. Большевицкая пропаганда и революционное движение на Северном фронте накануне 1917 года // Вопросы истории. 1947. № 2. С. 72.

подполковник И. Э. Хондзинский ударил старшего унтер-офицера, что стало причиной разбирательства. Тогда же командир 2-го Сибирского железнодорожного батальона полковник И. К. Липинский стукнул рядового Г. Биену по плечу и толкнул его; офицера ждали выговор и отстранение от должности, если подобное повторится¹.

Но в 1917-м новая власть была неспособна бороться с такими старорежимными язвами армейского быта, как телесные наказания и избиения, и своего бессилия не скрывала. На заседании Временного Комитета Государственной Думы 13 (26) марта 1917 года депутаты трудовик Н. О. Янушкевич и прогрессист Ф. Д. Филоненко делали доклад по итогам поездки на фронт: *«Некоторые солдаты прямо говорили: “У нас такой-то командир, мы его убьем, у нас организовано убийство!”*, *“Что вы ему на это скажете?”*. Мы говорим: *“Успокойтесь, дурака не валяйте, временное правительство этот вопрос так или иначе разрешит...”*. <...>

*Рукоприкладство в армии должно быть изъято, но оно настолько вкоренилось, что многие не могут от него отстать. Когда солдаты спрашивали нас, можно ли бить, то мы при офицерах говорили: “Нет, нельзя”, и ничего другого, конечно, говорить не могли. У нас вообще впечатление отрадное, и если бы офицеры сумели перестроить свои отношения на новых началах, а это необходимо, то дело было бы сделано. Теперь самый острый вопрос, по нашему мнению, как свою задачу исполнит офицерство...»*².

«Этот вопрос так или иначе» был переложен на офицерский корпус Русской армии, без того оказавшийся козлом отпущения в условиях демократизации армии. Решения могли быть различными. Кому-то они и не требовались: *«— Вот с тебя и начнем! — сказал ему штабс-капитан Карпов и дал ему две затрецины, по каждой щеке. Это видели и солдаты, но за демагога не заступились: авторитет Карпова в роте еще не был поколеблен.*

¹ Суряев В. Н. О служебных взаимоотношениях офицеров и солдат Русской императорской армии в начале XX века // Вестник Пермского университета. Серия: История. 2015. Вып. 2 (29). С. 128.

² Российский военный сборник. Вып. III. История русской армии. М., 1994. С. 188, 190.

— *Бил сукиных сынов в мирное время, — продолжал он, — бил врагов, трусов и подлецов в военное время, а в революцию буду бить тех и других! <...>*

Ротный комитет в карповской роте работал за Карпова, величая его по имени и отчеству, советуясь с ним и сообщая разрешая ротные дела. Были даже на “ты”.

— *Ты, Парамон Иваныч, по мордам больше хлопай, все равно: дурак ли он или сукин сын...*

— *А чего мне их хлопать, когда вы у меня теперь... представители... вас и буду хлопать...»¹.*

1917 год стал временем поиска справедливости, открывшего для многих сезон охоты на собственных офицеров. Немыслимое прежде стало в начале весны обыденным, но этот спусковой крючок выбирал запас рабочего хода годами. Запрет на зуботычины и унижение казался односторонним слишком долго и слишком многим и, перестав быть таковым, вовсе утратил силу.

В лучшем случае дело ограничивалось срыванием с военной формы погон — ненавистного солдатам и матросам символа старого режима. Этого позора не миновал даже бывший военный министр Сухомлинов, хотя мог и вовсе расстаться с жизнью. «*В других полках... без всякого суда арестовывали некоторых офицеров и срывали с них погоны*», — вспоминал фронтовик полководье «погонной революции» в армии². Нередко доходило и до кровопролития. Наиболее подробно в отечественной литературе рассмотрено стихийное линчевание офицеров и адмиралов Балтийского флота в марте 1917 года³,

¹ Эйхенбаум И. А. Указ. соч. С. 148, 149.

² Колоницкий Б. И. Символы власти и борьба за власть: к изучению политической культуры российской революции 1917 года. СПб., 2012. С. 153. Термин «погонная революция» также был введен в научный оборот профессором Б. И. Колоницким.

³ См., например: Елизаров М. А. «...Здесь было много стихийного, слепого и страшного мщения». Самосуды на флоте в первые дни Февральской революции 1917 года // Военно-исторический журнал. 2006. № 12. С. 46–50; Смолин А. В. Восстание в Гельсингфорсе 3–4 марта 1917 г. и убийство вице-адмирала А. И. Непенина // Санкт-Петербург и страны Северной Европы: Материалы восьмой ежегодной Международной научной конференции (13–14 апреля 2006 г.). СПб., 2007. С. 22–33.

о чем, кстати, тогдашняя пресса не спешила голосить: *«Весной 1917 г. самые разные издания объединились в создании умильного образа бескровной и самой гуманной революции на свете. В начале революции по отношению к некоторым темам печать придерживалась... "тактики умалчивания", например, не писала о расправах с офицерами, в том числе в Кронштадте»*¹.

Однако за свою долю отыгрывались не только матросы. 27 февраля (12 марта) в Петрограде взбунтовалась учебная команда запасного батальона лейб-гвардии Волынского полка. Накануне солдаты еще разгоняли демонстрации, а затем начальник команды штабс-капитан И. С. Лашкевич был подло убит в спину выстрелами младшего унтер-офицера Маркова и ефрейтора Орлова. Долгое время считалось, что офицера прикончил старший унтер-офицер Т. И. Кирпичников, за что будто бы даже удостоился Георгиевского креста от генерала Корнилова. Он подбивал волынцев на неподчинение, метнул в казармы других частей факелы беспорядков и «Георгия» 4-й степени получил именно как один из вожakov восстания. Подлого убийства Лашкевича Кирпичников не совершал, но и не препятствовал ему. Причины случившейся трагедии лежат на поверхности: в лейб-гвардии Волынском полку дисциплина насаждалась суровыми методами, не предусмотренными уставом. Самого Кирпичникова солдаты в сердцах прозвали «Мордобоем»².

1 (14) марта 1917 года в Луге были убиты наблюдающий за Виленским сборным пунктом кавалерийских частей генерал-лейтенант Г. Г. Менгден, полковник Н. Н. Эгерштром, около года пребывавший в резерве чинов, и граф В. К. Клейнмихель, ротмистр Лейб-гвардии Гусарского (до 4 / 17 марта — «Его Величества») полка. По воспоминаниям очевидца расправы, подбивал на нее

¹ Жданова И. А. «Век пропаганды»: управление информацией в условиях войны и революции в России в марте-октябре 1917 года // Отечественная история. 2008. № 2. С. 139.

² См.: Смирнов А. А. Час «Мордобоя» // Родина. 2017. № 2. С. 28–33. См. также интернет-версию данной публикации: [<https://rg.ru/2017/02/10/rodina-volynskij-polk.html>]. Дата последнего обращения: 04.07.2017.

солдат и провоцировал офицеров оскорблениями на ответную грубость полупьяный унтер-офицер, незадолго до того сидевший в карцере за буйство¹.



Старший унтер-офицер Т. И. Кирпичников — «Мордобой»

Самосуды чинились и на фронте. *«Здесь у нас здорово бунтуют, вчера убили офицера из 22-го полка и так много арестовывают и убивают»,* — такие письма удерживала в марте 1917 года продолжав-

¹ Воронович Н. В. Записки председателя Совета солдатских депутатов // Страна гибнет сегодня. Воспоминания о Февральской революции 1917 г. М., 1991. С. 309, 311.

шая работу военная цензура¹. 8 (21) марта командующий 8-й армией генерал Смирнов докладывал в штаб Западного фронта о двух инцидентах ареста командиров частей недовольными солдатами, причем в одном случае поводом стала немецкая фамилия офицера. Нижние чины расправлялись на передовой с офицерами 21-го пехотного Муромского полка 6-й пехотной дивизии, 673-го Прилуцкого, 674-го Золотоношского и 675-го Конотопского пехотных полков 169-й пехотной дивизии, 68-го Сибирского стрелкового полка 3-го Сибирского корпуса 2-й армии, 12-й полевой артиллерийской бригады 3-й армии и т. д.²

Беспорядки творились и на Румынском фронте, подверженном губительному для воинской дисциплины влиянию революции менее других: «*В российских архивах документов о разложении войск Румынского фронта многократно меньше, чем о положении дел на других фронтах. Однако и на Румынском фронте сложилась обстановка, ранее немислимая...*»³. Солдаты открыто не подчинялись приказам офицеров, отказывались выходить на боевые позиции целыми полками и дивизиями. Когда в первых числах апреля 1917 года командир 26-го армейского корпуса генерал-лейтенант Е. К. Миллер во время осмотра велел снять с униформы красные банты, то был арестован и водворен на гауптвахту. «*...Ротного нашего чуть не убили. Дело вышло из-за пустяков. Ротный — Георгиевский кавалер, воюет с начала войны, был несколько раз ранен*», — сообщал в письме один из воинов, а офицер писал в тон ему: «*В батальоне кавардак ужасный... Только бы не избили или не убили случайно*»⁴. Убивали, притом намеренно: солдаты 26-го стрелкового полка 7-й Сибирской стрелковой дивизии Румынского фронта отказались шагнуть в окопы и приступить к работам, а с прибывшим для разбирательства командующим дивизией генерал-майором В. И. Зиборовым 16 (29) октября распра-

¹ Волков С. В. Трагедия русского офицерства. М., 1999. С. 11.

² Смольянинов М. М. Морально-боевое состояние российских войск Западного фронта в 1917 году. Минск, 2007. С. 40.

³ Сурыев В. Н. Морально-психологическое состояние русских войск Румынского фронта в 1917 году // Codrul Cosminului. 2015. Vol. XXI. No. 2. P. 247.

⁴ Ibid. P. 249.

вилась вооруженная толпа. А в ноябре 1917 года зверское убийство исполняющего обязанности Верховного главнокомандующего Русской армией генерала Духонина станет кровавой вехой уже другой, Гражданской войны.

Field Punishments No. 1, 2, et cetera

Ванглийской армии телесные наказания были отменены в 1881 году. «Наставление по военно-судебному производству» в редакции 1914 года регламентировало два типа полевых наказаний для провинившихся солдат, именовавшиеся без затей: № 1 и № 2. Назначать их могли как военный трибунал (на срок до трех месяцев), так и командир (не более четырех недель). Приговоренный заковывался в кандалы и наручники, либо его связывали по рукам и ногам веревками и ремнями. Такое ограничение свободы не могло продолжаться дольше двух часов кряду. В случае полевого наказания № 1 каждые три дня из четырех следующих подряд на время до двух часов провинившегося приковывали или привязывали к какому-нибудь неподвижному объекту — столбу или колесу лафета артиллерийского орудия. № 2 не предполагал такой принудительной стабилизации. Заключенного разрешалось привлекать к работам, в том числе тяжелым, как если бы он был каторжником. При этом за ним велось медицинское наблюдение, врач мог прекратить наказание при угрозе ущерба здоровью солдата¹. Преступников обездвигивали вне досягаемости неприятельского огня, зато легко могли приковать на солнцепеке. Если проштрафившегося донимали вши, то ему оказывалось сложно даже почесаться. Не обходилось и без злоупотреблений: иногда томми практически вздыбливали на столбе, так что они едва касались подошвами поверхности земли. Неспроста Военное министерство в 1917 году смягчило ряд положений касавшего полевого наказания № 1. Отныне солдат должен был твердо стоять на обеих ногах, зазор между ступнями не превышал 12 дюймов (30,48 сантиме-

¹ Manual of Military Law. London, 1914. P. 721–722.

«НЕУЖЕЛИ ЭТА РОЗГА ТАК БОЛЬНО СЕЧЕТ?»

тров), и сохранялась возможность движения ногами в любую сторону минимум на 3 дюйма (7,62 сантиметра). Путь не должен был затруднять дыхания. Руки оставались за спиной либо по швам, но с обязательным зазором не менее 6 дюймов (15,24 сантиметра) между ними и неподвижным объектом. Наконец, для наказания следовало подбирать ремни, веревки и цепи достаточной ширины, чтобы они не врезались в тело и не травмировали бойца¹.

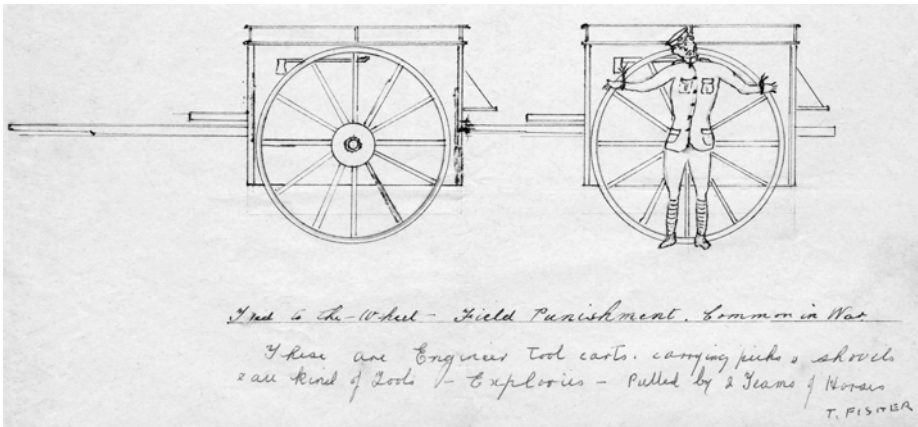

На рисунке схематически изображено полевое наказание № 1 в его обычном виде: привязывании проштрафившегося томми к колесу

Эту полумеру, несомненно, приветствовали в войсках, но общество она не удовлетворила. Видный британский пацифист, председатель Антимобилизационного комитета Клиффорд Аллен восклицал в ноябре 1919 года, год спустя после окончания войны: «Мы гордимся тем, что пошатнули могущество военной власти. Мы стали свидетелями ее зверств... Людей распинали на пушечных колесах для разрушения человеческого духа!» Ему вторил другой оратор: «Вы одержали большую победу... Но немало работы еще предстоит сделать. Войной войны не закончить. Сатане не изгнать Сатану...»².

¹ Wolff A. S. Subalterns of the Foot: Three World War I Diaries of Officers of the Cheshire Regiment. Sheffield, 1992. P. 18.

² Barrett C. Subversive Peacemakers: War Resistance 1914-1918: An Anglican Perspective. Cambridge, UK, 2014. P. 220.

Сложно сказать сходу, что имелось в виду. Возможно, бичевание индийцев, подданных британской короны и ветеранов Великой войны, на которых, однако, не распространялась отмена телесных наказаний?

Артур Оливер Вильерс Рассел, 2-й барон Эмптхилл, с высоты опыта губернатора Мадраса и вице-короля Индии говаривал: «*Индии, как ребенок или собачонка, не понимает отложенного наказания*»¹. Оно должно было быть незамедлительным и неотвратимым. Крупный специалист по ирригации, тезка британского посла в России инженер Джордж Бьюкенен застал Первую мировую войну в Месопотамии и позднее вспоминал отвлекшие его от обеда оглушительные крики. Ему объяснили, что просто-напросто по соседству кого-то бьют. Привычные к таким экзекуциям офицеры хвастались перед Бьюкененом, что могут по воплям определить, кому задают порку — арабу, персу или индийцу.

Кожу со спины спускали не только рабочим, но и воинам-сипаям. Командующий Индийским экспедиционным корпусом А генерал-майор Джеймс Уилкоккс еще в 1914 году дозволил пороть их за посягательство на добродетели европейских женщин. Сказано — сделано: в декабре того же года кавалерист Хазура Сингх получил 20 ударов плетью за попытку то ли приударить за француженкой, то ли просто познакомиться с ней. Впоследствии Уилкоккс утверждал в мемуарах, что сделал все возможное, дабы ограничить телесные наказания для сипаев. Конечно, ему не хотелось компромата в глазах союзников по Антанте. По факту, только в ноябре 1917 года главнокомандующий Индийской Северной армией генерал-адъютант Артур Баррет рекомендовал заменить розги и плети

¹ А один из корреспондентов газеты The Times в годы Первой мировой сравнивал с детьми русских солдат. По мнению репортера, офицеры относились к нижним чинам как к великовозрастным детям, коих надлежит воспитывать «кнутом и пряником». В качестве примера наказания тот же корреспондент приводил «стояние на протяжении двух часов под ружьем на виду у сослуживцев, что сопоставимо с наказанием ученика стоять в углу на виду у класса». См.: Галкина О. И. Образ русского солдата времен Первой мировой войны на страницах британской прессы // Человек, образ, слово в контексте исторического времени и пространства: материалы Всероссийской научно-практической конференции (Рязань, 23–24 апреля 2015 г.). Рязань, 2015. С. 147.

конфискацией заработной платы провинившихся индийцев. Этот шаг был призван заодно стравить копившееся в колониальных войсках раздражение, неоднократно грозившее срывом клапанов. Когда очередного индийца после ночи с французской женщиной приговорили к порке, он заявил, что предпочтет этому унижению любую кару. Весть быстро разлетелась, и рисалдар-майор¹ объявил, что лагерь взорвется, если розги коснутся спины его бойца. Еще один гуркх не вынес позорной экзекуции и после нее застрелился². Телесные наказания для индийцев были упразднены только в 1920 году.

Следует отметить, что англичане вряд ли смущали французов своим обхождением с колониальными войсками. Военные Третей республики ровно так же заковывали в кандалы завербованных китайцев-рабочих³. Практиковались во французских колониях и телесные наказания — например, в Камеруне они были отменены 27 (14) апреля 1917 года.

В австро-венгерской армии провинившихся солдат могли ждать и кандалы, и розги. Один из них, словак Густав Сенчек, вспоминал, как весной 1915 года почти полсотни голодных пехотинцев взялись варить найденные в покинутой жителями польской деревне овощи. Столб дыма от костра выдал их расположение русской артиллерии, и с неба заухали снаряды. Вместо обеда солдаты разбежались по округе от обстрела и взбешенных австрийских офицеров. Каждого из отловленных, а попались все, ждали 25 палок по заду. Рассказчик насмотрелся на экзекуцию однополчан и взбунтовался. Наказание было остановлено, «виноватого» в этом взяли под арест, зато большая часть провинившихся фронтовиков избежала порки. Сидя под замком, Сенчек рассуждал: *«Одна мысль гнала другую: “Люби ближнего своего, как самого себя”, “Геройски умирайте за короля!” Да, но когда ты страшно голоден и начинаешь*

¹ Аналог чина капитана в британской армии.

² *Singha R.* The “Rare Infliction”: the Abolition of Flogging in the Indian Army, circa 1835–1920 // *Law and History Review.* 2016. Vol. 34. Is. 3. P. 811–816.

³ *Pierson.* Le battement d’ailes d’un papillon en France, une tornade en Chine... // *Cahiers de la Pensée mili-Terre.* 2016. N^o 44. P. 10.

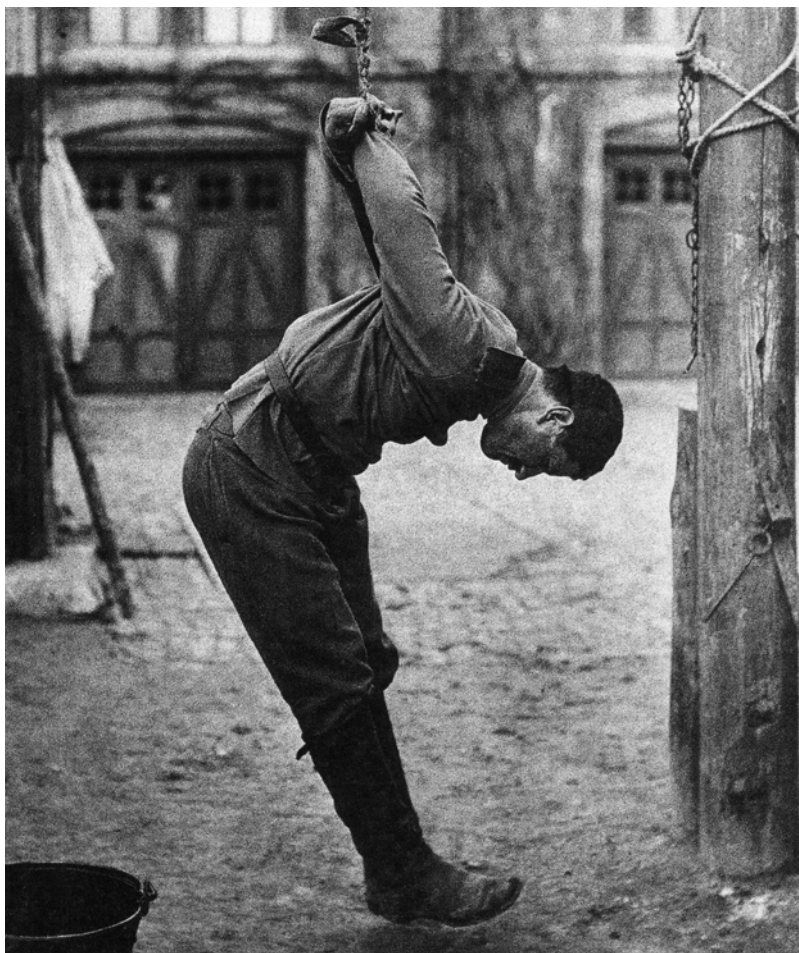

**Экзекуция русского солдата в германском плену,
одна из наиболее выразительных фотографий времен Великой войны**

сам заботиться о себе, то получаешь двадцать пять палочных ударов по голому телу»¹.

В Германии с рукоприкладством и неуставщиной боролись еще за доброе десятилетие до начала Великой войны. В 1903 году

¹ Былые походы: Воспоминания словацких красноармейцев — участников Великой Октябрьской социалистической революции и Гражданской войны в СССР. М., 1961. С. 209–211.

за скверное обращение с рядовым составом под суд угодили 773 представителя офицерской касты, в 1904-м — еще 609 человек¹. Однако кайзеровская армия была не чужда и англо-французской тенденции в отношении восточных соратников. В июне 1917 года в германское посольство в Стамбуле обратились трое алжирцев — из тех, что откликнулись на призыв султана присоединиться к джихаду на стороне Центральных держав. Просители жаловались на недостаточную заботу по отношению к ним и невыдачу заработной платы. Ответом им стали 15 ударов палками по ступням и столько же — по спине².

«Кирпич не даст сдачи»

Телесные наказания и рукоприкладство были постыдным исподом истории Русской императорской (до 1917 года) армии. Это следует признать, не закрывая глаза на факты, но и не впадая в обличительный пафос.

«Кирпич не даст сдачи» — истина, известная всем, кто еще в эпоху VHS засматривал до дыр кассету с фильмом «Кровавый спорт» с Жан-Клодом ван Даммом и Боло Йеном. В Русской армии многолетняя опора офицерского корпуса, те самые «кирпичи» в основе дисциплины и выучки солдат, — унтер-офицеры, — охотно пользовались зуботычиной. Свинцовыми ливнями, непрекращающимися с августа 1914 года, был выбит самый опытный слой не только кадрового офицерства, но и унтер-офицерства. Для прапорщиков и унтеров военного времени оплеухи тем более считались, да и были тем самым делом, к которому проще всего перейти от слов. «*Все начальство*

¹ *Ватилин Е. Г.* «Наше дело требует, чтобы мы не только знали, но и любили службу... Иные офицеры мне не нужны»: О проблемах взаимоотношений начальников и подчиненных в конце XIX — начале XX века // Военно-исторический журнал. 2004. № 6. С. 43.

² *Höpp G.* *Muslimen in der Mark: als Kriegsgefangene und Internierte In Wünsdorf und Zossen, 1914–1924.* Berlin, 1997. S. 84–85; *Гилязов И. А., Гатауллина Л. Р.* *Российские солдаты-мусульмане в германском плену в годы Первой мировой войны (1914–1920).* Казань, 2014. С. 278.

за маловажные поступки морду бьет, вот же наша какая жизнь — хуже собак...»; «У нас в учебном батальоне очень бьют. Батальонный командир бьет по бокам, помощник батальонного бьет по морде, а ротный бьет по шее, а взводный бьет прямо прикладом по груди...» — писали солдаты родным в письмах, перехваченных военной цензурой¹.

По следам первых дезертиров из залитой кровью земли проросли давным-давно упраздненные в Русской армии розги. Они показали армейской верхушке идеальным ответом на вопрос: как наказать провинившегося солдата тотчас же, без военно-судебной волокиты, да чтобы он запомнил надолго и дальше службу мог нести? Эта палка, как и любая другая, была о двух концах. Позднее на сей счет выходили разъяснения и увещевания. Особо лютовавшим офицерам случалось расплачиваться за перегибы по закону. Другим увлечение поркой и мордобитием стоило жизни без суда и следствия. Но у куда большей части рядового состава обида, злость, непролитые слезы копились за пазухой гимнастерок, медленно превращаясь в камень. Он дождался своего часа и был пущен в ход в 1917 году, а новая власть оказалась способна лишь агитировать «за все хорошее против всего плохого».

Свист розог и звон кандалов раздавались и на других фронтах Первой мировой. Телесные наказания были официально отменены в армиях всех держав — участниц войны, хотя процветали в колониальных и национальных частях. Отнюдь не светлая память об этом переживет десятилетия, подтачивая устои пережившей Великую войну Британской империи. Впрочем, ее ли одной? В современной эстонской литературе порка объясняется низким уровнем образования русских солдат и офицеров по сравнению с уроженцами Эстляндской губернии². Эта формулировка абсурдна, хотя в снижении

¹ Асташов А. Б. Русский фронт 1914–1917 гг.: военные письма // Исторический вестник. 2014. Т. 9 (156). С. 163; Хранилов Ю. П. «Что им за дело до чужих писем, когда брюхо сыто»: Военная цензура Вятской губернии в борьбе за победу над германцами // Военно-исторический журнал. 1997. № 2. С. 25.

² Esse L. Kuidas mõjutas Vene armee rahvuslik taustsüsteem eesti sõdurite sõjakogemust ja rahvusluse arengut Esimeses maailmasõjas? // Esimene maailmasõda ja Eesti / Koost T. Tannberg. Eesti Ajalooarhiivi toimetised. Väl. 22 [29]. Tartu, 2014. L. 145.

мотивации выпоротых солдат-эстонцев и росте их неприязни к России сомневаться не приходится.

В годы Гражданской войны порка шомполами была обычным делом для белой Сибири. Неоднократные приказы, воспрещающие телесные наказания и рукоприкладство, попросту не работали. *«Бьют хуже, чем при царе. Бьют, да приговаривают: “приказ приказом, морда мордой, а Колчак Колчаком”*», — встревоженно сообщал священнослужитель Борис Серебряков в письме колчаковскому военно-политическому руководству в октябре 1919 года¹. В Красной армии, несмотря на последовательную борьбу с этими «пережитками прошлого», они тоже прижились на долгие годы. В преддверии Великой Отечественной отмечалось множество примеров чересчур вольного толкования положений Дисциплинарного устава, утвержденного наркомом обороны Маршалом Советского Союза С. К. Тимошенко 12 октября 1940 года².

Тяжелейшие реалии первых месяцев войны потребовали издания 4 октября 1941 года приказа НКО № 0391 «О фактах подмены воспитательной работы репрессиями». Избиение красноармейцев и самосуды над ними именовались в приказе нетерпимыми фактами извращения дисциплинарной практики. В дальнейшем он был объявлен и всему начальствующему составу войск НКВД, а на Юго-Западном фронте пришлось 12 декабря 1941 года издать приказ № 0029 «О фактах превышения власти, самочинных расстрелах и рукоприкладстве со стороны отдельных командиров частей в отношении своих подчиненных»³. Научная печать середины «нулевых» сообщала о том, что лично Сталин подзуживал собеседников в любой непонятной ситуации избивать подчиненных, — правда,

¹ Вебер М. И. «Приказ приказом, морда мордой, а Колчак Колчаком»: Письмо священника Бориса Серебрякова // Вестник ПермГУ. 2012. Вып. 3 (20). С. 194.

² Пункт 6 главы 1 Дисциплинарного устава гласил: «Подчиненные обязаны беспрекословно повиноваться своим командирам и начальникам. В случае неповиновения, открытого сопротивления или злого нарушения дисциплины и порядка командир имеет право принять все меры принуждения, вплоть до применения силы и оружия».

³ Погорелов С. А. Реализация дисциплинарной ответственности военнослужащих в годы Великой Отечественной войны // Вестник СПбУ МВД России. 2015. № 1 (65). С. 12.

с опорой на ангажированные мемуары небитого Н. С. Хрущева и не слишком располагающими к доверию пассажирами вроде: «*В беседах с ветеранами нам приходилось слышать рассказы о том, что некоторые начальники...*»¹.

...Но как бы там ни было, залогом победного мая 1945-го стал не мордобой, а беззаветный героизм воинов Красной армии. Тот же героизм, повседневный, заключенный в лаконичных строчках приказов об отличиях, на котором держался и Русский фронт Первой мировой. И не рассказать о котором было бы самой черной несправедливостью с моей стороны.

¹ Вапилин Е. Г., Мулява О. Д. Рукоприкладство в армии // Социологические исследования. 2005. № 11. С. 56.

ГЕРОИ РУССКОЙ АРМИИ, 1914-1917

Свои лучшие мысли я посвящаю рекам,
чья вода омывала моих героев.
Свои лучшие сказки я посвящаю солнцу,
чье тепло сушило героям кожу.
Свои лучшие строки я посвящаю пальцам,
что втирали в кожу героев масло.
Свои лучшие песни я посвящаю звездам,
что давали моим героям надежду¹.

Знаменитые и забытые

В начале был пулемет... Точнее, даже два германских пулемета, взятых с боя, — таким официально стал первый трофей Русской императорской армии в Великую войну. Увенчавшийся им бой, уже упоминавшийся ранее, разыгрался 22 июля (4 августа) 1914 года на Северо-Западном фронте, конкретнее — близ Эйдкунена, где в тот момент находилось подразделение 109-го пехотного Волжского полка. Сперва огонь неприятельской артиллерии вынудил русскую пехоту отступить — сначала к местечку Кибарты, а затем в Вержболово. Тогда-то и был произведен подрыв мостов через Липону, возможно, стоивший полковнику Веденяпину жизни. В Кибарты выдвинулась немецкая кавалерия, отступившая после появления 3-го уланского Смоленского Императора Александра III полка. Уланы вошли в Эйдкунен, а ночью 23 июля (5 августа) в Кибарты вернулись волжцы — правда, ненадолго. Считанные часы спустя, с рассветом немцы восстановили status quo, заняли Эйдкунен и примерно в 14 часов на головы солдат 109-го пехотного полка опять полетели снаряды. Им на выручку из Волковишек была направлена русская 3-я кавалерийская дивизия, но еще до того позицию волжцев атаковал сводный отряд неприятеля силами до батальона пехоты и порядка 8–12 эскадронов конницы. Наскок встретил слаженную ружейно-пулеметную пальбу и провалился. На горизонте показался русский кавалерийский авангард, а взвод конной артиллерии открыл ответный огонь. Противник ретировался, оставив около

¹ Сергей Младенцев. «Белое», 2012 год.



«Русский чудо-богатырь». Лубок периода Первой мировой войны

двух сотен павших; было захвачено 17 военнопленных и те самые 2 пулемета¹.

27 июля (9 августа) 1914 года генерал фон Ренненкампф известил о том телеграммой великого князя Николая Николаевича. *«Сердечно благодарю вверенные Вам войска и поздравляю с первым трофеем. Важен почин, и верю, что, с Божьей помощью, их будет бесчисленное множе-*

¹ Олейников А. В. Захвачены в бою. Трофеи русской армии в Первой мировой. М., 2015. С. 199.

ство», — откликнулся тот. Как вспоминала супруга фон Ренненкампа: «Первый взятый [у немцев] пулемет дня три стоял на балконе нашего дома, на видном месте. Потом его как первый трофей увезли к великому князю Николаю Николаевичу... По меньшей мере полчаса толпа не уходила от нашего дома, пела и любовалась взятым у немцев пулеметом»¹.

Конечно, к одним лишь трофеям героизм не сводится. И речь в этой главе пойдет в первую очередь не о материальных ценностях как свидетельствах успеха, а именно о героизме и героях. Храбро сражавшихся и не щадивших себя ради ближнего. Знаменитых — и безвестных. Изменивших историю — и просто делавших то, что должно, не ради наград, но по праву гордясь орденами на своей груди, будь то солдатский Георгиевский крест или офицерский орден Св. Георгия, Георгиевские медаль либо оружие. О солдатах и офицерах Русской армии, участвовавших в Первой мировой войне, ведь сам этот факт по меркам нынешнего времени был очень суровым испытанием и безоговорочной приметой героизма — с начала и до самого конца военных будней.

4 (17) августа 1914 года разыгрался первый по-настоящему крупный и кровопролитный бой на Русском фронте Первой мировой войны. Точкой столкновения двух армий в Восточной Пруссии впервые с середины XVIII века стал район городка Шталлюпенена. «Утро было такое прекрасное! Яркое солнце, ясное, безоблачное небо, пестрые цветы на лугах, сонное жужжание осы, высокая рожь с васильками, среди которой очутился наш батальон» — так запомнил командир 16-й роты 106-го пехотного Уфимского полка капитан Успенский то утро, когда 3-й армейский корпус под командованием генерала от инфантерии Н. А. Епанчина перешел германскую границу. Мгновение спустя в тиши затрещали выстрелы из винтовок и пулеметные очереди. Поэт Николай Гумилев еще не сравнил пулемет с твякающим цепным псом и не уподобил шрапнель собирающим кровавый мед пчелам — это стихотворение он напишет осенью.

Германское командование ожидало вторжения в Восточную Пруссию. Командующий 8-й армией генерал Максимилиан фон

¹ Ренненкампф В. Н. фон. Воспоминания. М., 2013. С. 89–90.



**«Война России с немцами. Вступление русских войск в Пруссию».
Лубок периода Первой мировой войны**

Притвиц и начальник его штаба Альфред фон Вальдерзее рассчитывали превосходящими силами навалиться на ту из русских армий, что будет наступать первой, и раздавить ее. Правда, участок вторжения и его главное направление оставались неясны до вечера 3 (16) августа — на сей счет имелись только предположения и отрывочные данные разведки. Когда же действительность опровергла их, Притвиц немедленно приказал всем войскам отходить, дать русским углубиться, затем ударить по их флангам и изгнать прочь. Хваленые немецкие «орднунг» и «дисциплирен» были порукой тому, что новый план сработает.

События развивались так. 27-я пехотная дивизия генерал-лейтенанта К. М. Адариди наступала двумя колоннами в авангарде корпуса. 106-й пехотный Уфимский полк в правой колонне вступил в бой у деревни Платен, затем ему на подмогу пришли подразделения 107-го пехотного Троицкого полка и артиллерии. Русские войска в упорной борьбе продвигались вперед: в 11 часов утра уфимцы за-

няли хорошо защищенную деревню Допенен, и теперь их целью был Герритен. Левая колонна со 105-м пехотным Оренбургским полком, которыми командовал полковник П. Д. Комаров, тоже действовала успешно. Оренбуржцы без единого выстрела заняли Будвейчен¹ и приступили к поддержке частей в правой колонне дивизии Адари-ди. Находившаяся при том же полку 1-я батарея 27-й артиллерийской бригады стала обстреливать Допенен. Дальнейшее развитие событий во многом зависело от действий немецкого командования.

Командир 1-го армейского корпуса генерал Герман фон Франсуа изначально трактовал складывающуюся на границе ситуацию иначе, нежели Притвиц. *«Он [Франсуа] хотел всюду, где бы противник ни показался, решительно атаковать его, а где возможно, искать столкновения с ним еще на русской территории. Это соответствовало его пренебрежительной оценке русских, жажде подвигов и готовности принять на себя ответственность»*, — отмечалось впоследствии в официальной немецкой истории Первой мировой войны, изданной Рейхсархивом². И когда в 13 часов Франсуа получил приказ о немедленном отходе, то не подчинился ему и отдал собственный — об атаке. С учетом значительного превосходства русских войск в численности решение Франсуа было откровенной авантюрой. С другой стороны, его преимущество составляли эффект неожиданности и ведение боя с подготовленных позиций, а не с марша, как авангарду Ренненкампафа. Вдобавок генерал полагал, что атакует правый фланг русской армии, а никак не центр.

В случившемся далее для русских была и доля трагической ошибки. *«Неожиданно поручик П. Ясевич (получивший за этот бой Георгиевское оружие) донес, что с юго-запада продвигаются части пехоты. Полковник Комаров предположил, что это части соседней 40-й дивизии, однако на самом деле она отстала, а это выходила во фланг и тыл 2-я германская дивизия генерала Фалька»*, — описывает ее исследователь боя при

¹ Ныне — поселок Коноплево Гусевского района Калининградской области.

² Цит. по: «Идя навстречу пожеланиям Франции...» Сражение в Восточной Пруссии в 1914 году по материалам германского Рейхсархива (Публ. А. В. Пронина) // Военно-исторический журнал. 1994. № 7. С. 52.

Шталлюпенене К. А. Пахалюк¹. Фланговая атака оказалась весьма сильной, командир полка погиб, а сам полк был деморализован, хотя и отнюдь не весь. 1-я батарея под началом героя еще обороны Порт-Артура подполковника А. Ф. Аноева успела развернуть орудия и открыть картечный огонь по неприятелю, а офицер пулеметной команды поручик Н. С. Васильев расстреливал немцев практически в упор, пока сам не был убит.

Однако 105-й пехотный Оренбургский полк оказался разбит и в массе своей бежал. Это бегство около 15 часов поравнялось с уфимцами, тоже дрогнувшими и частично принявшимися отступать. Затем генерал Адариди узнал о разгроме левой колонны и панике уже и в 107-м пехотном Троицком... Ситуацию требовалось спасти, и для этого начальник дивизии воспользовался резервом: 108-м пехотным Саратовским полком. Его командиру, полковнику О. О. Струсевичу, было приказано пресечь бегство русских войск, а затем вступить в бой с неприятелем. Первый приказ он выполнить не мог, даже открыв стрельбу по своим. О восстановлении дисциплины артиллерийским огнем в полках 25-й пехотной дивизии генерала от артиллерии П. И. Булгакова ранее уже говорилось, хотя она действовала в целом успешно и к 15 часам успела даже взять с боя 4 немецких пушки.

Капитан Успенский описывал десятки убитых, падающих на землю бок о бок с живыми. Офицеры всеми силами стремились восстановить порядок: *«Как сейчас вижу фигуру командира роты капитана 99-го Ивангородского полка, раненого в грудь, плечо и бедро. Кровь сочилась у него по всему френчу... Когда, не выдержав страшного огня, кучка ивангородцев начала отходить, капитан поднялся во весь рост со страшной раной на груди — весь окровавленный и, со сверкающими глазами, закричал своим солдатам: “Куда? Ошалели! Где противник? Вон где. Ивангородцы, вперед!”»*². А еще капитан уфимцев наверняка вспоминал шуточные предсказания штабс-капитана М. К. Попова о том, какая судьба под-

¹ См.: Пахалюк К. А. 27-я дивизия в сражениях в Восточной Пруссии (1914–15 гг.) // Рейтар. 2012. № 1.

² Успенский А. А. На войне... С. 33.

стерегает офицеров на войне: «Капитану Барыборову сказал, чтобы тот не ел сейчас так много (тот аппетитно ужинал), потому что, если ранят в живот и желудок переполнен пищей, — смерть неминуема! Барыборов засмеялся, но есть перестал. Одному капитану сказал, что будет генералом и т. д. А когда мы спросили его, что даст война ему, он серьезно сказал: “Деревянный крест, потому что в японскую войну я не получил его”»¹. По жуткому совпадению пророчество сбылось почти моментально: 13-я рота капитана В. И. Барыборова заняла высоту и начала отстреливаться с нее, когда командир был ранен в живот².

27-й пехотной дивизии пришлось отступить обратно на русскую территорию; ее отход прикрывали саратовцы вкупе с 8-й батареей 27-й артбригады. «Вы оголяете совершенно левый фланг 25-й пехотной дивизии и даете неприятелю огромное преимущество», — взывал к нему генерал Епанчин, но потери в дивизии были слишком велики для продолжения активных действий. Обвинять задним числом генерала Адарида в малодушии несправедливо. Участь его соединения во многом явилась следствием отставания 40-й пехотной дивизии генерал-лейтенанта Н. Н. Короткевича, тоже понесшей большие потери и обнажившей фланг самого Адарида. Корнем зла же для всех русских соединений в том бою была скверно налаженная связь³. Тем не менее в большинстве поколебленных частей дисциплину удалось удержать. Полки 25-й пехотной дивизии продолжали идти вперед, вкупе с 29-й пехотной дивизией генерала Розеншильд фон Паулина угрожая левому флангу Франсуа. Когда там же, на северном крыле боя, в ход пошла конница генерала Хана Нахичеванского, уже немецкой кавалерии пришлось ретироваться. К ночи германские войска покинули Шталлюпенен, оставив в нем лишь незначительные силы.

В военной истории отступление обычно считается признаком поражения. О бое 4 (17) августа 1914 года однозначно сказать то же

¹ Постников Н. Д. 1-я армия Ренненкампа: битва за Восточную Пруссию. М., 2012. С. 18–19.

² Там же. С. 25.

³ Пахалюк К. А. Генерал К. М. Адарида // Военно-исторический архив. 2013. № 3 (159). С. 161.

самое нельзя. Да, порывистый немецкий командующий только к вечеру подчинился приказам Притвица отступить, до того игнорируя их, но при этом потери русских войск оказались куда тяжелее, нежели немецких: 619 убитых (против двух сотен у немцев), 2382 раненых (около тысячи человек в корпусе Франсуа), 4466 пропавших без вести и пленных (всего 82 у неприятеля)¹. Франсуа и его войска никто не преследовал, и у него уже складывался план реванша у Гумбиннена — это сражение состоится через три дня. Ренненкампфу не удалось окружить и разгромить неприятеля. Однако 1-я армия все же продвинулась вперед и через пару дней войскам был зачитан приказ командующего: *«После упорного боя 4 августа противник отошел. Нами занят гор[од] Сталупенен, причем взято 7 орудий, 2 пулемета, много пленных. Сердечное мое великое спасибо за великолепную отверженную работу частей»*. Несмотря на заявленную победу, большая часть текста приказа была посвящена недочетам и оплошностям в действиях русских войск².

Несколько дней спустя, 8 (21) августа на Юго-Западном фронте разыгралось первое и вместе с тем — последнее крупное кавалерийское сражение. В долине близ Ярославич сошлись в сече русская 10-я кавалерийская дивизия генерал-лейтенанта графа Ф. А. Келлера и австрийская 4-я кавалерийская дивизия генерала Эдмунда Риттера фон Зарембы. Завязкой битвы послужила атака 1-го Оренбургского казачьего полка, брошенного Келлером на встретившийся передовым разездам батальон 35-го ландверного полка. Три сотни казаков лавой ринулись на неприятеля, находившегося на возвышении и огрызавшегося огнем из пулеметов³. Успех был безоговорочным, австрийская пехота отступила, а вдалеке маячила вражеская конница.

Неприятель численно превосходил русские силы вдвое — 20 эскадронов против 10 под началом генерала Келлера. На руку

¹ *Нелитович С. Г.* Восточно-Прусская операция 4 (17) августа — 2 (15) сентября 1914 г. // Доклады Академии военных наук. «Первая мировая война: поиски новых подходов к исследованию, приглашение к диалогу». 2006. № 5 (23). С. 123.

² Полный текст документа представлен в приложениях (№ 3).

³ *Ганин А. В., Семенов В. Г., Левченко А. В.* История 1-го Оренбургского казачьего полка. Харьков, 2007. С. 12.

австриякам был и рельеф местности, хорошо знакомой генералу Зарембе: гребень, венчающий склон на стороне противника, скрывал действительную численность войск противника. Приказ был отдан, регулярные полки 10-й кавалерийской дивизии пошли в атаку под пулеметным огнем. Встречное столкновение произошло на пологом северо-западном склоне лощины — свыше двух с половиной тысяч всадников с обеих сторон. Австрийский авангард пронзили русские пики, однако противник не дрогнул. Каски спасли жизнь не одному из его кавалеристов, но русские быстро раскусили это, и их клинки рубили лица и шеи наездникам врага. *«Разгорался рукопашный бой: всадник рубил, колот всадника... Слышался непрерывный лязг железа... Раздавались револьверные выстрелы. Справа доносилась непрерывная трескотня пулеметов... — писал впоследствии непосредственный участник сражения, старший адъютант штаба 10-й кавалерийской дивизии штабс-капитан А. В. Сливинский. — Бесформенная масса, как рой пчел или взбудораженный муравейник, жужжала и кружилась на одном месте. Вот, недалеко от нас, улан, нанизавши на пику одного австрийца и не успев освободить пики от нависшего на ней груза, защищается от удара другого, выхватив из зубов шапку, бьет подскочившего врага по голове и покончив таким образом с двумя, уносится дальше в поисках новой добычи... Здесь же рядом, 10 Драгунского полка поручик Кобеляцкий шашечным ударом отсекает по локти обе руки скакавшего мимо австрийского майора; а шапка, идя дальше, впиалась до позвонка в шею породистого гунтера... Далее — всадник, потерявший коня, стоит у его трупа и, оперев пику одним концом в землю, другим концом ее насаживает наскочившего австрийца»¹.*

Ввод в дело имевшегося у генерала Зарембы резерва в какой-то момент опасно качнул чаши весов. Три австрийских атакующих волны подряд заставили русские войска дрогнуть и расступиться. Бой уже перемещался и на южный склон лощины, а в образовавшийся прорыв устремился неприятельский эскадрон. Навстречу

¹ Цит. по: Сливинский А. [В.] Конный бой 10-й кавалерийской дивизии генерала графа Келлера 8/21 августа 1914 года у д. Ярославиче. Сербия, 1921. С. 15.

ему пошел сам граф Келлер с взводом казачьего конвоя оренбуржцев. Решительная контратака смяла австрийских кавалеристов и обратила их в бегство. Незамедлительно был сделан ответный ход: казацьи сотни ударили в неприятельские фланг и тыл. Кроме того, в бой вступил 10-й гусарский Ингерманландский полк; особенно отличился один из его эскадронов под командованием ротмистра И. Г. Барбовича. Австрийцам ничего не оставалось, кроме как бежать. *«Конная артиллерия противника... занимавшая позицию за горой, у [деревни] Ярославлице, увидя несущихся в беспорядке своих кавалеристов, взяла в передки и повернула кругом; помчалась с горы и с разбегу влетела в болотистый овраг и застряла, оставив 8 орудий...»* — отмечалось в бумагах 1-го Оренбургского казачьего полка¹. А сотня оренбуржцев есаула А. А. Полозова захватила переправу через реку Стрыпа, отсекая австрийцам путь отступления. Их преследовали и били вплоть до топкой поймы Стрыпы, достигнув которой, и русские всадники со скакунами уже были изнурены.

Дата боя упоминалась мной ранее — он пришелся на день солнечного затмения. Уже в эмиграции, в чине подполковника Сливинский не забыл об этом редчайшем явлении природы, давая превосходное описание сражения: *«С неба на землю спускалась желтая мгла. Солнце покрывалось полупрозрачным диском, окаймленным серебряным сиянием. Наступало полное затмение солнца... Закрытое еще темной пеленой солнце тускло светило; столбы неулегшейся пыли, перевитые желтыми лучами, мрачными тенями гуляли по полю... Желтый ковер недавно сжатой пшеницы был усыпан красными и голубыми цветами — маками и васильками: то были тела убитых и раненых австрийцев. Между ними, но значительно реже попадались серо-желтые пятна — тела погибших и раненых русских»².*

Успех дела под Ярославлицами не был использован для развития русского наступления, но войска генерала Келлера одержали безоговорочную победу. Начальник дивизии и ряд других офицеров заслужили ордена Св. Георгия 4-й степени, ротмистр Барбович удо-

¹ Ганин А. В., Семенов В. Г., Левченко А. В. Указ. соч. С. 13.

² Сливинский А. [В.] Указ. соч. С. 18, 20.

стоился Георгиевского оружия, а ингерманландцы — коллективного отличия, Георгиевского штандарта.

Эти несколько боев начального периода Первой мировой на Русском фронте могут служить исчерпывающей иллюстрацией того, что я выше назвал «повседневным героизмом» их участников, коих — и боев, и бойцов — история войны насчитывает гораздо больше, и на земле, и в небе.

Ведь кто еще из героев и которое из событий начала кампании 1914 года остаются памятные? Конечно же, авиатор штабс-капитан П. Н. Нестеров и его таран. В начале сентября его 11-й корпусный авиаотряд участвовал в сражении за Львов. Нестеров не только осуществлял воздушную разведку, но и произвел успешное бомбометание над австрийской территорией. Авиабомбами послужили всего две артиллерийские трехдюймовые гранаты. Донесение Нестерова в штаб 3-й армии гласило: о результатах судить сложно, разрыв гранат поднял облако дыма и пыли над площадью у Равы-Русской. Однако это была одна из первых бомбардировок, проведенных русской авиацией в Первую мировую войну.

Командование противника объявило награду тому, кто собьет досаждающего русского. В свою очередь австрийцы не оставались в долгу. Их пилоты вели авиаразведку, и среди них — летчик-наблюдатель барон Фридрих фон Розенталь, сын хозяина имения в городке Жолква. Там, в замке был устроен штаб 3-й армии. Австриец даже сбросил над расположением 11-го корпусного авиаотряда бомбу, но та не разорвалась, угодив в толщу песка.

На совещании армейской разведки было принято решение пресечь дальнейшие вылеты австрийцев над позициями русских войск. Штабс-капитан Нестеров дал слово офицера: неприятель перестанет летать.

В начале Первой мировой войны бои в небе были редкостью. На аэропланах не устанавливалось вооружение, авиаторы располагали только личным оружием. Стычка в воздухе обращалась дуэлью. Однако Нестеров отказался взять с собой даже браунинг, заявив, что обойдется без него. Он решился на невиданный шаг — атаку аэроплана противника шасси собственного аппарата, то есть воздушный таран.



«Геройский подвиг и гибель знаменитого летчика штабс-капитана П. Н. Нестерова». Лубок периода Первой мировой войны

8 (22) сентября 1914 года, вылетев с аэродрома на легком моноплане «Моран Солнье G», Нестеров направил его наперерез тяжелому немецкому истребителю Albatros D.II с Францем Малиной и бароном фон Розенталем на борту. План отважного авиатора заключался в ударе колесами шасси по краю несущей плоскости «Альбатроса». Но ему не суждено было сбыться.

В акте расследования гибели штабс-капитана Нестерова говорилось: *«Вследствие трудности учесть поступательную скорость обеих машин, аппарат штабс-капитана Нестерова не ударил австрийский аэроплан колесами, а врезался мотором между двумя несущими поверхностями бимоноплана. Доказательством сего служат: совершенно изломанный винт Морана... отделение мотора от аппарата и отдельное его падение на землю метрах в 130 от первого»*¹.

«Альбатрос» был сбит, его экипаж погиб от столкновения аэроплана с поверхностью земли. Машина Нестерова, став значительно легче после срыва мотора с петель, оказалась неуправляемой. Сам авиатор выпал из нее, но, судя по всему, в момент падения на грунт Нестерова уже не было в живых. Перелом позвоночника или удар головой о ветровое стекло — так или иначе, первый в истории воздушный таран стал роковым для его автора. Писатель А. Н. Толстой, провожавший Нестерова в последний путь, писал: *«Отважный и умный Нестеров, однажды поднявшись на воздух, не мог уже спокойно жить на земле. Он полюбил воздух и знал, что только там настигнет его смерть. Он первый рассчитал математически и сделал “мертвую петлю”. Он изобрел нож для рассеечения цептелинов, считая их допотопными пузырями. Он придумал и много раз репетировал атаку в воздухе на аэроплан. Он был птицей, но захотел стать соколом... Воистину новых, невиданных героев открывают нам времена»*².

С тех трагических и славных дней миновало более столетия. «Мертвая петля» остается сложной и зрелищной фигурой высшего пилотажа. Таран, «оружие героев», в годы Великой войны был повторен всего дважды: русским асом поручиком А. А. Козаковым и лейтенантом Королевских ВВС Великобритании Лесли Форбсом в 1915–1916 годах. Первый 18 (31) марта 1915 года *«по собственному почину взлетел у с[ела] Гусов на своем аппарате, погнался за германским аэропланом, производившим разведку в нашем тылу и бросавшим бомбы в Гусовский аэродром, настиг его близ усадьбы Воля-Шидловская и хотя*

¹ Дузь П. Д. История воздухоплавания и авиации в России: период до 1914 года. М., 1995. С. 492.

² Толстой А. Н. Указ. соч. С. 15–16.

не успел опрокинуть врага особым якорем, сбил его, с явной опасностью для собственной жизни, ударом своего аппарата о верхнюю плоскость неприятельского»¹. А второй 23 (10) сентября 1916 года нанес крылом своего истребителя удар по «Альбатросу» немецкого авиатора лейтенанта Ханса Раймана. Тот погиб, Форбс едва сумел посадить поврежденный аэроплан и сам был тяжело ранен².



**Князь императорской крови Олег Константинович,
павший на поле брани**

В том же сентябре 1914 года был смертельно ранен на поле боя князь императорской крови Олег Константинович Романов. Изначально он служил в штабе лейб-гвардии Гусарского Его Ве-

¹ Нешкин М. С., Шабанов В. М. Указ. соч. С. 140.

² Сеидов И. Оружие смелых // История авиации. 2002. № 1. С. 28.

личества полка, но рвался на передовую и, наконец, был назначен командовать взводом 5-го эскадрона. Это решение стало для князя роковым. 27 сентября (10 октября) 1914 года он возглавил атаку взвода на неприятельский разъезд, но оторвался от однополчан. Когда другие гусары врезались в разъезд, Олег Константинович уже упал с резвого скакуна. В князя выстрелил недорубленный германский кавалерист. *«Взводный Попанов видел, как Их Высочество упали с лошади, подъехал с вольноопределяющимся Бобринским к Е[го] В[ысочеству], стали поднимать их, и увидели что они ранены, они стали спрашивать Е[го] В[ысочество], что больно вам, Их В[ысочество] говорили, что мне не больно»,* — вспоминал унтер-офицер того же взвода Карлов¹. Два дня спустя князь скончался, незадолго до смерти удостоившись ордена Св. Георгия 4-й степени. На состоявшемся тем же вечером семейном совете было решено похоронить его не в фамильной усыпальнице Романовых в Петропавловском соборе, а в подмосковном поместье Осташево. Сам император Николай II дал свое одобрение на это, хотя складывался уникальный прецедент. Воспитатель великого князя Олега, генерал-майор Н. Н. Ермолинский вспоминал: *«Светлое, детски чистое лицо князя было отлично освещено верхней лампой. Он лежал спокойный, ясный, просветленный, будто спал»*².

Наконец, тем же месяцем, 17 (30) сентября войска 11-й армии генерала от инфантерии А. Н. Селиванова осадили крепость Перемышль. Эта австро-венгерская цитадель, окруженная поясом из 15 фортов, была крепким орешком. Междуфортовые промежутки защищались артиллерийскими батареями и опорными пунктами пехоты. Сложенные из кирпича укрепления были усилены либо заменены бетоном. Сокрушение стен фортов потребовало бы использования тяжелой артиллерии. При этом в самом Перемышле имелись броневые установки для гаубиц, а арсенал крепости насчитывал сотни стволов.

¹ Ковалев И. А. Младшие члены Дома Романовых на фронтах Первой мировой войны // Военный сборник. 2013. Т. 2. № 2. С. 129–130.

² Великий князь Гавриил Константинович. В Мраморном дворце. М., 2001. С. 257.

Дело не продлилось и месяца. Последним доводом оставалась тяжелая осадная артиллерия, а ее в распоряжении генерала Селиванова не было. Перевозку орудий под крепость осложняли как непосредственная близость врага, так и слабо развитая сеть железных дорог. Тем не менее 5 (18) ноября 1914 года началась вторая осада Перемышля.

Гарнизон австро-венгерской цитадели ответил на нее чередой вылазок на исходе кампании 1914 года. Да и брать Перемышль предстояло не артиллеристам, а пехоте. Что же представляла из себя неприятельская крепость? Британский военный корреспондент, находившийся в рядах русских войск, так описывал положение дел: *«Годами лучшие австрийские инженеры подготавливали зоны обстрела; австрийская артиллерия знала точное расстояние до каждой точки вокруг крепости. Не было оставлено ни одного прикрытия, которое благоприятствовало бы продвижению противника. По ночам мощные прожекторы исключали всякую возможность неожиданной атаки»*¹.

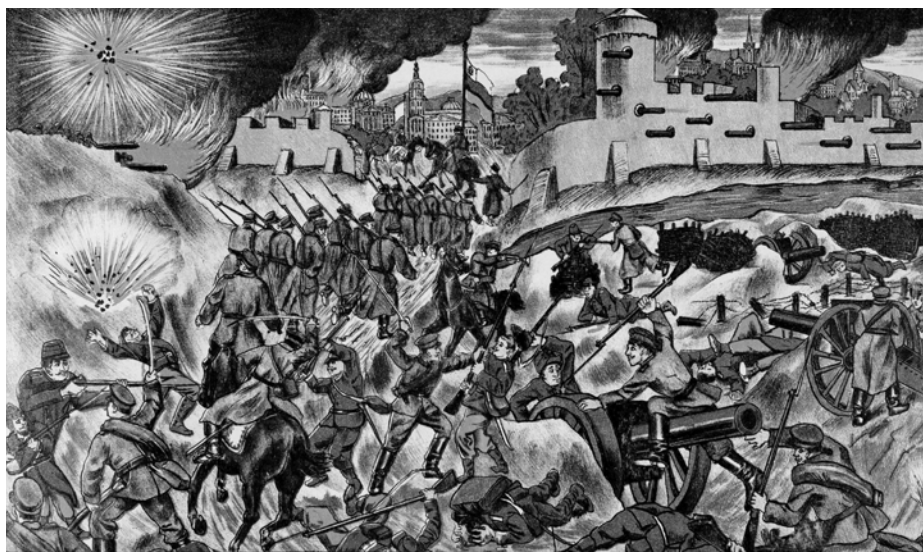

Взятие Перемышля. Лубок периода Первой мировой войны

¹ Айрапетов О. Р. Участие Российской империи в Первой мировой войне (1914–1917). Т. 2: 1915 год — апогей. М., 2014. С. 45.

В преддверии осады защитники Перемышля возвели новые земляные укрепления, оборудовали 24 опорных пункта, две сотни батарейных позиций. Помимо новых линий окопов суммарной протяженностью более 50 километров, венгерские инженеры установили миллион кубометров проволочных заграждений. Войска гарнизона не сидели сложа руки — весь декабрь 1914 года ими предпринимались попытки деблокировать крепость. Уверенность австро-венгерских солдат в благополучном для Перемышля исходе дела воплотилась даже в проекте памятника его защитникам. Впоследствии отлитые для него модели барельефов оказались русскими трофеями и были отправлены в Ставку.

Начальник австрийского Генштаба генерал Конрад фон Гетцендорф намеревался разорвать кольцо осады извне. Однако осуществленное им наступление в Карпатах, при нехватке артиллерии и снарядов, провалилось и исчерпало обученные австро-венгерские резервы. Положение русских войск было немногим лучше. Бомбардировку фортов Перемышля из крупных калибров удалось начать лишь в первых числах марта 1915 года. Важным моментом здесь являлась доставка под крепость восьми 11-дюймовых береговых мортир из-под Кронштадта. Руководство начальника ГАУ генерала Маниковского работами по их установке на осадные лафеты позволило завершить ее оперативно¹. Тяжелые пушки заговорили. К 13 (26) марта командные высоты в периметре крепости оказались взяты русскими войсками под контроль. Но до того момента защитники Перемышля предпринимали отчаянные вылазки, в ходе одной из которых был ранен... Впрочем, здесь уместнее будет выглядеть текст приказа о награждении Георгиевской медалью: «*Сапер Алексей Аннушкин... 12-я отдельная саперная рота, во время вылазки австрийцев 6 Марта из группы Седлиска, под крепостью Перемышль, под действительным артиллерийским огнем вывез, с явной опасностью для жизни, раненого военного инженера Капитана КАРБЫШЕВА*»². Того самого Д. М. Карбышева — выдающегося военного инженера, будущего

¹ Там же. С. 45.

² РГВИА. Ф. 2148. Оп. 2. Д. 690. Л. 360об.

генерала Красной армии, ставшего символом мужества, стойкости и верности присяге. Сестра милосердия Лидия Васильевна Опацкая не выносила на себе раненого будущего супруга с поля боя, как о том нередко сообщается в печати. Однако спасение его жизни — в той же мере и ее заслуга. Ведь самоотверженная работа медиков, всех, от хирургов-профессоров до санитаров, являлась самым настоящим повседневным героизмом Великой войны.

Август 1914 года, идет наступление в Восточной Пруссии. Военный врач Лодыженский оказывает помощь однополчанам — финляндским стрелкам — после их боевого крещения: *«Проехав верхом саженой триста в глубь леса, оказался в цепи стрелков и под обстрелом... Пули то и дело секли ветки... Скоро мне навстречу стали показываться раненые. Появились и ротные фельдшеры и санитары. Отдав повод Рекса легкораненому, я приступил к перевязкам... Перевязав первую группу раненых, я сел опять верхом и проскакал вдоль цепи стрелков на другой фланг. Там тоже были раненые, а по пути я видел несколько трупов — и немецких, и наших... Под вечер, когда бой затих, ибо немцы были отброшены, я объехал свои перевязочные пункты, разбросанные по лесу, и приказал, чтобы все собрались на указанной мной поляне. На пути к ней увидел только что выкопанную большую братскую могилу, куда сносили трупы павших в том первом и славном нашем бою»¹.*

Прошло менее месяца, операция провалилась, и 1-я армия отступала. 1-й передовой отряд Российского общества Красного Креста (РОКК) на позициях перевязывал раненых воинов. Пехотные полки отходили, но работа медиков не прекращалась. Солдат едва успевали грузить на подводы и отправлять на перевязочный пункт, чтобы оттуда доставить их в Гумбиннен. Неприятельские войска приближались, за последним санитарным поездом должен был следовать подрывной для уничтожения железной дороги. Отряд прибыл на станцию с 433 ранеными на двуколках. Товарный состав на путях уже был загружен. По воспоминаниям уполномоченного РОКК В. Н. Буторова: *«Ехать дальше нагруженными, не имея ни провизанта, ни перевязочных средств для раненых, на некормленных, переутом-*

¹ Лодыженский Ю. И. Указ. соч. С. 65, 66.

ленных лошадах, с не менее усталыми санитарамы было немислимо. Я заявил коменданту, что даже если нельзя раненых погрузить в поезд, у меня нет другого выхода, как все же разгрузиться и оставить их на станции с одним или двумя студентами-медиками до прихода немцев. Комендант нехотя, но поезд задержал...»¹. Спешно разместив в нем пехотинцев, валившиеся с ног от усталости медики провожали взглядом уезжающий в Россию состав. «Было чувство, будто мы оставлены на произвол судьбы... Была еще полная темнота. Поставив санитару дежурить к коменданту, мы легли, покрывшись шинелями, на грязный пол пустой станции и заснули»².

На Юго-Западном фронте в начале войны отличилась 52-я артиллерийская бригада... Наверное, смена темы выглядит несколько неожиданно, но она станет более ясна далее. Итак, 1-й дивизион этой артбригады в ночь с 26 на 27 августа (с 8 на 9 сентября) обеспечил артиллерийскую подготовку делу лейб-гвардии Московского, 205-го Шемахинского и 206-го Сальянского пехотных полков на высоте под Тарнавкой. Описание этого достаточно известного боя обнаруживает расхождение, не очень типичное для отечественной историографии Первой мировой войны. Согласно публикации советского времени, добравшись до хорошо укрепленной германской позиции без единого выстрела, москвичи перекололи штыками неприятельское боевое охранение, взяли 28 орудий, заняли траншеи и удержали их с большими потерями для пытавшегося контратаковать ландвера³. Словом, действия русских войск преподносятся как образцовые. Однако А. А. Керсновский указывает на понесенные лейб-гвардии Московским полком под Тарнавкой громадные потери: 63 офицера и 3200 нижних чинов, заодно давая без малого вдвое большее число трофеев — 42 пушки⁴. Современный же исследователь А. А. Смирнов указывает, что полк в атаке пробежал сомкнутыми шеренгами

¹ Пахалюк К. А. «Было чувство, будто мы оставлены на произвол судьбы»: Учреждения Российского общества Красного Креста при 1-й армии в августе 1914 г. // Калининградские архивы. 2015. № 12. С. 128–129.

² Там же. С. 130.

³ Винниковский, Вольфман. Ночная атака сводной бригады 2-й гв. дивизии у Тарнавки (8–9 сент. 1914 г.) // Военно-исторический журнал. 1939. № 2. С. 115–117.

⁴ Керсновский А. А. Указ. соч. Т. III. С. 214.

1,9 километра под беспрестанным неприятельским огнем из 48 орудий, затем усилившимся стрельбой из винтовок и пулеметов. Командир полка А. А. Михельсон предвидел кровавый исход наступления и потому откладывал его до наступления темноты, а затем и вовсе вверил командование полковнику В. П. Гальфтеру, якобы сославшись на контузию. Московцы буквально рвались в бой, офицерам не терпелось отличиться в 102-ю годовщину Бородинской битвы, но удивляться обилию потерь в полку не приходится. *«С учетом грамотных действий офицеров-москвитин в предыдущих боях, речь, думается, надо вести... о "гвардейских амбициях" (или, если угодно, о "гвардейской фанатичности")»*, — резюмирует А. А. Смирнов¹.

В том же бою отличился штабс-капитан лейб-гвардии Московского полка Г. М. Пантелеймонов: *«Будучи начальником пулеметной команды и находясь со своими пулеметами в кольцевом окопе, защищавшем в ночь захваченную неприятельскую позицию с сорока орудиями, своим мужеством и искусными действиями, не смотря на тяжелое положение и большие потери, в большей степени содействовал отбитию атак германцев и австрийцев, предотвратил обход нашего фланга, и тем способствовал удержанию нами взятых орудий»*². Сегодня его имя вряд ли что-нибудь скажет широкому кругу читателей, а между тем двумя годами ранее за выстрелами этого офицера следил весь мир. Подпоручик Пантелеймонов входил в число 85 офицеров, представлявших Российскую империю на V летних Олимпийских играх 1912 года в Стокгольме — последней Олимпиаде старого мира. Более того, именно продемонстрированные им результаты стали «выстрелами престижа» на тех Играх, в целом оказавшихся провальными.

Наряду с военными, в состав сборной команды России по стрельбе входили и штатские спортсмены — например, триумфатор IV Олимпиады 1908 года в Лондоне, знаменитый фигурист Н. А. Па-

¹ Смирнов А. А. «Гвардейская отсталость» в Галицийской битве: миф или реальность? К вопросу о тактической подготовленности русской гвардейской пехоты в августе 1914 года // Историки-слависты МГУ. Кн. 11. Многоликий и беспокойный славянский мир. Научный сборник в честь 50-летия Юрия Аркадьевича Борисенка. М., 2016. С. 361.

² Кавалеры Военного ордена Святого Великомученика и Победоносца Георгия за период с 1914 по 1918 г. М., 2008. С. 350.



«Бой под Ярославом (на Галицийском фронте)».
Рисунок профессора Н. С. Самокиша

нин-Коломенкин. Однако непонятно, почему в печати советской поры говорилось об успехе в 1912 году только гражданских лиц¹. Ведь «серебро» в командном зачете по стрельбе из дуэльных пистолетов на дистанции в 30 метров для России завоевали гвардейские офицеры — хорунжий П. И. Войлошников, капитан А. М. Каш, подпоручики Н. Мельницкий и Г. М. Пантелеймонов. *«Они выполнили упражнение "дуэльная стрельба", представляющее собой скоростную стрельбу из однозарядного пистолета по появляющейся силуэтной мишени. Вся четверка набрала 1091 очко (максимум — 1200 очков, шведы получили 1145 очков)»*, — сообщает правнучка героя историк О. С. Пантелеймонова². Судьба гвардейских олимпийцев сложится по-разному. Подпоручик Пантелеймонов дослужится до полковника, подпоручик лейб-гвардии Семеновского полка Мельницкий весной 1916 года

¹ Обьедков И. В. Русские офицеры на V Олимпийских играх // Военно-исторический журнал. 1990. № 1. С. 89.

² Пантелеймонова О. С. Дебют русских стрелков на Королевском стадионе в Стокгольме (1912) // Скандинавские чтения 2012 года. Этнографические и культурно-исторические аспекты. СПб., 2014. С. 457.

будет состоять в Авиационном отряде для охраны Императорской резиденции. Оба они примкнут к Белому движению, а П. И. Войлошников в бытность свою советским служащим будет расстрелян в 1937 году и реабилитирован в 1957-м.

Возвращаясь в осень 1914 года: 11 (24) октября в бою под Бжустовым на передовом наблюдательном пункте 2-й батареи 1-го дивизиона той самой 52-й артиллерийской бригады были тяжело ранены прапорщик Щербаков и наблюдатель, взводный фейерверкер Ядыкин. Стремясь помочь им, младший врач лекарь Лисициан с двумя санитарями и перевязочным материалом поспешил на позицию. *«Путь его следования к наблюдательному пункту сильно обстреливался артиллерийским ружейным и пулеметным огнем, а самый наблюдательный пункт, где лежали раненые, обсыпался буквально пулеметным и ружейным огнем»*, — вспоминал временно командующий дивизионом подполковник Ф. А. Закутовский. По дороге к ним был ранен один из санитаров. Оказав ему первую помощь и оставив на товарища, Лисициан пошел далее без помощников. На пути ему попались раненые нижний чин другой части и некая дама. Лекарь под сильным огнем наложил им повязки, а уже вблизи от наблюдательного пункта пуля нашла и его самого. *«Но и это обстоятельство не помешало ему выполнить свой долг до конца: он остаток пути совершил уже ползком... Оказал помощь названным прапорщику и фейерверкеру. Окончив эту работу, лекарь ЛИСИЦИАН остался при раненных, чтобы лично сделать распоряжение о доставлении их, под покровом темноты, в дивизионный лазарет»*, — говорится в описании подвига врача, отмеченного орденом Св. Георгия 4-й степени¹.

О том, чем были обеспечены медики, сообщают записи зауряд-врача Арямова — того, что дал маху с покупкой сапог: *«У нас нет йодной настойки. Что можно представить ужаснее в положении врача, подающего первую помощь (перевязку) при ранениях — у нас нет йоду!»*². Парадоксально, но одной из главных причин столь острого дефицита

¹ РГВИА. Ф. 16180. Оп. 1. Д. 177. Л. 310–310об.

² «Долго ли будут продолжаться эти ужасы человеческого истребления?...»... С. 41.

медикаментов послужил разрыв торговых связей с Германией — основным поставщиком лекарственных препаратов для нужд отечественной медицины. Российская фармацевтика была не в состоянии своими силами полностью обеспечить империю важнейшими лекарствами. Прежде их было гораздо выгоднее импортировать, нежели производить из облагаемого огромными пошлинами сырья. В 1915 году 80 из 118 необходимых военному ведомству предметов медико-санитарного имущества закупались за границей¹. Казалось бы, в этом смысле ничего не изменилось — правда, не считая истощения довоенных запасов медикаментов и их вздорожания, поскольку лекарства требовались и армиям союзников. Британские медики и те из-за нехватки перевязочных материалов с 1915 года прибегали к использованию суррогатов, в частности торфяного мха².



«Солдат под градом пуль спасает раненого офицера».
Лубок периода Первой мировой войны

¹ Бисимбенова Д. Б. Организация лекарственного обеспечения русской армии в годы Первой мировой войны // Альманах молодой науки. 2014. № 1. С. 36.

² Новотельнов С. А. Сфагн (торфяной мох) как всасывающий перевязочный материал для гнойных ран. М.; Л., 1941. С. 36–38.

Однако невзирая ни на что в войсках Русской армии дорожили помощью врачей. 7 (20) февраля 1915 года к Георгиевскому кресту был представлен рядовой 281-го пехотного Новомосковского полка Харлампий Ивко — во время боя он заслонил от неприятельской пули своим телом производившего перевязку врача¹. При этом офицеры наоборот бывали несправедливы к медикам. Например, цитировавшийся ранее Бакулин брюзжал в начале сентября 1916 года: *«Начальник санитарной части войск гвардии Вельяминов, благодаря ему и не переводят лазарет из Рожище. Он не желает. Но деликатность и вежливость у него замечательные, пример налицо: врач одного из гвардейских полков, если не ошибаюсь, Семеновского, заболел тифом. Эвакуация больных, но не раненых офицеров и чиновников, и также докторов, происходит с разрешения штаба армии; заболевший тифом доктор, пока должна была разрешиться его эвакуация, лежал в лазарете в м[естечке] Рожище. В одном из налетов германских аэропланов бомбы упали в лазарет, где лежал врач, и ему оторвало ногу. Вот тут-то и выказал деликатность Вельяминов: он приехал извиняться к врачу, больному тифом и потерявшему ногу, что его эвакуация была немного задержана, но теперь его эвакуируют немедленно»².*

Излишне говорить, что выдающийся русский хирург и организатор медицинской службы Н. А. Вельяминов не был виноват в неприятельском авианалете. Факт принесения им личных извинений коллеге тоже выглядит сомнительной претензией. Между тем в бытность инспектором по вопросам хирургии при Верховном главнокомандующем на Северо-Западном фронте Вельяминов трудился с полной самоотдачей. Посещая госпитали в ближнем тылу, он и сам брался за ланцет практически под обстрелом: *«Во всех комнатах и коридорах можно было видеть на полу умирающих или умерших. Во всем доме стоял пар от мокрой одежды и сильно пахло кровью. Это действительно был настоящий ад... Когда все несколько наладилось, я в промежутке между сортировкой и распоряжениями делал неотложные операции... Утром открыли ставни, мы увидели рвущиеся в парке вокруг дома снаряды —*

¹ РГВИА. Ф. 2134. Оп. 2. Д. 825. Л. 58об.

² Из дневников офицера русской армии Бакулина... С. 99.

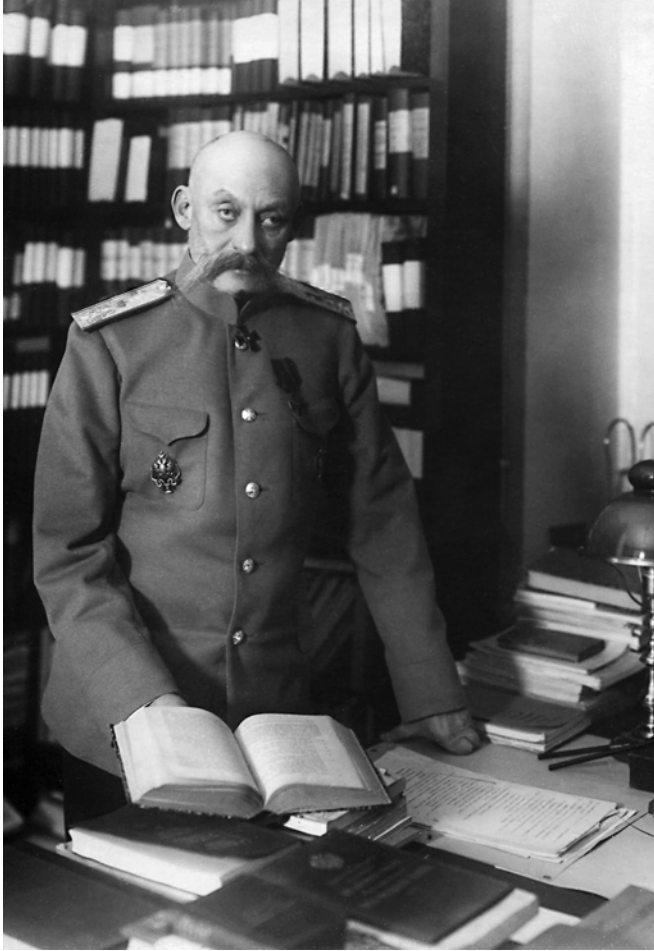

Доктор медицины, лейб-хирург, начальник Императорской Военно-медицинской академии Н. А. Вельяминов с книгой у своего рабочего стола. Фотография сделана еще до начала Первой мировой войны

небывалый артиллерийский огонь продолжался»¹. Между инспекционными поездками Вельяминов успевал участвовать в медицинских конференциях, вместе с другими хирургами решая принципиально

¹ Будко А. А., Бринюк Н. Ю., Журавлев Д. А. Воспоминания тайного советника Н. А. Вельяминова как исторический источник при изучении боевых действий на Северо-Западном фронте в январе 1915 г. // Первая мировая: Неоконченная война... С. 550, 551.

важные вопросы: например, что необходимо при ранениях брюшной полости — лапаротомия¹ или выжидательное лечение с абсолютным покоем и голоданием для пациента? От правильного ответа на этот вопрос зависели без преувеличения тысячи жизней фронтовиков.

«Мы, хирурги, спасаем жизнь и долго боремся с болезнью, прежде чем решаемся на ампутацию», — писал военный врач Розанов в 1915 году. Однако даже без ампутации пули и осколки снарядов настолько дробят кости, рвут нервы и вены, что «конечность получается искривленной, укороченной; такой раненый тоже увечный; его конечность много потеряла в своей работоспособности, и он стал плохим работником и для семьи, и для государства»².

Тяжкую ношу с врачами делил младший медицинский персонал: сестры милосердия, санитары, фельдшеры. Наряду со студентами меняли повязки и ассистировали хирургам представительницы высшего света, и это не метафора. В одном только 18-м передовом отряде Красного Креста Общества частных сестер милосердия состояли графини А. И., Е. А. и М. А. Шуваловы, И. И. Шереметева, М. И. Музина-Пушкина (урожденная Воронцова-Дашкова), М. В. Голенищева-Кутузова, С. Н. Менгден и М. В. фон Кауфман-Туркестанская³. О том, что императрица вместе с царевнами хлопотали над ранеными воинами, уже было рассказано. Да, в этом заключался пропагандистский расчет, притом немалый, но и за этим расчетом стоял настоящий труд, а не только имитация бурной деятельности. Хотя один из самых ярких подвигов в истории Великой войны совершила сестра милосердия отнюдь не знатного рода, а простая учительница из Ставрополя Римма Иванова.

Сперва она устроилась в госпиталь, окончив краткосрочные курсы РОКК. Девушка работала в том числе и операционной сестрой, радуясь письмам с передовой от недавних пациентов. Не утерпев, в январе 1915 года Римма отправилась добровольцем на фронт

¹ Лапаротомия — чревосечение, разрез брюшной стенки, открывающий хирургу доступ к органам брюшной полости.

² *Sumpf A. Une société amputée. Les retours des invalides russes de la Grande Guerre, 1914–1929 // Cahiers du monde russe. 2010. N° 1. Vol 51. P. 39.*

³ РГВИА. Ф. 12651. Оп. 2. Д. 493. Л. 19–19об.



**«Подвиг сестры Е. П. Коркиной», спасавшей раненых русских офицеров, санитарные повозки с которыми были обстреляны неприятелем.
Лубок периода Первой мировой войны**

и стала сестрой милосердия 83-го пехотного Самурского полка. Ее встретили радушно, хотя и едва подобрали хрупкой барышне обмундирование подходящего размера. *«Вышлите мне, пожалуйста, смены четыре мужского белья, дамское неудобно стирать, пары три дешевых чулок»*, — писала она родителям из действующей армии¹.

Самурцы несли большие потери всю первую половину года, затем часть вывели в тыл и юная санитарка приехала домой в отпуск. Но месяц с небольшим спустя истосковалась по ставшему родным полку и простилась с родителями — как оказалось, навсегда. *«9-го Сентября сего года, когда командир и офицеры 10-й роты 105 пехотного*

¹ Судавцов Н. Д. «...Героиня, противопоставившая тевтонской забронированной силе свою любящую душу русской женщины» // Военно-исторический журнал. 2002. № 3. С. 48.

Оренбургского полка были убиты, она, сознавая важность наступившей решительной минуты боя, собрав вокруг себя нижних чинов этой роты, бросилась во главе их на противника, опрокинула его и заняла неприятельский окоп, но тут, сраженная вражеской пулей, погибла смертью храбрых», — говорилось в специальном приказе главнокомандующего армиями Западного фронта генерала Эверта о награждении сестры милосердия Р. М. Ивановой орденом Св. Георгия 4-й степени (посмертно)¹.

И она была не единственной в России и Русской императорской армии. 19 сентября (2 октября) 1914 года в расположение Асландузского полка прибыл фельдшер Цетнерский. Будучи сугубо штатским человеком, он выносил тяготы передовой наравне с фронтовиками. Цетнерский безупречно справлялся с обязанностями не только в своей 7-й роте, но и всюду, где только требовалась медицинская помощь. 2 (15) ноября он еще и произвел разведку, не страшась вражеского огня. Двумя днями позднее Цетнерский под огнем оказывал раненым помощь, делал перевязку командиру и сам был ранен осколком снаряда. Самоотверженный фельдшер на скорую руку перевязал свою рану и вынес ротного из боевой линии. А вскоре всех ошеломил тот факт, что Цетнерский оказался... женщиной.

Девушка по имени Елена происходила из почтенной семьи капитана 1-го разряда К. И. Хечинова, вышла замуж за врача В. Б. Цебржинского и уехала с супругом в Санкт-Петербург. Елена очень интересовалась медициной и решила посвятить ей жизнь. Она окончила акушерские курсы, работала в столице, а затем отправилась в Холм — к месту службы мужа. Когда разразилась Первая мировая война, у четы Цебржинских уже было двое детей. Отец семейства был призван в армию, в рядах 141-го пехотного Можайского полка отправился на войну и оказался в плену. Узнав об этом, Елена решилась на неслыханный шаг. Поручив своему отцу заботу о детях, она переоделась в мужчину и под именем фельдшера Цетнерского присоединилась к одной из маршевых рот. Вот как сама Елена Цебржинская

¹ РГВИА. Ф. 16180. Оп. 1. Д. 77. Л. 253об. 27 июня 2018 года в Ставрополе был открыт памятник Римме Ивановой.

ГЕРОИ РУССКОЙ АРМИИ, 1914-1917



**Плакат «Россия — за правду» со стихотворением Н. Петрова, 1914 год.
Персонаж комиксов DC Чудо-Женщина (Wonder Woman) выйдет
на поля сражений Великой войны лишь много десятилетий спустя**

вспоминала об одной из своих вылазок: «Очень было опасно пробраться на виду у врага по малому кустарнику, влезть на одиноко стоящую сосну, и только там можно было осмотреть местность. Я вызвалась идти... Трудно было ползти. Снаряды рвались кругом, но все-таки я добралась до дерева, взобралась на него и, прикрываясь ветвями, начала наблюдать.

Скоро удалось высмотреть и сообщить своим расположение неприятеля, после чего наши сосредоточили по противнику огонь и тем подготовили атаку. Асландузцы храбро бросились на врага и скоро заняли деревню»¹.

О ее подвиге было доложено самому Николаю II. «Его Императорское Величество, в 6-й день Мая сего года, Высочайше повелеть соизволил на награждение дворянки Елены Цетнерской Георгиевским крестом 4-й степени за № 51023, по званию фельдшера-добровольца», — говорилось в приказе по армии генерала Эверта². Оправившись от раны, Елена Цебржинская вызвалась вернуться на передовую. 2 (15) июня 1915 года она была назначена фельдшером 3-го Кавказского передового отряда Красного Креста. К сожалению, затем ее следы теряются.

Однако девушки становились не только санитарками, но и воинами. Семнадцатилетняя крестьянская дочь Антонина Пальшина осенью 1914 года явилась на призывной пункт под видом парня, сменив сарафан на униформу. Попав в армию, она отважно воевала на Кавказском фронте в рядах кавалерийского эскадрона, солдаты которого звали ее Антошкой. В деле под крепостью Гасан-кала Пальшина отличилась, возглавив атаку после гибели командира. Девушка была ранена и попала в госпиталь, где ее секрет был раскрыт.

Казалось бы, «Антошке» больше не видать фронта, но о ней стало известно в родном Сарапульском уезде Вятской губернии. Став знаменитой на малой родине, Пальшина устроилась на курсы сестер милосердия. Окончив их, в апреле 1915 года она отбыла на Юго-Западный фронт — в один из госпиталей, располагавшихся во Львове.

Пальшина трудилась со всем усердием, но ей казалось, что помощь, оказываемая раненым, — слишком малый вклад в дело победы над неприятелем. Девушку влекло на передовую, и вскоре ей представился случай вернуться туда. Надев униформу умершего солдата и постригшись, она оставила госпиталь, с одним из обозов прибыла

¹ Белавенец П. И. Кавалер Георгиевского креста 4-й ст. 186-го пех. Асландузского полка фельдшер-доброволец Цетнерский — Елена Константиновна Цебржинская // Орловский военный вестник. 2014. № 3 (22). С. 85.

² Там же. С. 84.

на фронт, где была определена в 75-й пехотный Севастопольский полк. Тогда, летом 1915 года, русская армия переживала непростые времена, и новобранцев ждало скорое боевое крещение. Предшествовавший этому курьез историк С. Н. Базанов описывает так: *«По традиции перед боем полковой священник отец Анисим отпускал каждому солдату грехи. Когда подошла очередь Антошки, как солдаты называли безусого бойца, отец Анисим, привычно перекрестив солдата, сказал: “Ну, кайся, отрок, в прегрешениях”. Пальшина неожиданно ответила: “Грешна я, батюшка, ведь я девушка, а не парень”. Священник, очевидно, приняв ее ответ за неуместную шутку, вместо отпущения грехов закричал на весь плац: “Изыди, сатана, проклиная тебя, святотатец!” Солдаты, подумав, что Антошка действительно отпустил какую-то соленую шутку, дружно захохотали, а Пальшина густо покраснела и встала в строй»¹.*

Находчивая и храбрая девушка осталась в строю. Уже осенью она удостоилась первых отличий. Как гласил приказ командующего 8-й армией генерала от кавалерии А. А. Брусилова № 861 от 12 (25) ноября 1915 года, Знаком отличия Военного ордена Св. Георгия 4-й степени и Георгиевской медалью награждается *«Антон Тихонов Пальшин (он же Антонина Тихоновна Пальшина) за проявленные в сентябрьских боях подвиги и храбрость»²*. Вместе с наградой Пальшиной были присвоены чин ефрейтора и должность командира отделения.

Во время Брусиловского наступления 1916 года Пальшина вновь оказалась на острие атаки. Командир взвода встал в траншею во весь рост и был ранен. Вспомнив навыки сестры милосердия, Антонина перевязала его и, не мешкая, сама возглавила солдат. Взяв штурмом две линии неприятельских траншей, русские продолжили теснить неприятеля. В жестоком бою ефрейтор Пальшина была тяжело ранена. За проявленную отвагу она получила Георгиевский крест 3-й степени и еще одну медаль. Награды вручал лично Брусилов, заодно сообщивший девушке о ее производстве в чин младшего ун-

¹ Базанов С. Н. Кавалерист-девица на фронтах Первой мировой // Военно-исторический журнал. 2001. № 10. С. 79–80.

² Там же. С. 80.

тер-офицера. Однако героиня надолго выбыла из строя по ранению, а осенью 1917 года вернулась в родной Сарапул.

Впереди Антонину Пальшину ждала долгая и непростая жизнь: работа в большевистском подполье во время Гражданской войны, служба в Новороссийском ЧК, первое замужество, разрыв с супругом и новая семья... В годы Великой Отечественной войны она овдовела, продолжая трудиться в тылу. После гибели мужа на фронте Антонина Тихоновна подала прошение о зачислении добровольцем в ряды действующей армии, однако получила отказ. Героиня дожила до глубокой старости — ее жизненный путь завершился в 1992 году.

Еще одна женщина, Мария Захарченко-Шульц¹, решила отправиться на войну после известия о гибели в бою супруга, поручика лейб-гвардии Семеновского полка И. С. Михно. Рассчитывая служить в 3-м гусарском Елисаветградском Ея Императорского Высочества великой княжны Ольги Николаевны полку, вдова понимала, что официально едва ли будет зачислена в ряды действующей армии. Невозможное сделало возможным обращение лично к шефу полка, великой княжне Ольге Николаевне и ее царственной матери. Весной 1915 года «вольноопределяющийся Андрей Михно» оказался на передовой, пополнив состав 5-го эскадрона елисаветградцев. Утонченная «смолянка» ездила верхом вполне сносно, но совершенно не владела оружием и, конечно, изрядно смущала других гусар. *«Командир полка и не прочь был бы избавиться от такого добровольца, но ему подтвердили, что все сделано по личному желанию Государя Императора. Пришлось примириться со свершившимся фактом»,* — вспоминал однополчанин Захарченко прапорщик Б. Н. Архипов².

¹ Урожденная Лысова, Мария Владиславовна осталась в истории Захарченко по фамилии своего второго мужа, офицера 15-го уланского Татарского полка; их бракосочетание состоялось в 1918 году. Приставка «Шульц» же появилась в 1923 году — под этим псевдонимом с третьим по счету, но гражданским супругом Мария нелегально прибыла в Советский Союз. Отдавая дань традиции, я именую героиню повествования Марией Захарченко, хотя она и стала носить эту фамилию уже после окончания Первой мировой войны.

² Цит. по: Воронов А. В. Ольгины гусары. 3-й Гусарский Елисаветградский Ея Императорского Высочества Великой Княжны Ольги Николаевны полк, 1764–1964. Страницы полковой истории. М., 1999. С. 43.

Со своей стороны воинственная дама не давала поводов усомниться в себе. Она самостоятельно ухаживала за скакуном, пока ей не назначили вестового, участвовала в дозорах и разъездах наряду с остальными кавалеристами. При себе неизменно — пара револьверов и порция яда на случай попадания в плен. Гусар «Андрей Михно» дерзко устраивала променад под вражеским обстрелом и всегда рвалась в дело. За спасение жизни раненого офицера 3-го драгунского Новороссийского Ея Императорского Высочества великой княгини Елены Владимировны полка она удостоилась Георгиевского креста 4-й степени и повышения до унтер-офицера. В другой раз Мария вынесла из-под огня нижнего чина с пулей в брюшине, невзирая на собственное ранение в руку. «Георгия» 3-й степени ей принес успешный захват неприятельского аванпоста, проводником до которого выступила Захарченко. Ее порывистость не всегда заканчивались добром: одна из рискованных вылазок к окопам противника стоила жизни спутнику кавалерист-девицы. Солдаты роптали: *«Шалая баба лезет вперед без всякого толка, а отставать от нее как-то неловко»*. В то же время воительница с ходу громила неприятельские сторожевые посты, в 1916 году она взяла болгарского пехотинца в плен, попросту накричав на него... Энергичная женщина, не терпевшая покоя и безделья, буквально жаждавшая опасности, зажигающая отвагой и выдававшая виды фронтовиков, сметливая и остававшаяся женственной даже в кромешном аду боя, — такой портрет Марии Захарченко рисовали ее современники в мемуарах¹.

Она не приняла ни Февральской, ни Октябрьской революций. В конце 1917 года Захарченко оставила полк и вернулась домой, в Пензенскую губернию. Сперва женщина-ветеран, разгневанная творимым большевиками опустошением помещичьих владений, вознамерилась платить им той же монетой. Она сколотила из молодежи отряд, промышлявший нападениями на приспешников советской власти и поджогами, затем отбыла на Дон и вступила в Добровольче-

¹ Янчаускас Т. Кавалерист-девица Мария Захарченко // Международная конференция «Предпосылки Первой мировой войны»... С. 173, 174.

скую армию. Гражданская война, новые лишения и ранения, бешеные отвага в бою и жестокость к противникам. Эвакуация в Галлиполи в 1920 году. Париж... Эмигрантский период биографии этой незаурядной женщины оказался, к сожалению, куда известнее отличий на фронтах Великой войны. Работая на главу Русского Обще-Воинского Союза (РОВС) генерала А. П. Кутепова, она посвятила себя террору. Мария вступила в боевую организацию, по-прежнему видя себя лишь в борьбе с большевиками. Участие нелегально прибывшей в СССР Захарченко в неудачном поджоге общежития ОГПУ в Москве в ночь с 3 на 4 июня 1927 года стало для нее роковым. Скрыться и сбежать за кордон боевикам не удалось. Около двух недель спустя они угодили в облаву на станции Дретунь недалеко от Полоцка. Захарченко была убита в перестрелке или покончила с собой — версии на сей счет разнятся.

Нельзя не вспомнить и об организаторе первого в истории Русской армии женского батальона. Строго говоря, еще в 1787 году светлейший князь Г. А. Потемкин-Таврический сформировал роту из ста жен и дочерей почтенных греческих семейств Балаклавы, приурочив это к приезду в Крым императрицы Екатерины II и австрийского императора Иосифа II. «Амазонки» произвели впечатление на высокого гостя: *«Он подъехал к командиру роты, 2-же Сарандовой, и поцеловал ее в губы, что произвело волнение в роте. Но командир успокоила своих подчиненных словами: “Смирно! Чего испугались? Ведь вы видите, что император не отнял у меня губ и не оставил мне своих”»*¹. Но греческая женская рота была парадной и просуществовала недолго.

В начале XX века же, не снискав счастья в личной жизни, новгородская крестьянка Мария Бочкарева решила отправиться на фронт Великой войны. Ее соглашались допустить на передовую только санитаркой, и в итоге солдатскую службу Марии высочайше разрешил Николай II. Невзирая на подначки однополчан, она воевала храбро и умело, заслужив 2 Георгиевских креста, 3 медали и чин старшего унтер-офицера. О женщине-воине в Петрограде шли толки.

¹ Есинов Г. Амазонская рота при Екатерине II // Исторический вестник. 1886. Т. 23. № 1. С. 73.



Мария Бочкарева

После падения самодержавия в России в 1917 году Керенский предложил Бочкаревой создать особую воинскую часть, состоящую только из женщин. Туда принимали исключительно добровольцев. 23 июня (6 июля) батальон из 300 военнослужащих отправился на передовую. Интересно, что ударницы отнюдь не были поголовно в восторге от случившейся Февральской революции. Свидетельством тому может служить хотя бы наблюдение унтер-офицера 4-го взвода 2-й роты Марии Бочарниковой на Первом женском военном съезде в столице — обширное, но столь показательное, что удержаться от его цитирования целиком весьма сложно: *«Наутро, получив винтовки, мы выстроились на дворе. Под звуки браваурного марша нас вывели из ворот и, когда мы обогнули здание, нас ввели в громадный зал и поставили*

в две шеренги по обе стороны. Раздалась команда командира батальона: “Для встречи справа и слева слушай!.. На кра-ул!” Винтовки вздрогнули, и мы замерли, устремив взор на входную дверь. В ней показалась поддерживаемая двумя дамами под руки “бабушка русской революции” — Брешко-Брешковская. Ей помогли встать на стулья; дама ее поддерживала. Сгорбленная, седая, с трясущейся головой, она обратилась к нам тихим старческим голосом:

— Здравствуйте, внучки! Здравствуйте, правнучки!..

— Здравствуйте, бабушка! — хором ответили мы, как было приказано.

— И мы в свое время боролись не только словами, но и с оружием в руках...

Не помню дальше содержания ее речи.

Вслед за ней выступала председательница Дамского комитета Миллисон, нарисовавшая картину, с каким рвением добровольцы принялись за изучение военных наук, и третьей говорила дама, багровая от волнения, заявившая прерывающимся голосом, что она взволнована от счастья видеть перед собой борца за свободу Екатерину Брешко-Брешковскую.

После официальной части нас вывели.

— Эх, бабушка, бабушка! — качая головой и сокрушенно вздыхая, проговорила Л., убежденная монархистка. — Милая, славная ты старушка, жаль мне тебя! Но с какой бы радостью я всех твоих товарищей перевешала на первой осине за то, что они даровали “великую, бескровную”!..»¹.

Невзирая ни на что, 1-й Петроградский женский батальон отправился на войну, продолжаемую новой властью. Успехи необычного подразделения были высоко оценены начальством: «Отряд Бочкаревой вел себя в бою геройски, все время в передовой линии, неся службу наравне с солдатами. При атаке немцев, по своему почину, бросился, как один, в контратаку; подносили патроны, ходили в секреты, а некоторые в разведку; своей работой команда смерти подавала пример храбрости, мужества и спокойствия, поднимала дух солдат и доказала, что каждая

¹ Бочарникова М. В женском батальоне смерти (1917–1918) // Добровольцы. М., 2001. С. 179–180.

из этих женщин-героев достойна звания воина русской революционной армии»¹.

Поскольку многие добровольцы, вступившие в батальон летом 1917-го, не то что не имели за плечами боевого опыта, но и не умели обращаться с оружием, они были направлены в военный лагерь близ станции Левашово под Питером. 5 (18) августа там начались занятия по военной подготовке. Женщины не чаяли, что им суждено будет оказаться чуть ли не последним резервом Временного правительства в условиях большевистского восстания. Личный состав ожидал отправки на Румынский фронт, когда 24 октября (6 ноября) в Левашово раздался звонок начальника штаба Петроградского военного округа генерал-майора Я. Г. Багратуни. Он предназначался командиру батальона. Ударницам было приказано грузиться в вагоны и следовать в Петроград, для... участия в параде на Дворцовой площади. Одна из рот даже успела провести репетицию шествия в строю. Времени оставалось в обрез, ударницы спешили привести себя в порядок. *«Чистились, мылись и писали прощальные письма домой»,* — вспоминала Бочарникова². Они отправились в город в приподнятом настроении, с песнями. И по прибытии в Петроград парад вправду состоялся, с оркестром и Керенским, лично встречавшим женщин-военнослужащих. *«Но что это? — недоумевала та же Мария Бочарникова. — 1-я рота направилась прямо на вокзал, а нашу — правым плечом заводят обратно на площадь. Мы видим, как весь батальон, пройдя церемониальным маршем, также вслед за 1-й ротой уходит на вокзал...»³.* Все объяснялось очень просто: узнав о подлинной цели вызова батальона в столицу — защите Зимнего дворца, его командир штабс-капитан А. В. Лосков отказался подставлять подчиненных под пули здесь, в тылу. Петроград не покинула лишь 2-я полурота в составе 137 женщин, якобы для реквизиции бензина на заводе «Людвиг Нобель». Даже теперь подразделение использовалось втемную.

¹ Дроков С. В. Организатор женского батальона смерти // Вопросы истории. 1993. № 7. С. 166.

² Бочарникова М. Указ. соч. С. 197, 198.

³ См.: Васильев М. В. 1-й Петроградский женский батальон в событиях 1917 года // «Великая, священная, отечественная: Россия в Первой мировой». М., 2014. С. 1–10.

Вечером 25 октября (7 ноября) добровольцам вверили оборону 1-го этажа Зимнего. Версии об их роли и участии в дальнейших событиях расходятся. Согласно одной точке зрения, полчаса спустя после начала перестрелки ударницы принялись складывать оружие и покидать Зимний дворец. Никаких препятствий ни с одной из сторон им будто бы не чинилось¹. По другой версии, именно обстрел не позволил женщинам уйти из дворца. Третья изображает ударниц стойкими воинами, находившимися на баррикадах до последнего, плечом к плечу с юнкерами. Во всяком случае, унтер-офицер М. Бочарникова вспоминала: «В 11 часов опять начала бить артиллерия. У юнкеров были раненые, у нас одна убита... Отступления не было, мы были окружены»².

Достоверно известно, что в ходе борьбы за Зимний дворец погибла одна ударница. Профессор В. И. Старцев, автор сенсационно новаторской для советской историографии книги об октябрьских событиях 1917 года, почему-то изначально оценил численность 2-й полуроты 1-го Петроградского женского батальона в 136 человек³. Антибольшевистская печать по горячим следам принялась смаковать мнимые сцены массового изнасилования добровольцев и расправ над ними. Сегодня с высокой долей уверенности можно сказать, что сразу же по захвату Зимнего дворца ничего подобного не происходило⁴. Однако ничто не гарантировало им защиты от посягательств после... Из Петрограда арестованные защитницы Временного правительства отправились обратно в Левашово. Наведывавшаяся туда комиссия Петроградской городской думы констатировала факт изнасилования минимум трех женщин. «Член

¹ См.: Астрахан Х. М. О женском батальоне, защищавшем Зимний дворец // История СССР. 1965. № 5. С. 93–97.

² Бочарникова М. Указ. соч. С. 200.

³ Старцев В. И. Штурм Зимнего: документальный очерк. Л., 1987. С. 51.

⁴ Даже историк С. П. Мельгунов, уже в эмиграции в начале 1920-х годов описывавший ужасы красного террора, много лет спустя замечал: «Надо быть объективным. Все волновавшие общество слухи о расправах, следовавших за сдачей Зимнего дворца... следуют приписать скорее напряженным нервам». См.: Мельгунов С. П. Как большевики захватили власть. Октябрьский переворот 1917 г. Париж, 1953. С. 136.

комиссии – доктор Мандельбаум сухо засвидетельствовал, что из окон Зимнего дворца не было выброшено ни одной женщины, что изнасилованы были трое и что самоубийством покончила одна», — отмечал летописец Октябрьской революции Джон Рид¹.

Восхитившая стойкостью своих подопечных генерала Деникина, будущего руководителя Вооруженных Сил Юга России, Бочкарева удостоилась производства в офицеры, но после прихода большевиков к власти оказалась в тюрьме. Сумев выйти на свободу, она под видом сестры милосердия пересекла Россию и отплыла в США. Там русскую героиню принимал в Белом доме президент Вудро Вильсон, а позднее в Лондоне — король Георг V. Бочкарева вернулась в Россию с силами британской интервенции, в 1919 году добралась до колчаковской Сибири, но вскоре была арестована. Рассчитывать на помилование от советской власти ей не приходилось, однако точных сведений о том, была ли Мария Бочкарева расстреляна, нет.

Женщины воевали на Русском фронте Великой войны красным крестом и мечом, а для армейского духовенства крест и был оружием. Военные священники в полках русской армии появились в царствование Алексея Михайловича. Уже в годы Северной войны в непосредственном подчинении главнокомандующего в армии находились обер-полевые священники, а на флоте — обер-иеромонахи. Вершиной же истории армейского духовенства Русской императорской армии, его акцїя², стала Первая мировая война.

К ее началу каждый пехотный (стрелковый) и кавалерийский полки имели своего священника, которому вменялось религиозное воспитание воинов, проведение церковных служб, а в военное время — благословление их перед боем на ратные подвиги в защиту Веры, Царя и Отечества. Во время боя священник должен был находиться в местах оказания первой помощи, ухаживать за ранеными, перевязывать их и облегчать физические страдания. Дополнительно

¹ Рид Д. Восставшая Мексика. Десять дней, которые потрясли мир. Америка 1918. М., 1968. С. 550.

² Акцїя (греч.) — буквально «высшая точка». Применительно к человеку это период его зрелости и высших достижений на жизненном пути, его верхний предел, если угодно.

на полковых священников возлагались обязанности по организации погребения погибших, их отпевание, извещение родственников о гибели родных и близких, а также поддержание порядка в местах воинских захоронений. Воинские священники также состояли в штатах некоторых штабов и учреждений военного ведомства. При некоторых полках и военных заведениях существовали полковые церкви. В помощь полковому священнику назначался помощник без сана из нижних чинов.

Сухие цифры свидетельствуют: с момента учреждения ордена Св. Георгия по 1914 год им было награждено четверо священников, тогда как за время Великой войны — 14, а кроме того: 227 золотых наперсных крестов на георгиевской ленте, 85 орденов Св. Владимира 3-й степени с мечами, 203 «Владимира» 4-й степени с мечами, 304 ордена Св. Анны 2-й степени с мечами, 239 3-й степени... Протопресвитер Русской армии и флота Г. И. Шавельский не случайно писал в ноябре 1914-го: *«Очень утешен я и работою священников на войне. Смело скажу: никогда еще духовенство на войне так не работало, как теперь. Потери в его составе огромные. Кто-нибудь обвинит меня за них...»*¹.

С первых дней Великой войны полковые батюшки пребывали со своей паствой на передовой, появляясь перед атаками на простреливаемых позициях, благословляя войска, напутствуя ободряющим евангельским словом и поведением, достойным сана. Но этим их служение не ограничивалось: многие священники проводили в солдатской среде большую работу, организовывали стирку белья, ходатайствовали о нуждах нижних чинов перед командирами полков. Седовласые иереи в рясах, а порой и в солдатской униформе никого не удивляли, равно как и капелланы в войсках Германской и Австро-Венгерской империй. Известен пример спасения полковым батюшкой не только душ, но и жизнью солдат. В ходе Восточно-Прусской операции 1914 года отец Андрей Пашин разгадал ошибку командира 119-го пехотного Коломенского полка полковника

¹Емельянов С. Н. Новые вызовы и задачи: военное духовенство в годы Первой мировой и Гражданской войн // Вестник ЛГУ им. А. С. Пушкина. 2015. Т. 4. № 2. С. 55.

Б. В. Протопопова, когда тот повел солдат буквально на расстрел или пленение — третьего варианта развития событий не было дано. Прислушавшись к пастырю, командир коломенцев изменил направление следования полка, что позволило спасти часть. Священник Андрей Пашин же впоследствии был удостоен награды — наперсного креста на Георгиевской ленте¹.

Мало того, подчас они не только поднимались в атаку вместе с фронтовиками, но и возглавляли их. Один из наиболее ярких тому примеров явил 1 (14) марта 1915 года на Юго-Западном фронте протоиерей 7-го Финляндского стрелкового полка отец Сергей Соколовский. Согласно изложенной протопресвитером Русской армии и флота Г. И. Шавельским версии событий финляндцы оказались в тактическом тупике. Заслонявшее неприятельскую позицию заграждение из колючей проволоки никак не удавалось прорвать, несколько попыток увенчались лишь кровавыми потерями. Наконец, священник вознамерился завершить начатое.

«— Ваше ли это дело, батюшка? — ответил ему командир полка.

— Оставим, г. полковник, этот вопрос, — возразил о. Сергей. — Полк должен уничтожить заграждения... Почему же я не могу сделать это? Это же не убийство.

Командир полка дал разрешение. О. Сергей отправился в одну из рот. Вызвалось несколько десятков человек. Он облек их в белые саваны, — дело было зимой, — и, двинувшись под покровом ночи, разрушил заграждения. Георгиевская Дума присудила ему за это орден Георгия 4-й степени»².

Эта история звучит былинно. Каким именно образом финляндские стрелки во главе с батюшкой сладили с колючей изгородью, не уточняется. Скорее всего, проволока была разрезана ножницами, хотя русские окопники явно неспроста интересовались у английских делегатов-участников межсоюзнической конференции в Петрограде в январе 1917 года, посетивших передний край войны, доводилось ли томми на Западном фронте рвать колючую проволоку голыми

¹ Лиходедов В. А., Пештиев В. П., Щеглов Г. Э. Полигон: История Скобелевского военного лагеря = Firing Range: The History Of Skobelevsky Military Camp. Минск, 2017. С. 130, 132.

² Шавельский Г. И. Указ. соч. Т. II. С. 103.

руками¹. По формулировке приказа отца Сергея Соколовского официально наградили орденом «за выдающееся геройское исполнение им пастырских обязанностей»².

Генералу Свечину протоиерей Соколовский запомнился пастырем кипучей энергии и неуемной склонности к интригам, постоянно норовившим взять бразды командования полком в свои руки: «На мой вопрос, на каком основании он вмешивается, Соколовский разъяснил, что он благочинный, следовательно должен чинить благо подведомственным ему священнослужителям...»³. Интересна судьба этого незаурядного человека. В 1916 году отец Сергей стал благочинным всех церквей Русского экспедиционного корпуса. Он продолжил служение на Западном фронте священником 6-го пехотного полка, вновь шагал в атаки, а в декабре 1916-го был ранен и лишился руки. Французское командование почтило храброго священнослужителя орденом Почетного легиона. После комиссования в 1919 году Соколовскому из фонда взаимопомощи бывшего правительства адмирала Колчака ежемесячно выплачивались 800 франков пенсии. В эмиграции отец Сергей ругался с рядом других представителей православного духовенства. Обиженный недостаточным вниманием к себе со стороны митрополита Евлогия (Георгиевского), священник-ветеран направил письмо в Святейший Синод в СССР. В дальнейшем отец Сергей именовал себя уполномоченным Синода, претендуя на главенство в Русской православной церкви во Франции. Уже будучи «обновленцем», он стремился объединить всех граждан СССР в республике «для защиты свободы их вероисповеданий». Соколовский сотрудничал с просоветскими организациями Русского Зарубежья и рассчитывал заполнить Свято-Александро-Невский кафедральный собор. Наконец, незадолго до смерти в 1934 году, этот харизматичный иерей принял католичество⁴.

¹ Галин В. В. Война и революция. М., 2004. С. 337.

² Кавалеры Военного ордена... С. 435.

³ Свечин А. А. Указ. соч. С. 47.

⁴ Соловьев И. Раскольническая деятельность «обновленцев» в Русском Зарубежье // Вестник ПСТГУ. II. История Русской Православной Церкви. 2008. Вып. 2 (27). С. 276–278.

Интересно привести два примера отношения солдат и офицеров противоборствующих армий к вере, исповедуемой противником, и к храмам на занятой ими территории — примера не абсолютных, но красноречивых. Полковник Сергеевский вспоминал в эмиграции: *«В Куттене, около штаба бригады, находилась большая, давней постройки кирка. Мы приняли меры ее охранения от ограбления и осквернения — у кирки всегда стоял дневальный».*

Вскоре после занятия Куттена, при штабе стали совершаться воскресные богослужения полковыми священниками, по очереди. Богослужения эти совершались в той же кирке, для чего перед лютеранским престолом был поставлен православный, походный. Стены кирки были к Николину дню (праздник одного из полков) убраны ельником.

12 декабря, в день немецкого Рождества, две древних старухи... пытались пройти в церковь. Дневальный их задержал и, опасаясь, что они хотят сигнализировать противнику с колокольни, привел их в штаб. Я решил пустить их в церковь. Помолившись там, они вернулись к штабу и что-то старались объяснить офицерам. Позвали меня. Оказалось, что они, растроганные до слез, благодарят за то, что их церковь не только не разорена, но даже украшена и русские, по-видимому, там молятся. Так говорила младшая из старух. Старшая же долго вычитывала мне какие то отрывки из псалмов, видимо, призывая на нас Божие благословение...»¹.

Войска же армий Центральных держав подчас не гнушались и неприкрытым святотатством. В 1915 году в зоне неприятельской оккупации, кроме прочего, временно оказалась Почаевская лавра. Австрийские войска выселили монахов в лагерь для военнопленных, главный храм превратили в костел, а в двух других устроили кинематограф и офицерский ресторан². Впрочем, они наслаждались комфортом недолго: весной 1916-го в ходе Брусиловского прорыва Почаевская лавра была освобождена.

Конечно, к этому времени сомнения морального характера в связи с ежедневной необходимостью убивать, с ограниченными

¹ Сергеевский Б. Н. Указ. соч. С. 166–167.

² Зырянов П. Н. Русские монастыри и монашество в XIX и начале XX века. М., 2002. С. 282.



**Молитва на передовой, у деревни Коснице в Волынской губернии,
15 (28) апреля 1916 года. Рисунок художника А. Н. Семенова**

фронтной обстановкой возможностями соблюдать посты и исполнять религиозные обряды, способствовали массовому обмирщению войсковой среды. Но даже на третий год тяжелейшей войны русские солдаты, близкие к безумию от одной лишь усталости, не оставались совершенно глухи к слову пастырей.

«...В глухом еловом лесу, в сугробах снега, на месте, куда совершенно нет никаких дорог, вдруг появилась маленькая деревянная церковь.

Вечер. В лесу густая мрачная темнота. Ветви елей, пригнувшиеся под тяжестью налипшего на них снега, чуть качаются, как руки лесных духов или сказочных великанов, протянутые к пробирающимся в темноте путникам. Нависшее низко черное небо давит к земле, холодный ветер завывает в верхушках деревьев.

И вдруг блеснул огонек. Яркой путеводной звездой мелькает сквозь чащу леса, манит к себе, ободряет. Из ночной глубины до слуха донесся аккорд чистых звуков. Свет ярче, и сразу, сияя огнями, на темном фоне столпившихся елей ясно рисуется церковь, из которой рвется наружу, в темный лес, чудная музыка церковных напевов.

В бригадной церкви отец Михаил служит всенощную под грохот разрывов германских мин, летящих в наши окопы...»¹.

Немало священнослужителей находились в неприятельском плену. Рядовой 107-го пехотного Троицкого полка Митрофан Руденко был очевидцем того, как германский солдат бил по щекам взятого в плен православного священника и плевал ему в лицо. В лагере Альтграбов комендант лагеря Вебер, встретив престарелого дивизионного священника, остановил его и, сделав замечание за недостаточно низкий поклон, несколько раз ударил рукой по лицу². При этом приказом по 1-й русской армии еще от 17 (30) сентября 1914 года неприятельских священников предписывалось брать в плен лишь в случае их добровольной сдачи, как некомбатантов. Не случайно весной 1916 года по инициативе протопресвитера Г. И. Шавельского при Синоде была учреждена специальная комиссия, в задачи которой входило «командировать в Германию и Австрию для пастырского попечения о военнопленных священников, снабжать их необходимыми для богослужений принадлежностями ... посылать ... военнопленным в духовную помощь и утешение соответствующие издания религиозно-нравственного, научного и общелитературного содержания»³.

¹ Веверн Б. В. Указ. соч. С. 129–130.

² Документы о немецких зверствах в 1914–1918 гг. М., 1942. С. 38–39.

³ Нагорная О. С. Религиозная жизнь российских военнопленных в немецких лагерях в годы Первой мировой войны // Отечественная история. 2008. № 5. С. 157.

Ранее мной упоминался поручик Свицерский-Малярчук, предпринимавший неоднократные попытки бежать из неприятельского плена, дабы оправдаться. Угодить в плен было явно проще, чем покинуть его, но известны примеры и успешных побегов. Об одном из них в своих записках поведал Николай Гумилев: «...У нас была большая радость. Пришли два улана, полгода тому назад захваченные в плен». Взводные унтер-офицеры 6-го эскадрона лейб-гвардии Уланского Ее Величества полка Сигизмунд Кочмарский и Спиридон Сибилев попались в руки к немцам ночью на 14 (27) марта 1915 года. Пулевые ранения Кочмарского в руку и бедро обеспечили ему койко-место в лазарете. Был ли ранен Сибилев, наверняка неизвестно. Согласно Гумилеву, оба они симулировали травмы, а в госпитале врач, подданный кайзера, но не этнический немец, снабдил кавалеристов картой и компасом. В приказе говорится, что они успели сделать подкоп с лазейкой под забором, что было бы не просто при огнестрельных-то ранах. По другой версии, уланы покинули госпиталь, спустившись по водосточной трубе, перелезли через забор и бежали. Некий местный житель указал им на схрон с винтовками и патронами, оставленный русскими войсками. В тот же день к Кочмарскому с Сибилевым присоединился еще десяток беглецов, скрывавшихся в окрестностях. Впрочем, дальнейшее мне при всем желании не описать лучше поэта-воина: «Они выкопали оружие и опять почувствовали себя солдатами. Выбрали взводного, нашего улана, старшего унтер-офицера, и пошли в порядке, высылая дозорных и вступая в бой с немецкими обозными и патрулями. У Немана на них наткнулся маршевый немецкий батальон и после ожесточенной перестрелки почти окружил их. Тогда они бросились в реку и переплыли ее, только потеряли восемь винтовок и очень этого стыдились. Все-таки, подходя к нашим позициям, опрокинули немецкую заставу, преграждавшую им путь, и пробились в полном составе»¹.

Не менее приключенческим выдался путь из плена в Россию подпоручика лейб-гвардии Семеновского полка Тухачевского. Следует

¹ Гумилев Н. С. Собрание сочинений. Т. 6: Художественная проза (1907–1918). М., 2005. С. 180.

сказать, что в плен он угодил в бою под Ломжей 19 февраля (4 марта) 1915 года. На позиции 6 и 7-й рот обрушился сперва мощный артиллерийский огонь, а затем пошла неприятельская пехота. Гвардейцы не дрогнули, *«не отступили, приняли удар, произошла рукопашная схватка, и почти никто из них не вернулся»*¹. 19 сентября (2 октября) 1917 года он рапортовал русскому военному атташе в Швейцарии о побеге 3 (16) августа из офицерского лагеря Ингольштадт и пересечении германской границы — накануне. Неделью спустя Тухачевский уведомил о своем отбытии из Берна. В рапорте командиру гвардии Семеновского резервного полка, уже в октябре 1917-го, он рассказал о нескольких прежних попытках побега. Из лагеря в Штральзунде будущий Маршал Советского Союза едва не улизнул в Данию, но был задержан охраной маяка. Тюрьма, пересылка в форт Цорндорф в Кюстрине — оттуда Тухачевского перевели в солдатский лагерь за отказ снять погоны. Через месяц их сорвали силой и отправили военнопленного в лагерь Бесков, где осудили за высмеивание коменданта. Сменив еще пару лагерей, Тухачевский очутился в Бад-Штуере, откуда 6 (18) сентября 1916 года рискнул сбежать в корзине с грязным бельем заодно с прапорщиком Филипповым, сидевшим в плену с октября 1914-го. За 27 дней они прошли пять сотен верст. Филиппову удалось уйти в Голландию, а оттуда — в Россию. Подпоручик-семеновец же вновь был пойман, через пять дней опять бежал с новыми компаньонами, но был настолько изнурен, что сам вернулся в Бад-Штуер на тюремные нары.

Теперь Тухачевского, как неоднократно бежавшего, ждал усиленно охраняемый форт IX Ингольштадта: *«...Я решил попасть в тюрьму, которая охранялась гораздо слабее. С этой целью на поверке я вышел из комнаты производившего ее немецкого унтер-офицера. Однако сразу же меня в тюрьму не посадили, а предали военному суду. Тогда я решил сделать выпад против немецкого генерала Петера — коменданта лагеря и, когда он приехал в лагерь, то разговаривал с ним, держа руки в карманах, не исполнил его двукратного приказания вынуть их и на его замечание,*

¹ Арзаканян М. Ц. Шарль де Голль и Михаил Тухачевский // Вопросы истории. 2008. № 3. С. 46.

что это мне будет дорого стоить, спросил: “Сколько марок?” Однако и за это меня не посадили в тюрьму, а опять предали военному суду. В скором времени по делу оскорбления унтер-офицера я был присужден к 6 месяцам тюрьмы, суда же по делу генерала не было, так как накануне, 3 августа 1917 года, мне удалось убежать с капитаном Генерального штаба Чернивецким...»¹. Оба порознь, но вновь попались. Тухачевский выдал себя за солдата, был помещен еще в несколько лагерей и наконец бежал из Пукхейма с единомышленниками. Тех схватили жандармы, а Тухачевский перешел границу с Швейцарией и оттуда отправился в Петроград — через Берн, Париж, Лондон, Копенгаген и Стокгольм.

Не слишком церемонился с комендантом лагеря для военнопленных и генерал Корнилов: *«Подполковник Машке имел обыкновение производить ночью поверку, все ли военнопленные налицо. Закутанный в черный плащ, с револьвером в одной руке и потайным фонариком в другой... неожиданно направляя свет фонарика на глаза спящего пленника. И вот как-то Корнилов, разбуженный среди ночи таким визитом, язвительно обратился к Машке: “Простите, подполковник, но, может быть, вы не откажете сказать мне, из какой оперетки вы играете сейчас роль?..”»². Будущий Верховный главнокомандующий составлял и забраковывал планы побега один за другим, включая идею угона австрийского аэроплана. Генерал Корнилов провел в плену более года и трижды неудачно пытался бежать до июля 1916 года, когда наконец добился своего. Его денщик Дмитрий Цесарский заключил сделку с чехом-фельдшером Франтишекком Мрняком о содействии за 20 тысяч крон: вознаграждение должно было быть выплачено по возвращении генерала в Россию. Мрняк сфабриковал для Корнилова увольнительную из госпиталя, снабдил беглеца австро-венгерской униформой, выхлопотал ему документы на имя Стефана Латковича, револьвер*

¹ В свой полк из плена через шесть границ: Новые документы о М. Н. Тухачевском // Военно-исторический журнал. 1996. № 5. С. 91.

² Солнцев-Засекин А. Побег генерала Корнилова из австрийского плена: Составлено по личным воспоминаниям, рассказам и запискам других участников побега и самого генерала Корнилова / вступ. ст. и коммент. Н. П. Грюнберга. М., 2014. С. 87.

и компас. На всякий пожарный случай генералу Корнилову обрили голову и удалили родинку под глазом. В планирование побега был вовлечен и русский врач И. Р. Гутковский, трудившийся в том же госпитале. Он всеми правдами и неправдами оттягивал водворение Корнилова в лагерь для военнопленных, ссылаясь на нездоровье генерала и его ежедневную потребность в массаже и бане. Поскольку в госпитале со дня на день ожидался визит представителей РОКК, Корнилова оставили в покое.

Утром 30 июля (12 августа) 1916 года медики хватились Мрняка. Обычно тот отправлялся в город за покупками, и это объяснение ненадолго устроило всех. Чуть раньше Гутковский объявил, что пять-шесть излечившихся офицеров могут быть отправлены в лагерь. Затем его тоже заподозрят в содействии побегу, но пока поводов для тревоги не наблюдалось. Правда, Цесарский явился к банщику и сообщил, что генерал Корнилов нынче будет мыться не в 9 часов утра, как обычно, а после обеда: ему-де нездоровится. Забрав порции завтрака и обеда для генерала, денщик отнес их в палату. *«Я догадывался, что генерал Корнилов собирается сбежать... Я его отговаривал... — сознавался в тот же день на допросе Цесарский. — Еще в лагере в г[ороде] Лека я один раз заметил, что у генерала очень много 1000-кронных купюр. Я не знаю, откуда были эти деньги... В пятницу в 8 ч[асов] вечера генерал попросил меня принести воды в тазике для мытья. Раньше в такое время никогда этого не просил. В субботу утром я принес генералу в его палату чай. Его там уже не был, но я нашел письмо, которое он оставил для меня на столе. В нем генерал приказывал, чтобы я ничего не сообщал австрийскому главному врачу до момента обнаружения его побега. Также приказывал сжечь это письмо после прочтения, что я и сделал. Потом я пошел забрать еду для генерала, вернулся в его палату и сам съел половину порции»*¹. Корнилов не объявлялся; доктор Рутковский твердил, что тому приходится подолгу находиться в уборной. Но когда заведующий аптекой продемонстрировал записку от Мрняка и 20 крон, начался переполох. В полицию и военные части вокруг Кошега было отбито свыше ста телеграмм.

¹ Юшко В. А. Побег Корнилова из плена // Рейтар. 2011. № 51 (4). С. 163–164.



**Генерал Корнилов, уже на посту
Верховного главнокомандующего Русской армией**

Генерал с фельдшером бежали вместе. Мрняк попался австрийским пограничникам, загремел на каторгу и вышел на свободу только в 1918 году. Корнилов три недели кряду скрывался от преследования в гористо-лесистой местности, пока в конце августа не перебрался через Дунай в Румынию, свежее испеченную союзницу России. Не-

сколько дней спустя он уже был торжественно принят в Ставке — пушей выразительности ради в изорванном обмундировании и с орденом Св. Георгия 4-й степени на груди.

Когда генерал Корнилов вновь будет бежать из заключения — уже в России, в ноябре 1917 года, после освобождения генералом Духонинным из Быховской тюрьмы, вместе с ним на Дон отправятся всадники Текинского конного полка¹. Эта кавалерийская часть была сформирована из туркмен-добровольцев в самом начале Великой войны — 29 июля (11 августа) 1914 года. *«В бою под Сольдау, на германской земле, впервые видел новые конные части нашей армии из туркмен. В громадных папахах и халатах, на которых так странны погоны и кривые дореформенные сабли, они так похожи на каких-то древних монголов-воителей...»* — писал осенью того же года военный корреспондент Ф. Купчинский².

Самым прославленным в истории Текинского конного полка делом стал бой 28 мая (10 июня) 1916 года, когда он оказался единственной кавалерийской частью, вместе с войсками 9-й армии атаковавшей 7-ю австро-венгерскую армию генерал-полковника Карла фон Пфланцер-Балтина. Перед джигитами лежали неприятельские позиции из трех линий траншей, опутанных колючей проволокой, насыщенных пулеметами и австрийской пехотой. Дальнейшее описывалось современником так: *«Все воины, от командира бригады до последнего солдата, понимали, что начинается необыкновенное. Текинцы давно уже на конях. Насторожились люди и кони. Всадники втихомолку вытащили свои кривые клычи и пощупали остро отточенные столетние клинки. Убедившись, что все в порядке, замерли, страстно ожидая боя. И вдруг команда: “В атаку!” ...*

Полк степных всадников в огромных бараньих папахах обрушился, клином врезался в неприятельские позиции, прошел, сея смерть, три линии окопов, разделился надвое, прошел по флангам, и ничто не могло удержать этого бешеного вихря...

¹ До 31 марта (13 апреля) 1916 года полк именовался Туркменским конным.

² Исхаков С. М. Тюрки-мусульмане в российской армии (1914–1917) // Тюркологический сборник. 2002. Россия и тюркский мир. М., 2003. С. 255.

Уже кони начали бить и грызть противника, уже исчезли из виду текинцы, и только по ярко вспыхивающим зигзагам кинжалов можно было следить за их кровавой работой»¹. Результат: более 2 тысяч воинов противника было убито, свыше 3 тысяч — взято в плен. Текинцы тоже понесли немалые потери: двое офицеров и 16 всадников были убиты, трое офицеров и 42 всадника ранены, пали 59 и оказались ранены 47 скакунов. Получивший ранение и контузию в том бою командир полка полковник С. П. Зыков в лазарете беседовал с императрицей. «Командир текинцев Зыков, бывш[ий] мой Александр[иев]?, лежит у нас. Он был ранен в ногу во время их блестящей кавалерийской атаки. На нем постоянно их крошечная шапочка. Очень интересно все, что он рассказывает. Он сильно оглох от контузии, кроме того, у него расширение сердца», — писала она Николаю II³.

Этот успех особенно впечатляет с учетом реалий Первой мировой, в которой пулеметы завершили историю удачных кавалерийских атак кровавым многоточием. На смену лошадам шли железные кони с моторами вместо сердец.

Броневики опередили XX век, а затем долго ждали своего часа. В Австро-Венгрии они пугали императорских скакунов и попадали в опалу⁴. В России бомба террориста в 1906 году сорвала сделку

¹ Гундогдыев О. А. «Как стадо испуганных бурей овец, гнали текинцы неприятеля...» // Военно-исторический журнал. 2004. № 8. С. 67–69.

² До июля 1915 года полковник Зыков служил в 5-м гусарском, до 6 (19) декабря 1907 года — в 15-м драгунском Ее Величества Государыни Императрицы Александры Федоровны полку.

³ Аннаоразов Д. С. Участие туркменских кавалеристов в военно-политических событиях 1914–1918 гг. на территории западных губерний Российской империи // XX век и Россия: общество, реформы, революции: Эл. сб. Вып. 5. Самара, 2017. С. 210.

⁴ Один из первых броневедомств был спроектирован и собран в Австро-Венгрии. Его создатель Пауль Даймлер заложил в конструкцию машины ряд опережающих время решений: полноприводную базу, цельный бронированный кузов, сферическую бронебашню с бойницей для 7,7-мм пулемета Максима, выгнутые бронелисты, обеспечивающие броневнику обтекаемые пустотелые формы. Инженер был вправе гордиться своим детищем. Дело оставалось за малым — успешной демонстрацией и последующей закупкой для имперской армии. К сожалению или к счастью, но крест на столь перспективной разработке поставил... шум двигателя Austro-Daimler. Он напугал лошадей нескольких высокопоставленных персон, присутствовавших на испытаниях. Сам император Франц-Иосиф был обескуражен и рассержен. Заявив, что таким машинам не место на войне, он не оставил Даймлеру шансов.

по приобретению первых блиндированных машин¹. Автомобиль прославлялся поэтами как одна из вершин развития цивилизации, и когда начался ее крах, первые следы шин протянулись за ударами молота Великой войны — с Запада на Восток.

1 (14) сентября 1914 года поручик 9-го гусарского Киевского генерал-фельдмаршала князя Николая Репнина полка Еремеев возглавил атаку 4-го эскадрона на неприятельскую батарею, следующую в австрийском обозе. Обозные частично были перебиты, остальные скрылись в лесу по обе стороны шоссе. Гусарам досталось не только множество груженных повозок и несколько пушек, но и автомобиль. Стоянка обоза была оцеплена. Пушки немедленно отправили в полк, а доставить туда же мотор вызвался штабс-ротмистр Жуков. Правда, фара была разбита, да и вражеские войска находились буквально под боком. А посему: «...Штабс-ротмистр Жуков приказал тащить автомобиль на руках в полной темноте, вблизи противника, очищая перед собой дорогу, загроможденную трупами лошадей и обломками повозок. Пройдя таким образом более версты и свернув на проселок, удалось пустить мотор и добраться дальше ощупью до ночлега полка»². Впрочем, то было не военное авто.

27 мая (9 июня) 1916-го в ходе боя за высоту 389 у деревни Воробьевка воинам 14-го Олонецкого и 16-го Ладожского пехотных полков пришлось тяжело: левый фланг русских войск гибнул под шквалом вражеского огня, австрийцы одержимо контратаковали. Исход борьбы висел на волоске, когда на неприятельскую позицию ворвался русский броневик «Пушкарь». Смелость командира его экипажа поручика Исрафил-бека Халилбекова буквально воспевалась в приказах 1916 и 1917 годов: «Несмотря на испорченное до неузнаваемости воронками тяжелых снарядов и размытое проливными ливнями шоссе на Воробьевку... И на ураганный огонь противника,

¹ Речь идет о гибели князя М. А. Накашидзе при покушении эсеров-максималистов на премьер-министра П. А. Столыпина 12 (25) августа 1906 года. Накашидзе был вдохновителем принятия броневиков на вооружение Русской императорской армии и закупки первых из них производства французской фирмы Charron, Girardot et Voigt.

² РГВИА. Ф. 16180. Оп. 1. Д. 77. Л. 293–293об.

устроившего огневую артиллерийскую завесу... Несмотря на то, что при отбитии первой контратаки был ранен осколком гранаты в ногу, когда выходил из машины для лучшего корректирования стрельбы... Врезавшись своим "Пушкарем" в расположение противника, открыв пулеметный и артиллерийский огонь... Метким огнем пушки и пулеметов существенно содействовал отбитию наступающих колонн австрийцев; отбил несколько контратак противника... находясь все время под сильнейшим огнем, своей бесстрашной работой обратил в бегство гарнизон ближайших неприятельских окопов и этим вернул возможность полку продолжать атаку... спас от захвата противником застрявший в воронке боевой автомобиль бельгийцев, вытащивши его своим "Пушкарем"»¹.

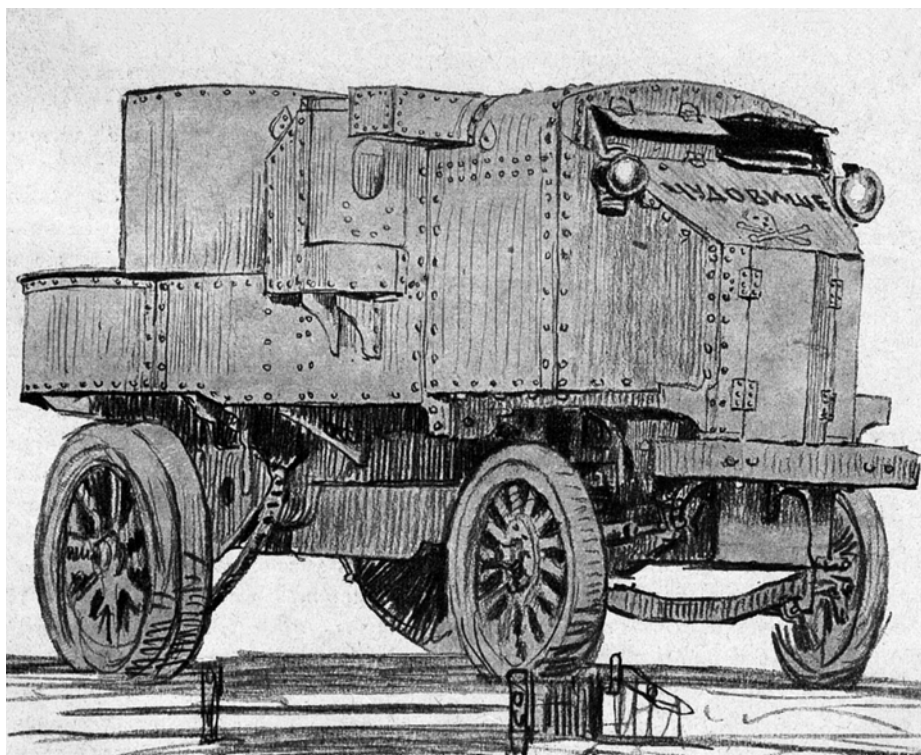

«Чудовище» отправляется в ремонт, рисунок 1916 года

¹ Исмаилов Э. Э. Георгиевские кавалеры — азербайджанцы. М., 2005. С. 223–224.

Марка броневедомобиля, на котором столь лихо воевал поручик Халилбеков, угадывается без труда: это пушечно-пулеметный «Гарфорд-Путилов» по названию послуживших базой для них американских грузовиков-пятитонников. Габариты «Гарфордов» позволяли использовать более толстую броню (6,5 мм, или четверть дюйма), листы которой располагались в основном вертикально. С учетом расположения двигателя и топливных баков над «шоффером» и командиром броневика слева и справа, надежность защиты имела принципиальное значение. Медлительные, но мощные броневики вооружались как 76-мм пушкой образца 1910 года, так и тремя пулеметами Максима. Каждому «Гарфорду» присваивалось звучное собственное имя: «Святогор», «Громобой», «Чудовище», «Дракон»... Ну а в данном случае «Пушкарь». Однако что за авто бельгийцев выручил Халилбеков?

На Западном фронте броневики раньше всех появились в Бельгии, первой оказавшейся под ударом молота Первой мировой. Богиня войны Минерва облеклась в латы, а следом — и автомобили с ее профилем на эмблеме. Находчивый офицер бельгийского Генерального штаба Шарль Анкар и несколько его друзей решили сделать выезды на передовую более безопасными. Они не могли повлиять на плотность вражеского огня, поэтому попросту обшили автомобиль «Минерва» лейтенанта Анкара примитивной броней и оборудовали 8-мм пулеметом Гочкиса. Бесклапанный двигатель позволял машине набирать скорость по еще целым шоссе до 90 километров в час. Она участвовала в налетах на германские войска, хотя успех и не всегда сопутствовал им. Наконец однажды первая «Минерва» угодила в ловушку и была разбита. Но главное не это: инициативу бельгийцев заметило командование.

Бельгийский военный атташе в Париже майор Огюст Коллон шагнул много дальше, организовав полноценный дивизион бронированных автомобилей. «Пежо» и «Минервы», вооруженные 37-мм пушками и пулеметами, доходили по боевой массе до 4 тонн. Экипаж каждого броневика включал в себя командира, стрелка и водителя с помощником. Корпус располагал собственной технической службой для ремонта машин и самокатными частями — кстати, изначально-

но фабрика «Минерва» выпускала именно велосипеды. Коллон видел свое детище элитным подразделением. Униформу для экипажей броневиков заказывали у парижских кутюрье, а при наборе в ряды дивизиона предпочтение отдавалось аристократии. Впрочем, личный состав отличался не потомками древних родов. Наряду с ними воевали такие харизматические люди, как Герд — известный борец, выступавший под псевдонимом «Констан ле Марен». Его боевой клич: «*Мы отрежем им головы!*» затем будет подхвачен даже на Русском фронте¹. До весны 1915 года продолжались тренировки в Булони, за ними последовала Фландрия. Но там, на изрытых снарядами и отравленных газом полях, Бельгийскому броневому автодивизиону оставалось лишь... чахнуть от безделья. От «Минерв» в реалиях окопной войны не было толку! Но простаивание боеспособного подразделения в тылу сочли явным расточительством. Летом 1915 года король Бельгии, по сути, подарил необычную моторизованную часть Николаю II.

Создатель майор Коллон, мягко говоря, не горел желанием ехать в Россию: он требовал то отдельного от остальных трансфера, то генеральского чина. В итоге Бельгийский броневой автодивизион отправился в действующую армию только весной 1916 года и уже под началом нового командира. Во время своей северной одиссеи бельгийцы служили на совесть, но без огонька. Представитель бельгийской армии при Ставке генерал Риккель, конечно, докладывал в Военное министерство о массовом героизме и 141 боевой награде, но броневики один за другим приходили в негодность, а в экипажах падала дисциплина и росла кривая венерических заболеваний². Главная причина была все той же, что и во Фландрии: простои. Русский фронт по сравнению с Западным был заметно маневреннее, но и без позиционных тупиков колесным машинам требовались если не шоссе, то укатанные грунтовые дороги. Снегопад и весенняя распутица

¹ *Бойен Р.* Бельгийский корпус броневиков в Русской армии // Последняя война Российской империи: Россия, мир накануне, в ходе и после Первой мировой войны по документам российских и зарубежных архивов. М., 2006. С. 226.

² *Попова С. С.* Военные злоключения бельгийцев в России // Военно-исторический журнал. 1996. № 2. С. 46–47.

делали непроходимыми и их, выручали лишь цепи на колесах. Парадокс: автомобили с десятками лошадиных сил под капотом зачастую приходилось доставлять на передовую вьючным транспортом. Тем самым не только экономился моторесурс, но и шум моторов не выдавал броневиков неприятелю. В ходе Брусиловского наступления 1916 года броневые автомобили показали себя с лучшей стороны, но даже тогда обычным делом были такие ситуации: *«Еще днем начальник 101-й дивизии потребовал в лес Воляник броневый автомобильный взвод, но командир взвода, под предлогом тяжелой грязной дороги и слабых мостов, уклонился исполнить это приказание... Если бы броневики при атаке рощи подъехали вплотную к окопам противника, то фланговым огнем они могли бы оказать большое содействие штурму»*¹. Поручик Халилбеков более чем наглядно продемонстрировал это.

«Под сильным и действительным огнем»

... **А** кто стал первыми кавалерами ордена Св. Георгия и Георгиевского креста в Великую войну?

Вопрос об имени и чине первого офицера, награжденного Военным орденом Святого Великомученика и Победоносца Георгия, впервые оказался поднят в эмиграции уже в 1970-х годах. Полковник М. К. Бугураев на страницах «Военной были» называл таковым командира 2-й Донской казачьей батареи полковника М. К. Рыковского: 16 (29) августа 1914 года в бою у деревни Янчин, пока 10-я кавалерийская дивизия форсировала переправу, его батарея вышла на позицию, подавила артиллерию противника и не давала вражеской пехоте контратаковать². На следующий день отличилась 3-я Донская казачья батарея полковника М. В. Лекарева, 18 (31) августа — 6-й Донской казачий артиллерийский дивизион полковника И. П. Астахова и 13-я Донская казачья батарея, в кото-

¹ Гильчевский К. Л. Боевые действия второочередных дивизий в мировую войну. М.; Л., 1928. С. 129.

² Бугураев М. К. Первый Георгиевский кавалер войны 1914–1917 годов // Военная быль. 1973. № 123. С. 42.

рой служил подьесаул А. Ф. Грузинов, а 20 августа (2 сентября) — хорунжий 1-го Донского казачьего полка С. В. Болдырев, в ходе разведки в глубоком немецком тылу у Алленштайна вместе с еще двадцатью казаками добывший важные сведения и без потерь доставивший их в штаб.

«Надеюсь, что М. Бугураев не посетует на меня за уточнения и исправления приводимых им данных, — откликнулся поручик В. И. Бастунов. — Полковник Рыковский был, в порядке награждения этим орденом храбрых, не первым, а 219-м». Хорунжий Болдырев удостоился ордена Св. Георгия 4-й степени гораздо раньше, еще в октябре 1914 года, но и он не был первым офицером-кавалером Великой войны даже в составе Донского казачьего войска. Командующий 5-й Донской казачьей дивизией генерал-майор Г. М. Ванновский оказался награжден орденом Св. Георгия 4-й степени согласно Высочайшему приказу еще от 25 сентября (8 октября), а 7 (20) октября 1914-го достойным такой же награды был назван начальник 12-й кавалерийской дивизии генерал-лейтенант А. М. Каледин — в будущем главный герой Брусиловского прорыва. 13 (26) октября же Высочайшим приказом были утверждены представление Георгиевской Думы от 23 августа (5 сентября) и награждение приказом войскам 1-й армии № 72 от 30 августа (12 сентября) есаула 1-го Донского казачьего полка И. А. Платонова; год спустя он будет смертельно ранен¹. Генерал и хорунжий, есаул и полковник в едином первенстве... Хотя тогда, в Первую мировую, на сей счет имелось еще одно мнение, причем достаточно веское. *«После доклада Барка принял Костю, вернувшегося из Осташева, и ротмистра Л[ейб]-Гв[ардии] Конного полка бар[она] Врангеля, первого Георгиевского кавалера в эту кампанию», — записал император в дневнике 10 (23) октября 1914 года².* Ротмистр Врангель заслужил награду 6 (19) августа в деле под Каушеном, где его эскадрон сперва находился в резерве, а затем остался единственным. Офицер не находил себе места, в то время как его однополчане гибли под

¹ Бастунов В. И. К справке М. Бугураева «Первый Георгиевский кавалер войны 1914–1917 гг.» // Военная быль. 1974. № 127. С. 13–14.

² Николай II. Дневник. М., 2007. С. 178.



Плакат «Герой-казак Козьма Крючков», 1914–1915 годы

огнем неприятельской артиллерии. Когда стало известно, что немецкая батарея отступает, бросив два орудия с подбитыми передками, Врангель буквально вымолил разрешение на атаку для захвата пушек. Эскадрон атаковал разомкнутым строем, но под огнем в упор. *«Однако поскольку прицел они поднять не успели, основная часть картечи пришлось в лошадей»*, — отмечает исследователь В. Летягин¹. Скакун был убит и под седлом ротмистра; вместе с другими спешившимися кавалеристами Врангель ринулся на батарею врукопашную. Ценой потерь, но орудия были взяты.

С персоналией первого кавалера Георгиевского креста ситуация выглядит куда яснее. Общеизвестно, что этим воином стал приказный 6-й сотни 3-го Донского казачьего полка Козьма Крючков. Его история сколь знаменита, столь и трагична — ведь образ первого Ге-

¹ Летягин В. Бой у деревни Каушен (6 августа 1914 г.) // Великая и забытая: материалы международной научно-практической конференции / ред.-сост. К. А. Палюк. Калининград; Гусев, 2013. С. 40, 41.

оргиевского кавалера Первой мировой стал следствием масштабной PR-кампании, создавшей в буквальном смысле «лубочного героя».

«Численность противника повышалась до 27 и даже до 32 человек, причем противник поголовно истреблялся. Чаще всего на счету Крюкова называлось 11 убитых врагов. Были и совершенно фантастические комментарии, например, как одним движением руки Крючков вырвал у врагов сразу две пики, которыми стал действовать, как обратил в бегство целый эскадрон или даже целый гусарский полк», — пишет историк С. Г. Нелипович¹.

Сегодня мы располагаем достоверной картиной произошедших событий. 30 июля (12 августа) 1914 года четверо казаков разъезда (Василий Астахов, Михаил Иванков, Козьма Крючков и Иван Щегольков) у фольварка Александрово настигли кавалеристов 2-го эскадрона 9-го конно-егерского полка. Произошел бой при соотношении сил 3 к 1 в пользу немцев. Крючков завладел неприятельской пикой и умело защищался ею от нескольких врагов. Командир разъезда Астахов прикончил вражеского офицера, Крючков тоже убил одного из конных егерей. Иванков и Щегольков ранили по одному противнику. Серьезную помощь разъезду оказала огневая поддержка русской пехоты. Казаки действовали храбро и умело. Все они были ранены в ходе боя — тот же Крючков *«получил шестнадцать колотых пикой ран в спину, плечо, предплечье, ухо, и у него разрублены палашиом три пальца правой руки»*. Согласно именному списку потерь 9-го конно-егерского полка в его якобы чуть ли не истребленном казаками подразделении до 11 сентября (30 августа) 1914 года было убито всего двое кавалеристов — обер-лейтенант Харри Дуглас и егерь Хайнрих Фистельман².

Рассказ об этой стычке долго ли, коротко ли, но достиг ушей командующего 1-й русской армией генерала Ренненкампа. Он

¹ Нелипович С. Г. Крючковиана — мертворожденная легенда // Время Великой войны: от глобального переустройства до трансформаций повседневности: сборник научных статей / отв. ред. И. О. Дементьев. Калининград, 2016. С. 41.

² См.: «Вырвались от противника и прибыли порезанные и израненные...» Документы РГВИА о подвиге первого георгиевского кавалера Великой войны К. Ф. Крючкова (Вступ. ст., подг. С. Г. Нелиповича) // Отечественные архивы. 2014. № 5. С. 74–84.

и наградил Крючкова Георгиевским крестом 3-й степени. Впрочем, последний и сам не лез за словом в карман, живописуя обстоятельства подвига и умножая число врагов... Однако нет никакого смысла и необходимости попрекать этим смелого казака. Его подвиг исказили до неузнаваемости другие.

Интересно, что стать живым символом героизма Русской армии в те дни могли многие другие воины, ведь бой близ фольварка Александрово, в отличие от очередности награждения, не был первым по дате. Правда, имена военнослужащих, отличившихся раньше Крючкова, остаются доселе неизвестными. Даже если обратиться только к истории кавалерии, то можно вспомнить, например, казака 6-й сотни 12-го Донского казачьего полка Алексея Горина. В ночь на 28 июля (10 августа) 1914 года в разъезде у села Бачин¹ он угодил под австрийские пули, убившие верного скакуна, и отстал от товарищей. В одиночестве, без компаса и карты, Горин отыскал дорогу до селения Лешнюв² и добрался туда более суток спустя, при оружии, причем не съел ни крошки с момента обстрела.

А еще — ефрейтора 12-го уланского Белгородского полка Григория Усика, днем ранее спасшего жизнь офицеру и убившего в схватке троих австрийцев.

И военнослужащего 13-го гусарского Нарвского полка Сергея Агафонова, 26 июля (8 августа) в бою у Хваловице³ раненого в колено, но оставшегося в строю и продолжавшего стрелять даже лежа.

Также необходимо назвать имена ефрейтора 15-го гусарского Украинского полка Федора Ильича Скоропадского, младших унтер-офицеров Степана Ивановича Серого и Августа Карловича Мые, что вызвались добровольцами подорвать железную дорогу между Сольдау и Нейденбургом 25 июля (7 августа), что и сделали, невзирая на вражеский огонь.

Не следует предавать забвению и сноровистого драгуна 15-го драгунского Переяславского полка Карапета Якубовича Джанджужьян-

¹ Ныне — село в гмине Лишки Краковского повята Малопольского воеводства Польши.

² Ныне — село Лешнев Бродовского района Львовской области Украины.

³ Ныне — деревня повята Олава Нижнесилезского воеводства Польши.

ца. В ночь на 23 июля он успешно разведал сторожевое охранение неприятеля, а на обратном пути наткнулся на двоих немцев из дозора. Удар клинком по голове — и их стало вдвое меньше, но стычка была замечена на заставе, открывшей огонь. Кавалерист сумел скрыться и доложить начальнику разъезда об увиденном.



**«За смерть одного казака тысяча сгинет немца-врага».
Лубок периода Первой мировой войны**

Накануне днем урядник 1-го Донского казачьего полка Николай Иванов повел себя как настоящий герой. Дозор из троих казаков на разведке района Марграбово¹ был обнаружен немецкой заставой силой до трех десятков человек, тут же начавших обстрел. Под Ивановым убило лошадь, и он не мог отойти к деревне по сосед-

¹ Ныне — город Олецко Олецкого повята Варминьско-Мазурского воеводства Польши.

ству. Десяток солдат противника поспешили к казаку, рассчитывая взять его в плен, но тот стал отстреливаться, истекая кровью из ран в животе. Когда у мужественного урядника закончились патроны, он вынул затвор из винтовки и закопал его, а затем лишился чувств. Он выжил, и, хотя оказался в плену в бессознательном состоянии, взявшие Лык¹ русские войска освободили героя.

Наконец уже 22 июля (4 августа) младший фейерверкер 22-й конно-артиллерийской батареи Тимофей Александрович Шушпанов в бою под Сульдау рискнул жизнью ради спасения зарядного ящика, когда тягловая лошадь была смертельно ранена, дышло сломано, а батарея отходила с позиции. Шушпанов решил унести ящик с собой, подав пример смелости и другим воинам².

Все эти герои удостоились заслуженных наград — Георгиевских крестов 4-й степени, но дата совершения ими подвигов не являлась критерием для старшинства в очередности награждений. Если же исходить из того, кому в Великую войну достались первые по номеру «Георгии» каждой степени, то кавалером Георгиевского креста 4-й степени № 1 стал рядовой 41-го пехотного Селенгинского полка Петр Михайлович Черный-Ковальчук. Притом он получил награду 20 сентября (3 октября) 1914 года в Александровском дворце Царского Села лично из рук императора: основанием для такой чести стал захват Черным-Ковальчуком знамени 2-го Императорского Тирольского егерского полка в бою 25 августа (7 сентября). К сожалению, менее трех недель спустя после награждения герой погиб в бою на реке Сан³.

Первый Георгиевский крест 3-й степени был вручен 27 октября (9 ноября) 1914 года вахмистру-подпрапорщику Лейб-гвардии Конного полка Ананию Филипповичу Рушнице тоже лично государем — правда, в Ставке в Барановичах, как и «Георгий» № 1 2-й степени, в тот же день украсивший грудь вахмистра-подпрапорщика

¹ Ныне — город Элк Элкского повята Варьминьско-Мазурского воеводства Польши.

² Курепин Ю. Г. Забытые герои-5. Екатеринбург, 2015. С. 3–4.

³ Патрикеев С. Б. Сводные списки кавалеров Георгиевского креста 1914–1922 гг. IV степень. №№ 1–100 000. М., 2012. С. 1.

Лейб-гвардии Гусарского Его Величества полка Егора Георгиевича Шестакова¹.

Ну а первым по счету кавалером Георгиевского креста 1-й степени в 1914 году стал герой еще Русско-японской войны. В боях на Востоке Никифор Климович Удалых заслужил кресты 4, 3 и 2-й степеней, а 12 (25) ноября 1914 года на приеме в Царском Селе ему, фельдфебелю-подпрапорщику 1-го пехотного Невского Его Величества Короля Эллинов полка, Николай II пожаловал высшую солдатскую награду и золотые часы с государственным гербом. История этого отличия заслуживает отдельного рассказа. Удалых в августе 1914 года, во время отступления в Восточной Пруссии, спас полковое знамя, закопав его. Пока шло восстановление полка в Лиде, его ряды пополнились подпоручиком А. М. Игнатьевым. Молодой офицер держался наособицу, удивляя новых однополчан привычкой носить в карманах питомцев — морскую свинку и канарейку. Как выяснилось, факт поступления на службу в полк без знамени удручил его, но сведения об Удалых, спрятавшем полковую святыню, наоборот, зажгли идеей возратить ее невцам. Отправившись на подконтрольную противнику территорию, подпоручик и подпрапорщик нешуточно рисковали, ведь помимо угрозы со стороны неприятеля их отсутствие могло быть расценено как дезертирство. Им приходилось передвигаться только ночами, скрываясь и от вражеских, и от русских разведов. Авантюра увенчалась успехом, хотя не обошлось без стычки и кровопролития: на обратном пути лазутчики под личиной крестьян все же наткнулись на противника. Игнатьев попытался спрятаться в болоте, но получил ранение в ногу, а его канарейка утонула. К счастью для обоих спасителей знамени, туда же прибыли казаки, спасшие их. Великий князь Николай Николаевич пожаловал подпоручику орден Св. Владимира 4-й степени с мечами и бантом, а государь позднее — орден Св. Георгия 4-й степени. Героизм Никифора Удалых тоже был

¹ Дуров В. А. Солдатские Георгиевские кресты 1-й мировой войны // Военная быль. 1993. № 4 (133). С. 4; Патрикеев С. Б. Сводные списки кавалеров Георгиевского креста 1914–1922 гг. I степень. №№ 1–42 480. II степень №№ 1–85 030. М., 2015. С. 297.

оценен по достоинству¹. Впоследствии он получит чин прапорщика, а последние сведения о нем — это служба в 188-м пехотном запасном полку в августе 1916 года.

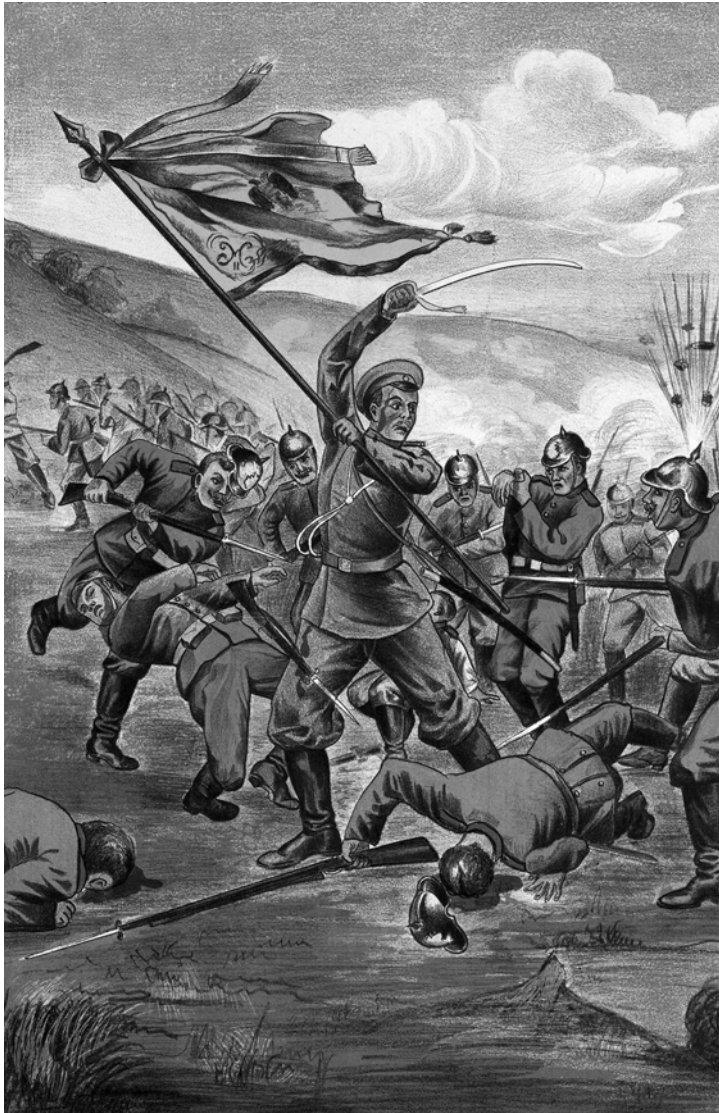

Герой рядовой Лев Оснас: лубочный «герой» Великой войны

¹ Шевяков Т. Н., Пархаев О. К. Указ. соч. С. 20.

Имена и подвиги этих кавалеров задокументированы. Однако наряду с ними в литературе можно встретить и мифических героев, лубочных во всех смыслах этого слова в отличие от Козьмы Крючкова. Таким «первым георгиевским кавалером» Великой войны является, например, вольноопределяющийся Лев Оснас — еврей, уроженец Вильно, студент медицинского факультета в некоем парижском университете. *«Когда запахло войной, Оснас помчался в Россию и вступил вольноопределяющимся в один боевой полк, имеющий блестящую военную славу, — говорилось в посвященном ему лубке. — В одной из таких схваток, когда на полк обрушилась целая орда немцев, был убит знаменосец. К закачавшемуся знамени бросилась целая орда немцев. Лев Оснас подхватил знамя из холодеющих рук убитого и, обороняясь как лев, зарубил двух немцев, но сам был тяжело ранен»*¹. Наградой для храбреца будто бы стал Георгиевский крест. Эта история, бесспорно, красива... Но вымышлена от начала и до конца. Не случайно авторы лубка наряду с «львиным» каламбуром подстраховались, опустив наименование полка заодно с датой и местом боя. Тем не менее доктор исторических наук А. И. Уткин писал о вручении Оснасу не просто «Георгия», а первого в истории войны, как о факте². Английский историк Мартин Гилберт же излишне доверился тогдашней публикации в *Yorkshire Gerald*, согласно которой Лев Оснас *«дал свободу евреям в России; он дал своей расе легальную возможность становиться офицерами в русской армии и военно-морском флоте, прежде им не предоставлявшуюся. Он настолько восхитил русское правительство, что оно провозгласило право евреев во всей империи пользоваться всеми гражданскими правами»*³. Насчет евреев в России в пору Первой мировой войны далее быть отдельному разговору. Здесь же остается лишь добавить, что посвященная Оснасу открытка в том же 1914 году была опубликована и в Англии⁴. Чаениями лубочной пропаганды вымышленный герой приобрел международную славу.

¹ Герой рядовой Лев Оснас: лубок. Рига, 1914.

² Уткин А. И. Забытая трагедия: Россия в Первой мировой войне. Смоленск, 2000. С. 58.

³ Gilbert M. The First World War: A complete history. London, 2008. P. 79–80.

⁴ Holt T., Holt V. Till the Boys Come Home: The First World War Through its Pictures. Barnsley, UK, 2014. P. 611.

Впрочем, история Русского фронта Первой мировой войны насчитывает столько подлинных разнообразных примеров героизма, что можно перечислять их без особой опаски повториться или произнести без того известные всем и каждому имена.

4 (17) августа 1914 года brave унтер-офицер Федор Недядка вызвался охотником отправиться на разведку в занятое австрийскими войсками местечко Новоселица. Недядка переоделся «в молдаванское платье», проник в населенный пункт и выяснил размер сил противника, маршруты его передвижения между соседними местечками и городками, даже расположение австрийских траншей и полевых караулов. Наградой для унтера стал Георгиевский крест 4-й степени¹.

В том же августе во время сражения при Ярославичах вахмистр 1-го эскадрона 10-го гусарского Ингерманландского полка подпрапорщик Ефим Максимович Балашев спас жизнь неприятельскому офицеру. Был ли то «австрийский офицер граф Траномандорф пронзенный страшным ударом пики так, что острие пики вышло ему через спину»², или немецкий майор некто граф Дель Адами, — не суть, сам факт перевязки Балашевым ран врага задокументирован. Тот же подпрапорщик три недели спустя, у деревни Язов-Новый, под обстрелом «вызвавшись охотником, отыскал оторвавшихся спешенных гусар и с явной опасностью для жизни подал им коноводов»³. Наградой за риск для Балашева стал Георгиевский крест 1-й степени.

Коль скоро речь зашла о разведке, я не могу не упомянуть здесь об охотничьих командах Русской императорской армии. Конечно, речь не об охотниках-промысловиках, и уж тем более не о браконьерах, хотя охота входила в их подготовку и являлась ее важным элементом. Охотничьими командами в Русской императорской армии называли пехотные и кавалерийские подразделения, в составе которых добровольцы («охотники») решали ряд возникавших тактических задач: скрытные марш или наблюдение, организация

¹ РГВИА. Ф. 12651. Оп. 1. Д. 494. Л. 221.

² См.: Головин Н. Н., Ряснянский С. Н. Кавалерийский встречный бой у дер. Ярославиче 8 авг. 1914 // Первопоходник. 1976. № 33.

³ Курепин Ю. Г. Забытые герои-3. Екатеринбург, 2011. С. 11–12.

засад на пути следования неприятельских войск, следопытство, вербовка местных жителей и борьба с партизанами из их числа и т. д. Но вместе с тем охотники были мастерами и по части истребления живой силы противника: «Охотничья команда вверенного мне [19-го Донского казачьего] полка в составе 40 человек под начальством зауряд-хорунжего Филимонова, высланная 19 сентября [1914 года] на разведку в окрестность [города] Млавы, установив местонахождение сторожевого охранения немцев и убедившись, что в деревне Капустники расположена застава в 66 человек при офицере, сегодня на рассвете окружила эту деревню, состоящую из 7 дворов, и, сделав на нее нападение, зарубила шашками 54 пехотинца немца и взяла в плен 12 человек, в том числе офицера, ни один немец не ушел. При этой стычке с нашей стороны убито двое: урядник Текутьев и казак 20-го Донского казачьего полка Кравченков, легко ранены трое... Постоянная молодецкая работа охотничьей команды, прославившей себя в дивизии и наводящей страх и ужас на весь немецкий гарнизон нашего района, дает мне случай благодарить зауряд-хорунжего Филимонова и молодцов охотников за их неустрашимую боевую работу»¹.



Андрей Карлович Михайловский, рисунок периода Первой мировой войны

¹ РГВИА. Ф. 16180. Оп. 1. Д. 77. Л. 201об-202.

Осенью 1914 года высоту духа и верность полковой святыне неоднократно демонстрировал знаменщик Его Величества лейб-гвардии Измайловского полка Андрей Карлович Михайловский. В дни боев 10–14 (23–27), 18–19 октября (31 октября–1 ноября) 1914 года он не раз переносил знамя от передовой в резерв, невзирая на сильный огонь стрелков и артиллерии неприятеля и притом *«разумно и с полным вниманием относясь ко всем прикрытиям и складкам местности»*, как гласил приказ о награждении Михайловского Георгиевской медалью 4-й степени. А 11 (24) ноября, когда измайловцы держали оборону близ поселка Вольбром, знаменщик был ранен в левую руку разрывной пулей, но знамени вновь не оставил и уже несколько часов спустя вернулся в строй, лишь перевязав ранение. Поступок Михайловского был отмечен Георгиевским крестом 2-й степени.

Тогда же, в боях с 5 (18) по 13 (26) ноября, подпрапорщик роты Его Величества 2-го лейб-гвардии стрелкового Царскосельского полка Трофим Васильевич Бучковский не просто исполнял обязанности младшего офицера, но и в течение двух дней управлял боевым участком. Под беспрестанным огнем, за три сотни шагов от противника занимаемая полуротой позиция была удержана. В октябре 1915 года Бучковского наградили Георгиевским крестом 2-й степени, так как крест 4-й степени он получил из рук генерал-адъютанта князя С. И. Васильчикова от имени императора накануне, 3 (16) ноября 1914-го, а 17 (30) декабря был награжден крестом 3-й степени лично государем во время смотра на станции Гарволин¹.

На декабрь 1914-го можно привести примеры отличия саперов. Военнослужащий 6-го саперного батальона Михаил Иванович Емец до конца года заслужил «полный бант» Георгиевских крестов: 23 августа (5 сентября) он обустроил восемь съездов с шоссе и два переезда через железную дорогу для того, чтобы доставить артиллерию на позицию под обстрелом вражеских тяжелых орудий — Георгиевский крест 4-й степени; 6 (19) октября 1914 года во время форсирования реки Сан достиг неприятельского берега с первым понтоном, про-

¹ Курепин Ю. Г. Забытые герои-5... С. 41, 156–157.

должая следить за ходом переправы, — крест 3-й степени; ночами на 9 (22), 10 (23) и 11 (24) октября под огнем доставлял строительный материал для возведения моста через Сан — «Георгий» 2-й степени... Ну а 14 (27) декабря Емец руководил ротой рабочих из пехоты, подготавливающих село Санокка к обороне — конечно, снова при обстреле, за что и получил Георгиевский крест 1-й степени. Однако переправы не только строились: Семен Северьянович Жаравин из 18-го саперного батальона, вызвавшись добровольцем, 8 (21) декабря взорвал мост через реку Ниду у Пинчова, несмотря на прикрытие из неприятельского огня.

Год сменился, но война продолжалась. 21 января (3 февраля) 1915 года бомбардир-наводчик 1-го дивизиона 4-й стрелковой артиллерийской бригады Иосиф Митрофанович Грабовский в бою у местечка Лутовиска спас жизнь и себе, и боевым товарищам, погасив пламя на зарядном ящике и предотвратив его взрыв. Грабовский был награжден Георгиевским крестом 1-й степени, собрав таким образом «полный бант»¹.

4 (17) февраля 1915 года к участку обороны 164-го пехотного Закарпатского полка пробиралась партия австрийских разведчиков. Их тепло встретили огнем; оставив двоих раненых, австрийцы отошли. Рядовой 10-й роты закарпатцев Петр Ильин выполз из окопа, чтобы забрать солдат неприятеля с поля боя в плен, но заметил за пригорком еще троих и заставил сдаться заодно и их².

6 (19) февраля 1915 года военнослужащие телеграфной роты 7-го саперного батальона отличились под стать Василию Теркину: они открыли залповую стрельбу по пролетавшему неприятельскому «Альбатросу» и продырявили его мотор. Трофеями метких телеграфистов стали не только совершивший вынужденную посадку аэроплан, но и пулемет на его вооружении³.

21 февраля (6 марта) 1915-го рядовой 70-го пехотного Ряжского полка Григорий Прокофьевич Орловский в бою под ураганным

¹ Курепин Ю. Г. Забытые герои-3... С. 41, 56, 60.

² РГВИА. Ф. 2210. Оп. 1. Д. 696. Л. 60.

³ РГВИА. Ф. 16180. Оп. 1. Д. 77. Л. 197–197об.



Иван Яковлевич Штейн, прапорщик 115-го пехотного Вяземского генерала Несветаева полка. Удостоен помещения его портрета в галерею Государевой Ратной Палаты. На 1 (14) мая 1916 года был жив

огнем неприятельской тяжелой артиллерии, когда от разрыва снаряда в окопе командир батальона капитан Макаревич был засыпан землей, первым помог ему выбраться и тем спас жизнь¹. Полугодом ранее, ночью с 22 на 23 августа (5 сентября) 1914 года солдаты и санитары так же пытались добраться к тяжело раненному подпоручику 8-й роты лейб-гвардии Измайловского пехотного полка В. В. фон Рабену. Офицер приказал оставить эти тщетные попытки, приводя-

¹ РГВИА. Ф. 2206. Оп. 1. Д. 363. Л. 7. Л. 350.

щие только к новым жертвам, и лежал на линии огня почти полсутки, когда австрийские войска были наконец потеснены. Подпоручик фон Рабен выжил и был удостоен ордена Св. Анны 4-й степени с надписью «За храбрость». Он дослужится до чина полковника и скончается осенью 1924 года в Югославии¹.

В марте 1915 года разъезд Туркменского конного полка, о котором говорилось ранее, угодил под австрийский огонь. Скакуны дозорных оказались убиты, а командующий разъездом юнкер К. Ниязов получил ранение. В этой угрожающей ситуации *«правый дозорный всадник Г. Махсумов, заметив трудное положение юнкера, поскакал к нему на помощь и преодолел снежные сугробы, отдал юнкеру своего коня, а сам с всадником Молла Ниязовым пешком продолжал отходить. Их преследовали 18 пехотинцев и шесть кавалеристов, на предложение сдаться все отвечали, как юнкер, так и всадники, огнем»*, — гласило донесение командира 1-го эскадрона ротмистра Ураза-Берды. Отважные наездники были награждены².

В апреле 1915-го неоднократно отличился фельдфебель 33-го Сибирского стрелкового полка Николай Кожедубов — умелый и везучий лазутчик. Ночью с 15 (28) на 16 (29) апреля он пробрался в рощу близ неприятельской состава, заметил ведущееся сосредоточение войск противника и доносил командованию о происходящем. Кожедубова наградили Георгиевским крестом 4-й степени, а десять дней спустя он оказался на головной заставе в окружении, но вновь не выдал себя, передавая сведения о передвижениях войск врага. За это фельдфебелю была вручена Георгиевская медаль 4-й степени. «Георгия» 3-й степени он получит летом 1915 года опять-таки за успешную разведку, 17 (30) июля 1916-го примет командование ротой после ранения командира и не даст наступлению сорваться — на сей раз грудь Кожедубова

¹ Астафьев Е. В. Первые бои (с 21 по 23 августа 1914 г.) и первые бои лейб-гвардии Измайловского полка в Великой войне // Военная история России: проблемы, поиски, решения: Материалы Междунар. науч.-практ. конф., посвящ. 100-летию Первой мировой войны, г. Волгоград, 26–27 сент. 2014 г. / редкол.: С. Г. Сидоров (отв. ред.) [и др.]. Волгоград, 2014. С. 171–172.

² Аннаоразов Д. С. Указ. соч. С. 203.

украстит Георгиевский крест 2-й степени. Правда, 18 (31) августа 1916 года он и сам окажется ранен, а после отправки на лечение следы героя теряются¹. А подполковник 205-го пехотного Шемахинского полка Сейфулла-Мирза Каджар в деле 22 апреля (5 мая) 1915-го у деревни Седалски при получении приказа об отходе полка, во время атаки на его батальон и после контузии «энергично перешел в контратаку с целью задержать немцев и дать возможность спокойно отойти соседним батальонам. Будучи затем окружен противником, отважно пробился и присоединился к своему полку»². 19 февраля (4 марта) 1917 года уже полковник Каджар был удостоен Золотого Георгиевского оружия.

20 мая (2 июня) 1915 года в бою у села Угарсберг передки и боевой резерв 3-й батареи 78-й артиллерийской бригады были обстреляны из винтовок, несколько солдат и лошадей пали, и начался беспорядок. Подпрапорщик Федор Львович Гудимов, действуя собранно, восстановил порядок в батарее и тем самым не допустил еще больших потерь³.

12 (25) июня 1915 года в ходе боев на западном берегу Вислы неприятель обработал артиллерией, а затем атаковал фольварк Шиманувка, где в тот момент находилась 130-я дружина ополчения. Не выдержав удара, она стала отходить. Державшие соседний участок обороны 131-я и 132-я дружины оставались на своих местах и отстреливались, хотя австрийские солдаты уже достигли их тыла. Поддержку русской пехоте оказывала 23-я ополченская батарея, командир которой запросил отмены приказа об отходе на новую позицию. Риск был велик, противник подошел к батарее почти вплотную, но она

¹ Базалийская О. Т. Георгиевские кавалеры — уроженцы Енисейской губернии (по документам Государственного архива Иркутской области) // Архивный фонд Красноярского края: Вопросы научного и практического использования документов: Тезисы докладов научно-практической конференции (г. Красноярск, 20 октября 1995 г.) / Краснояр. ун-т. Редкол.: В. В. Гришаев (отв. ред.) и др. Красноярск, 1995. С. 70.

² Исмаилов Э. Э. Азербайджанцы, награжденные Георгиевским оружием в 1914–1917 гг. // IRS Наследие: Международный азербайджанский журнал. 2014. № 4 (7). С. 50.

³ Куретин Ю. Г. Забытые герои-3... С. 42.

продолжала вести огонь. *«Молодецкие 131 и 132 дружины и указанная ополченская батарея, невзирая на грозившую им опасность, твердо были уверены, что “товарищи своих не выдадут”, и, действительно, вскоре подошедшие наши резервы опрокинули штыками прорвавшихся австрийцев, загнали их в проволочные заграждения и почти полностью уничтожили»,* — говорилось в приказе главнокомандующего армией Северо-Западного фронта № 1464 от 19 июня (2 июля) 1915 года, предписавшего наградить отличившихся нижних чинов Георгиевскими крестами и медалями и, разумеется, представить к наградам офицеров¹.

4 (17) июля 1915-го в бою у деревни Издебно младший унтер-офицер 13-го Сибирского стрелкового полка Василий Игнатьевич Перцев, командуя отделением, во время атаки был ранен пулей в правую ногу, но остался в строю и продолжил наступление. Придавая храбрости подчиненным, он руководил ведением огня и оставил строй лишь при вторичном сильном ранении в голову².

В августе 1915-го не имеющий чина вольнонаемный механик 1-й воздухоплавательной роты Бронислав Каэтанович Базай-Перегуда, умело и храбро орудя лебедкой, поднимал над позициями под Тарнополем ложный аэростат, чем вводил расчеты неприятельских батарей в ступор. Переводя огонь на мнимую цель, они отвлекались от контрбатарейной борьбы, чем охотно пользовались русские артиллеристы. Приказом войскам 11-й армии № 582 от 7 (20) ноября 1915 года находчивый механик был награжден Георгиевской медалью. А вот старший унтер-офицер 17-й воздухоплавательной роты Иван Августович Прейсман, состоявший машинистом при моторной лебедке, 7 (20) апреля 1916 года, наоборот, изо всех сил спасал аэростат от артиллерийского огня. Когда уже все до единого нижние чины были отведены в безопасное место, он руководил работами по выбору аэростата, пока последний не был притянут к поверхности земли³.

¹ НИАБГр. Ф. 558. Оп. 1. Д. 536. Л. 180, 180об.

² РГВИА. Ф. 3347. Оп. 1. Д. 236. Л. 2об.

³ РГВИА. Ф. 2206. Оп. 1. Д. 363. Л. 7. Л. 440.

В том же месяце, а именно ночью с 16 на 17 августа, офицер 23-го Сибирского стрелкового полка Григорий Антонович Макаров в ходе боя у местечка Кареличи «подполз по канаве к германскому работающему пулемету, бросился через отделявший его забор, лично захватил пулемет и командира его — германского офицера, которых и представил своему начальству». Наградой для него стал орден Св. Георгия 4-й степени¹.

В сентябре 1915-го казаки 19-го Донского казачьего полка, и с ними — подхорунжий Виктор Сидорович Савельев, атаковали немецкую пехоту в траншеях у деревни Латочки. Под огненным дождем они достигли неприятеля, изрубили клинками часть стрелков, зашли им в тыл, а когда выжившие солдаты противника обернулись и вновь стали отстреливаться, спешили и убили остальных. Тех, кто уцелел и бежал, преследовали до самой деревни. Отвагу Савельева приказом войскам 5-й армии № 668 от 4 (17) июля 1916 года отметили Георгиевским крестом 1-й степени².

В ночь на 2 (15) октября 1915-го рядовой 260-го пехотного Сурского полка Григорий Григорьевич Пилипенко вызвался охотником разрезать неприятельское проволочное ограждение, чем обеспечил возможность партии разведчиков пробраться в неприятельские окопы. А 3–5 (16–18) октября 1915-го капитан 35-го саперного батальона Михаил Викентьевич Жураковский успешно руководил работами по наведению трех мостов через реку Стырь в районе Чарторыйска, что дало возможность частям и подразделениям 2-й и 4-й стрелковых дивизий переправиться на удерживаемый вражеской дивизией берег и разбить ее³.

Ефрейтор лейб-гвардии Преображенского полка Михаил Сергеевич Сергеев 15 (28) ноября 1915-го на позиции у деревень Хелм и Поремба Гурна выручил свою 11-ю роту, оказавшуюся отрезанной от батальона — под плотным винтовочным и артиллерийским огнем, предвещавшим ночную атаку австрийцев, он предпринял вылаз-

¹ Курепин Ю. Г. Забытые герои-5... С. 141.

² Курепин Ю. Г. Забытые герои-3... С. 209.

³ Кавалеры Военного ордена... С. 185.

ку и починил перебитый телефонный провод. Связь с командиром батальона была восстановлена, а Сергеев удостоен Георгиевского креста 4-й степени¹.

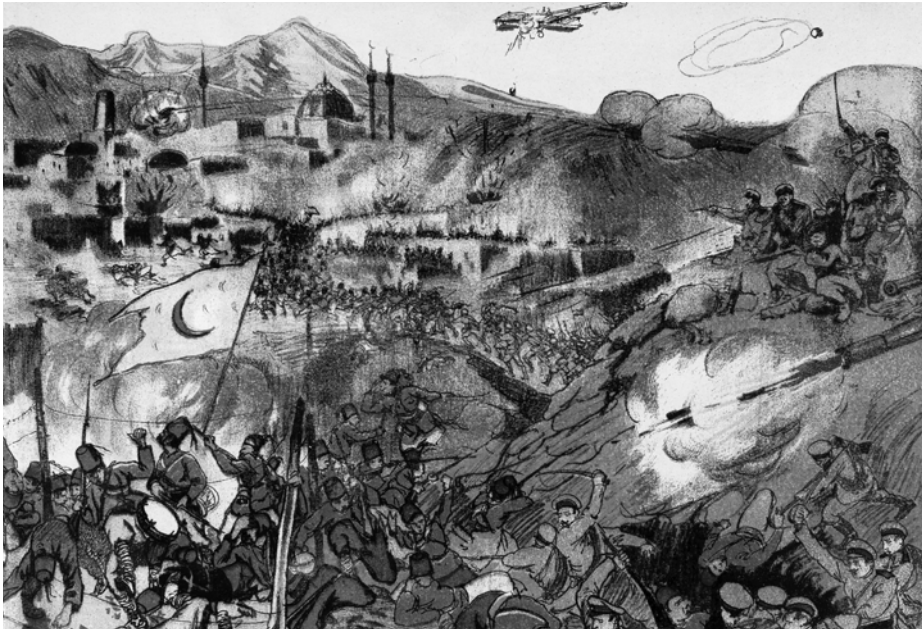

«Наступление на Эрзерум». Лубок периода Первой мировой войны

Годы сменялись в студеном черном небе над ожесточенными боями на Кавказском фронте, не умолкавшими ни на день. 30 декабря 1915 (12 января 1916) года ефрейтор 155-го пехотного Кубинского полка Авак Бакрадович Казарянц в ходе наступления на Азап-Кейские позиции «с криком “Ура!” бросился на турок, многих заколол, 35 аскеров захватил в плен а остальных заставил бежать...». 31 декабря (13 января) рядовой 154-го пехотного Дербентского полка Вардан Сардарович Киракосянц «метким огнем не дал занять туркам участок Тык-Дагской позиции, несмотря на то что турок во много раз было больше, и удержал за собой этот участок и содействовал успеху нашего

¹ Патрикеев С. Б. Сводные списки кавалеров Георгиевского креста 1914–1922 гг. IV степень. №№ 200 001–300 000. М., 2013. С. 39.

*общего дела»*¹. А 24 января (6 февраля) 1916-го младший фельдшер 329-го полевого запасного госпиталя Николай Федорович Гикало вызвался охотником спасти раненых солдат на скате хребта Магара-даг у турецких окопов. Добираясь до них, Гикало сам был ранен навывлет в левое бедро, но, перевязав себя, оказал помощь шестерым воинам и вместе с прибывшими на выручку стрелками вынес их из-под огня². Наградой для них стали Георгиевские кресты 4-й степени. Конечно, это только несколько из имен храбрецов, бившихся за Азап-Кей, Тык-Даг, Магара-Даг и другие узлы обороны османских войск в ходе операции, увенчавшейся взятием Эрзерума.

25 февраля (9 марта) 1916 года бомбардир 4-й батареи 24-й артиллерийской бригады Николай Степанович Степанов во время сильного обстрела русской позиции взялся отыскать замаскированную неприятельскую батарею. Он вышел из окопа, осмотрел воронки от легших вражеских снарядов, примерно определил траекторию их полета, а затем и расположение злокозненных орудий противника. Батарея была подавлена, но Степанов не сразу устремился в укрытие и был ранен в голову, левое бедро, ногу ниже колена... В общей сложности — 17 ран. За подвиг бомбардира наградили Георгиевским крестом 3-й степени³.

6 (19) марта 1916-го младший унтер-офицер 96-го пехотного Омского полка Семен Александрович Леготкин во время атаки первым достиг линии неприятельских окопов, *«схватил немца за руку, вытащил его из окопа и разоружив взял в плен»*. Наградой для героя стал Георгиевский крест 4-й степени⁴.

17 (30) апреля 1916-го бомбардиры 1-й батареи 70-й артиллерийской бригады Иван Павлович Качур и Антон Павлович Остапенко и канониры Яков Кондратьевич Авдеев и Степан Павлович Дубчук

¹ Армяне в Первой мировой войне (1914–1918 гг.). М., 2014. С. 679, 685.

² Курепин Ю. Г. Забытые герои-4... С. 80. Н. Ф. Гикало в годы Гражданской войны в рядах Красной армии продолжит сражаться на Кавказе, станет командующим армией Грозненского района, затем членом Среднеазиатского бюро ЦК ВКП(б), первым секретарем ЦК Коммунистической партии Белоруссии, но 11 октября 1937 года будет арестован, а 25 апреля 1938-го — расстрелян.

³ РГВИА. Ф. 2206. Оп. 1. Д. 363. Л. 7. Л. 351.

⁴ Там же. Л. 479об.

«во время работы по устройству работы»¹ для вывоза совершившего аварийную посадку самолета из-под неприятельского огня, действовали самоотверженно и, как один, пострадали от разрыва поблизости немецкой гранаты. Их подвиг был отмечен Георгиевскими медалями 4-й степени².

26 мая (8 июня) 1916 года подпрапорщик 16-го пехотного Ладожского полка со звучным именем Сила Тарасович Махно в бою за хорошо защищенную неприятельскую позицию подбадривал солдат, был тяжело контужен по достижении окопов 2-й линии, однако не покинул строя и довел взвод до 3-й³. Тем же днем штабс-капитан 56-го пехотного Житомирского Его Императорского Высочества Великого Князя Николая Николаевича полка Д. Б. Житкевич получил приказ содействовать занятию переправы через Стырь у деревни Малый Барятин. Ее оборонял сильный отряд вражеской пехоты, находившийся в траншеях. Житкевич перебросил на другой берег команду из 64 солдат — частично на лодках, частично вплавь. Атака с фланга и тыла ошеломила австрийцев, и те в спешке отошли, а житомирцы преследовали их. Как следствие, трофеями русских войск стали две 100-миллиметровых гаубицы, 109 снарядных ящиков, четверо офицеров и 184 рядовых противника. Орденом Св. Георгия 4-й степени штабс-капитан Житкевич был награжден согласно приказу уже Временного правительства от 4 (17) марта 1917 года⁴.

В бою 20 июня (3 июля) 1916 года у деревни Вызорок⁵ ефрейтор пулеметной команды 166-го пехотного Ровненского полка Филипп Тимофеевич Талалуев подавал товарищам пример личной храбрости и мужества, ободряя и увлекая их, за что был награжден Георгиевской медалью 4-й степени⁶. Едва ли кто-нибудь сочтет эту формулировку недостаточно «героической», представляя себе степень накала

¹ Так в тексте приказа.

² РГВИА. Ф. 2206. Оп. 1. Д. 363. Л. 450об.

³ Курепин Ю. Г. Забытые герои-5... С. 151.

⁴ Кавалеры Военного ордена... С. 183.

⁵ Ныне — деревня Вызорок в составе Карчевского сельсовета Барановичского района Брестской области Республики Беларусь.

⁶ ГАИО. Ф. 25. Оп. 30. Д. 113. Л. 123об-124.

того боя. Ее превосходно описывает история подвига и гибели офицера соседнего, 167-го пехотного Острожского полка подпоручика М. У. Долинина: *«Будучи в чине прапорщика в бою 20-го июня 1916 года у д[еревни] Вызорок, приняв роту после убитого подпоручика ЗАВАДОВСКОГО, горя мстью за смерть товарища, невзирая на всю силу огня и взрывы фугасов, с горстью оставшихся храбрецов первый ворвался во вторую линию неприятельских окопов, где, забросав ручными гранатами блиндажи и ходы сообщений, вступил с противником в штыковой бой и, завалив грудами неприятельских тел его окопы, сам пал в неравном бою смертью храбрых...»*¹. Высочайшим приказом от 27 января (9 февраля) 1917 года посмертно произведенный в подпоручики Долинин был награжден орденом Св. Георгия 4-й степени.

14 (27) июля 1916-го подпоручик 21-го Сибирского стрелкового полка Александр Вараксин в бою у деревни Линевка² был со своей ротой окружен превосходящими силами противника. *«...Предложения сдаться Вараксин отверг... словами "Русский солдат не сдается", открыл огонь из револьвера и приказал своей небольшой кучке храбрецов живыми в плен не сдаваться. Расстреляв все патроны, подпоручик Вараксин угрозой штыком не давал возможности противнику проникнуть в окоп, тогда немцы открыли ураганный огонь и стрелки во главе со своим командиром пали мертвыми. Только тогда противник осмелился атаковать окоп, защищаемый уже мертвыми, и тело убитого подпоручика Вараксина было поднято на штыки»*³. Об этой «обороне мертвецов» доселе было мало кому известно. Я не знаю продолжения этой истории, но, вероятно, тело героя не оставили на поругание врагу. В годы Крымской войны матрос Петр Кошка прославился на всю Россию, когда под ливнем французских пуль спас кощунственно выставленное в траншее тело русского сапера. Полвека спустя герои под стать ему не перевелись: *«Рядовой КРЮЧКА Михаил Матвеевич в бою с германцами 6-го марта 1916 года на позиции у ф[ольварка] Харанжишки и д[еревни] Клипы при очень трудной обстановке под сильным артиллерийским, пулеметным*

¹ Кавалеры Военного ордена... С. 166.

² Ныне — село Линевка Рожищенского района Волинской области Украины.

³ Кавалеры Военного ордена... С. 103.

и ружейным огнем противника вынес из-под германских окопов труп убитого штабс-капитана Глоба-Михайленко».

В том же году, но 8 (21) октября отличились две партии разведчиков 4-го батальона 29-го Сибирского стрелкового полка (командиры — прапорщики Кочетковский и Салатко-Петрище). Они выступили в направлении деревни Подлужье¹... напрямик на неприятельскую засаду. В русских метнули бомбу, угодившую в плечо стрелку Шпаге, но, по счастливой случайности, не разорвавшуюся. Другой сибирец, по фамилии Аваков, ринулся к засаде и моментально прирезал подвернувшегося ему под штык немца. Остальные разведчики тоже недолго топтались на месте. Завязался рукопашный бой, неприятель отстреливался. Прапорщик Кочетковский немедленно повел своих стрелков через речку Невду, а затем ударил немцам во фланг. Невзирая на численный перевес и выгодную позицию, враг дрогнул и бежал, оставив павших. *«При осмотре последних разведчики натолкнулись на труп офицера, который и вынесли в наши окопы. Убитый офицер оказался обер-лейтенантом ландштурменного батальона Швейнфурт»²*, — гласил приказ о награждении стрелка Авакова «Георгием», а других bravо проявивших себя солдат Георгиевскими медалями³.

25–26 июля (7–8 августа) 1916-го у деревни Велицк уже подпрапорщик роты лейб-гвардии Измайловского полка Михайловский, о стойкости и сметливости которого было рассказано ранее, *«под действительным артиллерийским и ружейным огнем, подвергая свою жизнь опасности»*, контролировал строительство рабочей командой ходов сообщения, блиндажа и наблюдательного пункта для нового командира полка генерал-майора Н. Н. Шиллинга. Наградой за работу для бывшего знаменщика стала Георгиевская медаль 2-й степени.

Во время ночного боя 15 (28) августа 1916 года у фольварка Шмарден старший унтер-офицер пулеметной команды 5-го Земгальского латышского стрелкового полка Карл Мартынович Абель встретил

¹ Ныне — деревня Подлужье в составе Березовского сельсовета Глусского района Могилевской области Республики Беларусь.

² Швайнфурт — ныне город земельного подчинения в земле Бавария Германии.

³ Крылов А. Б. Указ. соч. С. 455–456.

немецкую атаку огнем из пулемета, предварительно вытащив его на опасное для собственной жизни место. Расстрел неприятельских солдат в упор не оставил шансов для продолжения предпринятой ими атаки. Приказом войскам 12-й армии № 857 от 2 (15) ноября 1916 года Абель был награжден Георгиевским крестом 2-й степени¹.

В сентябре 1916 года старший писарь 4-й горной батареи 66-й артиллерийской бригады 1-го Кавказского армейского корпуса Иосиф Гручко был направлен командиром батареи в село Чифтлик «за канцелярией». Он без происшествий добрался верхом до села и выехал в расположение части, не зная, что турки успели перерезать большинство путей-дорог впереди. Вскоре Гручко был обстрелян, а его лошадь ранена, но смелый писарь не свернул с пути. Через 2 версты он вновь наткнулся на неприятельскую засаду, и в этот раз лошадка была убита. Гручко *«снял с убитой лошади хуржины с канцелярией и продолжал идти пешком в направлении Алмали, но, увидев впереди турецкий разъезд, который шел ему наперерез, он взял круто вправо в горы в направлении к Башкею, куда и прибыл, исполнив под огнем турок возложенное на него поручение»*².

19 октября (1 ноября) 1916 года подхорунжий 27-го Донского казачьего полка Василий Матвеевич Калюжнов еще с одним казаком вышли на разведку рукавов Стохода и заметили неприятельский сторожевой пост. Доложив о poste сотенному командиру, Калюжнов вызвался охотником захватить его. Трое донцов, переправившись через два русла Стохода, по-пластунски подползли к австрийским окопам и бросились на пост. Трое пленных с оружием, благополучное возвращение в расположение русских войск — все дело заняло не больше четырех часов³.

Старший унтер-офицер 22-го саперного батальона Адольф Александрович Каспер определенно умел управляться с прожектором: Георгиевский крест 4-й степени он заслужил, высветив наступающую неприятельскую колонну, а 2-я степень полагалась ему уже как на-

¹ Курепин Ю. Г. Забытые герои-5... С. 7–8, С. 157.

² РГВИА. Ф. 16093. Оп. 1. Д. 484. Л. 25.

³ Курепин Ю. Г. Забытые герои-3... С. 75–76.

чальнику прожекторной станции, работавшему в ночь с 3 (16) на 4 (17) ноября 1916 года под сильным артиллерийским и ружейным огнем¹.

В декабре 1916-го отрядом особого назначения при штабе Румынского фронта был предпринят рейд в оккупированный немцами город Бузео. В ходе его младший унтер-офицер Иналдыко Асламурзаевич Джикаев и еще несколько охотников пробрались в город и подожгли паровую мельницу. Награды за диверсию получили всего семеро человек, у Джикаева с Георгиевским крестом 1-й степени собрался «полный бант»². Сам же отряд особого назначения был одним из множества подразделений и частей, действовавших на Русском фронте еще с весны 1915 года. Они являлись преимущественно конными: оставшиеся не у дел на полях сражений Первой мировой офицеры кавалерии охотно брались «действовать по тылам противника, разрушать пути сообщения и телефонно-телеграфные линии, уничтожать обозы, склады и штабы противника», а для этого исключительно важна была мобильность. Организацией диверсионных отрядов заведовал походный атаман всех казачьих войск великий князь Борис Владимирович, им покровительствовал командующий Юго-Западным фронтом генерал Иванов, не случайно именно там они формировались наиболее интенсивно. Другое дело, что к концу осени 1915-го линия фронта застыла, достичь неприятельского тыла и устроить лихой набег в духе Отечественной войны 1812 года теперь было куда сложнее. Ставка возлагала на диверсионные отряды определенно больше надежд, чем война открывала для них возможностей для ведения партизанской борьбы. Примеры успешных действий отрядов особой важности с феноменальной результативностью еще в 1915-м, безусловно, известны. Партизаны 8-й армии под командованием подполковника 11-го Чугуевского уланского полка А. А. Остроградского «изрубили 20 германских офицеров, врачей, чиновников и около 600 нижних

¹ Курепин Ю. Г. Забытые герои-4... С. 162. А. А. Каспер впоследствии станет интендантом 1-го ранга и начальником 7-го отдела Военно-строительного управления РККА, 21 февраля 1938 года будет взят под арест, а 2 августа приговорен к высшей мере наказания.

² Курепин Ю. Г. Забытые герои-3... С. 44–45.

чинов» в Невеле на реке Струмень ночью с 14 (27) на 15 (28) ноября, потеряв пятерых человек убитыми, а троих офицеров и 46 нижних чинов ранеными. Несколько дней спустя, ночь с 20 на 21 ноября (с 3 на 4 декабря) намокла от крови при набеге пешего отряда численностью 250 человек — военнослужащих Оренбургской казачьей, 9 и 11-й кавалерийских дивизий на Кухотскую Волю: до четырех сотен убитых и пяти военнопленных немцев против одного убитого, трех десятков раненых и двоих пропавших без вести русских¹. В 1916 году казачьи отряды отличились на Персидском фронте, а на Европейском театре военных действий занимались в основном разведкой. Некоторые офицеры отрядов особого назначения впоследствии прославились в ходе Гражданской войны в России — увы, не только подвигами, но порой и беспримерной жестокостью. Среди них — есаул Б. В. Анненков, полковник А. Г. Шкуро, штаб-ротмистр С. Н. Булак-Балахович, есаул Р. Ф. Унгерн-Штернберг, подпоручик Л. Н. Пунин. Трое последних служили вместе в знаменитом конном отряде Особой важности атамана Пунина в годы Первой мировой².

Возвращаясь к ней: рядовой 400-го пехотного Хортицкого полка Иосиф Степанович Директор не являлся партизаном, но был *«своей неустрашимостью и молодцеватой удалью известен в роте»*, что и доказывал на деле. В разведке ночью с 7 (20) на 8 (21) декабря 1916 года он шел в авангарде, был дважды ранен в бедро и палец правой руки, однако отказался от перевязки ран и остался в строю.

Наступал 1917 год... Рядовой 496-го пехотного Вилькомирского полка Федор Дмитриевич Богданов был дважды ранен за короткое время, во второй раз — 13 (26) января в бою у Немолоаса. Наградой для него за самопожертвование стал Георгиевский крест 4-й степени. 22 января (4 февраля) рядовой 14-й роты лейб-гвардии Измайловского полка Ян Данилович Майзер на позиции у леса «Сапог» на Стоходе услышал стук топоров и молотков со стороны, недоступной для русского огня. Под прикрытием пурги Майзер по-

¹ Хорошилова О. А. Всадники особого назначения. М., 2013. С. 18, 19, 23, 24–25.

² См.: Хорошилова О. А. Всадники, несущие смерть Германии: штрихи к истории отряда Особой важности атамана Пунина (1915–1918) // Родина. 2010. № 4. С. 63–67.

добрался к работающим немцам и метнул в них несколько гранат из предусмотрительно захваченного с собой мешка. Неприятельская рабочая команда разбежалась, бросив двоих раненых. А на исходе первого месяца, 31 января (13 февраля), ефрейтор 308-го пехотного Чебоксарского полка Семен Алексеевич Завьялов с рядовым Иваном Акимовичем Чировым при снятии вражеского полевого караула на северной окраине местечка Гулевичи умело расставили на ведущих к караулу тропинках силки с ручными гранатами. Дело в неприятельском тылу было рискованным, но расчет оказался верным: спешившее к караулу подкрепление подорвалось на ловушках и понесло немалые потери¹.

В бою 12 (25) февраля 1917 года на Дзике-Ланских позициях рядовой 8-го Заамурского пограничного пехотного полка Григорий Александрович Горлушко увидел, что неприятельская крупнокалиберная бомба угодила в бомбометное гнездо. *«Из обслуживающей прислуги он, сохраняя самообладание, схватил готовую каждую секунду разорваться бомбу и выбросил ее за бруствер, где она разорвалась, чем спас бомбомет и жизнь свою и трех товарищей»*, — говорилось в приказе о награждении Горлушко «Георгием» 4-й степени. Бомбардир 5-й батареи лейб-гвардии 2-й артиллерийской бригады Николай Иванович Клюквин же сохранил еще больше жизней 13 (26) марта 1917-го в бою у Корытницкого леса. Когда неприятельский шестидюймовый снаряд поджег блиндаж рядом со складом химических боеприпасов, Клюквин ринулся тушить пожар, причем под беспрестанным обстрелом. В итоге очаг возгорания был ликвидирован.

Ночью на 27 февраля (12 марта) необычный сувенир принес своим соратникам казак отряда Особого назначения 2-й армии Нестер Дмитриевич Лепихин. Он вызвался охотником отправиться в разведку южного берега Выгоновского озера, но был замечен неприятелем. Однако невзирая на стрельбу Лепихин дополз до проволочных заграждений и убедился, что вдоль траншей на берегу они натянуты в три ряда. В подтверждение ли успешности вылазки, ради брав-

¹ Патрикеев С. Б. Сводные списки кавалеров Георгиевского креста 1914–1922 гг. IV степень. №№ 900 001–1 000 000. М., 2014. С. 10, 49, 114.

ды ли, но смелый казак вырезал часть проволоки и вернулся с этим отрезком в расположение русских войск. А с 25 февраля (10 марта) по 20 марта (2 апреля) 1917-го добраться до неприятельской проволоки — правда, не колючей, а в проводах, — стремился рядовой 2-й Сибирской отдельной телеграфной роты при 35-м пехотном Брянском полку Иринарх Иванович Аксарин. Вместе с полковой командой разведчиков, нередко под обстрелом он раз за разом искал идеальное место для включения в немецкую линию, заодно рассчитывая перехватить вражеские переговоры путем пуска воздушного змея. В конце концов, Аксарин *«обнаружил присутствие электрического тока большого напряжения (провода оказались электроосветительными), чем блестяще выполнил возложенную на него заведующим связью 2-й армии задачу»*¹.

В ходе июньского наступления корреспондент французского издания L'Illustration Людвиг Германович Грондзис, предвосхищая строки Константина Симонова *«с лейкой и с блокнотом, а то и с пулеметом...»*, не бежал от неприятельского огня, а помогал выносить раненых воинов с поля брани и даже возглавил одну из штурмовых колонн. *«Участвовал в захвате пленных и тут же, в бою, по взятии первых линий окопов, под огнем делал фотографии»*, — гласил приказ о награждении орденом Св. Владимира с мечами и бантом Грондзиса, также удостоившегося Георгиевской медали. В 1961 году он скончался в мирном голландском Утрехте².

...подавляющее большинство представленных примеров героизма было описано в приказах о награждении русских офицеров и нижних чинов орденами Св. Георгия и Георгиевскими крестами соответственно. У обеих наград существовало несколько степеней, полный георгиевский бант украшал гимнастерки серийных героев. Например, подпрапорщик 4-й батареи 13-й артиллерийской бригады Яков Кушниренко в ходе Карпатских боев у местечка Балиграда³

¹ Патрикеев С. Б. Сводные списки кавалеров Георгиевского креста 1914–1922 гг. IV степень. № 900 001–1 000 000. М., 2014. С. 307.

² Курепин Ю. Г. Забытые герои-4... С. 92.

³ Ныне — сельская гмина Балигруд Лесковского повята Подкарпатского воеводства Польши.

в конце февраля 1915 года смастерил фальшивую батарею, дабы отвлечь неприятельский огонь: «Искусно организовал это дело, производя взлески одновременно со стрельбой настоящих орудий, подвозя быстро передки со снарядами и переставляя чучела, изображающие людей. Все время фальшивая батарея усиленно обстреливалась противником, потратившим на нее огромное количество снарядов». Затем, 14 (27) июня того же 1915-го, во время ожесточенных германских атак у артиллеристов стали иссякать снаряды. Плотность вражеского огня была очень высокой: «Дальнейший подход ящиков становился невыносимым: надо было идти на верную гибель. Тогда Кушниренко вызвался довести ящик до батареи; и в строгом порядке, заражая ездовых своим хладнокровием, с огромным искусством пользуясь складками местности, выполнил свою задачу, несмотря на потери в людях и лошадях. Батарея пополнила снаряды и вновь ожила для дальнейшей борьбы».



Герой Первой мировой войны подпрапорщик Я. Я. Кушниренко

«Георгия» 2-й степени он получил за разведку в районе 1–4-й рот 50-го пехотного Белостокского полка, непрерывно обстреливавшихся укрытой за горными хребтами тяжелой артиллерией. Кушниренко был на высоте во всех смыслах этого слова, 816 метров — это не пустяк: *«Ему удалось высмотреть батарею и, проведя телефонную линию по крутым снежным склонам свыше 3 верст, столь умело корректировать огонь, что батарея противника была приведена к молчанию»*. И, наконец, 1-я степень: перед атакой деревни Рыдомель¹ 31 августа (13 сентября) 1915-го Кушниренко был выслан на передовую позицию 49-го пехотного Брестского полка с телефонным аппаратом: *«Благодаря его показаниям неприятельская артиллерия была подавлена нашим огнем и совершенно не была в состоянии помешать нашему наступлению. Результатом атаки явилось огромное число (несколько тысяч) пленных и одно тяжелое орудие, а бежавшие батареи бросали большинство своих снарядов»*².

Описание подвигов еще одного полного георгиевского кавалера, Ивана Акимовича Анохина, впечатляет ничуть не меньше. Он состоял на военной службе с 1912 года, к началу Великой войны будучи фельдфебелем. В бою 21 сентября (4 октября) 1914 года Анохин со взводом взял неприятельскую пушку и спас знамя 1-го лейб-гвардии стрелкового полка, — Георгиевский крест 4-й степени. Затем, 5 (18) ноября *«личным мужеством и храбростью содействовал захвату пулеметов и общему успеху атаки»*: 250 военнопленных, австрийский офицер был убит Анохиным лично, — «Георгий» 3-й степени. 6 (19) июня 1915 года под плотным обстрелом он зашел неприятелю во фланг и открыл ответный огонь. Войска противника растерялись, взвод Анохина гаркнул «Ура!» и устремился вперед. Полтысячи пленнх и пулемет — не предел, атаку поддержал соседний взвод — еще три сотни сдавшихся австрийцев с пулеметом. Наконец, Георгиевский крест 1-й степени Анохину обеспечил захват двух мортир (!) и пулеметов у деревни Новоселки в октябре 1915-го, а подрыв дюжины

¹ Ныне — село Рыдомиль Рыдомильского сельсовета Кременецкого района Тернопольской области Украины.

² РГВИА. Ф. 16180. Оп. 1. Д. 77. Л. 257–257об.

солдат противника гранатой в немецкой траншее приблизительно в те же дни был отмечен Георгиевской медалью 4-й степени¹.

Известны и безоговорочные рекордсмены по количеству георгиевских наград. Подпрапорщик Иосиф Андреевич Козлов встретил Великую войну в рядах 42-го Сибирского стрелкового полка. До окончания 1914 года он успел отличиться в боях столь безоговорочно, что был удостоен Георгиевских крестов 4, 3 и 2-й степеней, а 13 (26) марта 1915-го произведен в прапорщики приказом Главнокомандующего армиями Северо-Западного фронта. В августе под Августовом Козлов был ранен, а после излечения четыре месяца спустя назначен командиром 2-го взвода 410-го транспорта 82-го обозного батальона. Впору подумать, что на этом подвиги и отличия закончились? Не тут-то было! Уже 4 (17) февраля 1916 года он получил орден Св. Георгия 4-й степени, а в июне состоялось производство в чин подпоручика. В сентябре 1917-го, уже в рядах 657-го пехотного Прутского полка, подпоручик Козлов получил в награду сперва Георгиевское оружие, буквально 11 дней спустя — Георгиевский крест 4-й степени согласно решению полковой Георгиевской Думы. Герой Великой войны дожил до 1963 года, в пору Великой Отечественной проводя занятия по огневой подготовке для призывников Свердловского военного комиссариата².

Однако более всех георгиевских отличий в Русской армии в Первую мировую удостоился... чех. Этого храбреца звали Карел Вашатко, и в мирной жизни он слыл ничуть не разудалым героем, а застенчивым и покладистым человеком. Начало войны Вашатко встретил в имении своего дядюшки на Волыни, а затем был арестован, как подданный Дунайской монархии. Вскоре его освободили, а 21 августа (3 сентября) 1914 года он записался добровольцем в Чешскую дружину. Отбытию на передовую сразу после обучения помешало нездоровье, но уже 6 (19) ноября Вашатко впервые принял участие в бою у переправ через реку Дунаец. Под занавес года Чешская дружина была разделена на роты и взводы, приданные дивизиям

¹ Курепин Ю. Г. Забытые герои-3... С. 7–8.

² Прошляков А. «Георгии» на советском мундире // Цейхгауз. 1998. № 7 (1). С. 22.

и корпусам 3-й армии, — ее военнослужащим решили поручить разведку. Вашатко получил свой первый Георгиевский крест 4-й степени в ходе смотра 20 января (2 февраля) от генерала Радко-Дмитриева за смелые вылазки и прорыв из неприятельского окружения. 9 (22) июля Вашатко был отмечен «Георгием» 4-й степени вновь за отвагу, проявленную в сражениях с австрийцами еще в январе. За те же полгода он успел выяснить маршрут для перехода 28-го пехотного полка — «Пражских детей» к русским в апреле, стать командиром «железной компании» чехов-разведчиков и заработать Георгиевский крест 3-й степени. В разгар Великого отступления Вашатко нашли еще несколько наград: «Георгий» 2-й и Георгиевская медаль 4-й степени, и неспроста. Например, в июле у Майдо-Иловецкого чехи вчетвером атаковали и взяли в плен 32 солдата. Через два месяца, в ночь с 26 на 27 сентября (с 9 на 10 октября) Карел Вашатко в одиночку захватил вражеский патруль, а наградой для него стала Георгиевская медаль 3-й степени. Январь 1916 года ознаменовался для Вашатко чином унтер-офицера и... третьим «Георгием» 4-й степени! Да и как было не наградить храбреца, который в ходе разведки *«обнаружил неприятельский патруль, обойдя который напал в окопе и пленил двух солдат и полным вооружением и гранатами»*? Представление к одним и тем же знакам отличия в его случае объяснялось тем, что полурота действовала в составе различных дивизий, в штабах которых не уточняли, есть у героя Георгиевский крест или еще нет. Однако 7 (20) августа 1916-го уже прапорщику Карелу Вашатко заменили повторяющиеся награды на Георгиевские крест 1-й и медаль 2-й степени¹.

6 (19) декабря он крестился, став Кириллом, на рубеже лет отличился в разведках на Стоходе, заслужив Георгиевское оружие, а в мае 1917 года решением полкового комитета стал командиром роты. Она участвовала в летном наступлении у Зборова, и там Вашатко был опасно ранен в голову шрапнельной пулей. Выжившего несмотря ни на что офицера с июля по октябрь представили к орденам Св. Станислава 3-й степени с мечами и бантом, Св. Георгия 4-й сте-

¹ Татаров Б. Крестный путь Карела Вашатко: Как чех стал рекордсменом русской армии по георгиевским наградам // Родина. 2010. № 1. С. 90, 91.

пени и к четвертому в его жизни и карьере «солдатскому» Георгиевскому кресту. Вашатко продолжил службу в Чехословацком корпусе после большевистской революции, достигнув в 1918 году чина сперва капитана, а затем и подполковника. Однако последствия тяжелой черепно-мозговой травмы не давали герою Великой войны покоя уже во время войны Гражданской. В конце концов они и свели его в могилу в Челябинске в начале января 1919 года, невзирая на сложную нейрохирургическую операцию, проведенную в попытке сохранить жизнь легендарному чешскому воину¹.

Читая подобные впечатляющие сводки, впору подумать, что никто из отличившихся воинов не был забыт или обделен, что награда нашла каждого героя. Увы, действительность и здесь порой оказывалась куда прозаичнее.

Иногда заслуженной награды приходилось ждать очень долго. Приказом по 1-му Кавказскому армейскому корпусу № 126 от 26 мая (8 июня) 1916 года рядовой 10-й роты 154-го пехотного Дербентского полка Варт Айвазов был удостоен Георгиевского креста 4-й степени за подвиг аж 1 (14) ноября 1914 года. Айвазов в том *«бою на Азалкейской позиции был тяжело ранен и не смотря на это все время оставался в строю до конца боя»*². А старший унтер-офицер 597-й пешей Ставропольской дружины Парсег Арутинов за удачу в деле под Саракмышем 14 (27) декабря 1914 года и вовсе получил «Георгия» из рук генерала Н. Н. Юденича только в конце апреля (начале мая) 1917-го! Арутинов *«с опасностью для своей жизни взял в плен турецкого полковника, который был им представлен начальнику отряда полковнику Букретову»*³. Личность плененного им османского офицера, к сожалению, не установлена. Причиной таких временных задержек чаще всего оказывалась неизбежная бюрократия. Представления могли следовать в штабы армейских корпусов и ждать там своего часа, в то время как герой удаивался той же, а то и более высокой награды на смотре.

¹ *Seidl Fr., Syříšřtř Fr. Zborovský Hrdina Karel Vařátko. Źivotopis a korespondence. Vzpomínky přátel a spolubojovníků. Brno, 1937. S. 275.*

² РГВИА. Ф. 16093. Оп. 1. Д. 482. Л. 199.

³ РГВИА. Ф. 1300. Оп. 4. Д. 587. Л. 81об.

История Великой войны хранит и имена удостоившихся георгиевских наград посмертно. Первым из офицеров среди них стал погибший в бою у деревни Демня в Галиции 13 (26) августа 1914 года ротмистр 12-го гусарского Ахтырского полка Б. А. Панаев. Блестящий офицер, потомственный еще с екатерининских времен военный, он являл собой образ воина-аскета: *«Спал на досках, вместо подушки использовал седло, не употреблял мяса, строго соблюдал посты. Шумных вечеринок чурался... Во время одного из отпусков предпринял поездку в Валаамский Спасо-Преображенский монастырь, где провел несколько месяцев, скрыв свое имя и офицерский чин»*¹. Борис Панаев не страшился смерти на войне, доверяя бумаге мысли о том, как хотел бы встретить ее, и мне здесь вновь сложно удержаться от цитаты: *«Как привлекательна смерть впереди и на глазах своей строевой семьи. Но это смерть легкая. Есть смерть почетнее, зато и во много тяжелее. Это смерть кавалериста-разведчика, в одиночку и ночью и в бурю пробирающегося оврагами и лесами, вдали от своих следить за противником. Его смерти никто не увидит. Как исполнил свой долг, никто не узнает. Если тело найдут случайно, запишут "убитым". А если и тела свои не увидят, зачислят "без вести пропавшим". Так умереть я бы желал...»*². Судьба распорядилась иначе. В роковом бою ротмистр Панаев вел свой эскадрон в атаку на сильнейшие австрийские позиции. Первая пуля, вопреки песне, не ранила его коня, а угодила офицеру в ногу. Невзирая на лютую боль, Панаев под обстрелом пронесся через мост, преодолел плотину, достиг деревни и миновал ее, когда был ранен вновь — на сей раз в брюшину. Ему хватило сил не только отдать ахтырцам приказ рубить клинками колючую проволоку, переплетшую деревья у неприятельской позиции, но и вступить в единоборство с австрийским кавалерийским офицером. Схватку завершили вражеские пули, попавшие ротмистру Панаеву разом в голову и сердце. Высочайшим приказом от 7 (20) октября 1914 года он был награжден орденом Св. Георгия 4-й степени³.

¹ Цит. по: Бондаренко В. В. Герои Первой мировой. М., 2013. С. 350.

² Цит. по: Поселянин Е. Краса Русской армии. Братья Панаевы. Пг., 1917. С. 17–18.

³ Бондаренко В. В. Указ. соч. С. 358.

В одном полку с Борисом Панаевым служили его младшие братья Гурий и Лев, а четвертый, Платон, стал флотским офицером. Штабс-ротмистр Г. А. Панаев пал в сражении у Гнилой Липы 28 августа (10 сентября) 1914 года. Самоотверженная конная атака 12-й кавалерийской дивизии генерала от кавалерии А. М. Каледина порядков австрийской пехоты под пулеметным и артиллерийским огнем имела целью спасти угодившую в переplet 48-ю пехотную дивизию генерала Корнилова. Командуя 4-м эскадронам ахтырских гусар, Гурий Панаев преодолел две линии обороны противника. Когда под его седлом убило лошадь, отважный офицер ринулся в австрийскую траншею с шашкой наголо — здесь-то его грудь и пронзили осколок и пуля. Наградой за эту жертву тоже стал орден Св. Георгия 4-й степени (посмертно). Лев отыскал тело брата лишь несколько дней спустя и принял командование его эскадронам¹.

В начале 1915 года в 12-й гусарский Ахтырский полк в командировку приехал и самый младший из Панаевых, по ее окончании подав рапорт... о переводе в кавалерию. Генерал Брусилов не стал перечить желанию офицера. Лев и Платон искренне радовались такой перемене, но долго служить вместе им было не суждено. 19 января (1 февраля) 1915 года 4-й эскадрон ахтырцев, спешившись, шел сквозь сугробы к занятым русскими солдатами вражеским траншеям. Жизнь ротмистра Л. А. Панаева оборвали две шальные пули. 11 (24) сентября 1915 года его посмертно наградили орденом Св. Георгия 4-й степени — как и братьев прежде. Последнего из них перевели из действующей армии в столицу, но Платон Панаев настоял на возвращении во флот. Он был поддержан матерью в своем решении и нес службу достойно². Участь братьев Панаевых, на мой взгляд, — один из самых выразительных сюжетов в истории Первой мировой войны. И трудно назвать иначе как черной несправедливостью судьбы забвение, на долгие десятилетия постигшее их имена и подвиги после 1917 года.

¹ Бондаренко В.В. Указ соч. С. 359–361.

² Там же. С. 362–363. Старший лейтенант П. А. Панаев тоже погиб молодым в 1918 году, причины и обстоятельства его смерти неизвестны. Их мать В. Н. Панаева пережила всех четверых сыновей и скончалась в 1923 году.

Война не позволяла снизить смертность героев, но несколько мер для того, чтобы они удостаивались заслуженных наград при жизни, все же было принято. 29 декабря 1915 (11 января 1916) года Верховный главнокомандующий распорядился помимо Кавалерственных Дум при армиях учредить Думы ордена Святого Георгия и Георгиевского оружия в столице, *«не настаивая при выборе в оные... на старшинстве по времени пожалования, дабы дать возможно более места в Думах лицам, награжденным в настоящую войну»*¹. 11 (24) февраля 1916 года Николай II стал почетным председателем учрежденного Георгиевского комитета Его Императорского Высочества великого князя Михаила Александровича — организации, призванной обеспечивать опеку награжденным орденами Св. Георгия и солдатскими «Георгиями» и их бедствующим семьям. В том же году георгиевским кавалерам были гарантированы льготы и приоритет в поступлении в военно-учебные заведения — артиллерийские, инженерные и военно-топографические училища, офицерские школы и Императорскую военно-медицинскую академию. Их сыновья, особенно оставшиеся сиротами, принимались в кадетские корпуса вне конкурса. Вдовам отмеченных георгиевскими наградами посмертно в течение года с даты совершения подвига выплачивалась специальная пенсия².

Порой героям случалось прижизненно получать одни и те же награды, чаще всего Георгиевские кресты одинаковых степеней — Карел Вашатко не дал бы солгать. Если командир части сообщал об этом в штаб армии, то, как правило, ситуация разрешалась весьма справедливо: выходил отдельный приказ о замене повторной награды на такую же, но более высокой степени — как, например, в случае со старшим унтер-офицером 325-го пехотного Царевского полка Феоктистом Пирожковым³. Но вот загвоздка: кто посмеет отказаться от креста, полученного на Высочайшем смотре или из рук пред-

¹ Военный орден Святого Великомученика и Победоносца Георгия. Именные списки 1769–1920 / отв. ред. В. М. Шабанов. М., 2004. С. 102.

² Ильина Т. Н. Герои Великой войны: Материалы Трофейной комиссии в собрании Военно-исторического музея артиллерии, инженерных войск и войск связи. М., 2014. С. 125, 127.

³ Георгиевский крест 4-й степени за № 177782 заменен на крест 3-й степени за № 33247 приказом войскам 11-й армии № 654 от 3 (16) декабря 1915 года.

ставителя императорской фамилии? Этакие ошибки оказывались важнее и весомее правильного награждения. Ефрейтор 2-й роты 77-го пехотного Тенгинского полка Никита Ручка в дополняющем приказ по Саракамышскому отряду № 26 от 23 декабря 1914 (5 января 1915-го) года списке значился шестым по счету награжденным Георгиевским крестом 4-й степени № 293361. Высочайший смотр принес ему такую же награду, только за номером 213010. И которую же из двух наград ефрейтору Ручке заменили на крест 3-й степени? Правильно, первую по счету. Ровно так же старший унтер-офицер 5-й роты 79-го пехотного Куринского полка Семен Кожухов удостоился получить второй кряду Георгиевский крест 4-й степени из рук великого князя Георгия Михайловича — в итоге первый был заменен «Георгием» 3-й степени¹.

Бывало и как в случае с приказом 16-му армейскому корпусу № 35 от 28 января (10 февраля) 1915 года, начинающимся со стандартной формулировки: *«За отличия, оказанные в делах против германцев, награждаю Георгиевскими крестами и медалями нижних чинов...»*, а завершающимся карандашной пометой внизу бланка: *«Награжденных нижних чинов дивизионного обоза 41-й п[ехотной] дивизии нет, списка не хватило»*. За несколько месяцев до того, в ноябре 1914-го, *«Георгиевские кресты для 41-й пех[отной] див[изии] по довер[енности] получил А. Шевелев»*². Порой герой успевал сменить не только чин, но даже род войск. Например, лейтенант Владимир Владимирович Дитерихс в январе 1915 года служил в конно-подрывном отряде при Кавказской туземной дивизии в должности командира 1-го взвода пулеметной команды и удостоился награждения Георгиевским оружием. 22 января (4 февраля) 1915-го храбрый офицер во главе взвода установил на открытой позиции несколько пулеметов и с 300 шагов до неприятельских траншей подавил действовавшие там пулеметные точки. Дитерихс был ранен и контужен разрывом шрапнели, однако не вышел из строя. Считанные дни спустя он под покровом ночи возглавил партию раз-

¹ РГВИА. Ф. 16093. Оп. 1. Д. 484. Л. 116.

² РГВИА. Ф. 2210. Оп. 1. Д. 695. Л. 193.

ведчиков 240-го пехотного Ваврского полка, вышедших с бомбами к вражеской позиции и атаковавших отходящие колонны. Ну а в декабре 1916 года Дитерихс был награжден орденом Св. Георгия 4-й степени уже как летчик морской авиации Балтийского флота. Представление к наградам делала армейская Георгиевская Дума, однако утверждались они Высочайшими приказами по Морскому ведомству¹.

Иногда геройские действия русских войск находили выдуман-ными, а потому не заслуживающими наград. Например, в 1916 году 11 казаков захватили австрийскую артиллерийскую батарею из четырех орудий с расчетами и пехотным прикрытием. Командир разъезда подьесаул Скворцов вспоминал, что они выехали на позицию врага, одолев бугор, на склоне которого находилась батарея. *«Считая, что живыми им уже не выбраться, сняв папаху и перекрестившись, командир повел казаков в атаку: "Айда, хлопцы, в Царство Небесное!" И бросились на врага...»*². Австрийцы побросали оружие и сдались в плен. Георгиевская Дума отказала подьесаулу Скворцову в ордене. Описание подвига и вправду вызывает вопросы: почему охранение батареи не сопротивлялось? Выходила ли она на закрытую позицию или уже была развернута? И если так, то где были корректировщики и наблюдатели? Сколь бы печально это ни было, этим вопросам суждено остаться риторическими.

Порой заслуженные награды миновали офицеров по неясной причине, как вышло в 1914 году с лейб-гвардии подпоручиком Тухачевским после боя у города Кжешув на реке Сане. В нем будущий Маршал Советского Союза во главе 1-го взвода семеновцев в авангарде 7-й роты полка должен был атаковать подступы к Сане левее города. После высылки вперед дозоров остальная рота за бойцами Тухачевского не последовала, а вместо этого рассыпалась в цепь и открыла неэффективный огонь по противнику. Так же поступила и подтянувшаяся 8-я рота. Прекратить огонь через 15–20 минут при-

¹ Герасимов В. Л. Георгиевские кавалеры морской авиации России // Военно-исторический журнал. 2004. № 9. С. 78.

² Стрелянов П. Н., Киреев Ф. С., Картагузов С. В. Кубанские, терские и уральские казаки в наступлении Юго-Западного фронта 1916 года. М., 2007. С. 88.

звал командир 6-й роты капитан Ф. А. Веселаго, он же отправился на выручку 1-го взвода. Тот достиг жилых строений в Кжешуве у моста, приказа брать который не поступало. С другой стороны к мосту ринулись отступавшие австрийские солдаты при двух пулеметах. Семеновцы обстреляли их и вынудили сдаться; Тухачевскому достались и трофеи, и мост. Правда, противник успел поджечь его, намереваясь взорвать, но солдаты 6-й роты Веселаго спасли переправу и закрепились на другом берегу. По итогам боя капитан был награжден орденом Св. Георгия 4-й степени, а вот Тухачевского и эта вожаемая награда, и Георгиевское оружие миновали, и он довольствовался орденом Св. Владимира 4-й степени с мечами. Самолюбие молодого офицера было сильно уязвлено. Он не преминул высказать в присутствии ротного, капитана А. В. Иванова-Дивова, все, что думает о его способностях и укладе чинопроизводства в гвардии: *«Считаю совершенно абсурдным то, что в гвардии нет производства за отличие и что надо идти в хвосте за каждой бездарностью, которая старше тебя по выпуску»*¹. Как бы там ни было, начиная с 11 (24) сентября 1914 года Тухачевский исполнял обязанности командира 7-й роты вплоть до пленения под Ломжей; командир 6-й роты капитан Веселаго погибнет в том же бою.

Наконец, случалось и такое: *«...Ефрейтор 16 инженерного полка Василий Чернецов, [награжденный] Георгиевским крестом 4 степени за № 131030 и Георгиевской медалью 4 степени за № 146003, за кражу денег у крестьянина деревни Корнич Коломыйского уезда в сумме 53 рубля, приговором баталионного суда 16 саперного баталиона от 21 декабря 1916 года лишен как ефрейторского звания, так и права ношения вышеозначенных отличий»*².

Впрочем, гораздо печальнее было прочесть в архиве ответ полкового адъютанта 3-го Туркестанского стрелкового полка председателю Высочайше утвержденной комиссии по описанию боевых трофеев Русского воинства и старых Русских знамен, состоящей при Военно-

¹ Минаков С. Т. «Наполеон» из Орловской губернии (подпоручик Тухачевский в 1914 г.) // Первая мировая война и российская провинция. Материалы международной научной конференции. Орел, 29 апреля 2014 г. Орел, 2014. С. 49–52.

² РГВИА. Ф. 2210. Оп. 1. Д. 445. Л. 39об-40.

Походной Канцелярии Его Императорского Величества, от 4 (17) апреля 1916 года: «Вследствие распоряжения строевого начальства дела о подвигах, совершенных частью, значение и характер их, будут разбираться в особых комиссиях по окончании войны, а потому в настоящее время не могут быть сообщены»¹.

Не будут...

Последние герои

В июле 1917 года войскам 16-й Сибирской стрелковой дивизии довелось биться за Фердинандов нос — злосчастную позицию, прежде оставленную русскими после крупнейшей огнеметной атаки в истории Первой мировой. Приказы о награждении отличившихся там отменно иллюстрируют произошедшие с армией за несколько месяцев метаморфозы.



Последнее наступление провалилось: русские солдаты сдаются германским в плен под Тарнополем в июле 1917 года

¹ РГВИА. Ф. 16180. Оп. 1. Д. 77. Л. 240.

«Младший унтер-офицер Василий ЗУБОВ в бою с 6 [18] по 11 [24] июля с[его] г[ода] при атаке Фердинандова носа, когда одна из рот отказалась исполнить боевой приказ, он, Зубов, под сильным и действительным огнем противника, стал убеждать солдат названной роты, после чего эта рота выполнила возложенную задачу с большим успехом». Убедительность принесла Зубову Георгиевский крест 1-й степени. За считанные минуты до начала атаки к стрелкам появился неизвестный солдат, принявшийся распропагандировать их: «“Товарищи, не ходите, 9-я рота нейдет, наша 2-я тоже нейдет. Куда одна ваша команда суется?” С негодованием отвергали разведчики провокатора». Укрепление было взято, а 19 июля (1 августа) общее собрание солдат 1-й батареи единогласно снизошло до вручения ордена Св. Георгия 4-й степени командиру дивизии подполковнику А. А. Полякову¹.

К тому моменту Временное правительство утвердило награждение офицеров Георгиевскими крестами, а нижних чинов — орденами. Керенский в приказе армии и флоту № 24 от 28 июня (11 июля) 1917 года именовал это свидетельством «о полном единстве между офицером и солдатом». На деле солдаты были довольны, а вот офицеры — отнюдь, именовали кресты с украшенными лавровой ветвью лентами «Георгиями с метлой» и считали такую меру обидным унижением. Корпусной врач, тайный советник В. П. Кравков еще 12 (25) февраля 1915 года ядовито отмечал в дневнике: «Генерал Жнов — да будет Господь ему судья! — очень занят позированием своей персоны с “Георгием” на фотографиях. О, как бы я обожал всех этих георгиевских кавалеров, если бы не стоял я так близко ко всему, ч[то]б[ы] видеть, как у нас получают всякие внешние отличия!!» На следующий же день его переполняли совсем иные эмоции и по другому поводу: «Лазурное небо, ласковый призыв солнца, весна... весна идет... <...> Узнал, что высочайш[им] приказом от 25 января я награжден орденом Св. Станислава 1-й степени. Теперь я, значит, генерал настоящий — со звездой и лентой через плечо»². Ну а в 1917-м на орденах Св. Свя-

¹ РГВИА. Ф. 2000. Оп. 2. Д. 2809. Л. 1об, 2–2об, 10.

² Кравков В. П. Великая война без ретуши. Записки корпусного врача. М., 2014. С. 127.

тослава поникли крылья имперского орла, на Георгиевских медалях профиль Николая II заменили Св. Георгием Победоносцем. Где-то полковые думы, образованные после февраля 1917-го, не скупилась на награды — неспроста начальникам дивизий было вверено право отказывать в представлениях ввиду явных злоупотреблений ими. Где-то, как в 31-м пехотном Алексеевском полку, солдаты отказывались от боевых отличий, расценивая их как попытку *«поднять у нас животные инстинкты дикарей первобытного состояния, делавшие человека зверем, чувствующим животное удовлетворение в человеческой крови»*. Военный министр Гучков призвал военных жертвовать выполненными из благородных металлов награды — на нужды войны до победного конца, разумеется. Сданные в утиль ордена и кресты из золота и серебра предполагалось менять на дубликаты из металлов попроще. Правда, себестоимость последних оказывалась выше оригиналов (1 рубль 50 копеек против 1 рубля 20 копеек), и уже с лета никаких заменителей пожертвованных наград никому не предлагалось¹.

Русская армия медленно погибала, а ее награды обесценивались, но героизм не отмирал вслед за ними подобно пережитку прошлого — ему находилось место и в течение всего 1917 года.

12 октября 1917 года германские армия и флот приступили к выполнению операции «Альбион». Задачами неприятеля были: на море — установление полного контроля над Рижским заливом и уничтожение русских сил в нем; на суше — занятие островов Моонзундского архипелага. Достижение данных целей должно было открыть кайзеровским войскам дорогу к третьей, и главной, цели — Петрограду.

Эти события известны широкому кругу читателей из романа Валентина Пикуля «Моонзунд». Наряду с морским сражением писатель упомянул и загадочный «батальон смерти» — тот самый, о котором говорилось в сообщении командующего Балтийским флотом контр-адмирала А. В. Развозова, переданном аппаратом Юза в штаб Морских сил Рижского залива 29 сентября (12 октября) в 12 часов

¹ См.: Солнцева С. А. Награды Временного правительства // Военно-исторический журнал. 1998. № 3. С. 72–78.

ЮРИЙ БАХУРИН «ФРОНТ И ТЫЛ ВЕЛИКОЙ ВОЙНЫ»



Сложно сказать, ставил ли автор плаката своей целью подчеркнуть портретное сходство лиц генерала Брусилова и Керенского, но...

25 минут: «Сам высылаю батальон смерти и в дальнейшем 173-й пехотный полк»¹. О чем шла речь?

¹ Цит. по: Морская историческая комиссия. Т. 1. СПб., 1998. С. 27.

Ревельский морской батальон смерти был одним из многих: ранее уже говорилось о подобных частях и подразделениях. Они стали порождением революции, требовавшей от своих воинов жертвенности для укрепления пошатнувшейся дисциплины. Батальоны формировались исключительно из добровольцев. На их погонах и кокардах тускло блестели черепа со скрещенными костями или мечами — «адамова голова», символ готовности к смерти. И это неспроста, ведь в бою ударные части ждало самое пекло.

В Ревеле батальон смерти был набран, главным образом, из матросов и офицеров кораблей Балтийского флота. В конце июня они явились в столицу, чтобы затем отправиться на передовую. Аксиома о высоких потерях среди ударников подтвердилась уже в первом их бою под Ригой. Добровольцы выходили из траншей, вовсе не имея за спиной опыта пехотных атак. Невзирая на это, они перевыполнили поставленную задачу и вместо двух линий вражеских окопов прорвали четыре. Ценой успеха явились немалые потери среди «смертников» от немецкого огня, к тому же, стоило им закрепиться на участке прорыва, как с неба обрушились русские же снаряды. *«Потери были громадны: из 300 моряков, входивших в состав батальона, не ранено всего 15 человек. Три офицера: подпоручик Симаков, мичман Орлов, мичман Зубков, не желая отступить, застрелились»*, — сообщается в работе военного историка В. В. Голицына о Ревельском морском батальоне смерти¹.

Месяц спустя остатки части вновь были в Петрограде на торжественном смотре, с оркестром и прошедшем полымя сражения знаменем — Андреевским флагом с вышитым девизом «За свободу и спасение России». Новый командир батальона подпоручик Парамонов удостоился награждения солдатским Георгиевским крестом: еще одна примета 1917 года. «Георгиями» наградили и всех без исключения оставшихся в живых бойцов.

Пополнение, краткая передышка — и обратно в Ревель, где «смертников» угораздило ввязаться в столкновение с латышскими

¹ См.: Голицын В. В. Ревельский морской батальон смерти // Рейтар. 2008. № 41 (3).

стрелками. Сколку породил агитплакат, сорванный со стены кем-то из солдат-латышей. В драку втянулись люди с обеих сторон, спешившие из казарм к месту происшествия. У каждого при себе имелась не только винтовка, но и ручные гранаты, пушенные в ход. Дело дошло до «зачистки» близлежащих домов. Двое ревельцев были убиты, свыше дюжины — ранены, латышские стрелки обошлись меньшей кровью. Всего к началу боев на Моонзундском архипелаге батальон насчитывал около 650 человек в составе штаба, четырех рот, пулеметной команды, минеров и обоза.

В полдень 29 сентября поступил приказ о выступлении. Сборы не заняли много времени, ранним утром 30 сентября Ревельский морской батальон смерти выдвинулся к железной дороге, оттуда — на пристань и остров Моон на борту транспортных кораблей. Прибыв на место уже вечером, ударники сходу занялись второй из двух главных задач подобных частей: восстановлением дисциплины и пресечением бегства с поля боя. Дело в том, что одновременно с ними с Эзеля к соединявшей оба острова Орисарской дамбе наступал авангард немецких войск. Русские пехотные полки — 470-й Данковский, 471-й Козельский, 472-й Мосальский — недолго продержались в обороне и обратились в бегство, бросая оружие и имущество. У дезертиров отняли подводы, неплохо пополнившие обоз ударников, часть отступающих была задержана и включена в пулеметную команду.

На следующий день батальон выступил к дамбе и занял позиции в двух верстах от нее. Командир батальона капитан 2-го ранга П. О. Шишко лично выезжал на рекогносцировку вместе со своим заместителем поручиком Парамоновым. Тогда же ревельцев начали обстреливать с моря, залпы вражеских миноносцев корректировались немецкой же авиацией. Ощутимых потерь огонь не нанес, но и выходить из окопов стало опасно. Разведку обстановки обеспечивали партии охотников. Они же под покровом ночи пробрались на Эзель, убедившись в том, что он занят немцами, и сумев забрать с оконечности острова пять брошенных пушек и даже броневтомобиль — им усилили баррикаду на дамбе.

Вечером 2 (15) октября немцы начали пробираться к дамбе. Кавторанг Шишко выслал вперед бо́льшую часть батальона, чтобы оста-

новить вылазки неприятеля. Из передовых окопов ночью трещали выстрелы, один из ревельцев был сражен пулей. Все это происходило под непрекращающимся обстрелом кайзеровской корабельной артиллерии. *«По приблизительному подсчету, на каждую квадратную сажень в день падало 6–8 снарядов, не считая 3-дюймовой шрапнели с миноносцев, которая посылалась дополнительно. Общее же количество снарядов определялось от 2 до 3 тысяч»*, – отмечает историк М. Г. Ситников¹.

Утром 3 (16) октября весь состав Ревельского морского батальона смерти подошел к Орисарской дамбе. Минеры получили приказ заминировать ее, но подрывников прижал к земле огонь немецкого гидроплана. Когда тот был сбит, вылазка продолжилась. На месте подрывники обнаружили поставленные неприятельскими саперами мины и обезвредили их. Оставалось подготовить собственные заряды, но работа на дамбе не прошла незамеченной врагом. Огонь с миноносцев усилился, был подожжен и наблюдательный пункт с пулеметным заслоном.

Немцы уже шагали в атаку, когда ревельцам удалось наладить связь с русскими батареями в тылу. Огонь приходилось корректировать своими силами, но противник прочувствовал на себе, как это идти под падающим на плечи пылающим небом. Натиск был остановлен, минирование дамбы возобновилось (правда, несколько человек были взяты противником в плен). На следующий день, 4 (17) октября, должен был состояться ответный ход ударников с прорывом на Эзель. Колоссальный перевес противника в численности не пугал Шишко. К слову, плененные прапорщики тоже не тушевались и, доведя состав своей части до 7000 штыков, заверяли, что русские пулеметчики в состоянии выкосить дамбу по всей ее протяженности. Батальону из вызволенных ранее орудий даже удалось устроить собственную батарею, обстрелявшую миноносцы, однако огонь вражеских кораблей был гораздо сильнее. Командир

¹ Ситников М. Г. Николай Казагранди в Ревельском морском батальоне смерти // Сибирский исторический альманах. Т. 1: Гражданская война в Сибири. Красноярск, 2010. С. 115.

ревельцев получил приказ отступить от дамбы и связаться с миноносцами Балтийского флота для эвакуации. Трое храбрецов, севших в шлюпку и вышедших на их поиски в штормящее море, едва смогли вернуться на сушу.

Утром 5 (18) октября немцы пошли в наступление. Ревельский морской батальон смерти сдерживал их на новых позициях и сам ходил в контратаки с «Марсельезой» на устах. Дамбу удалось-таки взорвать, не успевший отбежать от нее матрос-подрывник был ранен. Отступление продолжалось, дрогнувшие прежде пехотные части вновь бежали, но несшие потери ударники с гневом срывали все белые флаги на своем пути. Они отвергали приказ, позволявший сдаваться в плен. Сам кавторанг Шишко объявил: *«Я не вернусь домой...»*, привязал красное знамя к винтовке и возглавил одну из контратак. Почти сразу офицер оказался ранен и, воскликнув: *«Спасайтесь! Кто не может спастись, погибайте так же, как и я!»*, попытался свести счеты с жизнью¹.

Однако Шишко не погиб и был захвачен в плен². Возможно, командир ревельцев даже наблюдал постыдную картину сдачи в плен его людей... другими русскими пехотинцами. Спастись с Моона на подоспевших тральщиках сумели лишь 88 ударников.

Общий итог Моонзундского сражения известен: немцы одержали в нем победу, но их флот понес ощутимые потери. Кавторанг Шишко все же вернулся домой после плена — правда, ненадолго. Проводев в Гражданскую войну в составе Северо-Западной армии белых

¹ Ситников М. Г. Николай Казагранди: Ревельский морской батальон смерти // Ноябрьские историко-архивные чтения - 2016: Материалы научной конференции «Российская Империя накануне революционных потрясений: К 100-летию Русской Революции 1917 г.» (ПермГАСПИ. 16–17 ноября 2016 г.). Сб. / под ред. С. В. Неганова. Пермь, 2017. С. 243.

² В декабре 1917 года предпринимались попытки узнать о его судьбе и участии защитников мыса Церель. См.: Архив внешней политики РФ (далее — АВП РФ). Ф. 413. Оп. 1. Д. 126. П. 8. Л. 1. Данный документ публикуется в приложениях (№ 54). Копии этого и других цитируемых в тексте книги документов из фондов АВП РФ и Архива внешней политики Российской империи (далее — АВПРИ) представлены в интернет-проекте «Документы архивов МИД России. Революция 1917 года: Судьбы русской и советской дипломатии» [<http://1917.mid.ru>]. Дата последнего обращения: 07.07.2018.

до 1921 года, он эмигрировал в США, где и скончался в 1967 году. А доблестно сражавшийся под его началом Ревельский морской батальон смерти вскоре после Моонзунда поддержал Октябрьское вооруженное восстание в Петрограде.

Оно не являлось эпизодом борьбы с внешним врагом России, будучи, согласно резонному мнению американского историка Александра Рабиновича, «в меньшей степени военной операцией, а в большей — объективным и постепенным процессом»¹. Конечно, борьба за власть тоже требовала мужества и от осаждавших Зимний дворец, и от защищавших его, — ранее я говорил о добровольцах. Но все же это была иная война, разгоравшаяся внутри страны словно торфяной пожар. Русские сходились с русскими не на жизнь, а на смерть и считанные дни спустя после захвата власти большевиками — в ходе восстания юнкеров, отчаянного, безнадежного и оттого ожесточенного. Историк С. П. Мельгунов не случайно нарек его «Кровавым воскресеньем». Это выступление возглавил полковник Г. П. Полковников, ранее отстраненный от командования Петроградским военным округом. «Много детской крови взял на себя он...» — написал впоследствии о Полковникове генерал Краснов². Подавляя восстание юнкеров, красногвардейцы не гнушались самосудов и не удерживались от расстрелов. Взять реванш силами донских казаков под началом того же Краснова тоже не вышло. Примкнувшему к ним Керенскому пришлось терпеть открытое презрение со стороны офицеров-корниловцев. Они сумели миновать контролируемый большевиками Псков и занять Гатчину, затем, 28 октября (10 ноября), — Царское Село. Однако через два дня после встречного боя у Пулкова остатки 3-го кавалерийского корпуса стали отходить обратно, буквально разваливаясь на ходу. Небольших потерь — 3 убитых, 28 раненых — оказалось достаточно для разгрома. Генерала Краснова арестовали на сутки, а затем отпустили под честное слово

¹ Рабинович А. Большевики у власти. Первый год советской эпохи в Петрограде. М., 2008. С. 13.

² Краснов П. Н. На внутреннем фронте // Октябрьская революция: Мемуары: Керенский, Милоков, Краснов, Деникин, Станкевич, Соколов и др. / сост. С. А. Алексеев; с примеч. А. И. Усагина. М.; Л., 1926. С. 38.

не поднимать оружия против советской власти¹. Данного слова он, как известно, не сдержит.

Еще более ожесточенные бои происходили тогда же в Москве, где верные Временному правительству юнкера заняли Кремль, обстреливавшийся затем большевиками из артиллерийских орудий. Счет жертвам с обеих сторон шел на сотни. И подобные трагедии разыгрывались не только в столицах: даже в Иркутске на исходе 1917 года гремели уличные сражения, после которых 334 тела оказались в моргах, а еще 699 человек с ранениями и обморожениями — на больничных койках². Последними же боями на Русском фронте Великой войны, лебединой песней старой Русской и дебютом для Красной армии стали события на рубеже зимы и весны 1918 года. Те самые, что за минувшее время и превозносились вопреки фактам, и огульно опровергались, причем обе этих крайности живы до сих пор.

Увертюрой к наступлению немецких войск на северо-западе России в конце февраля 1918 года послужили мирные переговоры в Брест-Литовске³. Австро-германская сторона выступала на них с позиций силы. Перемирие объявлялось на 28 дней вместо полугода, немецкие войска не выводились с позиций. Да и «мир без аннексий и контрибуций» понимался немцами по-своему: об участии фактически отколовшихся Польши и прибалтийских губерний договариваться с Петроградом никто не собирался. ЦК ВКП(б) делал ставку на скорую революцию в Германии, рассчитывая дожидаться наступления этого заветного момента. Миссия «затягивателя» переговоров была возложена на народного комиссара иностранных дел Троцкого. Такое поведение сегодня порицается даже в спорте, что же говорить о дипломатии?

¹ См.: *Васильев М. В.* Казаки под Петроградом. Октябрь 1917 г. // Псков. 2013. № 39. С. 176–180.

² *Колмаков Ю. П.* Захоронения на территории Иркутска (1917–1940) // Земля Иркутская. 2006. № 3 (31). С. 28.

³ Хотя этот сюжет и бесконечно далек от темы героизма Русской армии в Первую мировую войну, полагаю решение остановиться здесь на нем оправданным: не только для лучшего понимания контекста дальнейших событий, но и в качестве демонстрации итога приложенных Россией и армией в той войне усилий...

Впоследствии сам Троцкий уподоблял свою миссию «*визиту в камеру пыток*»¹. Первым делом новый глава делегации потребовал развести ее с представителями Центральных держав во всем, включая прием пищи и прогулки. На заседаниях наркоминдел не лез за словом в карман. Он переходил в атаку при каждом удобном случае, не упуская ни единого из них. Стоило главе германской делегации Рихарду фон Кюльману оговориться насчет Персии — дескать, если с ее территории уйдут английские войска, то там не останется и турок, — как Троцкий колко напомнил о других оккупированных странах, прежде всего Бельгии. Своими речами он подчас доводил немецкого генерала Макса Гофмана до иступления. Бывший генерал-квартирмейстер штаба армий Западного фронта А. А. Самойло вспоминал: «*Гофман... обычно вскакивал с места и со злобной физиономией принимался за свои возражения, начиная их выкриком: "Ich protestiere!..", часто даже ударяя рукой по столу*»².

Здесь же интересно свидетельство офицера Генерального штаба подполковника Джона Фокке, пребывавшего в Брест-Литовске в качестве военного консультанта советской делегации. На совещании в Смольном 27 ноября (10 декабря) 1917 года, «*у себя в кабинете и в присутствии очень немногих лиц, Троцкий держится спокойно, неразговорчив и деловит*»³. «*Спокойствие и выдержка этого комиссара с громкой репутацией "огненного" вождя*», по мнению Фокке, были еще показательнее на фоне его выступлений на мирных переговорах. Там революционер подчас представлял чуть ли не государственным: «*Ф[он] Кюльман: «Наше предложение гласит: "Оба народа решили жить впредь в мире"*».

Троцкий: "Оба государства!"

Ф[он] Кюльман: "Обе нации!"

Троцкий: «Здесь написано: «Оба договаривающихся государства».

¹ Уткин А. И. Унижение России: Брест, Версаль, Мюнхен. М., 2004. С. 24.

² Самойло А. А. Две жизни. Л., 1958. С. 219.

³ Фокке Д. Г. На сцене и за кулисами Брестской трагикомедии (Мемуары участника Брест-Литовских мирных переговоров) // Архив русской революции. Т. XX. Берлин, 1930. С. 65.

Ф[он] Кюльман: *“Обе нации» Я удивляюсь, что вы так сильно возмущаете”.*

Троцкий: *“Плохой перевод!”*

Ф[он] Кюльман: *“За перевод мы не ответственны!”»¹.*

А в ответ на ехидное наименование делегации «Петроградской» он заявлял, что как немцы представляют здесь не только берлинский муниципалитет, так и они выступают от имени всей России.

Мало того, Троцкий умудрялся прямо в ходе переговоров призывать к восстаниям в Германии и Австро-Венгрии. Тем временем в Петрограде блок «левых коммунистов» был готов рискнуть властью Советов во имя войны, а не мира с империализмом. Ситуация в Германии тоже была нестабильной, командование подгоняло генерала Гофмана ускорить дело. Наконец, 9 февраля 1918 года, Центральные державы заключили мир с Центральной радой Украинской Народной Республики. Как следствие, Советской России в лице ее делегатов был предъявлен ультиматум. Ленин согласился на подписание мира, Троцкий же в Брест-Литовске выступил 10 февраля с уникальной по меркам дипломатии и международного права инициативой: *«Ни мира, ни войны: мир не подписываем, войну прекращаем, а армию демобилизуем».* Ранее эта формула была поддержана и «левыми коммунистами». Мало того, Троцкий отбил телеграмму Крыленко, указав полностью демобилизовать армию². Ленин отменит этот приказ четверть суток спустя.

При декларировании Троцким его провокационной формулировки лица делегатов Центральных держав явно вытянулись куда сильнее, чем от любых его подначек ранее. Именно она послужила поводом для возобновления военных действий — поводом, а не причиной: разница велика, и важно представлять ее себе. Подобное развитие событий было заранее предусмотрено противником.

Faustschlag³ — так именовался немецкий план наступления на Русском фронте, призванного попросту раздавить его. Берлин

¹ Фокке Д. Г. На сцене и за кулисами Брестской трагикомедии (Мемуары участника Брест-Литовских мирных переговоров) // Архив русской революции. Т. XX. Берлин, 1930. С. 146–147.

² Васецкий Н. А. Троцкий: опыт политической биографии. М., 1992. С. 102.

³ Faustschlag (нем.) — Удар кулаком.

не только нуждался в высвобождении остающихся на Востоке сил: затягивание брест-литовских переговоров играло не в его пользу. Ленин сотоварищи рассчитывали на революцию в Германии, военно-политическое руководство которой успело оценить большевизм в деле. 13 февраля 1918 года в Гомбурге на совещании с участием самого императора Вильгельма II, министра иностранных дел Кюльмана, генералов Гинденбурга и Людендорфа было принято решение: перейти от слов к маршу через пять дней. Захват немцами еще в конце 1917 года Риги и Моонзундских островов упрощал им наступление и осложнял русским оборону. «Сила доказательна по своей природе», — превосходно сформулировал историк О. Р. Айрапетов о кануне Первой мировой войны¹, но это выражение совершенно применимо и к событиям ее исхода.

18 февраля 1918 года немецкие войска общей численностью примерно миллион человек начали наступление на всей протяженности Русского фронта. Свыше половины этих сил в составе 24 пехотных и 4 кавалерийских дивизий следовало в пределы Западной области и Прибалтики. На Северном фронте «Фаустшлаг» перешел в активную фазу утром следующего дня. «Через Лифляндию и Эстляндию на Ревель, Псков и Нарву (конечная цель — Петроград) двинулись войска 8-й германской армии (6 дивизий), отдельный Северный корпус, дислоцировавшийся на Моонзундских островах, а также специальное армейское соединение, действовавшее с юга, со стороны Двинска», — отмечает доктор исторических наук П. А. Николаев². Красной армии на тот момент было чуть больше трех недель от роду.

Датой основания Рабоче-Крестьянской Красной армии (РККА) является 15 (28) января 1918 года. Именно в этот день Совет Народных Комиссаров издал соответствующий декрет. Согласно положениям этого декрета принцип комплектования Красной армии был добровольческим. Военнослужащими могли стать достигшие 18-летия

¹ Айрапетов О. Р. Внешняя политика Российской империи: 1801–1914. М., 2006. С. 623.

² Николаев А. П. Интервенция Германии // Интервенция на Северо-Западе России 1917–1920 гг. СПб., 1995. С. 90.

граждане, рекомендованные советскими партийными или профсоюзными организациями. Допускалось вступление в ряды Красной армии и целых воинских подразделений или частей, но при условии поруки и поименного голосования. Красноармейцу гарантировалось казенное довольствие и ежемесячное жалованье.

Начало было положено, однако полноценная армия не могла появиться по мановению руки или изданию декрета. Сложно разделить чересчур эмоциональную характеристику войск РККА, данную историками С. В. Карпенко и А. В. Крушельницким: *«Они были наскоро сколочены из совершенно разнородных элементов... Солдаты, развращенные войной, не пожелавшие вернуться к мирному труду... Деклассированные, уголовные элементы»*. Их же утверждение: *«В начале 1918 г. в только что созданную добровольческую Красную армию офицеры, даже из средних слоев, не пошли»*¹, — к сожалению, более походит на подмену понятий. Кадровые офицеры старой Русской армии, конечно, вряд ли спали и видели себя рядовыми рабоче-крестьянской армии. Однако сразу после захвата власти в России большевиками на их сторону перешел генерал М. Д. Бонч-Бруевич, в пору Великой войны — начальник штаба главнокомандующего армиями Северо-Западного фронта. Выбор в пользу Советской власти сделал и генерал-квартирмейстер Главного управления Генерального штаба Н. М. Потапов, а вместе с ним и практически все руководство русской военной разведки². Выдающийся специалист и организатор военного снабжения генерал Маниковский, находившийся в Зимнем дворце во время его осады, был арестован, но несколько дней спустя согласился на службу и получил свободу (да, затем был ненадолго арестован вновь, но службы не оставил). Наконец, еще один высокопоставленный офицер, полковник Гене-

¹ Карпенко С. В., Крушельницкий А. В. Начало и обострение Гражданской войны: становление большевистской диктатуры и государственности Белого движения (конец 1917 — начало 1919 гг.) // Гражданская война в России, 1917–1922: Очерки экономической и политической истории. М., 2013. С. 34, 35.

² См.: Багдасарян А. О., Корнеев В. В. Формирование 1-го корпуса РККА и защита гражданского населения Петрограда от воздушного нападения в ходе германской агрессии в феврале-марте 1918 года // Армия и общество. 2015. № 2 (45). С. 66–73.

рального штаба И. Г. Пехливанов накануне Октябрьской революции получил назначение командующим войсками Приамурского военного округа, куда прибыл уже при новом режиме и поддержал его¹. Этот список имен отнюдь не полон. Тем не менее боеспособность рядового состава Красной армии в самом начале ее пути было сложно недооценить, а время и уже занимаемое неприятелем пространство не ждали.

Не канула в небытие и старая Русская армия, увы, тоже — только не «еще», а «уже» — не будучи действенной военной силой. После декрета СНК «О постепенном сокращении численности армии» от 10 (23) ноября 1917 года дезертирство из ее рядов выросло в разы. На Северном фронте 1-й съезд солдатских делегатов 28 ноября — 2 (11–15) декабря на своем уровне регламентировал демобилизацию². Не отставал от него и Западный фронт. Солдаты, не развращенные войной, а смертельно уставшие от нее, уходили в тыл, обернувшийся фронтом. 18 февраля кайзеровские войска вошли в Двинск и Луцк, 21-го они были в Минске и Новгороде.

В ночь на 19 февраля Совнарком выразил германскому военно-политическому руководству протест против действий немецкой армии и — согласие с озвученными ранее в Брест-Литовске условиями мира. Ответа не последовало; он поступит, но позднее. Засветло состоялось крупное совещание ЦК большевистской и левозсеровской партий с участием военспецов старой Русской армии, и на нем Ленин выступил за борьбу.

21 февраля был сформирован Комитет революционной обороны Петрограда и принят знаменитый декрет «Социалистическое отечество в опасности!». Пункт 2 декрета гласил: *«Всем Советам и революционным организациям вменяется в обязанность защищать каждую позицию до последней капли крови»*. В столице на следующий же день

¹ Ганин А. В. Неполномочный командующий: дальневосточная командировка полковника И. Г. Пехливанова в конце 1917 — начале 1918 г. // Казачество Дальнего Востока России в XVII–XXI вв. Сб. науч. статей. Вып. 3. Хабаровск, 2011. С. 92, 93.

² Базанов С. Н. Пролог гражданской войны на Северном фронте (октябрь 1917 — январь 1918 гг.) // Белая гвардия. 2003. № 7. С. 15.

началась организация 1-го корпуса РККА и воинских отрядов для переброски в угрожаемом направлении — прежде всего к Пскову. На момент его занятия противником только питерцы-добровольцы увеличат ряды РККА на 9750 человек. Лозунги «Все к оружию! Все на защиту революции!» ознаменуют 23 февраля, тогда же объявленый Днем защиты социалистического отечества.

Правда, в самом Пскове, как докладывал Верховный Главнокомандующий фронтовой армией (в чине прапорщика Русской армии) Н. В. Крыленко наркомвоенту Н. И. Подвойскому, мобилизация проходила ни шатко ни валко. Немалую часть населения перспектива немецкого наступления попросту не беспокоила, находились и ожидающие его. Народный комиссар по военным делам оставался на связи и непосредственно с командованием Северным фронтом. Член управления войсками фронта Б. П. Позерн вечером 23 февраля сообщил Подвойскому по прямому проводу: *«Немцы в 25 верстах от Пскова и идут броневиками по шоссе и по железной дороге поездом. Очевидно, будут в Пскове через несколько часов»*¹.

За вычетом отступающих из города войск верные Советской власти силы в нем составляли Красная гвардия (численностью до роты), две роты и пулеметная команда латышских стрелков и полк Красной армии из числа солдат 12-й армии, ранее ушедшей от Двинска. Командовал полком офицер старой Русской армии в чине штабс-капитана А. И. Черепанов.

Согласно его воспоминаниям красноармейцы тем же вечером 23 февраля встретили противника на подступах к Пскову, реке Череха, и ввязались в бой. Невзирая на пулеметный и даже артиллерийский огонь, они обстреливали идущие вперед немецкие цепи и сами поднимались в контратаку. Особенно ярко Черепанову удались детали, вроде умелых действий командира 7-й роты — явного фронтовика Великой войны: *«Посмотрим, сколько вас на фунт сушеных пойдет! — подбегая к неприятельскому солдату, крикнул Будаков. Словно на учениях по штыковому бою, ловким движением рот-*

¹ Молодцыгин М. А. Красная Армия: рождение и становление, 1917–1920 гг. М., 1997. С. 47.

ный своей трехлинейкой отбил винтовку врага и — «вперед прикладом бей!» — грохнул его по голове. Бойцы, увлеченные примером командира, смяли первую цепь неприятеля, начали преследовать отступающих...»¹. Однако этот бой, вероятно, все же состоялся на следующий день. 2-й красноармейский полк в итоге был вынужден отступить к городу — отступить в порядке, а не бежать в отличие, увы, от множества солдат 12-й армии. Заодно приводились в негодность пути сообщения со столицей.

В Пскове нарастал хаос, выплескивавшийся в погромы. Советское руководство эвакуировалось из города на станцию Торошино в 20 верстах. С боями через Псков сумела прорваться часть латышских стрелков. Встречать немецкие войска стрельбой уже на улицах было суждено горстке красногвардейцев. «Товарищи, мы сможем умереть», — передавал их девиз вырвавшийся из города писарь В. С. Лемзаль². Его свидетельство изображает граничащую с безумием обстановку в Пскове, воцарившуюся после захвата города немцами в ночь на 25 февраля. Накануне вечером красноармейцы «громко хлопнули дверью», взорвав пироксилиновый склад близ Пскова, — уничтожено до 270 рядовых и офицеров неприятеля. Утром «еврейская буржуазия», как подчеркивал Лемзаль, подносит хлеб-соль немцам, а те душат выданных населением большевиков удавками. Духовенство молится за царя, и ходят слухи об убийстве Ленина в Петрограде...³.

Ленин тем временем спорил до хрипоты с ВЦИКом относительно нового германского ультиматума, полученного пять суток спустя после сообщения Совнаркома. Прежние условия мирного договора более не устраивали Берлин. Будучи хозяином положения, он диктовал новые, куда более тяжелые. На их рассмотрение, принятие или отказ советскому руководству отводилось двое суток, на день больше — для скрепления подписью и две недели на ратификацию. Лидер большевиков настаивал на принятии выдвинутых условий, был

¹ Черепанов А. И. Поле ратное мое. М., 1984. С. 70.

² Сборник документов и материалов по истории Псковского края (IX–XX вв.). Псков, 2000. С. 413.

³ Там же. С. 414.

в этом мнении не одинок, но и поддержан далеко не всеми. Ранним утром 24 февраля члены ВЦИК проголосовали следующим образом: 116 голосов — за, 85 — против, 26 — воздержались¹. 26 февраля в Псков прибыла советская делегация, включая будущего и. о. наркома иностранных дел Г. В. Чичерина и Л. М. Карахана. Однако даже большевистское руководство не смирилось с потерей Пскова, равносильной занесенному над Петроградом клинку.

Возвратившийся в столицу еще в январе бывший полковник Пехливанов утром 25 февраля получил сообщение о занятии Пскова «незначительными силами» немцев, назначение начальником Псковского отряда и задачу: предположительно силами из пяти батальонов (по 12 пулеметов в каждом) и трех артиллерийских батарей отбить город. Сводный отряд включал в себя и нижних чинов старой Русской армии, и бойцов Красной гвардии с красноармейцами. *«Удивительно, что эти разнородные революционизированные силы были готовы подчиняться приказам бывшего офицера Генерального штаба»*, — отмечает доктор исторических наук А. В. Ганин². Тем не менее уже после полудня того же дня первый эшелон Псковского отряда, 700 солдат РККА и красногвардейцы с тремя пулеметами, отбыл в Лугу с Варшавского вокзала. Готовился к немедленной отправке и в 18 часов 30 минут выступил для защиты Луги и второй эшелон. Третий же толком не удалось организовать по ряду причин: неподчинение одних солдат, неявка других, отсутствие гранат в боезапасе батареи. Наконец, сам Пехливанов добрался до Луги днем 26 февраля. По итогам совещания на месте было принято решение выслать к Пскову разведывательный эшелон и перевести остальные силы со штабом на станцию Струги Белые между Лугой и Псковом.

«Командир отряда обоснованно осторожничал, считая, что силы неравны и вверенных ему войск достаточно только для разведки. Чтобы действовать более активно, Пехливанову были нужны еще четыре эшелона

¹ Нежинский Л. Н. В интересах народа или вопреки им? Советская международная политика в 1917–1933 годах. М., 2004. С. 40.

² Ганин А. В. Болгарин, защитивший Россию: судьба Иордана Пехливанова // Русский сборник. Исследования по истории России. Т. XI. М., 2012. С. 287.

отряда, бронепоезд, бронедивизион и конница», — пишет А. В. Ганин¹. Подкрепление и бронепоезд прибыли в течение 27 февраля, но противник все равно обладал заметным превосходством в численности пехоты и артиллерии, не говоря о пяти кавалерийских полках. Немцы готовились к обороне занятого города, а Бонч-Бруевич из столицы толкал Пехливанова к активным действиям.

Один из первых боев Псковского отряда с неприятельской заставой близ станции Черняковицы состоялся поздним вечером 1 марта в 10 верстах от Пскова: кровь пролилась с обеих сторон. У Яхново красный разведывательный отряд напал на немецкий разъезд, убив несколько солдат противника и взяв пленных, в том числе двоих русских. Их, как предателей, ждал расстрел. Кроме того, бойцы Пехливанова заставили отвернуть немецкие аэропланы над Стругами Бельми².

Встревоженный молчанием командира Псковского отряда Бонч-Бруевич адресовал ему одну телеграмму за другой. Сосредоточение основных сил завершилось, к ним поступило и пополнение, включая огнеметчиков, но на последних Пехливанов положиться не мог: в направленном к Пскову решением комитета батальоне любой желающий мог «уйти по-английски». Как на грех, на мосту у Торошино сошел с путей паровоз бронепоезда.

Ситуацию несколько упрощали продолжавшиеся в городе беспорядки, Псковский отряд даже успел оказать помощь оружием стихийно возникшему партизанскому движению. 2 марта был обстрелян и на сей раз сбит вражеский аэроплан. 3-го — солдаты Пехливанова в бою не только вынудили немцев отступить и закрепились в четырех верстах от Пскова. Отряд под звучным наименованием «Волчья стая» оказался атакован полутора сотнями самокатчиков противника, но потерпел поражение и отступил с потерями в живой силе и материальной части — велосипедах, стрелковом оружии и про-

¹ Ганин А. В. И. Г. Пехливанов — один из первых историографов Первой балканской войны // Модернизация vs. война. Человек на Балканах накануне и во время Балканских войн (1912–1913). Сб. ст. М., 2012. С. 407.

² Ганин А. В. Българинът защитил Русия: Съдбата на Йордан Пехливанов. София, 2014. С. 56, 57.

чем. Тогда же над Торошино метким огнем был подбит еще один аэроплан¹. Но... В тот же день состоялось подписание «похабного» Брест-Литовского мирного договора.

Уже после заключения мира немцы продвигались к Нарве, оборону которой сводными силами из добровольцев и матросов возглавлял нарком по морским делам П. Е. Дыбенко. После неудачного контрнаступления они откатились к городу, а вечером оставили и его и отступили в Ямбург. Прибывший туда же из Петрограда в 23 часа 5 минут генерал старой Русской армии Д. П. Парский вскоре выяснил, что до утра 4 марта немцы не входили в Нарву. За город можно было побороться, но не полсуток спустя: *«Возникла было мысль овладеть Нарвой обратно, но от нее пришлось отказаться, т[ак] к[ак] подходившие уже оттуда отряды только что совершили 20-верстный переход, были утомлены и дезорганизованы»*². Даже наиболее боеспособная часть Ямбургского отряда, матросы, — и те уходили в тыл вместе с оскандалившимся Дыбенко. Парского, судя по всему, чуть ли не силой заставили покинуть Ямбург. Он тщетно пытался остановить эшелон, затем возвратился и обнаружил на месте лишь крупицы прежних сил, добровольцы утекали как вода сквозь пальцы. И сколь бы ни были изначально слабы войска неприятеля в Нарве, они останутся там вплоть до ноября.

Теперь, согласно предписанию Крыленко от 3 марта 1918 года, командованию в штабах фронтов и военных округов надлежало завершить демобилизацию старой Русской армии и приступить к созданию так называемой «завесы» на пути дальнейшего наступления германских войск.

Боевые действия с момента начала операции «Фаустшлаг» не сводятся к одному лишь 23 февраля. Если взять эту дату в качестве осевой, то следует вспомнить, что в тот же день красноармейские отряды под командованием Р. Ф. Сиверса взяли Ростов-на-

¹ Ганин А. В. Съдбата на Йордан Пехливанов // Историческо бьдеще. 2013. № 1–2. С. 253.

² Парский Д. П. Воспоминания и мысли о жизни и службе в Ямбургском отряде Красной армии в марте-апреле 1918 г. // Военно-исторический сборник. Вып. 2. М., 1919. С. 200–201.

Дону, а войска белой Добровольческой армии выступили от него в «Ледяной поход». Данные события являются трагическими вехами братоубийственного раздора. Однако на северо-западе России завершилась иная война.

Конечно, говорить о разгроме немцев под Псковом в феврале 1918 года неверно. Немного ближе к истине находится и зеркальная интерпретация тех событий. Суть же их проста: в условиях подавляющего превосходства противника ему был дан отпор.

В этом смысле Советскую Россию можно сравнить с Бельгией летом 1914 года. К началу Великой войны вооруженные силы королевства были немногочисленны и слабы по сравнению с нависшей над бельгийскими границами угрозой. Вторжение началось, исход противостояния был предсказуем и печален. Но, как уже говорилось ранее, Бельгия с честью показала, что готова постоять за себя, а затем ее армия пошла на соединение с войсками англо-французских союзников.

России на рубеже зимы-весны 1918 года было некуда отступить и не на кого опереться — безотносительно причин складывания такой ситуации. Однако в организации обороны Петрограда, и в боях за Псков, и даже в запоздалой борьбе за Нарву приняли участие кадровые русские офицеры. Для них вторжение врага в пределы России оставалось вызовом вне зависимости от политического режима в стране. *«Наступление немцев на Псков и Нарву толкнуло меня предложить свои услуги советской власти»*, — признавался впоследствии виднейший военный специалист А. А. Свечин¹. Слабые и немногочисленные войска Красной армии все же приняли бой плечом к плечу с военнотружущими старой Русской армии. Именно это позволяет 23 февраля полноправно считаться не только памятной датой, но и одним из символических дней народного единства.

...Конечно, в Русском Зарубежье вряд ли согласились бы с таким выводом. Вначале были пулеметы, а завершилось все, согласно эми-

¹ Тинченко Я. Ю. Голгофа русского офицерства в СССР. 1930–1931 годы. М., 2000. С. 50.

грантскому военному историку А. А. Керсновскому, артиллерийскими орудиями еще в 1917 году. 26 октября (8 ноября) 1917 года, на следующий день после захвата власти большевиками, 681-й пехотный Алтайский полк атаковал германские позиции на Березине, взяв две сотни пленных и отбив у неприятеля две поршневые пушки, некогда числившиеся в составе крепостной артиллерии Новогеоргиевска¹. Судьбе этой крепости, доселе остающейся малоизвестной, посвящена следующая глава.

¹ Керсновский А. А. Указ. соч. Т. IV. С. 320.

НОВОГЕОРГИЕВСКИЙ КРЕСТ

Здесь, — скажет в описаниях своих Историк, — при слиянии Наревы с Бугом, Наполеон вздумал сделать огромные укрепления. Тысячи польских рук и миллионы золотых употреблены для этой работы. Наконец возникли высокие валы; показались, погрозили — и рассыпались!..¹.

Как возводился «тройной ряд стен»

Утром 7 (20) августа 1915 года начальник станции искрового телеграфа в Брест-Литовске капитан Ф. А. Кастнер получил радиogramму из осажденной крепости Новогеоргиевск. *«Не будучи в состоянии от волнения и слез произнести ни одного слова, молча подошел к карте и на Новогеоргиевске поставил крест»*, — вспоминал очевидец, военный инженер В. М. Догадин². Текст полученной Кастнером радиogramмы гласил: *«Все время под огнем, а сегодня особенно под непрерывным тяжелым, исправляя повреждения, работали до конца. Считаю, что свой долг выполнили. Просим не забыть нас»*.

Просьба защитников не была услышана. Начертанный Кастнером крест оказался в известном смысле поставлен на целые десятилетия. Советские военные историки вспоминали о Новогеоргиевске нечасто и как будто неохотно. Наиболее подробные публикации об этой крепости и ее судьбе в Великую войну выходили за границей, на иностранных языках. В итоге моя выпускная квалификационная работа, изданная в 2009 году крохотным тиражом, стала первым монографическим исследованием истории Новогеоргиевска на рус-

¹ Глинка Ф. Н. Письма русского офицера о Польше, Австрийских владениях, Пруссии и Франции, с подробным описанием Отечественной и заграничной войны с 1812 по 1814 год. М., 1870. С. 147.

² Вместе с Д. М. Карбышевым (Воспоминания русского офицера В. М. Догадина) // Отечественные архивы. 2002. № 1. С. 74.

ском¹. Ну а теперь наступил подходящий момент для возвращения к ней и нового рассказа с самого начала.

Удачное расположение будущей крепости было отмечено еще Наполеоном Бонапартом. В 1805 году он направил в польские земли военного инженера Франуса де Шасслу-Лоба, составившего план модлинских укреплений. Интуиция великого полководца оправдала себя: в 1813 году Модлин оборонялся от русских войск много дольше прочих польских форпостов. Защитники крепости серьезно уступали русским войскам по численности. Если в начале февраля гарнизон насчитывал 1000 саксонских, 1000 французских и около 6000 польских солдат и офицеров², то всего лишь 5230 солдат и 261 офицер продолжали удерживать Модлин к лету³. Позже русские офицеры — участники осады и их противники сходились во мнении о высоком качестве укреплений Модлина⁴.

Работы на его крепостных верках начались в 1831 году, а поводом послужило восстание в Царстве Польском. Модлин был окружен поясом фортов общей протяженностью порядка 29 и диаметром 9 километров. У цитадели на правом берегу Вислы возвели ограду. 25 февраля (9 марта) 1834 года крепость была переименована в крепость Святого Георгия, а 14 (26) марта того же года — в Новогеоргиевск. Разумеется, первоклассная крепость должна была быть полностью обеспечена провизией для войск гарнизона, амуницией и боеприпасами. Еще Наполеон I Бонапарт указывал Шасслу-Лоба на необходимость устройства в Модлине магазинов, способных снабдить провизией до полусотни стоящих в крепости пехотных частей,

¹ Порт-Артур на Висле. Крепость Новогеоргиевск в годы Первой мировой войны. М., 2009.

² Cours politique et diplomatique de Napoléon Bonaparte / Ed. Goldsmith L. T. VI. London, 1816. P. 177.

³ Podhorodecki L. Dzieje rodu Chodkiewiczów. Warszawa, 1997. S. 159.

⁴ Андреев Н. И. Воспоминания офицера 50-го егерского полка // Русский Архив. 1879. Т. 3. С. 199; Philippart J. Campaign in Germany and France — From the Expiration of the Armistice, Signed and Ratified June 4, 1813, to the Period of the Abdication of the Throne of France by Napoleon Buonaparte; with an Appendix, Containing All the French Bulletins Issued During this Period, and Other Official Documents. Vol. II. London, 1814. P. 28.

НОВОГЕОРГИЕВСКИЙ КРЕСТ

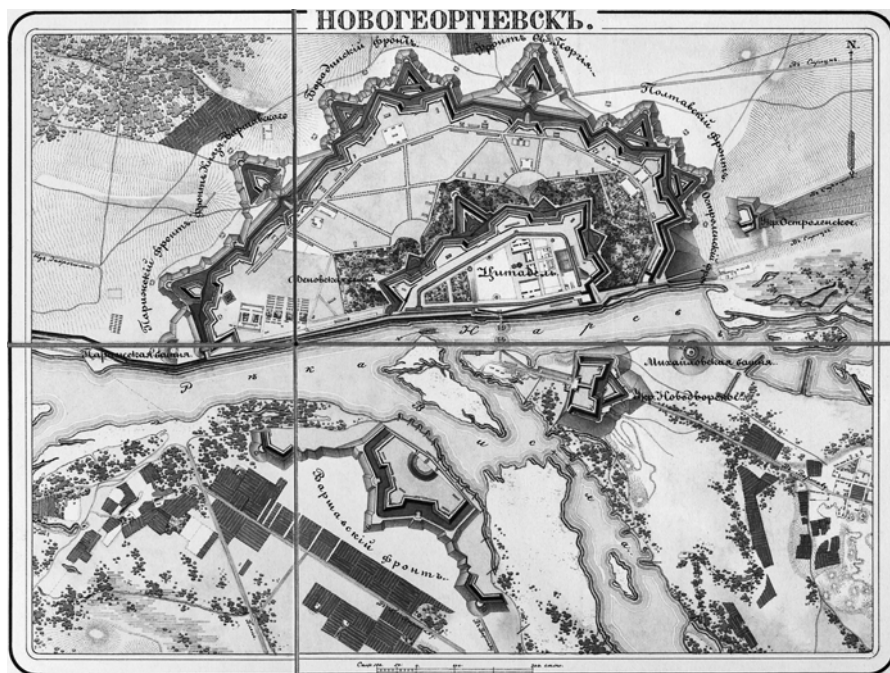

План крепости Новогоргиевск, 1830-е годы

да еще и вместить не менее двух миллионов зарядных картузов¹. Настояние императора французов было выполнено, и во многом благодаря этому у осажденных в Модлине в 1813 году поляков не было недостатка в провианте. Выстроенный в крепости в 1835-м² новый магазин заодно служил крупнейшим складом зерна в Царстве Польском³. Около двадцати лет спустя, по авторитетному мнению выдающегося русского военного инженера Э. И. Тотлебена, в империи не было ни одной вполне отстроенной и соответствующей своему назначению крепости, за исключением Новогоргиевска.

¹ Liskenne F. C., Sawvan J. B. B. Bibiliotèque historique et militaire. T. VII. Paris, 1853. P. 156.

² До этого в течение четырех лет с момента окончания последнего восстания в Модлине-Новогоргиевске размещался временный продовольственный магазин: Cański J. Tableau statistique, politique et moral du Système militaire de la Russie. Paris, 1833. P. 298.

³ Corn magazine at Novogeorgievsk // Civil Engineer and Architect's Journal, Scientific and Railway Gazette. 1850. Vol. XIII. P. 241.

Разумеется, столь высококачественное состояние укреплений влекло колоссальные казенные затраты. Известен показательный случай, когда на вопрос прусского принца Вильгельма о стоимости строительства Новогеоргиевска император Николай I ответил, что она известна лишь Богу и начальнику инженеров Варшавского округа И. И. Дену, однако оба они хранят молчание¹.

Крепость сыграла важную тактическую роль в усмирении восстания 1863 года в Царстве Польском. Указом от 26 марта (7 апреля) 1863 года в Новогеоргиевске был сформирован крепостной батальон внутренней стражи². Десятилетие спустя на западном порубежье России начались обширные военно-строительные работы, не миновавшие Новогеоргиевск. Их ведение на завершающем этапе инспектировал лично император Александр III. В двух-трех километрах от ограды крепостного ядра были построены форты I–VIII, бетонированные в конце 1880-х. На укреплениях IV–VIII затем были достроены и полностью бетонные казематы³.

Наряду с расположенными на юге, у впадения Вепржа в Вислу, Ивангородом и Варшавой, крепостью Новогеоргиевск обеспечивалась оборона западной границы Российской империи. Образуемый «маневренный плацдарм», или Варшавский укрепленный район, прикрывал сосредоточение армий в Варшавском округе. Подобная конфигурация при угрозе с запада способствовала как наступлению и глубокому прорыву на неприятельскую территорию, так и ведению войны от обороны. Не случайно еще поэт В. А. Жуковский образно писал о крепости Новогеоргиевск, *«которая как будто летит на Польшу, впивается в нее когтями и жрет ее»*⁴. А теоретик военноморского искусства генерал-майор по Адмиралтейству Н. Л. Кладо много лет спустя сравнивал весь Варшавский укрепленный район

¹ Тарле Е. В. Крымская война: в 2 т. Т. 1. М.; Л., 1941–1944. С. 245.

² Штутман С. М. Внутренняя стража // МВД России. Энциклопедия / под ред. В. Ф. Некрасова. М., 2002. С. 80.

³ Яковлев В. В. История крепостей. М., 2000. С. 369.

⁴ Жуковский В. А. Полное собрание сочинений и писем: В 20 т. Т. 14. М., 1999. С. 193.

в целом с устоем моста, режущим лед и разбивающим струю неприятельского нашествия¹.

Правда, коммуникации между форпостами укрепленного района были развиты посредственно. К 1868 году, времени составления Н. Н. Обручевым записки для Комитета министров «О железных дорогах, необходимых в военном отношении», от Новогеоргиевска шла всего одна рокадная дорога вдоль Вислы до Ивангорода с веткой до Лукова².

28 июня (10 июля) 1893 года в крепость были переведены команды от 1-й и 2-й рот 4-го батальона Барановичской железнодорожной бригады в общем составе 4 офицера и 226 нижних чинов. Меньше чем за месяц они уложили 4 версты (4,27 километра) широкой колеи, 4,5 версты (4,8 километра) метрового и 6,5 верст (6,93 километра) семидесятисантиметрового пути, выполнив для этого 3700 кубических сажень земляных работ и построив 11 искусственных сооружений, а также 3 временные станции с постройками и платформами³. В 1890-е годы внутри крепости была сооружена железная дорога протяженностью 26 верст (27,74 километра), с узкой колеей шириной 0,7 метра и подвижным составом. Общий объем земляных работ составил в среднем около 777 м³ выемки и примерно 3885 м³ планировки на версту⁴. В 1897 году Николай II оценил связывающие Новогеоргиевск с Зегржем пути. Однако десятью годами позднее генерал Алексеев, прибыв в последний с инспекционной поездкой верхом, писал супруге: «Зегрж. Несмотря на 27 только верст, отделяющих нас от Новогеоргиевска, до сих пор не установлено никакого сообщения... Вообще мы здесь как бы отрезаны от всего мира»⁵. Не пройдет

¹ Кладо Н. А. Значение флота в ряду военных средств государства // Военно-морская идея России: Духовное наследие Императорского флота. М., 1999. С. 47.

² Бескровный Л. Г. Русская армия и флот в XIX веке. Военно-экономический потенциал России. М., 1973. С. 407.

³ Старостенков Н. В. Железнодорожные войска России. Кн. 1. На службе Российской империи: 1851–1917 / под ред. Г. И. Когатько. М., 2001. С. 126.

⁴ Величко К. И. Крепости и крепостные железные дороги. СПб., 1898. С. 143.

⁵ Алексеева-Борель В. М. Сорок лет в русской императорской армии: Генерал М. В. Алексеев. СПб., 2000. С. 247.

и десяти лет, как это «как бы» станет ужасающей реальностью для обороняющихся.

Состояние укреплений Новогеоргиевска незадолго до Великой войны тоже оставляло желать лучшего. Военный министр Сухоминов сперва предлагал охватить крепость поясом новых укреплений. Однако, видимо, его впечатлили слова генерала от инфантерии Г. И. Бобрикова о том, что крепости составляют страшное оружие, но не для неприятеля, а для собственного бюджета. Нельзя сказать, что это было явным преувеличением: модернизация одного лишь Новогеоргиевска требовала затрат в размере 100 миллионов рублей, при этом в начале XX века на все крепости Российской империи выделялось в среднем по 8 миллионов рублей на «*оборонительные и необоронительные работы*»¹. В итоге по новому плану стратегического развертывания войск Варшавский укрепленный район упразднялся, а составлявшие его крепости подлежали уничтожению². К выполнению данного решения было приказано приступить в условиях строжайшей секретности, а мотивировалось оно слабостью перечисленных крепостей и необходимостью собрать находящиеся в них войска в кулак³.

В военном ведомстве разразился скандал. Намерение Сухоминова незамедлительно вызвало протест участвовавшего в разработке проекта усиления крепостей передового театра военных действий полковника А. П. Шошина, поддержанного другим членом Главного крепостного комитета, полковником А. В. фон Шварцем⁴. Против уничтожения цитаделей на западной границе России горячо выступал даже товарищ военного министра, постоянный член

¹ Айрапетов О. Р. Тупик рассредоточенного наступления: О просчетах военной и внешней политики России накануне Русско-японской войны 1904–1905 гг. // Россия XXI. 2005. № 1. С. 126.

² Глушков В. В., Долгов Е. А., Шаравин А. А. Корпус военных топографов в годы Первой мировой войны. М., 1999. С. 20

³ Поливанов А. А. Из дневников и воспоминаний по должности военного министра и его помощника, 1907–1916. М., 1924. С. 62.

⁴ Kalinin W., Ajuszin N. General Major Inzynier Aleksiej Piotrowicz Szoszin // Twierdze i Dzialania Wojenne na Zemiach Polskich w Czasie I Wojny Swiatowej. Miedzynarodowa Konferencja Naukowa Osowiec 16–18 Pazdziernika 1998 r. Przasnysz, 2000. S. 88.

и управляющий делами Главного крепостного комитета генерал-майор А. А. Поливанов. Это возымело определенное действие. Новый начальник ГУГШ генерал-лейтенант Е. А. Гернгросс отменил решение Сухомлинова. Теперь Новогеоргиевск в числе ряда других крепостей надлежало не уничтожить, а, напротив, усилить, дабы он мог в изолированном состоянии держать оборону до подхода войск с арьергардной линии развертывания.

Наряду с этим планировалось начать фортификационные работы на новой оборонной линии Ковно — Гродно — Осовец — Брест-Литовск, отодвинутой вглубь страны на 200 километров. Причиной такого шага, очевидно, стала назревавшая с 1907 года необходимость усиливать гродненские укрепления, флангово расположенные относительно возможного направления удара германских войск на Брест-Литовск. Новогеоргиевск оказался единственной крепостью, оставшейся на передовом западном театре, хотя еще в 1880-х годах Главному штабу было ясно, что одной ею обойтись невозможно¹. Одной из важнейших функций крепости ныне стало обеспечение войскам свободного перехода через Вислу и Нарев². По сути, это явилось откатом на целое столетие, к эпохе Наполеоновских войн: именно император французов считал главной задачей будущих укреплений Модлина охрану мостов через Вислу³. Причем состояние переправ там оставляло желать лучшего, а их возведение тормозилось за счет развития речных коммуникаций в Средней Азии: мостостроительный материал уходил на наведение мостов через Амударью⁴. Как бы то ни было, в этих условиях Новогеоргиевск уподоблялся Порт-Артуру, и на фоне событий недавней Русско-японской войны это сравнение было не слишком выгодным.

¹ РГВИА. Ф. 846. Оп. 3. Д. 110. Л. 183.

² Правда, по мнению кандидата исторических наук Б. Л. Хавкина, «на участке Сероцк — Новогеоргиевск находились долговременные форты, которые прикрывали переправы через Неман». См.: Хавкин Б. Л. Русский фронт Первой мировой войны (1914–1918 годы)... С. 12. Искренне хочется верить, что в текст его статьи вкралась досадная опечатка.

³ Тимченко-Рубан Г. И. Новогеоргиевская крепость // Военная энциклопедия. Т. 17. М., 1914. С. 26.

⁴ Marshall A. The Russian General Staff and Asia, 1800–1917. London, 2006. P. 161.

Согласно проекту усиления крепости на расстоянии 8–9 километров от крепостного ядра должно было быть возведено внешнее кольцо обороны из десяти фортов, доводящее их общее число до 18. Часть из них предполагалось объединить в фортовые группы. Работа началась только летом 1913 года и финансировалась довольно скудно. Не все укрепления на новой крепостной линии были закончены к началу Великой войны — например, фортовая группа XVa-b, на которую и придется главный удар неприятеля¹. Но даже в таком состоянии Новогеоргиевск являлся одной из самых мощных, если не мощнейшей твердыней в мире.

К моменту начала Первой мировой войны Новогеоргиевск находился в зоне ответственности 2-й пехотной дивизии генерал-лейтенанта И. Ф. Мингина в составе 23-го армейского корпуса генерала от инфантерии К. А. Кондратовича. В состав дивизии входили 5-й Калужский императора Вильгельма I, 6-й Либавский принца Фридриха-Леопольда Прусского, 7-й Ревельский генерала Тучкова, 4-й и 8-й Эстляндский пехотные полки². Это были одни из самых прославленных негвардейских полков Русской императорской армии, имевшие более чем столетнюю историю. Они принимали участие во всех крупных войнах XIX века за редким исключением, и почти в каждой овеяли себя славой.

Также начало войны в Новогеоргиевске встретили следующие бригады 3-го округа Отдельного корпуса пограничной стражи (ОКПС):

Таблица № 11³

Наименование бригады	Офицеры	Нижние чины
9-я Ломжинская бригада (3 сотни)	12	404

¹ Яковлев В. В. Указ. соч. С. 367.

² Звегинцов В. В. Русская армия 1914 г. Подробная дислокация. Формирования 1914–1917 гг. Регалии и отличия. Париж, 1959. С. 4; Краткое расписание сухопутных войск. Исправленное по сведениям к 1 апреля 1914 г. СПб., 1914. С. 20. С 8 (21) августа 1914 года из названий перечисленных полков были изъяты имена представителей владетельных домов Габсбургов и Гогенцоллернов.

³ Восточно-Прусская операция: сборник документов мировой империалистической войны на русском фронте (1914–1917 гг.). М., 1939. С. 511.

НОВОГЕОРГИЕВСКИЙ КРЕСТ

Наименование бригады	Офицеры	Нижние чины
10-я Рыпинская бригада (4 сотни)	10	871
11-я Александровская бригада (4 сотни)	12	693
12-я Калишская бригада (1 сотня)	3	163
1-я конная сотня 10-й Рыпинской бригады	4	114
Штаб Рыпинской бригады	5	—
Всего	46	2 245

Артиллерийский парк крепости включал в себя 6 батальонов и тяжелый дивизион крепостной артиллерии, всего 1099 орудий разного калибра и 208 пулеметов. По плану они могли быть снаряжены для нужд полевых войск уже на 12-й день мобилизации — с 1902 года подразделения новогоргиевской крепостной артиллерии содержались в усиленно-мирном составе. Накануне Русско-японской войны 2 роты, 3-я и 24-я, Высочайшим повелением от 16 (29) ноября 1903 года, были выделены для формирования 3-го батальона Квантунской крепостной артиллерии¹. В ходе той войны заимствование артиллерии из крепостей на западном рубеже империи для обеспечения ею войск на Дальнем Востоке было обычным явлением. Нечто подобное повторится и в 1914–1915 годах.

Кроме того, в Новогоргиевске незадолго до Великой войны несли гарнизонную службу 4 крепостных пехотных батальона, образованные 3 (15) октября 1889 года, 2-я вылазочная батарея², крепостная саперная рота большого состава³, военно-голубиная станция 3-го и военный телеграф 2-го разрядов⁴. С 5 (17) мая 1893 года в крепости существовало воздухоплавательное отделение, при котором 21 сентября (4 октября) 1913-го ГИУ предложило военному министру

¹ Шварц А. В. фон, Романовский Ю. Д. Падение Порт-Артура. Ч. I. СПб., 1908. С. 111.

² Существовала до 1910 года, когда вылазочные батареи были повсеместно упразднены.

³ Сформирована 8 (20) ноября 1891 года из 5-й роты 8-го саперного батальона: Инженерные и железнодорожные войска: Справ. книжка Имп. Гл. квартиры: испр. и доп. под ред. В. К. Шенк. По 20 мая 1909 г. СПб., 1909. С. 77.

⁴ Инженерные войска: Справ. книжка Имп. Гл. квартиры. По 15 июля 1901 г. СПб., 1901. С. III.



**Поручик крепостной артиллерии Новогеоргиевска А. Б. Цаликов.
В годы Великой войны он будет нести службу на Кавказском фронте
и дослужится до чина подполковника**

создать авиационный отряд. Вернее, план на сей счет был утвержден двумя годами ранее, однако его реализации помешала нехватка авиаторов. Кроме того, в соответствии с «Большой военной программой по усилению состава армии» планировалось создание в крепости минной роты.

В Новогеоргиевске был развернут постоянный военный госпиталь, традиционно отличавшийся высоким уровнем подготовки персонала. Например, об учреждении Императорской Академией Наук

еще в 1857 году премии имени младшего помощника главного госпитального врача, члена-корреспондента Общества Русских врачей в Петербурге Л. Л. Рклицкого в размере 3000 рублей серебром, завещанной им из своих же скромных сбережений за сочинения по части анатомо-микроскопических исследований центральной нервной системы, сообщалось в ведущих научных изданиях Европы¹. А заведующий хирургическим и венерологическим отделениями госпиталя теоретик (и практик) военно-полевой хирургии Н. М. Филончиков известен как пионер в применении йодной тинктуры при подготовке операционного поля².

В мирное время одной из важнейших задач для гарнизона крепости являлось обеспечение сохранности имущества, амуниции и боеприпасов на складах, угрозу для которых мог составить не локализованный огонь. Противопожарная безопасность построек внутри крепости, жизни военнослужащих и гражданского населения Новогеоргиевска обеспечивалась командой пожарной охраны, насчитывавшей 14 экипажей на конной тяге — для сравнения, в Варшаве в это же время дежурство несли лишь 2 конно-бочечных обоза. Наконец, к 1914 году крепость содержала четыре военных храма, в купе с церквями передовых фортов Зегржа и Пултуска — семь³.

Комендантом Новогеоргиевской крепости на момент начала войны являлся генерал от кавалерии Бобырь. Он был хорошо знаком с вверенным ему укрепленным районом и обязанностями, так как за свою карьеру успел послужить в том числе и на командных должностях в крепостях Ковно и Осовец, но так же приобрести репутацию мздоимца⁴. Во время Русско-японской войны генерал-

¹ См., например: The Rklitzki Prize // The Medical Times and Gazette. A Journal of Medical Science, Literature, Criticism and News. Vol. I. London, 1862. P. 365.

² Гейлер А. И. О приоритете Филончикова в вопросе обработки операционного поля // Вестник хирургии. 1953. Т. 73. № 2. С. 48. Также см. написанную Филончиковым в период службы в Новогеоргиевске статью: Водные растворы йода как антисептическая жидкость в хирургии // Военно-медицинский журнал. 1904. Т. III. С. 674–679 и др.

³ Цитович Г. А. Храмы армии и флота. Пятигорск, 1913. С. 202–206.

⁴ Редигер А. Ф. История моей жизни. Воспоминания военного министра. В 2 т. Т. 2. М., 1999. С. 144.

майор Бобырь занимал должность начальника штаба Сибирского военного округа, и в ноябре 1904 года встречался в Омске с тогда генерал-квартирмейстером 3-й Маньчжурской армии генерал-майором Алексеевым.

Генерал Деникин называл коменданта Новогеоргиевска «неудачным последователем драгомировской показной науки», иллюстрируя этот тезис примером: когда Бобырь проверял исполнительность солдат приказами колоть штыками начальствующих лиц, подчас едва удавалось избежать трагедии¹. К тому же Бобырь вступил в войну на столь ответственном посту, не имея за плечами боевого опыта.

Ненамного более браво характеризуются современниками и другие высшие командные чины Новогеоргиевска. К примеру, будущий начальник штаба крепости, занявший этот пост уже в мае 1915 года, а в 1914-м — командир 6-го пехотного Либавского принца Фридриха-Леопольда Прусского полка полковник Н. И. Глобачев еще в годы Русско-японской войны «прославился» тем, что, будучи начальником штаба 54-й пехотной дивизии, не сумел организовать войска, рассыпавшие свои порядки в гаоляне, и даже справиться со своим конем, который унес седока в войсковой тыл. По воспоминаниям Б. М. Шапошникова, скандал дошел до верхов Генерального штаба². Один из ключевых постов в Новогеоргиевске — должность начальника крепостной артиллерии — долгое время занимал генерал-майор И. Ф. Карпов, по мнению профессора Свечина «незадачливый бюрократ... равнодушный к солдату и к войне, незнакомый с пехотным делом», ушедший впоследствии в отставку из-за некоего щекотливого «хозяйственного» недоразумения³.

Справедливости ради необходимо отметить положительную для всего укрепленного района роль, которую сыграл начальник инженеров Новогеоргиевска генерал-майор В. А. Гиршфельд, находившийся на этом посту с 17 (30) января 1913 года. Некогда замеща

¹ Деникин А. И. Старая армия. Офицеры. М., 2005. С. 367.

² Шапошников Б. М. Воспоминания. Военно-научные труды. М., 1974. С. 126.

³ Свечин А. А. Указ. соч. С. 61.

должность начальника инженеров крепости Зегрж, он лучше многих представлял себе ее обороноспособность и тактическую роль в ряду прочих близлежащих крепостей. По получении высочайшего указания уничтожить верки Зегржа и Пултуска, полностью сознавая ответственность за свои действия, Гиршфельд сохранил их к началу войны, за что великий князь Николай Николаевич, раздосадованный неисполнением приказа, саркастически предлагал расстрелять его.

«Тройной ряд стен крепости, широкие и глубокие рвы, высокие валы, уставленные огромными орудиями, дают впечатление неприступности; для осады Новогеоргиевска неприятелю потребовалось бы не менее 200 т[ысяч] войска, тогда как для обороны ее достаточно 12 тыс[яч]», — уверял читателей еще на пороге XX столетия брокгаузовский словарь¹. Маститые военные специалисты тоже сходились во мнениях насчет неприступности крупнейшей крепости мира. Мобилизация Русской императорской армии в 1914 году совпала для Новогеоргиевска с началом экзамена, ожидаемого десятилетиями.

Крепость в первый год войны

Уже с первых дней войны Новогеоргиевск стал играть весьма важную роль в боевых действиях на Русском фронте как стратегически важный пункт базирования, отправки войск и снабжения передовой амуницией и боеприпасами.

По развертывании 2-й армии генерала Самсонова к 4 (17) августа в Новогеоргиевске стояли 2-я пехотная дивизия 23-го армейского корпуса и 1-й корпус с 1-й стрелковой бригадой. С того же дня в Новогеоргиевск маршировали лейб-гвардии Московский, а с 7 (20) августа — лейб-гвардии Гренадерский полки. В районе крепости сосредотачивался цвет русской гвардии — лейб-гвардии 1-я артиллерийская бригада и Преображенский полк².

¹ Новогеоргиевская крепость // Энциклопедический словарь Ф. А. Брокгауза и И. А. Ефрона. Т. XXI. СПб., 1897. С. 264.

² Журнал боевых действий 1-й гвардейской пехотной дивизии, 1914 год. Париж, б. г. С. 2; Зайцов А. А. Семеновцы в 1914 году. Гельсингфорс, 1936. С. 4.

Вскоре район левого берега Вислы к северу от реки Пилицы вместе с Варшавой и крепостью Новогеоргиевск был придан Северо-Западному фронту. Ставка уже в первой директиве командующему фронтом генералу от кавалерии Я. Г. Жилинскому сообщала: *«2-ю пехотную дивизию, быть может, придется оставить в Новогеоргиевске... Обеспечение операции с ее левого фланга достигается... крепостью Новогеоргиевск»*¹.

Затем Самсонову разрешили использовать эту дивизию в наступлении, но с включением в гарнизон крепости 1-й стрелковой бригады и 10-й Рыпинской бригады Отдельного корпуса пограничной стражи. Однако 14 (27) августа в докладе начальника штаба 2-й армии генерал-майора П. И. Постовского в гарнизон Новогеоргиевска предполагалось направить второочередную 79-ю пехотную дивизию. 1-я стрелковая бригада же должна была следовать за 23-м армейским корпусом, вошедшим в состав 2-й армии.

Ротация войск в Новогеоргиевске между тем продолжалась. 25 августа (7 сентября) штаб армии просил штаб фронта предоставить в его распоряжение второочередные части для занятия тыловых пунктов и охраны дорог. Крепость вновь оказалась временно лишена живой силы, способной оборонять ее в случае наступления противника. Эта угроза стала ощутимой после поражения 2-й армии в Восточной Пруссии. Не желая усугублять ситуацию, Ставка в предписании Жилинскому от 31 августа (13 сентября) 1914 года указывает *«обеспечить крепость Новогеоргиевск необходимым гарнизоном»*.

За месяц пехотные подразделения, несущие гарнизонную службу в Новогеоргиевске, сменились по меньшей мере трижды. Будучи важным центром Привисленского района, Новогеоргиевск почти еженедельно принимал новые полки, по плану следовавшие затем на запад.

В Варшавско-Ивангородской операции Новогеоргиевску отводилась важная роль базы для наступления в обход 9-й германской армии на фронте австро-венгерских войск. По замыслу команду-

¹ Головин Н. Н. Из истории кампании 1914 года на русском фронте. Начало войны и операции в Восточной Пруссии. Прага, 1926. С. 98–99.

ющего Юго-Западным фронтом генерала Иванова крепость стала основой Принаревской группы войск. В нее вошли гарнизон Новогеоргиевска, к 20 сентября (3 октября) — общей численностью до двух дивизий, и 27-й армейский корпус генерал-лейтенанта Д. В. Баланина. Подчиненной генералу Бобырю группе войск предписывалось удерживать район Зегрж — Новогеоргиевск — Яблонна, наблюдать на правом берегу Вислы к стороне Млава — Торна и обеспечивать правый фланг от покушений противника по обоим берегам Вислы.

5 (18) сентября 1914 года начальником штаба Новогеоргиевской крепости был назначен признанный специалист по вопросам крепостной войны генерал-майор А. Г. Елчанинов, а занимавший эту должность с 26 февраля (11 марта) 1914 года генерал-майор А. И. Нестеровский отчислен с назначением в резерв чинов при штабе Минского военного округа.

Исключительное значение Варшавскому укрепленному району придавалось при подготовке осенью и зимой 1914 года вторжения 10-й армии в Восточную Пруссию. Создаваемая на его базе группировка войск должна была поддерживать операцию. После нанесения германскими войсками удара по 10-й армии ее отступление планировалось генералом Рузским именно на позиции Новогеоргиевска.

Тогда же повторилась ситуация периода Русско-японской войны с выводом крепостной артиллерии в поле. *«Русские были убийственно привязаны к своим гигантским крепостям, таким как Новогеоргиевск, — настоящим артиллерийским музеям...»* — писал профессор А. И. Уткин¹, упрекая командование Северо-Западного фронта в игнорировании парка крепостных орудий при невыгодном для Русской императорской армии соотношении стволов полевой артиллерии. Однако в данном вопросе с ним сложно согласиться. По выражению генерала Снесарева, *«война... пустила в ход все то старое, что уже считалось непригодным: сняла с крепостных платформ застарелые орудия»*². Не стал исключением в этом смысле и Новогеоргиевск.

¹ Уткин А. И. Первая мировая война. М., 2001. С. 113.

² Афганские уроки: Выводы для будущего в свете идейного наследия А. Е. Снесарева. М., 2003. С. 291.



Этот русский офицер, прапорщик 4-й батареи 63-й артиллерийской бригады Е. Н. Белолипецкий, останется в составе гарнизона крепости Новогеоргиевск и летом 1915 года будет защищать ее

По свидетельству генерала Ромейко-Гурко, в боях в районе Воли Шидловской в январе 1915 года ему была оказана поддержка четырьмя 6-дюймовыми крепостными орудиями для разрушения каменных строений, в которых укрывались германские войска. Прибывший тогда же на позиции великий князь Андрей Владимирович отметил в дневнике: очень расторопный командир артиллерийского взвода давал отличные ответы на задаваемые вопросы, обнаружил высокий уровень подготовки расчета, а затем отрапортовался с гордостью: «Я — крепостник, Ваше Императорское Высочество!»¹.

¹ Хрусталеv В. М. Братья Гурко в истории России. Жизненный путь генерала Василия Иосифовича Гурко (1864–1937) // Гурко В. И. Царь и царица. М., 2008. С. 34.

Руководитель боевой подготовки личного состава расчетов тяжелой артиллерии Северо-Западного фронта генерал-майор А. А. Шихлинский вспоминал: «Генерал Рузский командировал меня в Новогеоргиевскую крепость с приказанием отобрать там орудия, которые можно было бы вывезти в поле в виде тяжелой артиллерии. Я там нашел уже 2 дивизиона, организованные из 6-дюймовых гаубиц современного типа, и оба дивизиона вывел оттуда со всем личным составом. Они были отправлены на фронт. Кроме того, из Новогеоргиевской крепостной артиллерии я взял несколько орудий калибра 4,2 дюйма (они у нас называются 42-линейными) образца 1877 года, к ним приспособил угломеры и вывез их на левый фланг той же 2-й армии...»¹.

Март 1915 года открыл армиям фронта простор для маневра по обоим берегам Вислы, реализация которого могла быть обеспечена действиями нескольких армейских корпусов только с новогеоргиевских позиций². Однако Ставкой в качестве первостепенной задачи было предпочтено преодоление Карпат. Предугадать Горлицкий прорыв не удалось. Не выдержав удара, русские войска стали откатываться на восток. Началось Великое Отступление. В этих условиях крепости на западной границе оказывались такими гигантскими волноломами. Дабы сохранить гарнизонные войска и материальную часть, Ставкой было принято решение эвакуировать большинство крепостей, за исключением Ковно, Брест-Литовска и Новогеоргиевска. Им надлежало стоять до конца.

В отечественной военно-исторической науке сложилось мнение, приписывающее преимущественно генералу Алексееву принятие решения об обороне Новогеоргиевска, оказавшееся фатальным для крепости и ее гарнизона. Единодушны в осуждении тактического просчета главнокомандующего армиями Северо-Западного фронта были как советские, так и эмигрантские авторы. «К сожалению, у генерала Алексеева не хватило силы духа...» — писал А. А. Керсновский, по выражению же профессора Величко, «главкозап решал этот во-

¹ Шихлинский А. А. Мои воспоминания. Баку, 1984. С. 112.

² Бонч-Бруевич М. [Д.] Потеря нами Галиции в 1915 г. Ч. I. Через Карпаты в Венгрию зимою 1915 года. М., 1921. С. 79.

*прос так себе»*¹. Сегодня существует и версия о потакании Алексеева мнению «общественности» в принятии решения о защите крепости².

Почву для этой точки зрения во многом дали воспоминания состоявшего в распоряжении главнокомандующего армиями Северо-Западного фронта генерал-майора В. Е. Борисова. Удрученный опытом падения крепостей в Бельгии в 1914-м, он якобы горячо спорил с генералом Алексеевым и настаивал на эвакуации Новогеоргиевска. По версии генерала Борисова, командующий фронтом ответил: *«Я не могу взять на себя ответственность бросить крепость, над которой в мирное время так много работали»*³. Однако на состоявшемся 22 июня (5 июля) 1915 года в Седлеце совещании Ставки именно генерал Алексеев предлагал сократить оборонительные позиции, отказавшись от обороны Вислы и позиций на Нареве. Данное решение стратегически оправдывало себя и полностью отвечало бы обстановке на фронте, но: *«...разрешено было Иван-город не считать крепостью, но в просьбе Алексеева принять такое же решение относительно Новогеоргиевска, чтобы не запирали там гарнизона, Ставкой было отказано»*⁴.

Это никак не вытекало из плана действий по отводу войск и противоречило планам генерала Алексеева, организовывавшего этот отвод. Генерал от инфантерии Ф. Ф. Палицын подчеркивал: *«Его [Алексеева] опасения и расчеты справедливы, ибо для гарнизонов Новогеоргиевска, Ковно, Гродно и даже Бреста придется выделить огромное число дивизий»*. Он же приводил главную мысль генерала Алексеева: *«Активно действовать мы не в силах, и поэтому, чтобы сохранить России армию, должны ее вывести отсюда»*⁵.

План главнокомандующего армиями Северо-Западного фронта не вызывает сомнений. Видя своей основной целью сохранение

¹ Величко К. И. Роль крепостей в связи с операциями полевых армий // Энциклопедический словарь русского библиографического института Гранат. Т. 46: Четырехлетняя война и ее эпоха. М., б. г. С. 279.

² Гайворонский К. Новогеоргиевск: падение цитадели // Хроника. № 30 (67) 19 августа 2005. С. 16.

³ Головин Н. Н. Военные усилия России... Т. II. С. 140.

⁴ Алексева-Борель В. М. Аргентинский архив генерала М. В. Алексева // Военно-исторический журнал. 1993. № 10. С. 53.

⁵ Португальский Р. М., Алексеев П. Д., Рунов В. А. Указ. соч. С. 59.

боеспособных войск, он не сомневался в необходимости оставления приграничных цитаделей, чья оборона стала бы жертвой сотен тысяч солдат. Ставка предоставила Алексееву в известной степени мнимую свободу действий, но в ней «питали надежду, что крепость Новогеоргиевск, имевшая большой гарнизон, задержит наступление противника...»¹. Переубедить Ставку не удалось.

Чем же было обусловлено столь единодушное заблуждение членов последней на совещании в Седлеце? На нем присутствовал великий князь Николай Николаевич. Возможно, роковую роль сыграла его уверенность в необходимости обороны². В любом случае, указание об обороне Новогеоргиевска Алексеев обойти был бессилён. Но он не сомневался в своей правоте и даже приступил было к подготовительной стадии эвакуации — сбору сведений о состоянии железнодорожных коммуникаций в районе Новогеоргиевска. Генерал Палицын свидетельствует, что 24 июня (7 июля), то есть два дня спустя после того, как Ставка наложила вето на оставление Новогеоргиевска, Алексеев посылал его к коменданту Бобырю, «чтобы разобраться, можно ли оттуда вывезти все ценное»³. Даже бесценное эвакуировать было невозможно: железные дороги действовали на пределе возможностей.

Одновременно со столь масштабными эвакуационными мероприятиями сильно осложнить предполагаемый вывод войск из Новогеоргиевска и, возможно, даже поставить его под угрозу срыва могло и состояние надводных коммуникаций. В ходе Лодзинской операции в ноябре 1914 года отсутствие мостов на Висле ниже Новогеоргиевска не позволяло оперативно перебросить в район активизации боевых действий корпуса 1-й армии, тем самым создавалась угроза тылу 2-й⁴. Генерал Ренненкампф лично неоднократно ездил к коменданту Бобырю с требованием наладить переправы, однако штаб фронта от-

¹ Конец российской монархии... С. 76.

² Данную гипотезу не обошла вниманием и западная историография — например, см.: Crutwell C. R. M. F. A History of the Great war. N. Y., 1936. P. 180; Goodspeed D. J. Op. cit. P. 168.

³ Палицын Ф. Ф. В штабе Северо-Западного фронта // Военный сборник Общества ревнителей военных знаний... С. 312.

⁴ Коленковский А. К. Маневренный период... С. 304.

казывал ему¹. Меры были приняты с серьезным запозданием и лишь после того, как генерал Ренненкампф потребовал присылки инженерных частей и материала для ведения мостостроительных работ, превысив свои полномочия.

Как указывалось выше, по плану генерала Сухомлинова, роль Новогеоргиевска сводилась главным образом к охране переправ на Нареве и Висле, вот только в ключевые моменты воспользоваться ими оказывалось затруднительно — в частности, мосты в районе Новогеоргиевска были удалены от района боевых столкновений, остальные же оказывались под угрозой захвата противником². На первом этапе разворачивания военных действий на западном театре, как и в период мобилизации переправы через Вислу и Нарев были немногочисленными: железнодорожный мост через Нарев для колесного движения, хотя и с возможностью приспособления для прокладки железнодорожных путей, и пара понтонных мостов через Вислу — у Плоцка и Влоцлавска, причем оба они подлежали разрушению уже в первые дни мобилизации³. Позже, в период Варшавско-Ивангородской операции, командование Северо-Западного фронта указывало на недостаточность переправ у Варшавы и Новогеоргиевска и желательность «*устроить еще мост у Яблонны*»⁴. С учетом произведенной отступающим в октябре противником тотальной порчи мостов и переправ, к началу кампании 1915 года были скорее закономерными ситуации вроде описываемой в воспоминаниях штабс-капитана 13-го Лейб-Гренадерского царя Михаила Федоровича полка К. С. Попова, когда его полку пришлось несколько часов ожидать разрешения на проход по новогеоргиевскому мосту. «*Для меня это было совсем непонятно*», — сетовал офицер⁵. Летом 1915 года никто из командования фронта не мог утверждать, что подобное

¹ Корольков Г. К. Лодзинская операция 2 ноября — 19 декабря 1914 г. М., 1934. С. 18.

² Ларионов Я. М. Записки участника мировой войны. 26-я пехотная дивизия в операциях 1-й и 2-й русской армий на Восточно-Прусском и Польском театрах в начале войны: (Сост. по дневнику и полевым документам). Харбин, 1936. С. 161.

³ Восточно-Пруская операция: сборник документов... С. 50.

⁴ Варшавско-Ивангородская операция: сборник документов мировой империалистической войны на русском фронте (1914–1917 гг.). М., 1938. С. 36.

⁵ Попов К. С. Воспоминания кавказского гренадера. 1914–1920 гг. Белград, 1925. С. 81.

не повторится. В начале июля командующим войсками 2-й армии генералом Смирновым была предпринята попытка улучшить положение с переправами на Висле посредством назначения начальников мостов из числа офицеров саперных батальонов армейских корпусов, с подчинением им караульных частей, подрывных команд и команд технического контроля¹. Увы, эта мера оказалась запоздалой.

Того же Алексеева издавна критикуют за смену войск гарнизона непосредственно перед началом осады. Вынужденная оборона Новогеоргиевска велась частями с невысокой боеспособностью, в то время как полностью укомплектованный 27-й армейский корпус был выведен из крепости. Генерал Брусилов вспоминал: *«В состав гарнизона была послана... одна второочередная дивизия. В ней оставалось всего 800 человек; начальником дивизии... назначен был генерал-лейтенант де Витт. К нему подвезли для пополнения, насколько мне помнится, около 6000 ратников ополчения, а для пополнения офицерского состава — свыше 100 только что произведенных прапорщиков»*².

Речь шла о сформированных на базе ополченческих бригад 114-й и 119-й пехотных дивизиях, а также 58-й и 63-й пехотных дивизиях, переданных из состава Юго-Западного фронта. Одна из ополченческих дружин, а именно 513-я пешая, формировалась в моем родном Зарайске, где находилась до начала 1915 года, выступив в поход 2 (15) января. Перед этим ей было вручено знамя, на древко которого нанесли надпись: *«1914 г. Пешей дружине Рязанского ополчения в напутствие на брань за Веру, Царя и Отечество от города Зарайска»*. Изначально дружина прибыла в Варшаву, а затем выдвинулась к Новогеоргиевску, где несла службу поротно в ряде фортов и фортовых групп: караулы, земляные и разгрузочные работы. На исходе июля 1915-го ополченческие части стали пехотными полками, а дружина вошла в состав 119-й пехотной дивизии³.

¹ Приказ войскам 2-й армии Северо-Западного фронта № 435 от 6 (18) июля 1915 года // Коллекция печатных приказов русских армий Первой мировой войны РГБ. Инв. № 157/22.

² Брусилов А. А. Указ. соч. С. 177.

³ Королева Ю. А. Егорьевский след в Первой мировой / под ред. Н. Н. Артемовой. М., 2014. С. 113–118.

Регулярные же части 58-й и 63-й дивизий в ходе военных действий показывали себя с лучшей стороны. Но к лету 1915 года их численный состав был неполным, у солдат не хватало вооружения. Естественно, оборона Новогеоргиевска вряд ли могла быть организована успешно силами новоприбывших в крепость частей. Вдобавок начальники 58-й, 114-й и 119-й пехотных дивизий генералы Л. В. де Витт, Г. Г. Ли-лиенталь и В. П. Прасалов соответственно заняли должности из резерва чинов, а от предыдущих были отречены по несоответствию¹.

Характеристика нового гарнизона как «*блестящего*», данная Сержем Андоленко, была чересчур идеалистична². Во главе многих рот в полках 58-й пехотной дивизии находились прапорщики, всего-навсего четырьмя месяцами ранее окончившие школы³. Как писал из Новогеоргиевска накануне осады командир батальона 455-го Помеховского полка 114-й пехотной дивизии полковник В. В. Григоров: «*Нас только что ввели в крепость... и мне ничего непонятно. Мы почти не знаем крепости, не пристрелялись*». Усугубил ситуацию вывод в начале июля из состава гарнизона 10-й Рыпинской бригады ОКПС, направленной в Ковно⁴, тогда как Новогеоргиевск был прекрасно известен ей с 1914 года и мог при угрозе рассчитывать на помощь пограничников. В этой связи Алексеев предпочел не обрекать на гибель и пленение боеспособные части 27-го армейского корпуса.

На боевом духе защитников крепости скверно сказался всплеск шпиономании⁵, замешанной на бытовом антисемитизме. Это притом, что евреи составляли минимум половину гражданского населения

¹ Гуцин Ф. А., Жебровский С. С. Пленные генералы Российской императорской армии 1914–1917. М., 2010. С. 69.

² Andolenko S. Histoire de l'armée russe. Paris, 1967. P. 358.

³ РГВИА. Ф. 13139. Оп. 1. Д. 119. Л. 18.

⁴ Orlov V. Kauno tvirtovės istorija 1882–1915. Kaunas, 2007. S. 126.

⁵ Любопытны в этой связи наблюдения русского офицера периода начала еще XIX века: «Недавно изумил я одного выходца из Модлина, рассказав ему, сколько в крепости улиц, сколько ворот, имена тех и других; сколько магазинов, с чем именно, чем они крыты; где хранится порох, сколько каких войск и каких полков; сколько у них колодцев, когда и в котором испортилась вода; в какие дни пекут они хлеб и когда терпят большой недостаток в воде. Наконец рассказал ему свойства коменданта, его занятия, его связи, — даже имя любовницы его! — Все это узнается через некоторые посредства...» См.: Глинка Ф. Н. Указ. соч. С. 47.

Новогеоргиевска и его окрестностей! Споры нет, имелись зафиксированные случаи задержания евреев «с возмутительными листками», как в канун 1915 года в Зегрже¹. Но одновременно с этим практически отсутствовали ограничения на пребывание в крепости гражданских лиц, например солдатских матерей, сроком до нескольких недель². Отсутствовал Новогеоргиевск и в перечне крепостей и населенных пунктов, въезд в которые в целях борьбы с лазутчиками воспрещался всем лицам, не имеющим особого удостоверения, — почти все остальные цитадели западного порубежья в этот список вошли. Протопресвитер Г. И. Шавельский летом 1915 года объезжал крепости западного порубежья, окормляя «христолюбивое воинство», был и в Новогеоргиевске. Однако самые истовые молитвы не давали должного эффекта, так как обстановка осложнялась с каждым днем.

Особенно серьезный урон моральному состоянию гарнизона нанесла гибель 17 (30) июля 1915 года начальника инженеров крепости полковника Н. В. Короткевича-Ночевного во время осмотра передовых позиций³. В поездке его сопровождали начальник инженеров Северного отдела крепости полковник К. В. Худзинский (убит), инженер вымысловского сектора того же отдела Коршун (ранен) и его помощник — саперный офицер (пленен вместе с водителем и автомобилем). «Солдатский вестник» преобразил этот трагический инцидент в добровольный переход с массой важнейшей документации на сторону противника начальника обороны Южного отдела крепости генерал-майора А. К. Кренке, в поездке вовсе не участвовавшего. У этих слухов имелась достоверная основа, так как немцами был захвачен генеральный план укреплений Новогеоргиевска с обозначением мест расположения тяжелых батарей. Таким образом, в один день было подорвано доверие гарнизона к высшему командованию и раскрыта вся оборонительная система укреплений Новогеоргиевска, до того момента неизвестная противнику.

¹ РГВИА. Ф. 8389. Оп. 1. Д. 6. Л. 18.

² Мелентьев М. М. Мой час и мое время: Кн. воспоминаний. СПб., 2001. С. 660.

³ Rébold J. La guerre de forteresse 1914–1918. Payot, Paris, 1936. P. 205–206. См. в переводе: Ребольд Ж. Крепостная война в 1914–1918 гг. М., 1938. С. 127.

В Новогеоргиевске размещались полугодовые запасы продовольствия¹. Положение же дел со стрелковым вооружением в гарнизоне точно отражала расхожая нынче (правда, применительно к Красной армии в Великую Отечественную) фраза «одна винтовка на троих». Участник обороны крепости капитан полевой артиллерии К. П. Лисынов свидетельствовал, что винтовками были снабжены всего 35 000 солдат². Патронов было еще меньше. Наконец, нехватка элементарной униформы на складах крепости привела к тому, что новобранцы в начале 1915 года принимали воинскую присягу на верность царю и Отечеству в неуставных мундирах. Текст присяги включал такие слова: «...В осадах и штурмах... храброе и сильное чинить сопротивление». Полгода спустя время пришло.



Генерал-лейтенант Густав фон Дикхут-Харрах

¹ Б. Падение Новогеоргиевской крепости // Военное дело. 1918. № 12. С. 8.

² РГВИА. Ф. 13139. Оп. 1. Д. 199. Л. 10.

5 (18) июля сводный корпус генерал-лейтенанта Густава фон Дикхута-Харраха получил приказ наблюдать за Новогеоргиевском. 14 (27) июля он приблизился к крепости и по принятому два дня спустя германским командованием плану действий должен был начать обложение с севера. В течение нескольких последующих дней германской авиацией проводилась активная воздушная разведка крепостного района, а затем подошедшие войска приступили к окружению и подготовке осады.

Осада Порт-Артура на Висле

Осаду Новогеоргиевска возглавил опытнейший военачальник, генерал-полковник Ганс Гартвиг фон Безелер — покоритель Антверпена. Он располагал 55 батальонами пехоты, в основном ландвера. Ополченческие части, состоящие из солдат разных возрастов, уроженцев разных уголков Германии, не блистали высокой боеспособностью. Командование противника особо полагалось на мощь своей артиллерии. Подвоз орудий требовал времени и безопасных подступов к крепости, поначалу неприятель действовал осторожно. Однако командование частей, стоящих в Новогеоргиевске, равно как и штаб, оставалось безынициативными. Каких-либо поступательных действий по предотвращению окружения крепости ими не предпринималось. Германские силы планомерно, подтягивая артиллерийские батареи, окружали Новогеоргиевск, один за одним занимая аванпосты. Так, в ночь с 24 на 25 июля (с 6 на 7 августа) русские войска оставили передовое укрепление Дембе, отступив на южный берег Нарева. Для подрыва форта частям 1-го Туркестанского корпуса в арьергарде на позициях между Буго-Наревом и Вислой было передано 500 пудов (8 тонн 190 килограммов) пироксилина вместо необходимых 800 (13 тонн 104 килограммов), однако и те распоряжением начальника штаба 1-й армии генерал-лейтенанта И. З. Одишелидзе оказались возвращены в крепость Новогеоргиевск. Удалось разрушить лишь мост через реку¹.

¹Das Königlich Preußischen Lanwehr-Infanterie-Regiment Nr. 61. Berlin, 1939. S. 161.

Русские войска накапливались в крепости и не препятствовали ее окружению. В результате отряд генерала Вестергагена и 169-я бригада ландвера, разделенные Вислой, — с юга, 21-я бригада ландвера и бригада генерала фон Пфейля — с северо-востока, 14-я дивизия ландвера с севера и корпус генерала фон Дикхута-Харраха — с северо-запада к 28 июля (10 августа) 1915 года замкнули вокруг Новогеоргиевска кольцо окружения.

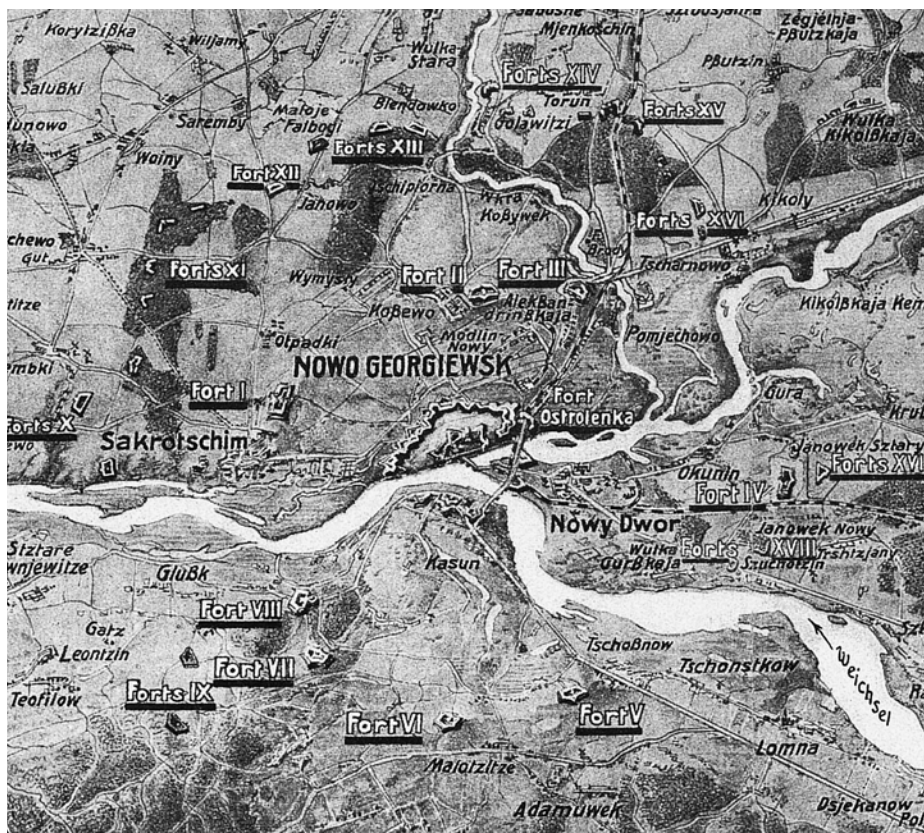

Германская карта укреплений Новогеоргиевска

Генерал Безелер принял рискованное решение отказаться от ведения правильной осады и попытаться овладеть крепостью посредством ускоренной атаки — массированным ударом в избранном направлении при поддержке артиллерийского огня из тяжелых

и сверхтяжелых орудий, который должен был окончательно деморализовать пассивный гарнизон¹.

Направлением главной атаки был избран сектор, образованный протоками рек Вкра и Нарев. Через него проходила железнодорожная ветка — гарантия подвоза боеприпасов для продолжения обстрела. Подавляющий артиллерийский огонь по северо-восточным фортам Новогеоргиевска обеспечивался 35 батареями на фронте атаки протяженностью всего в 4 километра. Это был огневой молот.

Таблица № 12²

Норма расхода и действительный ежедневный расход боеприпасов на батарею тяжелой артиллерии осадной армии генерала Безелера в ходе осады Новогеоргиевска в 1915 году

На батарею	Норма	Расход
420-мм орудий «Большая Берта»	200	172
305-мм мортир Škoda 30.5 cm Mrs M11.	200	155
210-мм мортир 21 cm Mörser 10	400	—
150-мм гаубиц 15 cm schwere Feldhaubitze 1913	500	347
120-мм осадных пушек 12 cm Kanone M 80	600	—
105-мм гаубиц 10.5 cm Felhaubitze 98/09	600	—
77-мм орудий 7.7 cm Feldkanone 96 neuer Art	1 000	—

¹ Schwarte M. Die große Offensive 1915 im Osten // Der Weltkrieg um Ehre und Recht. Bd. 2. Der deutsche Landkrieg. Zweiter Teil, vom 1915 bis zum Winter 1916/17. Grünberg, 1923. S. 208.

² Сост. по: ЦАМО РФ. Ф. 500. Оп. 12. Д. 146. Л. 53; Jastrzębski J. Obrona Modlina w r. 1915 // Saper i Inżynier Wojskowy. 1926. № 7. S. 909. Благодарю доктора биологических наук В. И. Калинина за предоставленную копию публикации доклада военного инженера И. (Я. Л.) Б. Ястржембского об обороне крепости Новогеоргиевск в 1915 году и рекомендую подготовленный и переизданный им перевод этого ценного текста: Оборона Модлина в 1915 г. Доклад, прочитанный на организационном заседании фортификационной секции Общества военных знаний дня 25 марта 1926 г. // Вопросы истории фортификации. 2017. № 6. С. 10–35.

Однако прежде, чем пускать его в ход, необходимо было подготовиться. Занятие передовых русских позиций требовало мощной поддержки. Неповоротливая артиллерия выдвигалась на передний край, и немецким саперам пришлось попотеть. Участок железной дороги под контролем Безелера позволял подвозить снаряды, но выгружать их приходилось на удаленной станции Шверче: по ближней (Насельску) пристрелялась русская артиллерия. Интенсивность огня была низкой — не чаще пары выстрелов в час, но для того чтобы спугнуть немцев, хватило и этого¹. В остальном же не чинилось никаких помех подготовке немецкой атаки на предполье и не предпринималось попыток сорвать ее.

Утром 31 июля (13 августа) ни русские, ни немецкие ополченцы не увидели рассвета. Плотный туман помешал неприятельской артиллерии начать подготовку в 4 часа утра. Гром небесный раздался в 10 часов утра, а вскоре батальоны ландвера пошли в атаку на передовые позиции. Русские орудия огрызались по пристрелянным секторам, битый час немцы не могли овладеть фольварком Чайка. Однако сила ломала силу: после полудня были потеряны Псутсин и Студзянка, а к 18 часам первый рубеж русской обороны оказался прорван. Какое-либо взаимодействие на нем пехоты и крепостной артиллерии к тому моменту отсутствовало. Немцы же при поддержке крупных калибров продвинулись вперед и окопались на расстоянии менее километра от линии фортов. В их ближний тыл отправились первые 4000 военнопленных, что не могло не сказаться на боевом духе гарнизона.

Перегруппировав артиллерию, 1 (14) августа противник обрушился на укрепленные позиции XV и XVI. Огонь корректировался с воздуха и был страшен. Земля ходила ходуном и взметалась от разрывов выше макушек сосен, снаряды утюжили ее до самой Вкры. Фортам XIV и VIII досталось меньше, чем соседям, хотя 30-сантиметровые воронки в сводах от попадания «чемоданов» — это не пустяк. Тем не менее слоистые асфальтобетонные перекрытия дер-

¹ *Jastrzębski J. Obrona Modlina w r. 1915 // Saper i Inżynier Wojskowy. 1926. № 7. S. 914.*

жали удар, да и полевым укреплениям обстрел не нанес заметного ущерба.

Немцы предпринимали попытки захватить укрепления XVa-b в течение следующих двух дней. Атаки одна за другой проваливались либо не приносили должного результата. Возобновлялась бомбардировка, накрывавшая и ландвер, окопавшийся вблизи от русских. Фортированная группа XVb была взята вечером 3 (16) августа вместе с 4 орудиями, 3 пулеметами и пятью сотнями военнопленных. Бобырь отдал приказ о контратаке, рассчитывая выбить неприятеля с занятой позиции. Разрозненная ударная группа русского ополчения дрогнула под немецким огнем, а собравшись, взяла неверное направление. Контратака захлебнулась, но гарнизон XVa еще держался.

Его участь решилась на следующий день, 4 (17) августа. Из цитадели не прибыло подкрепления, оборонительный огонь ослабел. В плен сдались почти все, кроме нескольких храбрецов во главе с подпоручиком Малинским. Они укрылись за бронированными дверями убежища и отстреливались из винтовок. Получив донесение о потере XVa, комендант распорядился перенести туда артиллерийский огонь. Не собираясь дожидаться под ним у моря погоды и нести потери, немцы взломали укрытие Малинского. Гранаты сорвали двери с петель, русские за ними не дождались помощи, и им оставалось сдаться. Бобырь решился на контратаку только к полуночи, когда в ней уже не было смысла. «Царский дар», сильнейший участок обороны Новогеоргиевска, находился у генерала Безелера в руках¹.

Но даже тогда не все еще было потеряно! За фортовой группой XVa-b находился лесистый, хорошо укрепленный район, борьба за который обещала стать для неприятеля тяжелой². Генерал Безелер перенес основной удар на форты XVI и VIII, оказавшие сопротивление, несмотря на потерю «Царского дара» по соседству. Артиллерия бомбардировала эти укрепления, заодно держа под обстрелом сектор западнее захваченной фортовой группы, не давая защитникам

¹ *Jastrzębski J.* Obrona Modlina w r. 1915 // *Saper i Inżynier Wojskowy.* 1926. № 9. S. 1109.

² *Белинский И. О.* Лесная броня // *Военная мысль и революция.* 1924. № 5. С. 194.



Схема германской атаки на форт XVa крепости Новогоргиевск

грушировать там силы для контратаки. Ни тяжкий огонь, ни попытки ландвера подступиться к намеченным целям не давали заметных результатов. Своды укреплений в целом держались. Перекрытия форта XVI были в одном месте пробиты снарядом, убившим коменданта форта и еще три десятка человек, но даже это не подорвало боевого духа его защитников. Немецкая пехота днем 4 (17) августа ценой больших усилий ворвалась в предполье этого форта, но и только. Одновременно с этим ландвер попытался штурмовать укрепление VIII, но неудачно. Пехоте противника пришлось спешно окапываться.

Соотношение сил оставалось в пользу обороняющихся: за 3 дня непрерывных атак германским войскам, несущим потери, удалось подчинить лишь пару укреплений из 33. Постоянно растущая мощь артобстрела не причиняла русским казематированным укреплениям существенного вреда. Нельзя исключать вероятность того, что в случае продолжения даже пассивной обороны северо-восточных фортов штаб Безелера был бы вынужден пересмотреть избранную тактику ускоренной атаки. Судьба Новогоргиевска во многом зависела от решения, принятого комендантом. Оно оказалось роковым.

В ночь на 5 (18) августа генерал Бобырь отдал приказ оставить форты передней линии обороны, включая защищавшиеся VIII и XVI, в который буквально только что прибыло пополнение.

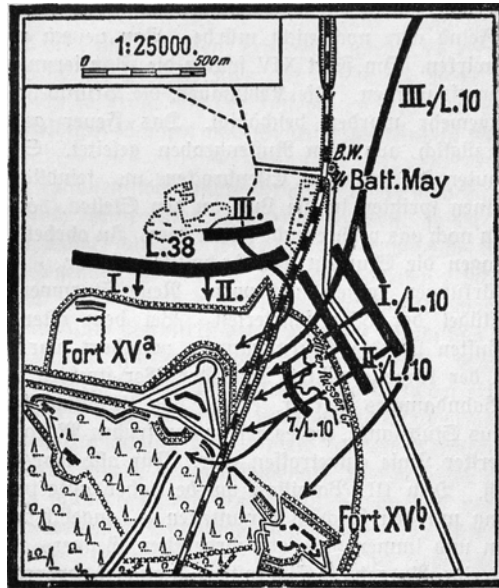
Конечно, вырывать случившееся из контекста было бы неверно. Гарнизон в крепостном тылу становился все более деморализованным, подвоз боеприпасов к укреплениям срывался. И все же решение Бобыря сложно назвать иначе, как подарком противнику. К 5 (18) августа ситуация на фронте в целом сложилась таким образом, что германскому командованию необходимо было высвободить определенные силы для реализации намеченных наступательных действий. Частями 10-й армии планировалось организовать осаду крепости Ковно, однако для этого необходимо было задействовать и стоящие под Новогеоргиевском части. Генерал Гофман в этот день записал в дневнике: «Если Новогеоргиевск падет, мы тогда получим три свободных дивизии... В таком случае положение в общем значительно улучшится»¹. Оборона нескольких фортов вместо их очищения могла бы смешать германскому командованию планы по проведению сразу нескольких фронтовых операций, но возможность для ее продолжения оказалась безвозвратно утрачена. Комендант укрепления XIII запросил у генерала Бобыря разрешения продолжать оборону, однако последний был неумолим.

Германские батареи получили возможность перенести огонь на центральные форты Новогеоргиевска. Ландвер приобрел ряд плацдармов для дальнейшего наступления, тогда как отступающие силы гарнизона более не могли организовать оборону на промежуточной позиции у Вкры. Слабо веря своему везению, противник выдвинулся к ней, намереваясь переправляться на левый берег. Однако деревянные мосты через речку пылали, а железнодорожный был забит цистернами с горючим, тоже охваченными огнем. Форт III на правом фланге немцев открыл по ним стрельбу, не давая форсировать Вкру, но был подавлен залпами вражеских гаубиц. Более ничто не мешало переправе, части 14-й дивизии ландвера переходили русло реки вброд. Попытка русской пехоты окопаться на линии фортов II — III — XIII

¹ Евсеев Н. Свенянский прорыв 1915 г. М., 1936. С. 13.

была сорвана стрельбой нескольких германских батарей, вдобавок сказалась нехватка шанцевого инструмента¹. Рассчитывать на прикрытие собственной артиллерии, в массе своей брошенной на передней линии обороны, защитникам уже не приходилось. Войска 14-й дивизии ландвера продвинулись к новой линии русской обороны и заняли там позицию до подхода бригады генерала Пфейля. В течение ночи никаких контратак не последовало. К утру корпус генерала Дикхута занял форты Iа, Iаа и Iаb на северо-западе крепости². Наступило 6 (19) августа — последний день обороны Новогеоргиевска.

С утра тяжелые германские орудия принялись обстреливать форты II и III, ландвер готовился к их штурму. Контрнаступление силами 10 батальонов русской пехоты провалилось, и ополченцы отошли к крепостному ядру. Артиллерия тоже огрызалась все слабее, и к 13 часам 15 минутам противник взял обозначившуюся накануне линию без потерь. Укрепление II еще продолжало защищаться, пока в районе 15 часов там не взорвался погреб с запасами бензина.

Укрепление III было захвачено неприятелем в течение четырех, а II — и вовсе в течении двух часов. К тому моменту немецкая артиллерия уже всю молотила по крепостному ядру, перенасыщенному все более деморализующейся живой силой. В смятении кто-то из гарнизона принял канонаду за стрельбу газовыми снарядами. Сведений об их использовании при обстреле Новогеоргиевска в известных источниках нет. Вероятно, причиной возникновения слухов об этом, как и годом ранее в осажденном бельгийском Льеже, стали расплывшиеся по цитадели облака пороховых газов и пыли³.

К тому моменту отважные авиаторы 33-го корпусного авиаотряда уже приземлились возле Белостока, а валы цитадели защищали всего лишь четверо человек: двое офицеров и двое нижних чинов. И как защищали! Продвинувшийся вперед 38-й пехотный полк противника потерял около 30 солдат убитыми. К сожалению, этот героизм одино-

¹ РГВИА. Ф. 13139. Оп. 1. Д. 199. Л. 10об.

² ЦАМО РФ. Ф. 500. Оп. 12. Д. 146. Л. 42.

³ Haber L. F. *The Poisonous Cloud: Chemical Warfare in the First World War*. Oxford, 1986. P. 22.

НОВОГЕОРГИЕВСКИЙ КРЕСТ

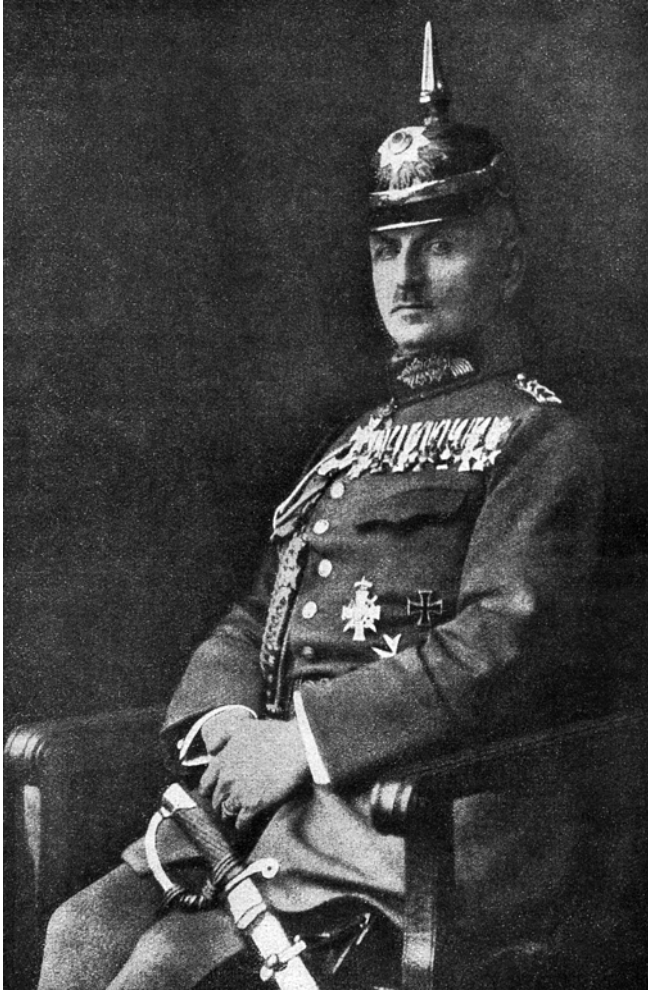

Генерал фон Пфейль

чек уже не мог повлиять на судьбу крепости. К 20 часам противник достиг новогоргиевского редюита. Генерал Бобырь счел дальнейшее сопротивление бесполезным, сдался в плен, был доставлен в штаб генерала Безелера, где ночью подписал приказ о сдаче крепости, мотивированный нежеланием «дальнейшего кровопролития»¹. Вот только

¹ Rébold J. Op. cit. P. 214; Ребольд Ж. Указ. соч. С. 132. См. текст условий капитуляции крепости Новогоргиевск в приложениях (№ 15).

Перед тем как капитулировать, генерал Бобырь приказал войскам гарнизона собраться на площади и сдать оружие. Не желая подчиняться преступному приказу, пятеро офицеров (история сохранила имена лишь четверых из них — Федоренко, Стефанов, Бер и Берг) покинули крепость и, преодолев неплотное окружение, 18 дней пробирались по тылам противника. Пройдя около 400 километров, они, по одним данным, добрались до Вильно, а согласно иной версии — вышли в расположение русских частей под Минском. За этот подвиг всем пятерым были пожалованы ордена Владимира 4-й степени с мечами и бантом. Остальные офицеры гарнизона Новогеоргиевска подобному риску предпочли плен.

Вечером того же дня в Новогеоргиевск прибыл Вильгельм II — как и подобает триумфатору, в сопровождении высших командных чинов германской армии и имперского военного министра. Визит был спланирован еще до окончания боев, и теперь ничто не должно было омрачить торжества. Гремела разудалая парадная музыка, полки предстали перед своим венценосным вождем во всей красе, как сообщает американский корреспондент, очевидец события¹. И даже полыхающие строения якобы более походили на торжественную иллюминацию...

Немного углубившись внутрь крепости, кайзер и его генералы увидели совсем иную картину: руины, а меж ними — тела русских солдат, продолжавших сражаться до последнего. Заглянув из любопытства в некий чудом уцелевший во время обстрела деревянный барак, триумфаторы обнаружили там импровизированную церковку — печальный итог прежнего храмового великолепия, и лишь затем обратили внимание на множество свежих могильных холмиков вокруг. Имен последних защитников Новогеоргиевска на неказистых крестах из древесины в спешке начертано не было. В одной из могил покоилась храмовая утварь, кресты и иконы в дорогих окладах. Солдаты накануне падения крепости

¹ Kaiser as war hero at Nowo Georgievsk // The New York Times. August 26, 1915.

погрузили их в гроб и закопали, дабы не оставлять врагу¹. Часть церковного имущества настоятель Новогеоргиевского крепостного собора протоиерей отец Федор (Морозов) вывозил из крепости уже во время окружения, рискуя жизнью и свободой. Он попал в плен и возвратился в Россию уже в ноябре 1915-го, практически слепым из-за катаракты².

Вереница военнопленных «*грязной бурой линией протянулась до горизоннта*», — смаковал все тот же репортер, не замечая, что вместе с солдатами брели и двое маленьких мальчиков. В конечном счете сорванцы попадут в лагерь для военнопленных в Рулебене, где будут взяты остальными заключенными под опеку³. Раненые русские воины были оставлены в крепостном госпитале, вверенном новыми хозяевами врачам-немцам из прежнего состава персонала. По свидетельству одной из сестер милосердия, пациентов кормили тухлым мясом, а доктора закрывали на это глаза⁴.

«Покоритель крепостей» генерал Безелер же получил дубовые ветви к ордену Pour le Mèrite — высшей военной награде Германской империи. Его трофеи составили 1204 пушки и колоссальное количество пленных: за несколько дней до замыкания кольца осады вокруг Новогеоргиевска гарнизон насчитывал 1027 офицеров (в том числе 17 генералов), 445 чиновников и врачей и 90 214 нижних чинов⁵. Потери Русской императорской армии пленными без малого в полтора раза превысили аналогичный показатель за всю Русско-японскую войну. Единоновременное пленение генералов оказалось крупнейшим в истории России.

¹ Черепица В. Н. ...Не потерять связующую нить: История Гродненщины в IX–XX столетиях в событиях и лицах (исследования, документы, комментарии). Гродно, 2003. С. 304.

² Жукова Л. В. Икона на войне (по материалам Русско-японской и Первой мировой войн) // Исторический журнал: научные исследования. 2014. № 6 (24). С. 706.

³ Cohen I. The Ruhleben Prison Camp: A Record of Nineteen Months' Internment. London, 1917. P. 117.

⁴ NARA. RG 59. M367. Roll 0361. Doc. No. 763.72116/448. P. 19.

⁵ РГВИА. Ф. 2019. Оп. 1. Д. 65. Л. 51. Донесение обнаруживает расхождение со списочным составом гарнизона, по которому тот насчитывал 1547 офицеров, 490 врачей и чиновников, 119 335 нижних чинов.

Наименование полка

Личный состав	
Наименование полка	Личный состав
58-я пехотная дивизия	
229-й пехотный Сквирский полк	23 офицера, 3438 нижних чинов, 3 врача, 3 чиновника, 120 лошадей
230-й пехотный Новоград-Волынский полк	30 офицеров, 3405 нижних чинов, 4 врача, 5 чиновников, 120 лошадей
231-й пехотный Дрогичинский полк	26 офицеров, 3623 нижних чина, 4 врача, 4 чиновника, 120 лошадей
232-й пехотный Радомысльский полк	34 офицера, 3430 нижних чинов, 4 врача, 3 чиновника, 120 лошадей
63-я пехотная дивизия	
249-й пехотный Дунайский полк	45 офицеров, 3657 нижних чинов, 3 врача, 4 чиновника, 150 лошадей
250-й пехотный Балтинский полк	56 офицеров, 1246 нижних чинов, 3 врача, 4 чиновника, 114 лошадей
251-й пехотный Ставучанский полк	49 офицеров, 3376 нижних чинов, 3 врача, 3 чиновника, 15 лошадей
252-й пехотный Хотинский полк	48 офицеров, 3771 нижний чин, 3 врача, 4 чиновника, 147 лошадей
114-я пехотная дивизия	
453-й пехотный Пронский полк	20 офицеров, 2817 нижних чинов, 3 врача, 5 чиновников, 209 лошадей
454-й пехотный Егорьевский полк	22 офицера, 2518 нижних чинов, 2 врача, 4 чиновника, 209 лошадей
455-й пехотный Зушинский полк	24 офицера, 2879 нижних чинов, 4 врача, 7 чиновников, 117 лошадей
456-й пехотный Новосильский полк	24 офицера, 2657 нижних чинов, 5 врачей, 4 чиновника, 191 лошадь
119-я пехотная дивизия	
473-й пехотный Бирючский полк	25 офицеров, 2802 нижних чина, 5 врачей, 6 чиновников, 167 лошадей
474-й пехотный Иртышский полк	22 офицера, 2844 нижних чина, 5 врачей, 5 чиновников, 183 лошади

¹ Сост. по: РГВИА. Ф. 2019. Оп. 1. Д. 65. Л. 43–51; *Szczepański J.* Garnizon twierdzy Modlin (Nowogeorgijewsk) w świetle dokumentów pełnomocnika gubernatora Warszawskiego na rejon umocniony twierdzy Modlin 31 VII 1914–3 VIII 1915 // 200 lat Twierdzy Modlin. Modlin, 2006. S. 114–120.

Личный состав	
Наименование полка	Личный состав
475-й пехотный Касимовский полк	21 офицер, 2933 нижних чина, 4 врача, 8 чиновников, 161 лошадь
476-й пехотный Змеиногорский полк	20 офицеров, 2915 нижних чинов, 5 врачей, 6 чиновников, 156 лошадей

Трудами Управления военных захоронений 9-й германской армии тела павших русских защитников крепости были преданы земле, а на могилах воздвигнуты бетонные православные кресты. При этом никаких конкретных сведений о пленных, даже из числа генералитета, командованием противника обнаружено не было. Как писал сын временно командовавшего 58-й пехотной дивизией летом 1915-го генерал-майора П. Г. Чеботарева, «было неизвестно, пережил ли отец падение Новогеоргиевска»¹. Генерал Чеботарев уцелел, попал в плен и поначалу содержался в лагере для военнопленных офицеров Нейссе в Силезии.

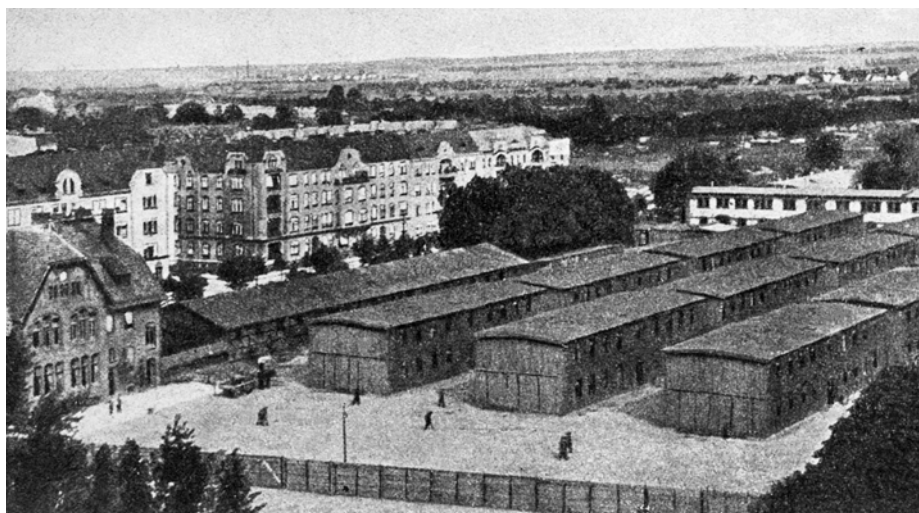

**Германский лагерь Нейссе,
фотография сделана в конце 1915 года**

¹ *Tschebotarioff G. P. Russia, My Native Land: A U.S. Engineer Reminisces and Looks at the Present. N. Y., 1964. P. 76.*

Генерал Алексеев был повергнут в ужас сообщением о катастрофе и молился в течение полутора часов. Со слов близкого к нему генерала Борисова, Алексеев от горя смог произнести лишь: «*Очень больно для Государя и Народа*»¹.

Он взялся было писать начальнику штаба Верховного главнокомандующего: «*Придя к глубокому убеждению, что командование мое приносит армиям неудачи, родине — горе, прошу представить Верховному Главнокомандующему мою всепреданнейшую просьбу отчислить меня от занимаемой должности и уволить в отставку*»². Как известно, отставка генерала Алексеева не будет принята. Более того, Николай II назначит его начальником штаба Ставки.

Падение Новогеоргиевска имело целый ряд иных последствий как для обстановки на фронте, так и для ситуации в государстве в целом. У германского командования высвободилось несколько дивизий, необходимых для осады Ковно. Впечатление же от скоротечного падения Ковенской крепости подействовало на Ставку столь удручающе, что еще одна крепость, а именно Брест-Литовск, была оставлена добровольно. По мнению ее коменданта, генерала от артиллерии В. А. Лайминга, при разумном расходовании продовольствия крепость была способна обороняться от полугода до 8 месяцев. Однако существуют свидетельства того, что фортификационные сооружения в Брест-Литовске были не закончены, крепостная артиллерия не пристреляна, а гарнизон не пополнен и не вооружен³. Эвакуация этой крепости стала целесообразной мерой, значительную роль в ускорении какой-либо сыграло падение Новогеоргиевска.

Русская общественность восприняла падение Новогеоргиевска отнюдь не как позор, но как трагедию. Петроград был шокирован вестью о нем, гласит свидетельство современника — специального

¹ Борисов В. Е. Два основных изменения в теории военного искусства по опыту войны 1914–1916 гг. // Военный сборник Общества ревнителей военных знаний. Кн. 2. Белград, 1922. С. 14.

² Белое движение. Исторические портреты... С. 53.

³ РГВИА. Ф. 5168. Оп. 1. Д. 28. Л. 4

корреспондента лондонской Times¹. Германские бюргеры же устраивали по случаю победы германского оружия торжественные манифестации и шествия со знаменами, плакатами и скандируемыми выкриками: «*Russland Kaput!*» Социолог Макс Вебер даже в письме своей возлюбленной Мине Тоблер делился с ней радостью от громадного успеха на Восточном фронте². Немецкая пресса ликовала по случаю столь значительного события на фронте; текст телеграммы, сообщающей о падении Новогеоргиевска, был, надо полагать, с умыслом доведен до сведения русских военнопленных, находящихся на территории Германии³. Радостно отреагировала на новость о падении мощнейшей русской крепости и союзница Германии — Османская империя: в Стамбуле, словно в праздничный день, горожане на домах повсюду вывесили государственные флаги.

Не могла остаться безучастной к нему и дипломатия союзников России по Антанте. Суха и вместе с тем показательна запись в дневнике французского посла Мориса Палеолога: «*Крепость Новогеоргиевск, последний оплот русских в Польше, в руках германцев. В Москве... прекрасное состояние духа во всем, что касается войны*»⁴. Последняя фраза, вероятнее всего, была ключевой и в отчете Парижу.

Между тем президент Пуанкаре не разделял оптимизма Палеолога, убежденный, что «*защитники Ковно и Новогеоргиевска дрались из рук вон плохо и отступление было повальным бегством*»⁵. Несмотря на столь резкую и субъективную оценку, он наверняка понимал весь трагизм положения Русской армии и необходимость начала наступления на Западном фронте. Зримой она была и для французской военной верхушки: бригадный генерал Эмиль-Мари Файоль после падения Новогеоргиевска записал в дневнике: «*У русских остались силы лишь для отступления*»⁶. Фельдмаршал Горацио Китченер, свя-

¹ Washburn S. Victory in Defeat: The Agony of Warsaw and the Russian Retreat. London, 1916. P. 122.

² Weber M. Briefe 1915–1917. Tübingen, 2008. S. 103.

³ Успенский А. А. В плену... С. 84.

⁴ Палеолог М. Указ. соч. С. 346.

⁵ Пуанкаре Р. На службе Франции 1915–1916. М.; Минск, 2002. С. 57.

⁶ Fayolle É.-M., Contamine H. Cahiers secrets de la grande guerre. Paris, 1964. P. 126.

завшись с командующим Британскими экспедиционными силами во Франции фельмаршалом Джоном Френчем, потребовал от него быть намного тверже в обороне¹.

Различной была дальнейшая судьба главных действующих лиц противостояния. Триумфатор Безелер получил и вплоть до Ноябрьской революции 1918 года в Германии занимал пост генерал-губернатора Варшавы, поддерживая порядок в регионе и его столице силами организованного покорителем европейских твердынь «бюргервера», то есть гражданской самообороны из числа молодых поляков, прозванных в народе «безелерчиками»². С крушением Германской империи обрели свободу пребывавшие в плену высшие чины новогоргиевского гарнизона. Многие из них, вернувшись после плена в Россию, стали участниками Гражданской войны.

Например, генерал Чеботарев после освобождения из плена занимал высокие посты при гетмане П. П. Скоропадском, командовал артиллерийскими группами в боях под Царицыном. Начальник 58-й пехотной дивизии генерал де Витт содержался в лагере Бишофсверда. Находясь в плену, он неоднократно рассылал представителям нейтральных держав обращения о неподобающем обращении противника с пленным высшим русским офицерством, а его супруга входила в состав инспекционной комиссии Российского общества Красного Креста, осматривавшей лагерь военнопленных. Ею же инициировался обмен генерала де Витта на какого-либо пленного германского офицера — поводом называлось скверное состояние здоровья первого, в том числе «тяжелая глазная болезнь». Однако ни обмен, ни освобождение генерала де Витта из плена до окончания войны произведены не были — как установила германская врачебная комиссия, переживания госпожи де Витт слабо сочетались с регулярной игрой в теннис на лагерных кортах. Последующему участию генерала в Гражданской войне в рядах Белого движения его тяжкая болезнь

¹ Cassar G. H. The Tragedy of Sir John French. Newark, N. J., 1985. P. 260.

² Holst B. P. My Experiences with Spies in the Great European War. Whitefish, MT, 2004. P. 134.

тоже не помешала¹. Его противником в пожаре братоубийственной бойни был также плененный в Новогеоргиевске начальник 63-й пехотной дивизии генерал-майор В. Б. фон Кольшмидт, добровольно вступивший в Красную армию в 1918 году.

Взят в плен при обороне Новогеоргиевска был и ставший в будущем начальником Генерального штаба литовской армии К. К. Клещинский — отличный строевой офицер Русской императорской армии, окончивший некогда Николаевскую академию Генерального штаба по 1-му разряду. Артиллерист прапорщик Юрьев, задержавшийся в Новогеоргиевске при сопровождении партии бомб на фронт и захваченный противником при обороне южной стороны, тоже провел 3 года в германском плену, а впоследствии дослужился до генерал-лейтенанта инженерно-технической службы РККА, став выдающимся специалистом в области аэродинамики и вертолетостроения².

Прославившийся спасением знамен осажденных в Новогеоргиевске полков военный летчик Масальский в чине капитана уже республиканской армии Приказом армии и флоту от 12 (25) июня 1917 года был награжден орденом Св. Георгия 4-й степени, *«за то, что в бытность начальником Новогеоргиевского крепостного авиационного отряда, организовав, согласно приказанию коменданта, отлет всех вверенных ему аппаратов с ценными документами и ввиду неминуемого падения крепости уничтожив все имущество отряда, вылетел 5 августа 1915 г[ода] и сам с адъютантом отряда, взяв также важные секретные дела»*. В 1918 году он примкнул к Белому движению, спустя год замещал должность начальника учебной команды 2-го авиационного парка Вооруженных Сил Юга России, попал в плен к красным и в 1923-м перешел на службу в РККА, закончив ее в должности помощника начальника штаба 7-й авиационной бригады³. Штабс-ротмистру Свистунову, спасшему из Новогеор-

¹ Нагорная О. С. Русские генералы в германском плену в годы Первой мировой войны // Новая и новейшая история. 2008. № 6. С. 99, 102, 104, 107.

² Борис Николаевич Юрьев. М., 1964. С. 5; Юрьев Б. Н. Избранные труды. Т. 1. М., 1961. С. 12.

³ Нешкин М. С., Шабанов В. М. Указ. соч. С. 185.

гиевска лучшего механика 33-го корпусного авиаотряда, довелось через пару лет содействовать побегу Керенского из Гатчины, должность начальника гарнизона и коменданта он занимал уже в чине ротмистра¹.

Начальник штаба крепости, генерал-майор Глобачев после освобождения в 1918 году был активным организатором пополнения бывшими военнопленными рядов Добровольческой армии и Вооруженных Сил Юга России, осуществляя связь с «Русской делегацией» в Германии и сам был главой такой же делегации в Польше. В 1931 году он эмигрировал в Германию, где с 1935 года занимал пост председателя Центрального союза русских увечных воинов, входившего в состав II отдела Русского Общевоинского Союза, а в 1939-м возглавил отдел РОВС в Германии².

Бывший же комендант Новогеоргиевска генерал Бобырь, отчисленный от занимаемой должности 7 (20) августа 1915 года за нахождением в плену, до 1917 года пребывал в заключении в офицерском лагере Бланкенбург, будучи для других плененных офицеров объектом презрения: *«...В этом лагере с Бобырем случилась такая история. От всех пленных он требовал отдания чести. Выходит он раз на двор, а там на скамейке сидит какой-то поручик. На генерала никакого внимания. Бобырь к нему:*

— Почему вы чести мне не отдаете, видите, что я генерал?

А тот отвечает:

— Я таким генералам, которые крепости сдают, чести не отдаю»³.

После освобождения Бобырь вернулся в Россию, в Гражданской войне не участвовал, но в декабре 1920 года, находясь в Ялте, был расстрелян по решению чрезвычайной тройки Крымской ударной группы управления особых отделов ВЧК при РВС Южного и Юго-Западного фронтов.

¹ Русская военная эмиграция 20–40-х годов XX в.: Документы и материалы. Т. 4. У истоков «Русского общевоинского союза». 1924 г. М., 2007. С. 508.

² Волков С. В. Белое движение. Энциклопедия гражданской войны. СПб.; М., 2003. С. 133.

³ Корсак В. В. Плен. Париж, 1927. С. 124.

Трагедия, но не позор русского оружия

В разгар Великого отступления 1915 года только ленивый не сравнивал его с событиями вековой давности. «Повторением 1812 года», «Вторым великим переселением», «квазипатриотической инсценировкой Отечественной войны» язвительно именовали действия генерала Алексеева и в Совете министров, и на страницах столичной прессы¹. История же Новогеоргиевска не нуждалась и не нуждается в надуманных уподоблениях — в ней хватает подлинных, притом впечатляющих аналогий.

Осенью 1806 года генерал-лейтенант А. И. Остерман-Толстой во главе пятитысячного авангарда занял позиции при слиянии Нарева и Вкры, чтобы позволить основным силам союзников собраться у Пултуска и не дать французским войскам перейти реку. На противоположном ее берегу стягивались основные силы Наполеона под командованием маршала Жана Ланна. Противостояние длилось четверо суток, русские отбивали атаку за атакой. Рисковавший оказаться отрезанным от основных сил Остерман-Толстой не дрогнул, отступавшая армия была спасена².

22 января (3 февраля) 1813 года, находясь в захолустном польском городке Плонске, уже цитировавшийся ранее Ф. Н. Глинка сообщал в письме другу: *«Модлин, находящийся отсюда только в двух милях, решил защищаться. Горсть поляков, запершаяся в Модлине, конечно, не принесет никакой пользы своему отечеству, не сделав ни малейшего помешательства и нашим движениям. Но может быть, сии затворники хотят заслужить местечко в истории. Недавно был у них совет. Некоторые предлагали сдать крепость, говоря, что русские могут ее сжечь. Я тогда разве сдам ее, — гордо отвечал комендант, — когда платок в кармане моем загорится!»*³.

¹ Мельгунов С. П. Легенда о сепаратном мире (Канун революции). Париж, 1957. С. 50; Яхонтов А. Н. Тяжелые дни // Архив русской революции. Т. 18. Берлин, 1926. С. 37.

² Рогинский Е. М. Генерал Остерман-Толстой // Вопросы истории. 1998. № 3. С. 149.

³ Глинка Ф. Н. Указ. соч. С. 44.

НОВОГЕОРГИЕВСКИЙ КРЕСТ

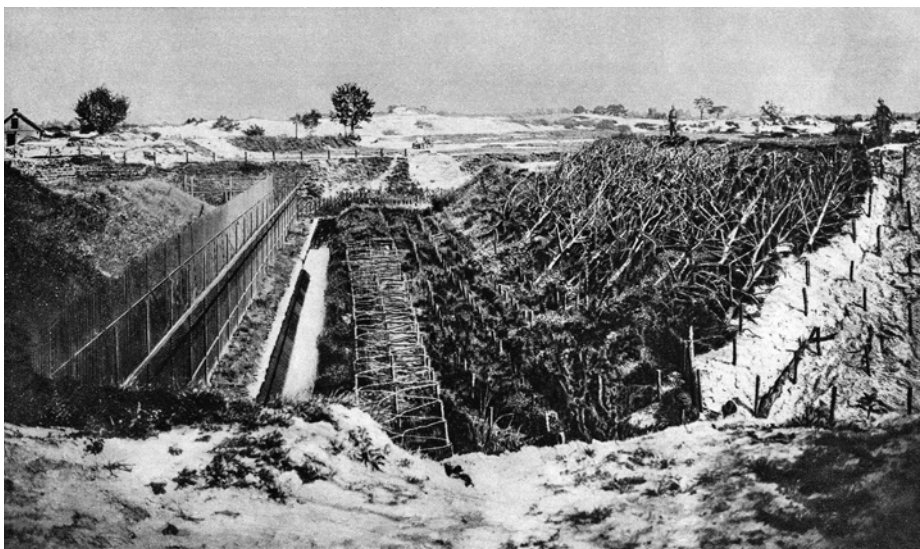

Новогеоргиевск пал, фото 1915 года

Бесмысленно сожалеть о том, что столетие спустя гарнизону Новогеоргиевска не доставало столь же волевого коменданта. И генерал Данилов был несправедлив в своей категоричности, когда писал, что Новогеоргиевская крепость своим сопротивлением могла дать России лишь новую героическую главу для истории ее армии¹. Крепость дала армии больше. По признанию генерала Людендорфа, взятие Новогеоргиевска не повлияло на дальнейшее развитие наступления². Германские военачальники не смогли пожать плодов своей победы. Для Ставки же месяц, в течение которого подготавливалась и велась осада Новогеоргиевска, стал жизненно важным — было выиграно немного времени для отступления части основных сил Русской императорской армии.

Сильнейшая крепость Старого света пала не напрасно, но цена оказалась велика. И артиллерийский парк Новогеоргиевска был ослаблен выводом крупных калибров в поле. Обороняться в крепости

¹ Данилов Ю. Н. Великий князь Николай Николаевич. М., Жуковский. 2006. С. 258.

² Людендорф Э. Мои воспоминания о войне. Первая мировая война в записках германского полководца. 1914–1918. М.; Берлин, 2015. С. 201.

довелось изнуренным и недоукомплектованным дивизиям ополчения, буквально с одной винтовкой и жменькой патронов на троих. И ни подвезти боеприпасы гарнизону, ни вывезти его из обреченной крепости было невозможно.

Новогеоргиевск в 1915 году стал крестом Русской императорской армии. Именно так, а не иначе его участь и следует понимать.

...В ряде немецких свидетельств падения Новогеоргиевска, от воспоминаний Гинденбурга до полковых гешихтов, отмечается один и тот же впечатляющий момент: отстрел русскими солдатами боевых коней, дабы они не достались противнику¹. До сих пор мой рассказ был посвящен людям на войне, их тяготам, отличиям и реже — военно-техническим откровениям. Однако следующая глава будет посвящена истории животных в годы Первой мировой — ничуть не менее интересной, столь же непростой и трагичной.

¹ *Hindenburg P. von.* Aus meinem Leben, Leipzig, 1920. S. 129; Das Königlich Preußischen Landwehr-Infanterie-Regiment Nr. 61. S. 164.

БРАТЯ ПО ОРУЖИЮ НАШИ МЕНЬШИЕ

Даже блох не убивают,
а блохи отчаянно донимают
псов...¹.

«Ну жаль мне моего друга коня»

Из всего царства животных наибольшая доля тягот военной поры пришлось, конечно же, на лошадей. Накануне Первой мировой Российская империя владела крупнейшим в мире конским поголовьем в 22,8 миллиона голов. С учетом установленных ГУГШ норм в действующей армии 1 лошадь должна была приходиться на пятерых воинов. Мобилизация 1914 года поставила под ружье пять с половиной миллионов человек, и реквизиция даже миллиона лошадей для военных нужд не должна была сказаться на тыловом хозяйстве.

В армии лошади распределялись по нескольким категориям. Кавалерийские ходили под седлом, тягловые буксировали орудия и пулеметы или работали в обозах. Буцефал выше 2 аршин и 4 вершков (1,6 метра) мог оказаться в гвардии, а вот савраски ниже 1,4 метра считались «лошадьми в первобытном состоянии» и в кавалерию не поставлялись. Пригодность лошадей для реквизиции определялась волостными комиссиями. В начале войны отбор велся достаточно строго. *«В числе брака назывались: вислоухость, неправильный постав ног (саблистость), наросты на бабках, прикуса. Отсюда придирчивое отношение армейских ремонтных комиссий к качеству лошадей (впоследствии особенного выбора уже не было)»*, — отмечает исследователь М. В. Оськин². Что же касается лошадиной масти, то в самом начале войны ей случалось становиться предметом экспериментов. Воины 5-й батареи лейб-гвардии Конной артиллерии, прибыв в июле 1914-го в Пильвишки³, с изумлением увидели, что

¹ Саймак К. «Город».

² Оськин М. В. Русская лошадь в Первой мировой войне // Военно-исторический журнал. 2009. № 7. С. 42.

³ Ныне — поселок Пильвишкяй Вилкавишского района Мариямпольского уезда Литвы.

серая шерсть скакунов лейб-гвардии Гусарского полка позеленела: «Выяснилось, что во время мобилизации по приказанию генерала Безобразова они были выкрашены каким-то составом для того, чтобы сделать их менее видимыми на местности. Но так как никаких опытов с составом этим в мирное время не производилось, то после первых же дождей выяснилось, что он смывается просто водой бесследно, и через несколько дней лошади наших гусар приняли свой обычный вид. Злые языки говорили, будто взятый в плен германский кавалерист рассказывал, как один из его товарищей едва не попал в психиатрическую лечебницу за то, что в своем донесении показал, что видел русских всадников, сидевших на зеленых лошадях»¹.



Высочайший смотр 3-го кавалерийского корпуса, состоявшийся 29 марта (11 апреля) 1916 года. За императором Николаем II в шеренге слева направо: командир корпуса генерал от кавалерии граф Ф. А. Келлер, генерал Брусилов, великий князь Дмитрий Павлович

¹ Хитрово В. С. Поход в Восточную Пруссию // Лейб-гвардии Конная Артиллерия в боях и операциях Великой войны. 1914–1917. Материалы для истории / сост. Ф. А. Гущин, И. В. Домнин, Н. Д. Егоров, худож. Ю. И. Домнина. М., 2016. С. 72.

Если в ходе кампании 1914 года установленные в мирное время нормы еще соблюдались, то Великое отступление сделало их в немалой степени бессмысленными. Во-первых, началась масштабная эвакуация из западных окраин империи. Армии было необходимо спасать собственное движимое имущество. Оно постоянно пополнялось за счет оставленного мирным населением и интендантством добра. Важнейшие железнодорожные пути оказались в руках неприятеля, а оставшиеся не справлялись с выросшей нагрузкой. Как следствие, в конце лета 1915-го уже требовалось по одной лошади на троих военнослужащих против «1 к 5» годом ранее.

Лошади, как и люди, гибли в боях и болели. Помимо безвозвратных потерь, чуть менее 5% всего конского поголовья в действующей армии постоянно находилось на лечении. Восполнение убыли на фронте сверх плана постепенно приводило к сокращению резервов в тылу. Стараясь сберечь лошадок, военное ведомство организовывало в ближнем тылу сборные пункты для подкормки изнуренных животных и наблюдения ветеринаров. Кроме того, постоянно действовали фронтовые, армейские и корпусные этапные ветеринарные лазареты, передовые и обозные ветлазареты в отдельных частях, полевые ветеринарные аптеки и дезинфекционные отряды¹. С учетом ведения неприятелем химической войны разрабатывался ряд вариантов противогазов для лошадей. В их числе следует упомянуть влажный конский противогаз системы ветврача Гонтарева — матерчатую торбу с несколькими парами тесемок и полупрозрачным слоем ткани на уровне глаз, конский противогаз магистра ветеринарных наук Лавриновича — торбу с шаровидным намордником, матерчатыми «очками» для глаз на проволочном каркасе и рукавами для пропускания поводьев, и торбу Ветеринарной лаборатории МВД для тягловых лошадок в обозах 2-го разряда — самую простую по исполнению: намордник вкуче с мешком, в который помещалось пропитанное нейтрализующей жидкостью сено. Хотя Химический комитет заказывал каждый из перечислен-

¹ Боев Ю. Г., Ветров В. П. От Конюшенного приказа — к государственной ветеринарно-санитарной службе // Военно-исторический журнал. 2007. № 6. С. 58.



Силуэты войны: в период авангардного боя главные силы успевают покормить лошадей и подготовить еду людям

ных противогазов в большом количестве, на деле применялся разве что последний¹.

Ранее я упоминал о перебоях с поставками фуража для лошадей, когда из-за нехватки сена их приходилось кормить мукой. В августе 1916 года дело дошло даже до выпечки специального «лошадиного хлеба». В поставленной 22-й пехотной дивизии муке был обнаружен мучной червь. Употреблять в пищу хлеб из такой муки нельзя, но и дать продукту пропасть было бы слишком расточительно. *«Ее решено было извести на хлеб, но хлеб давать взамен овса лошадям»*, — описывал прапорщик Бакулин². Заботясь о непарнокопытных едоках, муку просеивали через сито и добавляли в нее немного молотой пшеницы. Хлеб для лошадей по качеству превзошел ржаной, которым довольствовались войска. Солдаты охотно уписывали его, а вот делились ли с сивками — неизвестно.

¹ Глазков В. В. Указ. соч. С. 165–168.

² Из дневников офицера русской армии Бакулина // Голоса истории... С. 98.

В том же 1916 году подготовка и проведение Брусиловского наступления потребовали реквизиции еще большего количества лошадей. Срочно открывались новые стонные и сдаточные пункты, уже не только в уездных городах, но и вне их пределов. Крестьяне лишались тяглого скота и вдобавок должны были на несколько дней бросать полевые работы.

Согласно документам 36-го Донского казачьего полка 3-й очереди, 1 (14) февраля им были получены лошади «в числе 30 шт[ук] и 27 октября [9 ноября] в числе 54 штук, хотя признаны годными к службе в строю, но мелки и слабосильны, имеющие рост от 2 ар[шин] $\frac{1}{2}$ вер[шков] [1,45 метра] до 1 ар[шина] 14 $\frac{1}{2}$ вер[шков] [1,36 метра], недомерки, монгольских и туркестанских степей, для рослых и тяжелых казаков 3 очереди не вполне подходящие»¹. По сравнению с этим в пехотных частях учет конского состава велся весьма небрежно. Полки с от 75 до 100% сверхкомплекта заявляли о 50% некомплекте. Такое количество лошадей было попросту нечем кормить. Как следствие, зимой 1916–1917 годов с только что образовавшегося Румынского фронта пришлось срочно выводить несколько кавалерийских дивизий. Речь шла буквально об их спасении, ведь бескормица и массовый падеж были равносильны уничтожению конницы².

1917-й планировалось начать с новых реквизиций, дабы к середине года в действующей армии находилось 2 миллиона лошадей. Предсказать разгневанную реакцию крестьянина на изъятие было несложно, посему Ставка решила сперва провести закупку конского поголовья. Затем дело перешло бы и к реквизициям в центральных губерниях согласно утвержденной главами Военного министерства, МВД и Министерства земледелия разверстке и при участии земств. План не сработал: хлеборобы отказывались продавать лошадей, а земские управы — реквизировать их. Обеспечение войск конницей отчаянно пробуксовывало, а после падения самодержавия крестьяне и вовсе стали требовать назад лошадей, отнятых старым режимом.

¹ Скорик А. П. Боевые дела и военная повседневность 36-го Донского казачьего полка в годы Великой войны 1914–1917 гг. // История в подробностях. 2014. № 6. С. 8.

² Оськин М. В. Русская лошадь в Первой мировой войне... С. 43.



№ 36. Мортирная батарея въ походѣ.

Мортирная батарея в походе

ГУГШ предписывало военным округам поскорее сбавривать уже закупленных коней в армию. Дефицит фуража в ней становился все острее, частям приходилось самостоятельно добывать его, а от продовольственных комитетов толку было как от козла молока. И в эту труднейшую пору лошадам довелось тянуть лямку снабжения продовольствием большей части армии, поскольку на железных дорогах творился хаос¹.

В своем Отечестве пока не нашлось режиссера, что создал бы кинокартину под статью «Боевому коню» Стивена Спилберга, только о Русском фронте. Но в архивах его дожидаются достойные воплощения на экране сюжеты, подлинные переживания и чувства тех, для кого война была не синематографом.

«Вчера оседлал своего любимца “Янычара”, так зовут мою лошадь, и поехал вдоль германских позиций по железной дороге, настроение было грустно тяжелое, небольшой лес закрывал меня от взоров врага, мне захотелось подразнить его (что я делаю, когда у меня тяжело на душе), — писал неизвестный русский офицер своей даме сердца в ноябре

¹Оськин М. В. Русская лошадь в Первой мировой войне... С. 44–45.

1916 года. — Я поехал к разрушенной станции, откуда начиналось открытое место, замаскированное искусственно весьма плохо. Около меня был доктор, который поехал со мной, но при первом разрыве снаряда быстро ретировался восвояси. Я качнул своего “Янычара” и помчался вперед, снаряды рвались, перелетая и не долетая, наконец заработал пулемет, и под хохот смерти я вышел из-под обстрела. Моим партнером теперь я имею смерть, но пока жизнь побеждает...»¹.

Нередко случалось так, что кавалерийская лошадь становилась тягловой. Казалось бы, совершенно тривиальное событие, но и оно могло стать причиной душевной боли. Кубанский казак Новиков делился ею в письме родственнику весной 1917 года: «Ну жаль мне моего друга коня, Васька, не хочется мне с ним расставаться, жаль мне его, что ему придется таскать орудие, а мне идти в окопы. Расстаемся мы с ним навсегда...»².

Бывало, что скакун убитого в бою солдата или офицера шел на продажу, а вырученные деньги передавались его семье. Так, 24 июля (6 августа) 1915 года Кутаисскому уездному воинскому начальнику было направлено 215 рублей за лошадей павшего подпоручика Кахиани — это сумма предназначалась матери офицера Марии Яковлевне. Сам герой Высочайшим приказом от 11 (24) июля был посмертно награжден орденом Св. Станислава 3-й степени с мечами и бантом³. Конечно, потенциальных покупателей интересовали прежде всего здоровые и трудоспособные лошади, с ранеными и попросту напуганными же случалось и такое: «Пулеметной команды пять обозных лошадей Орлик, Мишка, Цезарь, Качан и Васька, первых раненых и как негодных к работе брошенных во время отступления, и последних двух бежавших в сторону противника, исключить из описи лошадей полка»⁴.

Если лошадь погибала в бою, то ей тоже посвящались отдельные приказы по кавалерийской части: «Убитую сего числа строевую лошадь эскадрона Ея Величества под названием Частица исключить из спи-

¹ Письма с войны 1914–1917... С. 472.

² Там же. С. 486.

³ Крылов А. Б. Указ. соч. С. 253.

⁴ Там же. С. 259.

сков полка и с фуражного довольствия с 22 сего февраля...»¹. Это приказ по Уланскому полку, в рядах которого воевал Николай Гумилев. Смерть лошади упоминается в его записках очень бегло и, пожалуй, цинично. Что ж, всем тогда было не до сантиментов, даже поэту.

Следует заметить, что и три десятка лет спустя, в годы Великой Отечественной, отмечавшиеся еще до революции проблемы с содержанием лошадей не были изжиты, о чем красным кавалеристам случалось жаловаться лично Сталину. Бойцы 16-го гвардейского добровольческого казачьего кавалерийского полка сообщали в ГКО в мае 1942 года: «16 февраля 1942 г[ода] нас вернули в Н[ово-]Петровский район², Московской области... 1-е — Коней, приведенных нами, разформировали, лучших коней отобрали в другие полки, а нам дали ремонтных — негодных к строевой службе... Кроме этого, последнее распоряжение ком[андира] эскадрона — чистку коней только производить на одной коновязи, что крайне опасно с воздуха. Мы чистим по взводно и в случае появления воздушного врага можно быстро скрыться, а теперь наоборот, большую массу коней скрыть некуда, но нам приказали и мы не имеем права сделать свое замечание»³. В октябре командир 99-й стрелковой дивизии (той самой, где до Великой Отечественной успели послужить будущие изменники Родины полковник В. Ф. Малышкин и генерал-майор А. А. Власов) полковник В. Я. Владимиров адресовал редакции «Красной звезды» принципиальный вопрос: «Имеет ли право Армия из дивизии, которая входит в оперативное подчинение ее... переводить в зап[асные] полки лошадей, которых и так 50% некомплект в дивизии? Эта практика до того вкоренилась, что скоро дивизию... оставят без тягловой силы»⁴. Начальник Отдела по использованию опыта войны Генштаба КА генерал-майор П. П. Вечный разъяснил в ответе, что такие вопросы надлежит не слать в газету, а обжаловать по команде, ну а изымать конский состав из дивизии армия права не имеет. Роль лошадей даже в той войне моторов невозможно описать вкратце,

¹ Гумилев Н. С. Указ. соч. С. 487.

² Существовал в составе Московской области РСФСР в 1929–1959 годах, затем его территория вошла в состав Рузского района.

³ ЦАМО РФ. Ф. 14. Оп. 11603. Д. 2. Л. 193, 194–195.

⁴ ЦАМО РФ. Ф. 14. Оп. 11603. Д. 17. Л. 320.

но гитлеровцы использовали их даже для расчистки минных полей. Запись от 2 января 1945 года в журнале боевых действий 11-й штурмовой инженерно-саперной бригады гласит: сапер-штурмовик 55-го отдельного штурмового инженерно-саперного запасного батальона младший сержант Тарутин, стоя на посту, увидел запряженную в коляску лошадь, бегущую по улице пригорода Будапешта к установленному накануне минному полю. Он успел перехватить кобылу, успокоить ее и перевести через заминированный участок: «Противник, выпустив лошадь с фэтоном без седока, хотел, таким образом, обнаружить наше минное поле, но смелый поступок ТАРУТИНА опрокинул его замысел»¹.

Голуби мира, псы войны и Мишка

Еще один живой символ Первой мировой, особенно на Западном ее фронте, — это почтовый голубь².

В Российской империи первым теоретиком организации военно-голубиной связи еще в 1870-х годах стал офицер ОКПС А. И. Вестерик. Он подробно описал устройство голубятен и дрессировку птиц и пророчил голубиной почте большую востребованность в военном деле. 23 февраля (6 марта) 1888 года приказом № 46 по военному ведомству было утверждено Положение о военно-голубиной почте. Прежде всего в ней видели надежное средство связи с осажденными крепостями. Не случайно первые военно-голубиные станции были устроены в крепостях на западных границах России (в Брест-Литовске, Варшаве, Гродно, Ковно, Новогеоргиевске, Осовце и т. д.), Туркестанском военном округе, морских крепостях и портах — Владивостоке, Севастополе, Очакове и Одессе³. Одновременно с этим

¹ ЦАМО РФ. Ф. 30398. Оп. 1. Д. 83. Л. 7, 8.

² Например, см.: *Osman A. H. Pigeons in the Great War: A Complete History of the Carrier-Pigeon Service during the Great War, 1914 to 1918.* London, 1928.

³ *Товнека А. В. Практика использования голубиной связи в военном деле и охране границ Российской империи // Вестник ЛГУ им. А. С. Пушкина. 2010. № 4. Т. 4. С. 79, 81.*

требовалось урегулировать полеты почтовых голубей через кордон, ведь иностранной разведке было бы грех не воспользоваться ими. Правда, сперва Высочайше утвержденное мнение Государственного Совета предписывало согласовывать пропуск птиц в воздушное пространство в России с министром финансов. Мне сложно представить, как это работало на практике. Руководство ОКПС без малого 20 лет запрашивало действенных мер, но только в 1906 году пограничникам указали стрелять по пересекающим границу империи голубям¹.



Французская моторизованная военная голубятня на колесном ходу

¹ *Старков Б. А. Охотники на шпионов. Контрразведка Российской империи 1903–1914. СПб., 2006. С. 202–203.*

Военно-голубиные станции в России делились на четыре разряда в соответствии с числом направлений, в которых могли действовать: I разряд — условно на все четыре стороны света, IV — лишь на одну. На каждой станции насчитывалось до четырех голубятен по 125 пар голубей в каждой. Постоянно велись списки птиц с данными о дальности их полетов и учетом приплода. Покинувшему скорлупу птенцу 8 дней спустя на лапку крепилось специальное кольцо с личным номером, номером станции, годом рождения и государственным гербом, еще через полтора месяца ему клеймили крыло¹. Например, в районе Ковенской крепости на 1 (14) января 1912 года содержалось 328 почтовых голубей. За ними ухаживали двое нижних чинов и нанятый крестьянин. В том же месяце прошла проверка выучки птиц: 284 голубя вылетели в сторону Барановичей, 258 из них успешно достигли поставленной цели и возвратились в Ковно².

Накануне Первой мировой в России функционировало 10 штатных военно-голубиных станций. Однако достоверных примеров боевого применения Русской армией голубиной связи в научном обороте на сегодняшний день практически нет. Известно, что в Саракамыше на исходе 1914 года птицы замерзали вместе с гарнизоном — в труде уже советской поры об этой операции подчеркивалась необходимость отапливать голубятни³. В Гродненской губернии после введения военного положения 20 июля (2 августа) 1914 года воспрещалось разведение и содержание голубей почтовой породы⁴. Ранее, до войны, выявленные у частных лиц птицы подлежали передаче в распоряжение ближайшей военно-голубиной станции⁵, теперь же имевшихся у мирного населения почтовых голубей было нужно

¹ См.: Жарский А. П., Шентура В. Н. Военно-голубиная связь в Красной армии накануне и в годы Великой Отечественной войны // Военно-исторический журнал. 2011. № 3. С. 7–12.

² *Pociūnas A.* Kauno tvirtovės gynyba 1915 metais. Vilnius, 2008. S. 52. См. в переводе: Поцюнас А. Ад войны у Ковенской крепости. 1915 год. Вильнюс, 2012. С. 71.

³ Корсун Н. Г. Саракамышская операция. М., 1937. С. 156.

⁴ Черепица В. Н. Город-крепость Гродно в годы Первой мировой войны: мероприятия гражданских и военных властей по обеспечению обороноспособности и жизнедеятельности. Гродно, 2006. С. 20.

⁵ Зверев В. О. Иностраннный шпионаж и организация борьбы с ним в Российской империи (1906–1914 гг.). М., 2016. С. 200.

истребить. За месяц до того комендант Брест-Литовской крепости объявил населению района о воспрещении содержать вообще каких бы то ни было голубей. Тех, кто не избавится от них в течение семи дней, штрафовали бы на 3000 рублей либо заключали в тюрьму или крепость¹. Осенью 1915 года аналогичные постановления выходили и в российской глубинке². Эти меры выглядят любопытным прообразом постановления СНК СССР № 1750 «О сдаче населением радиоприемных и передающих устройств» от 25 июня 1941 года.

31 января (13 февраля) 1917 года пернатым гонцам довелось перенести газовую атаку на позицию 3-й особой пехотной бригады РЭЖ на Западном фронте. Как писал генерал Ю. Н. Данилов: *«На птиц газ не подействовал и почтовые голуби остались целы и невредимы»*³.

Омский мещанин Ф. Н. Щербаков, предлагавший военному ведомству идею беспилотного бомбардировщика, размышлял и о мобилизации голубей. Ему виделся некий гибрид птицы и аэроплана... Впрочем, слово изобретателю: *«Я сейчас делаю опыт над голубями, которых хочу заставить принудительным образом лететь по прямому направлению и этим получить от них пользу на передовых позициях, на первых порах результаты получаютца удовлетворительные. Это делаецца так. Склеиваетца продолговатая коробка четырех угольной формы, диаметр которой должен быть такого размера, чтобы голубь запряженный во внутреннем центре этой коробки, махая крыльями вовремя полета, незадевал бы стенок коробки, а позади коробки укрепляецца намертво руль так, что этот руль вовремя полета коробке не дает уклоняться в сторону, а запряженный голубь внутри коробки стараецца вылететь из этой коробки как-бы в окно, тащит ее за собой. Таким образом, по моему соображению, голубь может принести громадную пользу на передовых позициях. Но ксажалению неимею возможности за недостатком средств непрерывно заняться исключительно этой работой»*⁴. Хочется верить, что изобретателю быстро наскучили его эксперименты — птичку жалко без какой-либо иронии.

¹ НИАБГр. Ф. 674. Оп. 1. Д. 178. Л. 759.

² Тверская губерния в годы Первой мировой войны... С. 227.

³ Данилов Ю. Н. Русские отряды на французском и македонском фронтах 1916–1918 гг. Париж, 1933. С. 82.

⁴ РГВИА. Ф. 803. Оп. 1. Д. 1817. Л. 107об.

Кроме крылатых воинов, службу в Первую мировую честно несли и четвероногие. Собаки на всех фронтах войны выполняли ряд задач: они сторожили, доставляли донесения и спасали раненых, как заправские санитары. Интересно, что военное ведомство Российской империи впервые подступилось к этой идее задолго до Великой войны. Еще в ходе Крымской 1853–1856-х и русско-турецкой войн 1877–1878 годов собаки несли сторожевую службу как в Русской императорской, так и в неприятельских армиях. Работа медленно, но верно приносила плоды: например, к 1892 году в 83-м пехотном Самурском полку имелось 30 дрессированных псов, знакомых с вьючной службой и связью¹.

В 1895 году военный министр П. С. Ванновский разослал в военные округа предписание организовать дрессировку собак, при этом по немецкой методичке, и отчитаться о результатах. На местах к распоряжению «сверху» отнеслись по-разному. В Иркутском, Омском, Приамурском и Туркестанском округах командование войсками последовало принципу «подожди выполнять — отменяют»: *«Ввиду кратковременности опыта представление заключения отложено до осени текущего года»*. Финляндский округ открестился, сославшись на отсутствие собак, подходящих для обучения. Кавказский округ рапортовал, что из дворовых собак получают отличные сторожа, а «Германское руководство инспекции егерей и стрелков» — хорошее, полезное издание. Военные в Одесском округе не сладили с крымскими овчарками и их природными «леностью и злобностью», и приобрели несколько шотландских. Из Виленского округа сообщали о весьма скромных результатах *«за отсутствием собак соответствующего качества... опытных дрессировщиков»*. Большинство офицеров в Закаспийской области хотело бы доверить животным переноску патронов и донесений, но собаки не слушались. В Варшавском округе командам внимали только лишь три собаки, а вся затея казалась командованию тратой времени офицеров и нижних чинов; Киевский округ полностью согла-

¹ Языков В. [В.] Собаки на военной службе. Работа военных собак и их дрессировка. М.; Л., 1927. С. 12.

шался с этим мнением. В Московском округе, наоборот, занялись дрессировкой основательно и подчас на все деньги: к примеру, 141-й пехотный Можайский полк потратил 477 рублей на покупку трех шотландских овчарок и наем инструкторов. В целом результаты были обнадеживающими даже при работе с беспородными псами. Наконец, Петербургский округ подошел к опытам с лайками с размахом, но с опозданием: *«Посему начальствующие лица, не делая окончательного вывода, высказали следующие частные заключения. Воспитание и дрессировка собак требует людей, хорошо подготовленных... Собак, предназначенных для службы при войсках, всего удобнее признается держать при охотничьих командах, возложив на последних и дрессировку сих собак... Собаки могут принести существенную пользу войскам лишь при сторожевом охранении, когда они предупреждают патрули и посты о близости лиц, не принадлежащих к составу чинов охранения... Собаки едва ли могут быть применены в деле доставки патронов от резерва к цепи, так как для сего не обладают достаточной силой и трудно поддаются такой дрессировке... Вопрос о лучшей породе военных собак пока остается открытым»*¹. Общим же итогом стало пренебрежение к военному собаководству в Русской армии на без малого 20 лет.

В самом начале Великой войны немцы якобы пытались использовать псов для шпионажа — по свидетельству генерала Розеншильда фон Паулина, *«в одной из деревень, близ самой позиции, поймали собаку, у которой под шерстью была намотана телефонная проволока»*². В 1914 году генерал Спиридович направил в Бердичев двух агентов-проводников с собаками Демоном и Зимой, которые затем несли службу в Ставке на главном пропускном посту³. Ну а первая в истории Русской императорской армии «Школа военных сторожевых и санитарных собак» была создана в апреле 1915 года на Юго-Западном фронте — во Львове.

¹ «Заведение собак... является для войск лишним бременем» (Публ. П. Г. Кашубы) // Военно-исторический журнал. 1998. № 3. С. 91–93.

² Розеншильд фон Паулин А. Н. Указ. соч. С. 96.

³ Колоколов Б. Г. Жандарм с парем в голове: жизненный путь руководителя личной охраны Николая II. М., 2009. С. 230.

Начавшееся вскоре Великое отступление привело к эвакуации школы в Киев. В начале осени ее штат был полностью укомплектован — 8 инструкторов и 109 нижних чинов. Первых набирали из числа полицейских унтер-офицеров, работавших с собаками в тылу. Курсантами обычно зачисляли владеющих грамотой солдат из охотничьих команд.

Первый выпуск из школы состоялся уже в сентябре: дюжина собак с вожатыми отправились в 12-й гусарский Ахтырский полк, Кабардинский конный полк, 136-й Таганрогский и 145-й Новочеркасский пехотные полки¹. Всего в действующую армию к марту 1916 года поступили 86 псов войны. Отзывы об их службе в войсках, как правило, были позитивными. *«Искренне благодарю за присланную собаку “Вольф”. Служит и работает прекрасно. Если возможно, хотел бы получить еще одну, поскольку одной для службы маловато»*, — сообщал в школу командир 71-го Белевского пехотного полка полковник М. С. Галкин².

Правда, не обходилось и без казусов. В 4-м Заамурском пограничном пехотном полку, как сетовал его командир, *«одна собака оглохла, две, будучи спущены с ошейника, убежали, и две плохо несут сторожевую службу, видимо, потеряв чутье»*. Нередко собакам губили обоняние доброхоты, «угощавшие» их мясом с солью и специями. Огромную опасность для четвероногих представляло химическое оружие. Уже в конце 1920-х годов видный теоретик военной связи РККА В. М. Цейтлин писал по опыту Первой мировой: *«Собаки службы связи должны быть приучены к противогазовой защите и работать в противогазе уже не по чутью, а по зрительной памяти. Доставлять донесения через участки, зараженные ипритом, собака должна лишь в случае исключительной важности, так как промежутки между подушками на лапе собаки крайне нежные, и собака сразу погибнет. Желательно было бы иметь специальные защитные резиновые мешочки-башимачки для предохранения ног собаки от действия иприта, а также защитить*

¹ Аптекарь П. А. Собаки на военной службе в Русской императорской и Красной армиях // Сержант. 1998. № 8. С. 45.

² Там же. С. 45.

от брызг живот собаки. Опыт применения собак на франко-германском фронте показал, что собаки инстинктивно обходили зараженные районы ипритом по границе с наветренной стороны»¹.

При этом псы войны демонстрировали на Юго-Западном фронте очень высокую выживаемость. С осени 1915 года до начала Брусиловского прорыва всего одна собака была убита, а еще одна ранена. Штаб Верховного главнокомандующего задумался о внедрении этого опыта и на других фронтах. По оценкам на основе поступавших в Ставку данных из войск, полковые команды пригодились бы и в пехоте, и в кавалерии (по 8 и 6 собак на полк соответственно). После стабилизации линии фронта осенью 1916 года армии потребовалось еще больше собак для охраны. У «Школы военных сторожевых и санитарных собак» тем временем начались проблемы с пополнением вольеров. Животные в тыловых полицейских управлениях заканчивались, дарить их тоже перестали. Начальник школы князь Щербатов предлагал командованию фронта провести реквизицию псов подходящих пород: доберманов, овчарок, ротвейлеров и эрдельтерьеров. Он был готов платить до 45 рублей за необученную собаку, а за дрессированную — и вовсе до 125 целковых². Увы, источники по истории военного собаководства в Русской армии иссякают еще до начала ее разложения в 1917 году. Одним из последних документальных следов может служить послание могилевского губернатора Д. Г. Явленского, направленное начальникам полиции и волостным правлениям 22 января (4 февраля) 1917 года. Он цитировал постановление генерала Эверта конца декабря 1916-го об обязательстве городских и сельских жителей — владельцев немецких или бельгийских овчарок, доберман-пинчеров, эрдельтерьеров, сибирских лаек, волкодавов и ирландских сеттеров, немедленно сообщить о том в письменном виде, и запрашивал списки оных для направления

¹ *Жарский А. П., Шентура В. Н.* Первые теоретические взгляды на связь для химического предупреждения войск и ведения военных действий в условиях химического заражения // Труды научно-исследовательского отдела Института военной истории. Т. 11. Военно-химическое дело: (специальный выпуск) / сост. Э. Л. Коршунов. СПб., 2014. С. 92.

² *Аптекарь П. А.* Указ. соч. С. 46.

в штаб Западного фронта¹. Однако невозможно сказать наверняка, получила ли эта инициатива дальнейшее развитие.

Почин насчет использования собак на фронте сопровождался неожиданными инициативами. 12 (25) февраля 1916 года некто В. П. Приклонский представил на суд Технического Комитета ГВТУ свой «проект» использования вышколенных собак для доставки адских машин через линию фронта и проведения «психических атак». *«Под натиском большого количества дрессированных собак дрогнет любое войско»*, — рассуждал автор идеи. Он не разменивался на мелочи, доводя численность собачьей армии до 10 тысяч голов, обучением которых занималась бы сотня инструкторов. Стоимость всего предприятия по составленной Приклонским смете составила бы 15 000 рублей. Военные специалисты нашли его предложение любопытным. Снаряженная взрывным устройством собака могла бы успешно разрушать проволочные заграждения и блиндажи противника. Его деморализация с помощью набега собак тоже выглядела перспективной: *«Особое значение г[осподин] Приклонский придает психологическому влиянию на противника подобной атаки. Наиболее подходящей породой собак для означенной цели были бы русские овчарки и сибирские лайки. На собаку, предназначенную для атаки, надевается ошейник, снабженный колючками»*². Замысел Приклонского был поддержан большинством членов Технического Комитета, но так и не получил путевки в жизнь. Ровно так же на бумаге остался предложенный инспектором инженерной части Московского военного округа генерал-майором А. П. Ершовым и химиком И. И. Турским весной 1916 года *«способ крашения животных в защитный зеленый цвет»*³.

В советский период отечественной истории служебное собаководство возродилось и шагнуло гораздо дальше прежнего. Конечно, колоссальным подспорьем для кинологов стали исследования академика И. П. Павлова в области физиологии высшей нервной деятельности. Но непосредственно дело было возобновлено во многом

¹ НИАБ. Ф. 2038. Оп. 1. Д. 130. Л. 33.

² РГВИА. Ф. 803. Оп. 1. Д. 1816. Л. 47об.

³ РГВИА. Ф. 803. Оп. 1. Д. 1771. Л. 27.

благодаря усилиям ветерана Первой мировой кинолога В. В. Языкова. Он стоял у истоков Центральной школы — опытного питомника служебных собак пограничных войск и войск ОГПУ, написал ряд трудов и пособий по дрессировке, сам занимался ею и преподаванием. Увы, судьба этого незаурядного человека оказалась горькой: чин прапорщика Русской армии и факт службы в полицейском питомнике до революции стали в 1938 году поводом для увольнения Языкова, ареста и приговора к 8 годам лагерей на Колыме. 10 июня 1941 года з/к Языков умер¹.

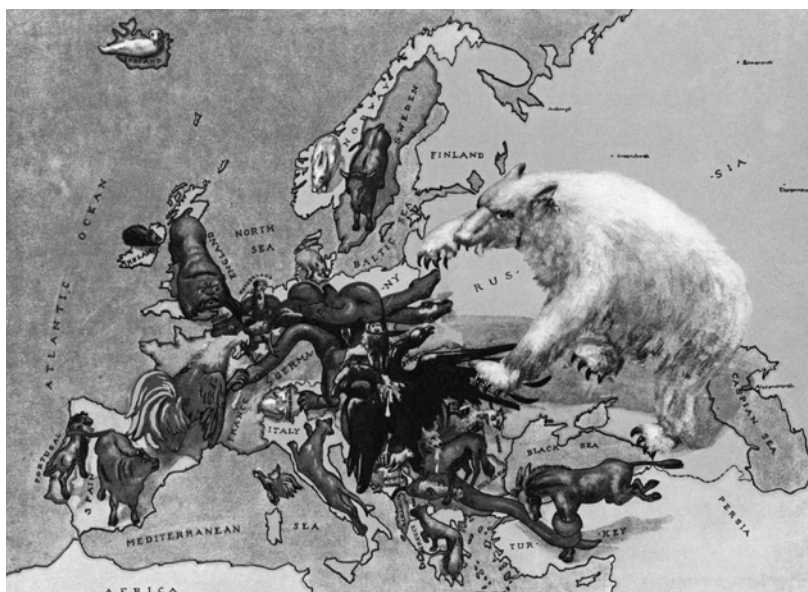

Американский плакат 1917 года. Сложно удержаться от подозрения, что художник вложил в изображение медведя всю свою нелюбовь к России

И конечно, нельзя не вспомнить еще об одном животном: символе России в глазах как союзников, так и противников. В ноябре 1893 года французская газета «Солей» опубликовала карикатуру, символизирующую русско-французский альянс. На рисунке обнаженная француженка Марианна в одном лишь фригийском колпаке

¹ Швабский В. Л. Собака на воинской службе. М., 2017. С. 29.

прильнула к белому медведю, лукаво спрашивая у него: «Скажи-ка, дорогуша: я отдам тебе сердце, но получу ли я твою шубку зимой?»¹. Готфрид Вильгельм Лейбниц называл русских «крещеными медведями» еще в конце XVII столетия. Медведь издавна был популярным символом в германской геральдике — достаточно вспомнить, что он присутствует на гербе Берлина. Несмотря на это в годы Великой войны Россия в немецких (и не только) сатирических карикатурах часто ассоциировалась именно с этим зверем.

А в начале августа 1916 года медведь сам пожаловал и к французам, и к немцам. Когда 3-я Особая пехотная бригада Русского экспедиционного корпуса прибыла во Францию, наибольший восторг вызвал бурый медвежонок по прозвищу Мишка. Офицеры 5-го пехотного полка поручики А. Прачек и В. Черняк приобрели за 8 рублей его в Екатеринбурге по пути в Архангельск. Вскоре выяснилось, что это медведица².

Маршал Советского союза Р. Я. Малиновский в своих беллетризованных мемуарах рассказывал о злоключениях косолапой по дороге на фронт: «Вспомнили про Мишку, прирученного медведя, которого привезли с собой во Францию. Когда тронулись в поход, он шел за повозкой. С непривычки сразу натер о щеченку лапы. Сел и сидит, поглядывает на вздувшиеся подошвы. Его так и сяк, а он ни с места. Тронут лошади повозку, а Мишка хватя лапами за колеса и назад ее. А сам ревет. Долго маялись с ним, пока не догадались надеть ему на ноги специально шитые ботинки. Да только медведь разъярился и порвал их в клочья. Пришлось санитарный автомобиль подавать»³.

Мишка стала своеобразной «визитной карточкой» русских воинов в Шампани, их любимицей, а возможно, и живым напоминанием о далекой Отчизне. Интересно, что смысленный зверь научился

¹ Цыкалов Д. «Русский медведь» в европейской карикатуре второй половины XIX — начале XX века // «Русский медведь»: История, семиотика, политика. М., 2012. С. 120.

² Буксен М. Форт Помпель и Русский экспедиционный корпус. Июль 1916 — апрель 1917. М., 2014. С. 79.

³ Малиновский Р. Я. Солдаты России. М., 1978. С. 222. Вероятно, именно свидетельство Малиновского стало причиной нередкой в современной печати ошибки — «передачи» Мишки войскам 1-й, а не 3-й Особой пехотной бригады.



Мишка и однополчане

различать по цвету униформы, русский перед ним или француз. К последним Мишка относилась настороженно¹.

Хозяйка тайги разделила с бойцами 3-й Особой пехотной бригады все тяготы французской одиссеи. Химическая атака 31 января (13 февраля) 1917 года, спокойно перенесенная почтовыми голубями, не прошла для Мишки бесследно. Она отравилась и заболела, однако забота и усиленный паек поставили диковинного воина на лапы. Начавшееся вскоре разложение Русской армии на востоке не миновало и русских частей на западе. О случившемся далее было рассказано выше. Ля-Куртин — отдельная трагическая страница истории Русского экспедиционного корпуса, но на ней уместились и бессловесные страдания Мишки. Взбунтовавшиеся солдаты окатили косолапого однополчанина кипятком. Медведица пережила и эти издевательства, и подавление мятежа. После окончания Первой мировой войны Мишка коротала свой век в парижском зоологическом саду.

¹ Хазин А. А. Русский экспедиционный корпус во Франции (1916–1918) // Кадетская переключка. 1989. № 46. С. 70.

Интересно, что это не единственный в XX веке пример военной службы медведей — они оставили след еще минимум на двух страницах новейшей военной истории. Во время Гражданской войны в России из поляков, прежде служивших в Русской армии, оформлялись новые национальные части. Одной из них стало небольшое, около трех сотен штыков, войско мурманчан на Русском Севере. В начале 1919 года находчивый подхорунжий приобрел у помора белого медвежонка с целью... преуспеть в делах сердечных. Ведь за той же русской девушкой ухаживал итальянский офицер: *«Он темноволос, я блондин — она предпочитает брюнетов; [он] носит монокль, а это ее впечатляет; [он] капитан, я просто подхорунжий; его зовут: Андреас Джованно дела Ступида, граф Бамбини, меня — Валенты Карась...»*¹. Детеныша медведя, оказавшегося самкой, прозвали Баськой и приняли на довольствие. Пани Баська вместе с мурманчанами добралась до Польши, побывала в Модлине (до 1915 года — Новогеоргиевск) и даже приняла участие в параде в Варшаве к вящему изумлению остальных. Увы, медведице оказалась отмерена короткая жизнь. В конце 1919-го она переплыла манившую ее Вислу, и на другом берегу реки напуганный крестьянин заколол Баську вилами².

Еще один медведь, на сей раз самец, стал спутником войск польской «армии Андерса» начиная с Ирана, где в 1943 году был сформирован 2-й корпус Войска Польского. Командир 22-й роты артиллерийского снабжения философски отнесся к диковинному новобранцу: *«Так-с... Это самый лохматый мальчик-солдат, о котором мне доводилось слышать. Вам известно, что это армейский лагерь, а не зоопарк?.. Мы должны официально зачислить этого медведя рекрутом в польскую армию. У него есть имя? Рядовой Войтек»*³. Согласно беллетристическому описанию этой истории, «сердобольные» поляки поили медвежонка водкой и пристрастили к курению — этой привычки Войтек не оставит даже в старости. Но прежде, в мае 1944 года,

¹ Mataczewski E. Dzieje Bałki Murmańskiej. Historia o białej niedźwiedzicy. Warszawa, 1925. S. 20.

² Ibid. S. 41–42, 44–48.

³ Soldier Bear / Written by Bibi Dumon Tak. Grand Rapids, MI; Cambridge, UK, 2011. P. 26, 28.

он войдет в историю и станет символом подразделения: по преданию, в ходе боев при Монте-Кассино рослый зверь будет подносить артиллеристам ящики с боеприпасами. После Второй мировой Войтек окажется в Эдинбургском зоопарке, где проживет еще 16 лет, тоскуя по людям, которых не предавал.

О военной службе медведей в РККА мне ничего не известно, однако в марте 1943 года на заседании Комиссии по реализации оборонных предложений при ленинградском горкоме ВКП(б) слушалось предложение изобретателя Г. Ф. Уля «Запах медведя для борьбы с вражеской конницей». Правда, оно было отклонено как не представляющее интереса¹.

...Когда я работал над книгой, еще только планируя включить в текст эту главу, военный историк Сергей Бирюк заметил: «Нужно ли это вообще? У нас среди людей *Héros oubliés* много». И с этим, увы, нельзя не согласиться — в части людей. Между тем в западной литературе проблематика животных на войне вообще и Великой — в частности уже имеет собственную полновесную историографию². Вот только в этих работах не затрагивается история Русского фронта Первой мировой. Даже элементарные упоминания в них России, Russia, Russie, Russland — редкость. Животные могли оказаться в этом смысле исключением из правил, но не стали им. Впрочем, на русском языке тоже доселе практически нет обобщающих работ по теме главы. Хочется верить, что они еще увидят свет. Животные на службе Русской армии в годы Великой войны заслужили себе место на этом ковчеге.

¹ ЦГАИПД СПб. Ф. 25. Оп. 12. Д. 73. Л. 14.

² *Baldin D. Audoin-Rouzeau S. La Guerre des animaux: 1914–1918. Péronne, 2007; Baratay E. Bêtes des tranchées. Des vécus oubliés. Paris, 2013; Derex J.-M. Héros oubliés: les animaux dans la Grande Guerre. Paris, 2014; Eglan J. Beasts of War: The Militarization of Animals. Raleigh, NC, 2015; Emden R. van. Tommy's Ark: Soldiers and Their Animals in the Great War. London, 2011; Pöppinghege R. Tiere im Ersten Weltkrieg. Eine Kulturgeschichte. Berlin, 2014; Storey N. R. Animals in the First World War. London, 2014, etc.*

ВЕЛИКИЙ ИСХОД

Мы хотим снова стать
людьми...¹.

Кто или что лишило их дома?

Великий Исход... Именно так в одной из столичных газет военной поры было образно названо следование беженцев из прифронтовой полосы и оккупируемых неприятелем западных окраин Российской империи в ее тыловые губернии². И в данном случае репортер не переборщил с образностью.

Сложно поверить, но вплоть до XX века такого социального явления, как беженство, де-юре не существовало. Международной проблемой же, требующей решения буквально всем миром, оно и вовсе стало только после Великой войны. События последней стали тому причиной, и Россия в этом смысле не была исключением. Однако речь в главе пойдет не только о беженцах, покидавших малую Родину по собственной воле, но и о тех, кто был выселен из губерний на западе империи — по причине «неблагонадежной национальности» ли, сообразно обстановке на фронтах ли. Великий Исход оказался порожден прежде всего военной угрозой с запада. Это правда, не терпящая спекуляций, но не вся. Бедствие национального масштаба и вызвано было в немалой степени опасным обострением национального вопроса в империи с одной стороны, и попытками государственной и военной властей решить его — с другой.

В начале Великого Исхода, достигшего пика весной 1915 года, беженство носило скорее спорадический характер и почти не выходило за пределы западного порубежья, или даже соседних уездов. Напуганные отголосками боев и слухами о «Ганнибале у ворот», люди покидали жилища и пережидали опасность на расстоянии, кажущемся безопасным. Государственные служащие с семьями или учреждения целиком эвакуировались не очень далеко, для того что-

¹ *Gatrell P.* Der Krieg, die Flucht und die Nation. Das Flüchtlingsdrama im Zarenreich und die Folgen, 1914–1920 // Osteropa. 2014. Bd. 64. H. 2–4. S. 185–196.

² Беженцы и организация помощи им в связи с работами Особого Совещания / сост. М. И. Щепкин. М., 1916. С. 1.

бы поскорее вернуться к делам, когда угроза минует — ведь война не должна оказаться затяжной. Конечно, иные уезжали всерьез и надолго, но число их было невелико. Достаточно сказать, что к началу 1915-го в Рязанской губернии находилось 164 беженца, тогда как за весь период Первой мировой их наберется свыше 80 тысяч¹.

Одновременно с набатным колоколом, возвещавшим о начале Великой войны, на западе стали раздаваться первые тревожные звоночки: враги близко, они уже среди нас. Именно тогда в Остроленке по подозрению в «военном шпионстве» был задержан пятидесятилетний германский подданный Михель Шульц. У него при себе не имелось никаких документов, удостоверяющих личность. *«И хотя дознанием не подтвердилось обвинение его в шпионской деятельности, <тем не менее личность его является подозрительной>, а потому, признавая присутствие его в районе действий 2-й армии нежелательным и вредным... предписываю выслать его, Михеля Шульца, из района Армии в Пермскую губернию на все время войны с Германией»,* — гласил приказ войскам 2-й армии Северо-Западного фронта № 23 от 12 (25) августа 1914 года. Заключение в угловые скобки слова были надписаны чернилами поверх машинописного текста — без них и вовсе получилось бы, что немца высылают за не подтвердившиеся подозрения.

22 июля (4 августа) мешанин города Василькова Сокольского уезда Гродненской губернии Викентий Познанский, а с ним — выходцы из Пруссии Карл Гаушильд и Елизавета Киршнер были «заарестованы» в Белостоке вместе со зловредными приспособлениями. Цитирую текст посвященного им приказа войскам 2-й армии № 24: *«Усматривается, что названные лица обвиняются в том, что, желая оказать содействие Германским войскам в отношении разведки в случае войны Германии с Россией, они обвиняемые, действуя по взаимному между собою соглашению, в период времени между половиной 1913 года и 22 Июля [4 августа] 1914 года включительно, устроили с указанной целью в гор[оде] Белостоке, т[о] е[сть] в местности, состоящей с 19 Июля [1 августа] 1914 года по случаю войны Германии с Россией на военном положении, оптическую сигнализацию и телефонные приспособления для перехватывания и под-*

¹ Курицев А. Н. Беженство // Россия и Первая мировая война... С. 130.

слушивания телефонных разговоров и телеграмм...». На сегодняшний день можно с уверенностью сказать, что «они обвиняемые» попросту не могли организовать его, не располагая сложной и дорогостоящей техникой, а также навыками дешифровки. Ведь для успешного радиоперехвата им была необходима стационарная радиостанция, а не «телефонные приспособления», прослушивание же телефонных переговоров требовало предварительной прокладки изолированного провода протяженностью 150–200 метров на расстоянии полусотни метров от русской линии связи с подключением прослушивающего аппарата¹.

Германский подданный Болеслав Ядричак заводил знакомство с нижними чинами Русской императорской армии и железнодорожными служащими. *«Возводимое на него обвинение, хотя и не подтвержденное фактическими данными, делает присутствие его в районе ВЫСОЧАЙШЕ вверенной мне армии нежелательным, а потому он Ядричак, Андрейшак тож, подлежит высылке в Архангельскую губернию на все время войны»*, — это приказ № 54 от 3 (16) сентября.

Туда же, на Русский Север, вскоре отправились еврейские семейства Перец и Бродерзон, проживавшие в поселке Мышинец Остроленского уезда. Они обвинялись в пособничестве войскам противника. Расследование, проведенное начальником жандармского управления Остроленского, Островского и Маковского уездов, доказало их вину. Бродерзон содержал пивную лавку, в которой немцы пили пиво. Перец содержал пивоваренный завод, а также лавку в Домброве при таможне. Немцы с разрешения хозяина забирали из лавки хлеб. 5 (18) июля 1914 года за раздачу войскам противника хлеба и пива Перец и был задержан².

Казалось бы, что здесь такого? Ведь еще 18 (30) июня 1892 года, в период правления Александра III, были утверждены «Правила о местностях, объявленных на военном положении», в главе V, § 19, пункте 17 которых говорилось: *«Генерал-губернаторы или облеченные*

¹ Кириллов А. В. Радиоэлектронное противоборство влияло на ход операций Первой мировой войны // Военно-исторический журнал. 2004. № 8. С. 47.

² ГА РФ. Ф. 579. Оп. 1. Д. 2011. Л. 32об., 36–37.

властью лица имеют право: ...высылать отдельных лиц во внутренние губернии Империи с извещением о том министра внутренних дел для учреждения за ними полицейского надзора на время не свыше продолжения военного положения, а иностранцев высылать за границу»¹. Контрразведка боролась с «внутренним врагом» среди обывателей в прифронтовой полосе. Да, не без перегибов, но ведь большинство из них — выходцы из неприятельской державы, а в последнем случае нет никаких сомнений в виновности хозяйственных лавочников. «Невозможно спорить с тем, что в годы Первой мировой войны среди российских евреев... были немецкие шпионы», — замечает американский историк Уильям Фуллер, подтверждая это суждение фактом передачи Германии планов российской мобилизации торговцем Пинкусом Урвичем². Немудрено, что уже в конце августа 1914 года в донесении Варшавского губернского жандармского управления сообщалось о росте враждебности поляков к евреям, подозреваемым в содействии врагу. Последние фигурировали в качестве обвиняемых или подозреваемых в 20–30% дел, заведенных контрразведывательными органами 2-й, 8-й и 10-й армий³.

Отношение к евреям в армейской среде тоже сложно было назвать восторженным, и оно складывалось годами. К примеру, за время нахождения на посту военного министра Ванновского (с 1881 по 1898 год) был составлен перечень должностей, на которые не допускались евреи и поляки. В 1910 году заведующий законодательным отделом канцелярии Военного Министерства генерал Янушкевич выдвинул предложение изъять евреев из состава вооруженных сил, что, по его мнению, было «возможно лишь при условии совершенного удаления евреев из пределов родины или путем возложения на них денежного налога»⁴. Столь радикальные меры обосновывались сведениями

¹ Зданович А. А., Измозик В. С. Сорок лет на секретной службе: жизнь и приключения Владимира Кривоша. М., 2007. С. 149.

² Fuller W. C. Op. cit. P. 173; Фуллер У. Указ. соч. С. 206.

³ Иванов А. А. Образ спецслужб Российской империи в общественном сознании в период Первой мировой войны (1914–1917) // Известия Самарского научного центра РАН. 2008. Т. 10. № 4. С. 1048.

⁴ Миндлин А. Б. Проекты Объединенного дворянства России по «еврейскому вопросу» // Вопросы истории. 2002. № 4. С. 19; Хаген М. фон. Пределы реформ: национализм и русская императорская армия в 1874–1917 гг. // Отечественная история. 2004. № 5. С. 44.

о большом недоборе в армию евреев-новобранцев в 1901–1908 годах и о значительном количестве евреев-солдат, сдавшихся в плен во время недавней Русско-японской войны. Предложения эти были признаны трудновыполнимыми и не получили развития. Но Янушкевич не унылся даже с началом войны, когда его идеи все же были частично реализованы.

17 (30) июля 1914 года Николаем II было утверждено Положение о военно-автомобильной повинности¹, а двумя днями позднее вышел приказ Жилинского, в котором среди прочего указывалось: «Лица иудейского вероисповедания не могут служить шофферами в войсках». По всей видимости, позднее он был отменен, поэтому военным водителем в Первую мировую войну служил, к примеру, В. Б. Шкловский. Однако в 1915 году по распоряжению военных властей из автомобильных рот Петрограда и Москвы были исключены все служившие в них евреи. Владеющие специальными знаниями техники и инженеры, они до того пробывали в автомобильных ротах по десятку месяцев, добросовестно исполняя свои обязанности. В итоге кадры той же Петроградской автомобильной роты рассылались по военным округам в маршевые роты².

Не менее настороженное отношение к немцам еще в довоенной России летом-осенью 1914 года превратилось в германофобию. Казалось бы, в империи проживало свыше двух миллионов немцев и их обрусевших потомков. Да что там, немцем по разным оценкам являлся каждый пятый или даже четвертый генерал Русской императорской армии!³ На близкую тему исследователь Л. В. Ланник сделал интересное наблюдение насчет обилия французов в немецком генералитете: «*Псевдогерой Восточной Пруссии генерал Франсуа... Генералы по фамилии д'Эльза, Шаль де Боле, Гарнье, Гутьер, Леки, Фуке...*

¹ Казаков А. Е. Особенности реализации военно-автомобильной повинности в России в годы Первой мировой войны (на примере Казанского военного округа) // Известия РГПУ им. А. И. Герцена. 2008. № 76. С. 160.

² ГА РФ. Ф. 579. Оп. 1. Д. 2011. Л. 20.

³ Меленберг А. А. Немцы в российской армии накануне Первой мировой войны // Вопросы истории. 1998. № 10. С. 130; Жильцов К. В. Каждый четвертый из генералов... Немецкие военачальники в русской армии (1905–1914 гг.) // Родина. 2007. № 10. С. 71.

Французские корни были у адмирала Сушона, существовали целые военные династии из потомков французов. До Вильгельма II даже ставка Верховного главнокомандующего носила французское название Maison de Militaire... Однако даже при том разгуле пропагандистских страстей, который господствовал в Германии, "немецкие французы" не стали жертвами шовинизма или его апологетами, полагая себя немцами вне зависимости от фамилии»¹.

Однако в России и гражданские, и военные власти были едины в стремлении решить «немецкий вопрос». Прежде всего речь шла о земельных владениях колонистов на юго-западе империи. После выговора Николая II петроградскому градоначальнику князю Оболенскому в октябре 1914-го: «Отчего много у вас немцев? Обратите внимание, что надо это выяснить. Я приказываю всех выслатъ. Мне это все надоело»;² — беспокоившимся за репутацию державы в мире политикам миндальничать было не с руки. Возможно, государь под-разумевал сугубо подданных кайзера, но такие нюансы уже мало кого интересовали даже в Совете министров. Что же до армии, то ей после начала военных действий никаких Высочайших санкций и не требовалось.

Начавшаяся борьба с «внутренним врагом» велась непоследовательно. Огласка арестов и высылки на уровне армии усилила не столько здоровую бдительность, сколько шпиономию в войсках, при этом за ее проявления сурово наказывали. Казак 6-го Донского казачьего полка Трофим Кагальницкий в августе 1914-го был обвинен в том, что «умышленно, с целью распространить среди войск слухи, заведомо могущие вызвать беспорядок в войсках, рассказывал нижним чинам, что его Начальник дивизии немец, который свою дивизию ставил против неприятеля так, чтобы последний сильнее расстрелял бы наши войска и вообще оказывал содействие неприятелю, что предусмотрено 246/1 ст[атьей] кн[иги] XXII Св[ода] Воен[ных] Пост[ановлений] 1869 г[ода]

¹ Ланник Л. В. Русский фронт, 1914–1917 годы. СПб., 2018. С. 121–122.

² Бахтурина А. Ю. «Лучше пусть немцы разорятся, чем будут шпионить»: немцы-колонисты и российское общество в годы «германской» войны // Новый исторический вестник. 2013. № 35. С. 9.

изд[ания] 4...»¹. Итоги Восточно-Прусской операции тоже не прибавили веры в лояльность инородцев. Шульц и Познанский, Перец и Бродерзон не являлись беженцами, но Великий Исход начался в том числе и с их высылки.

Дальше — больше: приказ начальника 68-й пехотной дивизии генерал-майора А. Н. Апухтина от 23 сентября (6 октября) 1914 года предписывал выселить их поголовно из Либавы и Виндавы. 10 (23) октября по решению командующего 10-й армией генерала Сиверса колонистам надлежало оставить территории, находящиеся на военном положении².

3 (16) ноября 1914 года великий князь Николай Николаевич потребовал у председателя правительства себе руководства выселениями из порубежья, депортациями же из других областей де-пусть занимается МВД. Генерал Рузский 7 (20) ноября взялся за выдворение немцев, в том числе состоящих на службе, из Курляндии и Лифляндии. 30 ноября (13 декабря) началась депортация из Сувалкской губернии, притом поголовная³. Тогда же, на исходе осени, Мариинский дворец рассудил, что *«предпринятая с начала войны высылка в отдаленные от театра войны местности Империи... австрийских, германских и венгерских подданных... является в данном вопросе паллиативом»*⁴.

«Немецкий вопрос» считался прямой угрозой безопасности России и требовал немедленного решения. Совет министров разработал три законопроекта о землевладении колонистов и их по-

¹ «Виновный в умышенном распространении среди войск слухов, заведомо могущих вызвать робость или беспорядок в войсках, подвергается: лишению всех прав состояния и смертной казни или ссылке в каторжные работы от четырех до двадцати лет, или без срока. Если же означенное деяние совершено по неосмотрительности, то виновный подвергается: заключению в крепости от одного года четырех месяцев до четырех лет или одиночному заключению в военной тюрьме от одного до четырех месяцев». См.: Воинский устав о наказаниях (С. В. П. 1869 г., XXII, изд. 3) / сост. Д. Ф. Огнев. Изд. 4-е. СПб., 1912.

² *Нелипович С. Г.* Генерал от инфантерии Н. Н. Янушкевич: «Немецкую пакость уволить, и без нежностей...»: Депортации в России, 1914–1918 гг. // Военно-исторический журнал. 1997. № 1. С. 43.

³ Там же.

⁴ Особые журналы Совета министров Российской империи. 1909–1917 гг. / 1914 год. М., 2006. С. 505.

томков. Согласно первому, подданные воюющих с Россией держав лишались прав собственности на недвижимость и их имущество отчуждалось. Второй лишал земли колонистов, за вычетом бывших офицеров Русской императорской армии, добровольцев и семей погибших на войне, а также исповедующих православие до 1914 года. Третий законопроект «ограничивал» действие второго территорией протяженностью 250 верст (266,7 километров) от реки Торнео до Каспийского моря¹.

20 декабря 1914 (2 января 1915-го) года начальник штаба 1-й армии генерал-лейтенант Одишелидзе на основе донесений «о неблагонадежности колонистов» запросил разрешения генерала Рузского на их выдворение из районов, занимаемых армией. В ответ на эту инициативу 23 декабря 1914 (5 января 1915-го) года главный начальник снабжений армий Северо-Западного фронта генерал от инфантерии Н. А. Данилов приказал командующим 1-й, 2-й и 5-й армиями и главному начальнику Двинского военного округа инженер-генералу князю Н. Е. Туманову разом выселить с левого берега Вислы «во внутренние губернии всех немцев-колонистов мужского пола в возрасте 15 лет и старше, кроме больных, не могущих выдержать переезда»². В тот же день было приказано очистить от них полосы отчуждения вдоль железных дорог на 15 верст (16 километров) в каждую сторону от путей.

Когда в Варшаве решалась судьба немцев, проживающих в Привислинском крае, в столице Совет министров принял 2 (15) февраля 1915 года «Узаконение о прекращении землевладения и землепользования подданных и выходцев из враждующих с Россией государств». Следуя ему, колонисты западных губерний должны были в двухлетний срок продать свои надельные и благоприобретенные земли, как и другую недвижимость. Право избежать ликвидационных мер предоставлялось тем лицам, которые или предки которых служили в Русской императорской армии офицерами, но не солдатами³.

¹ Нелипович С. Г. Генерал от инфантерии Н. Н. Янушкевич... С. 44.

² Там же.

³ Дякин В. С. Об одной неудавшейся «попытке» царизма решить земельный вопрос в годы Первой мировой войны // Вестник молодых ученых. Исторические науки. 1999. № 1 (5). С. 6.

ВЕЛИКИЙ ИСХОД

Касаемо евреев — уже в начале августа 1914 года было выселено еврейское население посада Яновец¹ Радомской губернии. Позднее за ними последовали «неблагонадежные» жители посада Рыки, Мышенца Ломжинской и Новой Александрии Люблинской губерний, причем в последнем случае выселение происходило дважды — в конце августа (начале сентября) и в начале (середине) сентября. В октябре та же участь не миновала евреев из местечек Пясечна², Гродзиска³ и Скерневиц⁴ Варшавской губернии; в частности, из Гродзиска было выселено 4000 человек, включая 110-летнюю старуху⁵.



Открытка с видом Гродзиска еще в мирное время, 1914 год

¹Ныне — деревня Пулавского повята Люблинского воеводства Польши.

²Ныне — город Пясечно Пясечинского повята Мазовецкого воеводства Польши.

³Ныне — город Гродзиск-Мазовецкий Гродзиского повята Мазовецкого воеводства Польши.

⁴Ныне — город Скерневице Скерневицкого повята Лодзинского воеводства Польши.

⁵Полян П. М. Не по своей воле... История и география принудительных миграций в СССР. М., 2001. С. 29.

Сперва русская общественность ужасалась бесчинствам германских войск в Царстве Польском, когда в Калише была расстреляна еврейская девушка по фамилии Зейм, отвергнувшая гнусное предложение немецкого офицера¹. Несколько месяцев спустя приказ коменданта Новогеоргиевска генерала Бобыря от 27 ноября (10 декабря) 1914 года гласил: «... При занятии населенных пунктов брать от еврейского населения заложников, предупреждая, что в случае изменнической деятельности какого-либо из местных жителей заложники будут казнены»². Напомню, что речь шла о более чем половине населения укрепленного района.

На этом фоне все острее становились проявления межнациональной розни между поляками, латышами и еврейским населением Царства Польского и прибалтийских губерний. Зачастую дело ограничивалось вспышками бытового антисемитизма. Например, когда 14 (27) октября 1914 года еврейскому населению Гродзиска Блонского уезда Варшавской губернии было приказано покинуть город в течение трех часов, поляки, по словам очевидцев, провожали их криками: «До Бейлиса», «До Вислы», «До Палестины»³. Из Скерневиц в начале мобилизации пропала разменная монета, которую забрали с собой запасные. Предвидя негодование горожан-поляков, раввин во избежание столкновений предписал евреям закрыть торговые лавки и не покидать жилищ, проводя время за молитвой. Среди поляков же незамедлительно распространился слух о том, что евреи молятся за немцев. В итоге одновременно со стычками с противником на подступах к Скерневицам в самом городе начались грабежи и аресты. Солдатами были задержаны даже несколько мальчиков по обвинению в подаче войскам противника в день солнечного затмения сигналов с ветвей грушевых деревьев. Ситуация потребовала вмешательства варшавского губернатора, дети были освобождены⁴.

¹ Резанов С. А. «Немецкая армия... может конкурировать с воинами каннибалов» // Военно-исторический журнал. 1998. № 3. С. 29.

² Документы о преследовании евреев // Архив русской революции. Т. 19. Берлин, 1928. С. 247–248.

³ ГА РФ. Ф. 579. Оп. 1. Д. 2011. Л. 62.

⁴ Там же. Л. 40–41.

Неудивительно, что попытка сформировать единый обывательский комитет взаимопомощи в Скерневице провалилась.

Не были рады представителям евреев-беженцев и в Центральном обывательском комитете губерний Царства Польского, учрежденном 29 августа (11 сентября) 1914 года. Лишь к ноябрю в ходе польско-еврейских переговоров начала формироваться «еврейская секция», в которую вошло всего четыре человека. Месяц спустя Центральный обывательский комитет счел дело помощи евреям нерентабельным и принудил их представителей сдать мандаты. Посетившая Варшаву по поручению Вольного экономического общества Е. Д. Кускова свидетельствовала: *«Выполнить условия оказалось невозможным. Пришлось идти не в одно общее учреждение, ведающее попечением о беженцах, а отдельно к полякам, отдельно к евреям. <...>. Центральный обывательский комитет и остальные польские организации бойкотируют евреев»*¹. Ею же от поляков-беженцев были услышаны истории о еврее на белом коне во главе немецкой армии, а также отказ от любой помощи, кроме финансовой: *«Дело помощи Польше должно делаться только польскими руками»*².

Ситуация в Прибалтике обстояла не менее остро. В Митаве толпой латышей был искалечен еврей, шедший на рынок за молоком. При выселении из Тукума Курляндской губернии³ они обвиняли евреев в шпионаже, подозреваемого из числа иудеев задержали и избили. В Кандаве⁴ местные жители в восемь раз, с 3 до 24 рублей задрали стоимость проезда до железнодорожной станции для евреев. Вынужденные покинуть город в течение суток, те соглашались на эти разорительные условия и терпели насмешки и издевательства⁵.

Евреи со своей стороны также не оставались в долгу. Протестуя против «травли евреев поляками», они угрожали ростом сионистских настроений в обществе. Польские организации помощи пострадав-

¹ Златина М. А. Проблема еврейского беженства в России в период Первой мировой войны (июль 1914 — зима 1915/1916 гг.) Дисс. ... канд. ист. наук. СПб., 2010. С. 95.

² ГА РФ. Ф. 579. Оп. 1. Д. 2007. Л. 17.

³ Ныне — город Тукумс Тукумского края региона Курземе Латвии.

⁴ Ныне — город Кандавского края региона Курземе Латвии.

⁵ ГА РФ. Ф. 579. Оп. 1. Д. 2011. Л. 47–48.



Где-то на западных окраинах Российской империи...

шим от войны обвинялись в стремлении решить «польский вопрос» единственно в свою пользу; подчеркивалось, что *«исключительно из-за интриг и происков поляков на евреев возведены обвинения в шпионстве»* и что поляками *«руководит не искренность, а извлечение выгод»*. Еврейская пресса сообщала о погромах и убийствах, чинимых поляками. Как следствие, рознь между оказавшимися под равной угрозой, военной извне и социально-бытовой внутри страны, лишь разрасталась вширь и вглубь. К примеру, в Вильно было создано и параллельно функционировало несколько самостоятельных комитетов помощи жертвам войны — польский, еврейский, литовский, белорусский и даже старообрядческий¹.

К тому времени почти всем, если не каждому, было ясно, что война не довольствовалась полугодом, а стала затяжной. События весны 1915 года на Русском фронте, начало Великого Отступления, германская оккупация Курляндии и нехватка резервов для размеще-

¹Булдаков В. П. Хаос и этнос. Этнические конфликты в России, 1917–1918 гг.: условия возникновения, хроника, комментарий, анализ. М., 2010. С. 106, 108, 109.

ния в прифронтовой полосе вызвали массовое движение латышских беженцев во внутренние губернии России¹. Аналогичные события имели место и в Царстве Польском. Там, наряду с добровольным беженством, вследствие желания военного начальства оставить наступавшему врагу «вместо цветущего края пустыню», вглубь Российской империи целыми уездами было выдворено и польское население сельских местностей Люблинской и Холмской губерний².

На исходе весны произошел инцидент, ставший предвестником еще более массовых депортаций евреев, нежели прежде. В ночь на 28 апреля (11 мая) 1915 года вставший на отдых в деревне Кужи близ Шавлей³ 151-й пехотный Пятигорский полк был атакован немецкими частями. Они подожгли дом, в котором расположился на ночлег командир полка полковник Данилов. Тот был убит, а полковое знамя утрачено. Виновными в измене объявили проживавших в Кужах евреев, будто бы спрятавших немецких солдат в подвалах собственных домов. Инцидент был растиражирован в прессе и приобрел резонанс. Между тем большинство населения местечка составляли литовцы, еврейских семейств насчитывалось лишь несколько — Каплан, Кибальт, Левин и Шмильтон⁴. Да и те на момент боя отсутствовали в Кужах, прячась от возможного артиллерийского обстрела в заранее подготовленных земляных укрытиях за деревней.

Интересно, что и с немецкими войсками приключались похожие ситуации. Одну из них описывал Фридрих Грелле: *«Итак, мы продвинулись дальше в городок Люмно-Воля, расположенный прямо на Немане. Это грязная еврейская дыра. Здесь мало каменных домов, большей частью деревянные, улицы немощные. Все евреи были еще здесь, они сидели в синагоге, в школе и по домам. После того как мы вошли силами одного полка, русские начали с другого берега обстреливать город гранатами.*

¹ Симиңдей В. В. Деформация прибалтийских окраин России: социально-политические последствия германского вторжения (1915–1920 гг.) // Забытая война и преданные герои / авт.-сост. Е. Н. Рудая. М., 2011. С. 182.

² Лихачева Т. Н. Беженцы-поляки в годы Первой мировой войны во внутренних губерниях Российской империи // Российско-польский исторический альманах. Вып. IV. Ставрополь; Волгоград; М., 2009. С. 199.

³ Ныне — город Шяуляй Шяуляйского уезда Шяуляйского района Литвы.

⁴ ГА РФ. Ф. 9458. Оп. 1. Д. 165. Л. 99.

Мы расположились за синагогой, где русские не могли причинить нам вреда, но среди населения было несколько раненых, что вызвало ужасную панику. Все с причитаниями, проклятиями и криками, взяв с собой детей и пожитки, кинулись прочь из города»¹. Это происшествие, само собой, не стало достоянием германской общественности. Ну а Кужи явились поводом к наиболее массовому выселению евреев из Ковенской и Курляндской губерний в апреле-мае 1915 года². Счет беженцам и депортируемым пошел на сотни тысяч.

5 (18) мая 1915 года депутат Государственной Думы от Курляндии М. А. Варшавский, литовский раввин, а также делегация евреев из Риги добились приема у министра внутренних дел Н. А. Маклакова. Они ходатайствовали о прекращении депортаций. С аналогичной просьбой 9 (22) мая у министра побывали депутат Государственной Думы Н. М. Фридман, присяжный поверенный С. И. Хоронжицкий, крупнейший кожевник Френкель и глава банкирского дома Нурок из Шавли. Маклаков заверил делегации в том, что правительство обсудит их заявления³. Правительство обсудило: тот же министр внутренних дел на заседании Совета министров указал на то, что принятые в отношении еврейского населения репрессивные меры не оправдываются его действительным поведением, поскольку оно в целом остается лояльным (sic!) и не может нести ответственность за действия отдельных лиц⁴. И? И выселения были отданы на откуп военным властям на местах и продолжались одновременно с эвакуацией. Образцом же двоемыслия стала речь гродненского губернатора, генерал-майора Свиты В. Н. Шебеко 20 июня (3 июля) 1915 года в Суховоле: *«Считаю своим долгом прежде всего заявить, что я отношусь благожелательно к еврейскому населению вверенной мне губернии. Я не верю в те печальные обвинения еврейского населения, которые раз-*

¹ Рихтер С. Указ. соч. С. 11–13.

² Гольдин С. Депортация русской армией евреев из Курляндской и Ковенской губерний (апрель-май 1915 г.) // Евреи в меняющемся мире: Материалы 5-й Междунар. конф., Рига, 16–17 сент. 2003 г. Рига, 2005. С. 261.

³ Зорин В. Ю., Аманжолова Д. А., Кулешов С. В. Национальный вопрос в Государственных думах России: опыт законотворчества. М., 1999. С. 187.

⁴ ГА РФ. Ф. 579. Оп. 1. Д. 2027. Л. 22.

даются теперь на каждом шагу... И я очень рад, что еврейское население имеет возможность остаться на насиженных местах, но остаться разрешено лишь после дачи заложников, и то только коренному населению»¹.

В августе 1914-го сообщение об аресте всех немцев и австрийцев-мужчин в районе Ковенской крепости и высылке их жен и детей вглубь страны было доставлено даже государственному секретарю США Уильяму Брайану². Выдворением «неблагонадежных» некомбатантов дело не ограничится. 13 (26) июля 1915 года по распоряжению штаба Ковенской крепости, комендантом которой тогда являлся генерал от кавалерии В. Н. Григорьев, из войск гарнизона были изъяты все нижние чины иудейского вероисповедания. Их оповестили о высылке из крепостного района, что мотивировалось угрозой «военного шпионства». Вызовом солдат для объяснения этого распоряжения служила оскорбительная команда: «*Жиды — вперед*». После этого с них были сняты униформа и обувь. Солдат-евреев собрали вместе и под командой прапорщика препроводили в Ковенскую губернскую тюрьму, где они и провели ночь, а утром следующего дня были отправлены в Вильно. Их общее количество превышало 1500 человек, среди которых имелось более десяти георгиевских кавалеров, участников Русско-японской войны 1904–1905 годов и Китайской кампании 1900 года³. Наряду с этим было выслано все еврейское население в пределах крепостной эспланады, включавшей не только город, но и немалую часть губернии. Абсурдность и пагубность этой меры становятся особенно очевидны в свете последующей участи Ковенской крепости.

В августе 1915-го депутат Государственной Думы от фракции правых Г. А. Шечков писал редактору «Московских ведомостей» Л. А. Тихомирову: «*Черта оседлости и еврейские законы, по-моему, крайне недостаточны, но отменять их теперь... было бы для России гибелью*»⁴. Парадоксально, однако именно политика массового выселения евреев в глубь империи фактически ликвидировала чер-

¹ ГА РФ. Ф. 9458. Оп. 1. Д. 165. Л. 8.

² NARA. RG 59. M367. Roll 0012. Doc. No. 763.72/294. P. 1.

³ ГА РФ. Ф. 579. Оп. 1. Д. 2011. Л. 54.

⁴ Переписка правых и другие материалы об их деятельности в 1914–1917 годах // Вопросы истории. 1996. № 1. С. 125.

ту оседлости. 4 (17) августа 1915 года по предложению министра внутренних дел князя Н. Б. Щербатова Совет министров дал евреям-беженцам право жительства в городских поселениях вне черты оседлости, за исключением столиц и территорий, находящихся в ведении Военного министерства и Министерства императорского двора¹. Размещать их в сельской местности было по-прежнему запрещено, но после Февральской революции 1917 года и эти последние ограничения окажутся сняты.

Депортация немцев-колонистов из приграничных губерний в полосе Северо-Западного и Юго-Западного фронтов летом 1915 года тоже протекала в русле Великого Исхода. Главной целью военного командования было ничего после себя не оставить противнику. И, как и в начале войны, за командующими фронтами оставалась значительная свобода действий: определение районов выселения, сроков и прочих обстоятельств. Великий князь Николай Николаевич в приказе № 524 от 26 июня (9 июля) 1915 года пообещал *«на всякое подпольное обвинение лиц, ни в чем не повинных или только носящих нерусскую фамилию, ... я буду смотреть, как на попытку... внести смуту в ряды нашей доблестной армии»*. При этом будучи заместителем на Кавказе, он откажется доверять оружие призываемым на военную службу немцам, оказавшимся в основном там же, на Кавказском фронте: *«Главнокомандующий не признал желательным назначать немцев для обслуживания тыловых учреждений и возможным вливать их в части войск других родов оружия, желая избавить эти части от лишних пытливых, зорких глаз людей хотя и русскоподданных, но немцев по духу»*².

А за два дня до издания приказа № 524 генерал от инфантерии А. А. Маврин назначил время и разделил зону выселения на западе на три района: к 1 (14) июля должна быть очищена территория к западу от линии Ковель — Ровно — Шепетовка — Староконстантинов — Жмеринка — Могилев (на Днестре), к 10 (23) июля — до линии Мозырь — Овруч — Житомир — Казатин — Умань, а уже к 20 июля

¹ Айрапетов О. Р. Генералы, либералы и предприниматели: работа на фронт и революцию 1907–1917. М., 2003. С. 106.

² Герман А. А. «Великая война» и немцы Поволжья (1914–1917 гг.) // Вопросы германской истории: Сб. науч. трудов. Днепрпетровск, 2014. С. 228–229.

(2 августа) надлежало выселить всех колонистов с земель западнее Днепра. Избежать подобной участи могли лишь родственники и семьи погибших и искалеченных на фронте¹.

Исследователь царствования Николая II кандидат исторических наук П. В. Мультатули обвинял в депортациях из западных окраин Российской империи непосредственно великого князя Николая Николаевича: «Довершением этого паникерского стратегического и политического бесплодия стали решения Главнокомандующего и начальника штаба Янушкевича о массовом выселении евреев и немецких колонистов из прифронтовых территорий»². В данном случае с ним сложно поспорить. Однако Верховный главнокомандующий в августе 1915-го сменился, а принудительные высылки населения прифронтовой полосы не прекратились. По официальным данным властей, вплоть до 10 (23) сентября 1915 года «на Юго-Западном фронте население удаляется заблаговременно, и при этом принудительно выселяются только лица от 17 до 45 лет». Разумеется, с указанными мужчинами призывного возраста вынуждены были покидать родные места и члены их семей. В середине (конце) сентября командование Северного фронта решило «выселить из Лифляндской губернии всех мужчин от 17 до 45 лет, как обычно уводимых германцами из занятых ими местностей для использования их в военных целях»³. Правительству с трудом удалось предотвратить исполнение этого решения, а в 1916 году скорбная река Великого Исхода наконец стала понемногу мелеть.

Сколько их было?

Сколько же всего человек в годы Первой мировой оставили западные окраины России? Однозначного ответа на этот вопрос до сих пор нет даже у специалистов. Долгое время каноничным счи-

¹ Нелипович С. Г. Роль военного руководства России в «немецком вопросе» в годы 1-й Мировой войны (1914–1917) // Российские немцы. Проблемы истории, языка и современного положения. М., 1996. С. 278.

² Мультатули П. В. Николай II: Отречение, которого не было. М., 2010. С. 16.

³ Курицев А. Н. Беженство... С. 133

тался вывод крупного демографа Е. З. Волкова, еще в конце 1920-х годов оценившего общее число беженцев в России на исходе Великой войны в 7421,4 тысяч, то есть без малого 7,5 миллионов человек¹. Автор подчеркивал, что это не преувеличение, а скорее минимум. Сегодня одни историки соглашаются с ним, другие — нет², но то, что счет идет на миллионы, бесспорно. Правда, внутри этих огромных чисел каждый последующий порядок отличается от предыдущего меньшей степенью конкретики. Конечно, об общем поименном списке беженцев с биографической справкой о каждом из них остается разве что мечтать.

И все же сведения такого рода очень помогли бы точнее определить не только численность, состав перемещенных и географию их размещения — как первоначального, так и окончательного, но и выявить степень готовности и объективные возможности местных властей оказать изгнанникам помощь. Это, в свою очередь, важно для понимания настроений беженцев и отношения к ним коренного населения внутренних губерний. Наконец, с цифрами куда сложнее спорить, а располагая ими — проще удержаться от разоблачительного пафоса, чем порой грешили и грешат даже опытнейшие историки. Сказанное в полной мере относится и к беженцам-евреям. Они составляли отнюдь не самую крупную категорию Великого Исхода, но споры вокруг их численности весьма характерны для явления в целом. На этом примере я и продемонстрирую сложности и прератности статистики беженства.

Одним из первых еще в июне 1915 года количество выдворенных евреев назвал М. Горький, писавший литератору С. В. Малышеву: *«Вы не можете представить, что теперь делают с еврейским населением Польши! Уже выслано до полумиллиона, высылали по 15–20 тысяч, — все*

¹ Волков Е. З. Динамика народонаселения СССР за 80 лет. М.; Л., 1930. С. 72.

² Видный британский исследователь Питер Гетрелл критикует расчеты Волкова по годам, но разделяет полученные тем результаты (См.: *Gatrell P. Whole Empire Walking. Refugees in Russia during World War I.* Bloomington, IN, 1999. P. 213). Российский ученый А. Н. Курцев считает их преувеличенными, и, по его мнению, общая численность беженцев в 1914–1918 годах равнялась приблизительно 5 млн человек. (См.: *Курцев А. Н. Беженцы Первой мировой войны в России (1914–1917) // Вопросы истории.* 1999. № 8. С. 108).

*еврейское население города — в 24 часа!»*¹. Данную оценку разделил ряд отечественных и зарубежных исследователей².

После Второй мировой войны американский историк и демограф Е. М. Кулишер увеличил эту цифру: «За лето 1915 г. число выселенных евреев достигло 600 тысяч»³. В начале 1990-х годов в работе польского ученого П. Врубеля прозвучала компромиссная оценка в 500–600 тысяч человек, однако автор уточнял, что речь идет лишь о евреях, выселенных из Польши⁴. На сегодняшний день версия Кулишера также находит отклик в научной литературе⁵.

В недавней публикации по данной проблематике украинская исследовательница Л. В. Белоус дала весьма растяжимую оценку численности от 500 тысяч до 1 миллиона человек⁶. О более чем миллионе изгнанных евреев рассуждал крупный английский историк Алан Крамер, но его предположение ничем не подкрепляется⁷. Наконец, своеобразный рекорд принадлежит доктору исторических наук Г. З. Иоффе, ярко писавшему, что «число беженцев-евреев исчислялось миллионами»⁸. Чем обусловлена такая существенная разбежка?

Прежде всего в научный оборот до сих пор не введены в необходимом объеме документы, содержащие точную информацию о коли-

¹ Кельнер В. Е. Очерки по истории русско-еврейского книжного дела во второй половине XIX — начале XX в. СПб., 2003. С. 101.

² Оськин М. В. Неизвестные трагедии Первой мировой... С. 396; Степанов А. И. Указ. соч. С. 482; Fink C. Defending the Rights of Others: The Great Powers, the Jews, and International Minority Protection, 1878–1938. Cambridge, UK, 2006. P. 71; Lohr E. Nationalizing the Russian Empire. The Campaign against Enemy Aliens during World War I. London, 2003. P. 138, etc.

³ Kulisher E. P. Europe in the Move. War and Population Changes, 1914–1947. N. Y., 1948. P. 31.

⁴ Wróbel P. Zarys dziejów Żydów na ziemiach polskich w latach 1880–1918. Warszawa, 1991. S. 77.

⁵ Klier J. D., Lambroza S. Pogroms: Anti-Jewish Violence in Modern Russian History. Cambridge, UK, 2004. P. 291; Sterba C. M. Good Americans: Italian and Jewish immigrants during the First World War. N. Y., 2003. P. 65.

⁶ Белоус Л. В. Депортації єврейського населення на території Російської імперії під час Першої світової війни // Український історичний журнал. 2011. № 2. С. 70.

⁷ Kramer A. Dynamic of Destruction: Culture and Mass Killing in the First World War. Oxford, 2007. P. 151.

⁸ Иоффе Г. З. Выселение евреев из прифронтовой полосы в 1915 году // Вопросы истории. 2001. № 9. С. 86.

честве беженцев в отдельно взятых регионах империи, с детализацией на уровне губерний. Например, специалистам известно количество евреев-беженцев в Архангельской губернии в начале 1916 года — 52 человека, в том числе 15 детей¹. Однако эти данные не могут быть использованы для расчетов, поскольку отражают положение вещей ситуационно, на очень кратком промежутке времени. Все евреи, прибывшие в Архангельск после 7 (20) декабря 1915 года, независимо от беженского состояния, сословного и образовательного ценза, подлежали немедленному выселению. Для приехавших между 4 (17) августа и 7 (20) декабря была начата регистрация, однако часть из них также получила приказание о выезде². Несмотря на это, к середине 1916 года число евреев-беженцев в одном лишь городе и уезде выросло до двух сотен. Документированные данные оказываются сиюминутными, проследить же их колебание даже в течение нескольких месяцев на сегодняшний день не представляется возможным.

В этой связи наиболее востребованным источником статистических сведений о количестве евреев-изгнанников на местах оказывается пресса. Публикации в губернских газетах, как правило, весьма информативны, однако требуют критического подхода в их анализе. К примеру, в периодике Тамбовской губернии сообщались противоречивые сведения о численности евреев-беженцев: «*В августе 1915 [года] в Тамбовскую губернию направляется стотысячная волна еврейских беженцев. Пока же на 9 августа 1915 [года] в Тамбове находилось около 2500 еврейских беженцев*»³. Колоссальная цифра на поверку оказывается гиперболой, тогда как реальное количество беженцев сводилось к гораздо меньшим данным. Тамбов не смог принять даже ожидавшейся в ночь на 6 (19) августа 1915 года партии евреев-беженцев в 3000 человек. Это количество было признано особо крупным и рассортировано по уездным городам⁴.

¹ Левин Л. И. В Архангельске жили евреи. Архангельск, 2008. С. 131.

² ГА РФ. Ф. 9458. Оп. 1. Д. 167. Л. 6.

³ Цит. по: Златина М. А. Указ. соч. С. 153.

⁴ См. Туманова А. С. Еврейские общественные организации в годы Первой мировой войны (на примере Тамбовской губернии) // Мировой кризис 1914–1920 годов и судьба восточноевропейского еврейства. М., 2005. С. 134.

Кроме того, следует учитывать фактор влияния цензуры, заведомо искажающей подлинное положение дел с перемещениями беженцев в их интерпретации журналистами. По свидетельству М. К. Лемке, 8 (21) июня 1915 года Ставка воспретила публиковать сведения о беженцах из Галиции¹, а ведь с ее территории, по оценкам ученых, было выдворено до 10 тысяч евреев². По указанию военной цензуры из газет вычеркивались сведения о количестве как выселенных, так и добровольно покинувших места проживания евреев, о направлениях их следования; подчас из заметок о беженцах исчезало даже само слово «евреи»³.

Иногда и в легкодоступных ученым правительственных документах встречается неверная информация о количестве депортированных в 1915 году евреев. Подтверждением тому может служить доклад премьер-министра И. Л. Горемыкина императору Николаю II от 15 (28) мая 1915 года, где сообщалось о 300 тысячах евреев, подлежащих выдворению из одной лишь Курляндской губернии, и добавлялось, что *«общее количество выселяемых, несомненно, во много раз превысит приведенную цифру»*⁴. Между тем есть все основания усомниться в достоверности этих сведений. Накануне Первой мировой войны общая численность евреев в Курляндии составляла всего 57 200 человек. С начала выселений из прифронтовой полосы в 1914 году открытые сведения об организации выселений, количестве выселяемых и оказании им помощи коллекционировались П. Н. Милюковым. Собранные им данные по выселениям из отдельных городов губернии кардинально смещают озвученную Горемыкиным гигантскую цифру в сторону уменьшения до приблизительно 40 тысяч человек.

¹ Лемке М. К. 250 дней в царской ставке. 1916. Минск, 2003. С. 68.

² Бахтурина А. Ю. Политика Российской Империи в Восточной Галиции в годы Первой мировой войны. М., 2003. С. 193;

³ Эльяшкевич Д. А. Правительственная политика и еврейская печать в России. 1797–1917: Очерки истории цензуры. СПб.; Иерусалим, 1999. С. 493; ГА РФ. Ф. 579. Оп. 1. Д. 2027. Л. 19.

⁴ Цит. по: Из истории и мифологии революции. Почему евреи? «Круглый стол» // Отечественная история. 2000. № 2. С. 100.

Таблица № 14¹

Выселение евреев из Курляндской губернии в 1915 году

Населенный пункт	Число высленных
Митава	7000
Тукум	4000
Цабельн	1000
Доблен	1000
Виндава	2000
Пильсен	1000
Гольдинген	2000
Гальсен	2000
Газенпот	2000
Гробин	2000
Кандава	1000
Бауск	5000
Сасмакен	1000
Фрауенберг	1000
Шенберг	1000
Из сельских местностей	до 2000
Всего	~ 40 000

В ходе изучения истории беженства 1914–1917 годов мне удалось обнаружить в архиве и более точные сведения: статистические данные, собранные сотрудниками отдела расселения Московского еврейского комитета помощи жертвам войны (МЕВОПО) о количестве беженцев в центральных и южных губерниях России на 15 (28) июля 1915 года.

¹ГА РФ. Ф. 579. Оп. 1. Д. 2011. Л. 33.

Таблица № 15¹

**Еврей-беженцы в центральных
и южных губерниях России к 15 (28) июля 1915 года**

Губерния	Количество населяющих губернию евреев	Число евреев-беженцев	% евреев-беженцев к еврейскому населению губернии
Полтавская	78 549	10 464	13,3
Черниговская	51 693	7317	14,2
Екатеринославская	73 383	6706	9,2
Таврическая	32 048	6109	19
Херсонская	55 480	2662	4,8
Киевская	73 283	1023	1,4
Подольская	24 033	679	2,8
Волынская	13 780	250	1,8
Воронежская	1708	1540	9
Тамбовская	1243	460	37
Пензенская	409	2150	525,6
Ковенская	17 145	16 244	94,7
Виленская	30 637	26 352	86
Витебская	71 135	4163	5,9
Могилевская	49 815	6350	12,7
Всего	574 341	92 469	16,1

Там же отложились статистические сведения о количестве евреев-беженцев в губерниях и городах Центральной России в конце 1915-го.

Таблица № 16²

**Еврей-беженцы в губерниях Центральной России
на конец 1915 года**

Губерния	Количество евреев-беженцев
Владимирская	1237
Воронежская	4500

¹ Подсчитано автором по: ГА РФ. Ф. Р-9538. Оп. 1. Д. 48. Л. 8–18.

² Подсчитано автором по: ГА РФ. Ф. Р-9538. Оп. 1. Д. 41. Л. 1. В документе приведены другие итоговые данные — 25 826 грифельным и 26 672 анилиновым карандашом.

Губерния	Количество евреев-беженцев
Курская	1706
Московская	1279
Нижегородская	8471
Орловская	1423
Рязанская	650
Тамбовская	6441
Всего	25 707

Дополняя эти данные, можно сказать, что в Полтавской и Черниговской губерниях к 1 (14) сентября 1916 года пребывало 14 и 5 тысяч евреев-беженцев соответственно¹. В Минской губернии к 1 (14) января 1916 года на 100 тысяч зарегистрированных полицией беженцев приходилось 5100 евреев². Сведения об их численности в городах Владимирской губернии выглядят достаточно скромными. Достаточно сказать, что всего 40 беженцев, обосновавшихся в Покрове, а также партии, осевшие в Шуе и Иваново-Вознесенске, вызвали резкое недовольство губернатора В. Н. Крейтона и побудили его жаловаться в Петроград³. В Смоленскую губернию было эвакуировано около 3000 евреев⁴. На Урале во всех четырех губерниях, по данным Еврейского комитета помощи жертвам войны (ЕКОПО), на 4 (17) ноября 1915 года количество евреев-беженцев составляло 6731 человек⁵. По данным британского историка Питера Гетрелла,

¹ Морозова А. В. Демографія та міграційні процеси серед єврейського населення Північного Лівобережжя України (друга половина XIX — початок XX ст.) // Сіверянський літопис. 2005. № 2–3. С. 58.

² Рудовіч С. С. Рух бежанцаў у гады першай сусветнай вайны праз Беларусь: этна-нацыянальныя аспекты // Актуальныя праблемы гісторыі Беларусі: стан, здабыткі і супярэчнасці, перспектывы развіцця. Ч. 2 / Гродна, 2003. С. 136.

³ Гулидов А. Ю. Размещение беженцев на территории Владимирской области в годы Первой мировой войны // Ярославский педагогический вестник. 2011. № 1. Т. 1. С. 35.

⁴ Hickey M. C. The Rise and Fall of Smolensk's Moderate Socialists: The politics of class and the rhetoric of crisis in 1917 // Revolutionary Russia: New Approaches to the Russian Revolution of 1917. Pittsburg, PA, 2004. P. 181.

⁵ Антропова И. Е. Из истории евреев Урала // Урал. 2004. № 11. С. 194.

17% от общего количества еврейских беженцев осело в центральных губерниях России, более 14% обосновалось в Поволжье, тогда как путь для 4% пролегал на Урал и в регионы Сибири¹. Приток в них мигрантов за два коротких года превысил количество переселившихся в Сибирь с 1885 года².

Эти данные, даже при их заведомой неполноте, не дают оснований для доведения общей численности евреев-беженцев не только до миллионов, но и до пятисот и более тысяч человек. На это же указывают и расчеты крупнейшего отечественного исследователя проблематики беженства в Российской империи в годы Первой мировой войны А. Н. Курцева. Он пришел к выводу, что из 3,2 млн призываемых к концу 1916 года беженцев евреи составляли 6,4%, то есть 204 800 человек³. Произвольная выборка по нескольким регионам, произведенная им, практически не меняет такого соотношения — в Белгородском уезде Курской губернии евреи составляли 5,2% от общего числа беженцев в 10,2 тысяч, в Петрограде и его пригородах — 4,4% от 101 тысячи человек. Схожие данные получила доктор исторических наук Л. Н. Жванко, опирающаяся на сведения Всероссийского Союза Городов и Екатеринославского губернского собрания⁴. Историк И. В. Нам, обращаясь к сведениям Центрального всероссийского бюро по регистрации и розыску беженцев, писала о 152 525 евреях-беженцах к 1 (14) ноября 1916-го и 190 828 — к 1 (14) февраля 1917 года⁵, то есть численности того же порядка.

¹ *Gatrell P. Domestic and International Dimensions of Population Displacement in Russia // Russia in the Age of Wars, 1914–1945. Milano, 2000. P. 45–46.*

² *Gatrell P. War, Population Displacement and State Formation in the Russian Borderlands, 1914–24 // Homelands: War, Population and Statehood in Eastern Europe and Russia, 1918–1924. London, 2004. P. 13.*

³ *Курцев А. Н. Беженство... С. 141.*

⁴ *Жванко Л. М. Правове регулювання соціального захисту біженців Першої світової війни в Російській імперії (1914–1915 рр.) // Проблеми історії України XIX — початку XX ст. Вип. 14. Київ, 2008. С. 236.*

⁵ *Нам И. В. Численность и национальный состав беженцев в Сибири в годы Первой мировой войны // Исторический опыт хозяйственного и культурного освоения Западной Сибири. IV научные чтения памяти профессора А. П. Бородавкина: Сборник научных трудов. Барнаул, 2003. Кн. II. С. 279.*

**Национальный состав беженцев в России
к 1 (14) февраля 1917 года**

Национальность	Регионы прибытия					Всего
	Европейская Россия	Урал	Кавказ и Закавказье	Сибирь	Средняя Азия	
Русские	1 469 548	143 997	18 302	41 451	20 395	1 693 693
Поляки	463 435	11 886	2 755	4 305	978	483 359
Литовцы	73 640	2 467	189	1 170	447	77 913
Латыши	270 972	4 588	519	1 543	166	277 788
Евреи	182 218	6 713	361	1 492	44	190 828
Немцы	94 898	20 274	543	1 851	15 704	133 270
Армяне	1 091	3	122 778	0	0	123 872
Эстонцы	3 117	19	0	12	3	3 151
Прочие	12 403	576	3 945	79	1 116	18 119
Не указавшие	66 408	2 260	22 866	17 714	2 131	111 379
Всего	2 637 730	192 783	172 258	69 617	40 984	3 113 372

И за каждым из этих столбцов — жизни, надломленные Великим Исходом. Ни принятые в штабах или министерских кабинетах решения, ни даже поражающая воображение статистика, увы, не передают тягот долгого пути беженцев на восток. Необходимо рассказать и о них.

Что они пережили?

2(15) марта 1916 года, ровно за год до отречения Николая II от престола, состоялось иное историческое событие. Министром внутренних дел Хвостовым были утверждены и опубликованы «Руководящие положения по устройству беженцев», закрепившие опыт организации Великого Исхода и оказания помощи миллионам его-

¹ Михалев Н. А., Пьянков С. А. Беженцы Первой мировой войны в Российской империи: численность, размещение, состав // Уральский исторический вестник. 2015. № 4 (49). С. 102.

участников. Статья 15 данного документа гласила: «*Нуждающимся беженцам оказываются, согласно местным обстоятельствам и имеющейся потребности, следующие виды помощи: ...бесплатная, за казенный счет, перевозка по железным дорогам и водным путям...*»¹.

В действительности уже с осени 1914 года вопросы транспортировки выдворяемых не слишком заботили местные власти. Например, 14 (27) октября 1914 года еврейскому населению гмины Гродзиск было приказано покинуть город в течение трех часов, без указания пункта назначения и маршрутов следования. Евреи, всего порядка 4000 человек, брали детей, некоторый запас пищи и выходили на шоссе, по направлению к Варшаве. Эта дорога проходила через соседнюю гмину Блоне, однако тамошний бургомистр пригрозил утопить беженцев и закрыл ее². Группа была вынуждена двигаться по затопленным лугам. Среди них были 110-летняя старуха и слепой старик, ведомый внучкой.

При этом неимущим беженцам действительно полагался бесплатный проезд по железной дороге по проходным свидетельствам, но сами они порой стоили выдворяемым денег — в Новой Александрии Люблинской губернии за получение документа взимали по 30–50 копеек³. В мае 1915 года приказ по 17-му армейскому корпусу предписывал «*гнать евреев в сторону неприятеля*»⁴, а градоначальником Слуцка, правда, уже осенью того же года, было строго воспрещено передвижение евреев по дорогам, ведущим на запад⁵.

Реши братья Люмьер дебютировать в России и без малого двадцатью годами позднее, одним из первых кинофильмов в истории могла бы стать драма в жанре «роуд муви». Например, 13 (26) июля 1915 года в Орел из Риги прибыл и стал на путях поезд. 250 евреев, 700 латышей, в некоторых вагонах — больные и роженицы и ни ме-

¹Руководящие положения по устройству беженцев. Пг., 1916. С. 9.

²ГА РФ. Ф. 579. Оп. 1. Д. 2011. Л. 63.

³Там же. Л. 32об.

⁴Фрумкин Я. Г. Из истории русского еврейства (Воспоминания, материалы, документы) // Книга о русском еврействе: от 1860-х годов до революции 1917 г. Иерусалим; М.; Минск, 2002. С. 93.

⁵ГА РФ. Ф. 9458. Оп. 1. Д. 165. Л. 112.

диков, ни провожатых. «В Риге им заявили, что Комитета там нет. Пусть предупреждают! — бушевал уполномоченный одной из организаций помощи беженцам. — Поезд в Тулу, туда телеграфировали. Ждем партию из Екатеринославля, направление через Уфу, до Пензы даем провожатого...»¹. Или — 17 (30) июля через Брянск проследовали 2 беженских эшелона: один — все в тот же Орел, другой — в Черниговскую губернию. Не владевшие русским языком «пассажиры» терялись и опаздывали на поезд, их подсаживали, но наугад, возможно, навсегда разлучая с родными и близкими.



Один из многих тысяч беженских поездов

Транспортная сеть функционировала на пределе возможностей. В ней возникали тромбы из составов с беженцами. Бытописатель беженства в годы Первой мировой войны Е. И. Шведер передавал в своих рассказах чувство безнадежности пассажиров одного из сотен подобных эшелонов: «Длинный ряд товарных вагонов отвезли на запасный путь и, казалось, забыли о них. Паровоз уехал, сопровождающие

¹ ГА РФ. Ф. 9538. Оп. 1. Д. 37. Л. 20.

поезд кондуктора ушли, а люди из вагонов разбрелись по откосу, <...> и с тоскливою покорностью ждут, когда, наконец, о них вспомнят»¹.

В Могилеве, где на тот момент находилась Ставка, были выгружены несколько эшелонов беженцев-евреев в количестве до 6000 человек для дальнейшего следования на левый берег Днепра². Военное командование не допускало их пребывания на правом берегу, то есть в черте города. Для дальнейшей эвакуации беженцев было собрано множество крестьянских подвод, однако они в течение двух следующих дней беспечно простаивали на улицах и площадях города. Евреи же, временно разместившись в синагогах и частных квартирах, свободно перемещались по городу и не спешили приступать к погрузке. Вице-губернатор сумел начать ее лишь серьезным ужесточением условий отправки, дав беженцам на сборы не более трех часов. По прошествии нескольких часов ряд подвод уже следовал через мост в заднепровскую часть Могилева, Луполово. При этом в городе остались заложники из числа евреев, позднее ходатайствовавшие об освобождении³.

«...Обеспечение врачебною помощью...»⁴: Проблема здравоохранения в беженской среде стояла весьма остро. Волна беженцев охватила более двадцати губерний, их число уже в 1915 году достигло трех-четырех миллионов. Количество военнопленных составляло еще два миллиона. Вместе с беженцами и военнопленными по стране распространялись эпидемические заболевания. В середине 1915 года они были зарегистрированы в 39 губерниях: брюшной тиф в 107 местах, сыпной — в 43 и возвратный — в 25⁵.

По свидетельству очевидца событий — вероятно, жителя Поневежа Ковенской губернии: *«При выселении начальство проявило крайний формализм. Ни тени сочувствия к больным, старикам, женщинам*

¹ Цит. по: Шведер Е. [И.] Беженцы. Рассказы из великой войны. М.; Рига, 1915. С. 17.

² Друцкой-Соколинский В. А. На службе Отечеству: Записки русского губернатора, 1914–1918. М., 2010. С. 60.

³ ГА РФ. Ф. 579. Оп. 1. Д. 2011. Л. 22.

⁴ Руководящие положения по устройству беженцев... С. 10.

⁵ Прохоров Б. Б. Здоровье населения России за 100 лет // Россия в окружающем мире: 2000. Аналитический ежегодник. М., 2000. С. 141.

и детям. Выселяли приюты и богадельни. Слепые, калеки, старики с трясующимися руками, старухи с котомками, все вталкивались в вагоны, битком набитые людьми и вещами. Больных уложили на открытые товарные платформы.

К Роменской больнице прибыл один из поездов 8 мая: Левитан Зельман 11 л[ет] — скарлатина в самой тяжелой форме, Мельник Фейга 7 л[ет] — тиф, Фрейман Кися 17 л. — брюшной тиф, Шлиоз Иуда 78 л[ет] — эмфизема легких, Дускин Сара 35 л[ет] — родильница, родила в пути». При чем следует отметить, что в Ромнах до прибытия беженцев не было очагов эпидемий, но уже в первый день их приезда болезни стали распознаться среди местного населения¹. В других случаях, как, например, в Курске, полицейские чины запретили снимать с беженского эшелона из Ковно 95-летнего старика и нескольких детей, больных воспалением легких².

Смертность в столь суровых условиях следования неизбежно росла. Скончавшихся беженцев с лета 1915 года было разрешено хоронить в братских могилах в соответствии с правилами, установленными для войск. Однако и эта необходимая с точки зрения этики и санитарии мера соблюдалась не всегда. На подъездах к Гомелю с делавших остановку составов трупы умерших от холеры выбрасывались по ночам на полосу отчуждения. На следующий день же власти вновь размещали эти тела по вагонам с беженцами — тем самым выполнялся приказ хоронить скончавшихся в пути только в местечке Новобелица за Гомелем. Руководству Всероссийских Земского и Городского союзов поступали сообщения о необходимости устройства погребальных костров, организации новых кладбищ и помещений для карантина в окрестностях Гомеля³.

Вот как беженцев на путях эвакуации описал военный врач Л. Н. Войтоловский: «Возле Кобрина большая песчаная равнина. На ней осели тысячи беженцев, и под знойным солнцем раскинулся на сытучих

¹ ГА РФ. Ф. 579. Оп. 1. Д. 2011. Л. 24–25.

² ГА РФ. Ф. 9458. Оп. 1. Д. 165. Л. 58.

³ Беженцы и организация помощи им в связи с работами Особого Совещания... С. 10, 14.

песках огромный город-бивак. И тут же рядом за двое суток вырос почти такой же обширный город мертвых — детское кладбище...»¹.

Совершивший в конце 1915 года поездку по территории внутренних губерний Российской империи американский историк Томас Уитмор в своем отчете Комитету ее Императорского Высочества Великой княжны Татьяны Николаевны отмечал почти повсеместные антисанитарные условия жизни беженцев, провоцирующие распространение инфекционных заболеваний. Властями на местах предпринимались ограничительные меры к бесконтрольному перемещению беженских масс. В феврале 1916 года было признано недопустимым отправление беженцев из Минской губернии в Виленскую, Витебскую, Гродненскую, Смоленскую, Волынскую, Подольскую, Херсонскую, Псковскую, Киевскую, Курляндскую и др. ввиду обилия среди них переносчиков холеры². Тогда же, 24 февраля (8 марта) 1916 года был издан циркуляр московского губернатора о «недопущении переправки беженцев» в перечисленные регионы «во избежание заноса заразных болезней»³. Между тем государственного вмешательства в решение этого вопроса на должном уровне не происходило. Так, до 1 (14) января 1916 года по инициативе Всероссийских земского и городского союзов в городах было открыто всего лишь 2020 коек для больных беженцев⁴. В губерниях центральноазиатского региона жизнь и здоровье порядка 80 тысяч беженцев зависели от менее чем ста врачей и фельдшеров, и это — в условиях распространения сыпного тифа и натуральной оспы⁵.

¹ Войтоловский Л. Н. Выход кровавый Марс: по следам войны. М., 1998. С. 390.

² Лисова Л. М. Источники по Первой мировой войне в фондах Национального исторического архива Беларуси: опыт изучения и систематизации // Последняя война Российской империи: Россия, мир накануне, в ходе и после Первой мировой войны по документам российских и зарубежных архивов. М., 2006. С. 138.

³ ЦГА М. Ф. 1894. Оп. 1. Д. 1. Л. 41об.

⁴ Грехов А. В., Грехова Н. Н. Опыт медико-статистического анализа социальных последствий участия России в Первой мировой войне (По материалам Общества русских врачей) // Homo belli — человек войны в микроистории и истории повседневности: Россия и Европа XVIII–XX веков: Материалы Российской научной конференции. Н. Новгород, 2000. С. 119–120.

⁵ Gatrell P. Whole Empire Walking... P. 58.

Еще в 1908 году состояние врачебно-санитарной части в России было на Высочайшем уровне названо «безотрадным». Учрежденная тогда же межведомственная комиссия по пересмотру врачебно-санитарного законодательства видела, что из-за неустроенности здравоохранения в империи *«каждый русский имеет вдвое более шансов умереть, чем любой англичанин или датчанин»*. Попытка исправить это удручающее положение дел была инициирована Николаем II. Его резолюция на особом журнале об учреждении вышеупомянутой комиссии гласила: *«Согласен. Дело это вести ускоренным ходом»*. Отчет о работе комиссии под председательством почетного лейб-хирурга Императорского двора академика Г. Е. Рейна подытожил автограф государя: *«Внести в Совет Министров. Продолжать вести дело ускоренным ходом»*. Однако воз, по большому счету, оставался и ныне там. *«Смертность населения России, уменьшаясь весьма медленно и непостоянно, ныне все же превосходит приблизительно вдвое смертность в некоторых европейских государствах, а от заразных болезней у нас умирает в 10 раз больше, чем, например, в Норвегии, — констатировалось в ходе заседания Совета министров 20 сентября (3 октября) 1914 года. — Между тем смерть от заразных болезней должна быть рассматриваема, как смерть насильственная, и потому ограждать от нее граждан составляет такую же обязанность Правительства, как от других насильственных деяний»*. Там же и тогда же признавалось, что реформа здравоохранения назревала еще с 1860-х годов и что объем работы, которую *«придется (!) осуществить по оздоровлению России»*, огромен: от законопроектов об охране чистоты воздуха, воды и почвы до обеспечения доброкачественности продуктов питания и напитков, от юридического регулирования фармацевтики до нормативно-правовой основы борьбы с чумой, оспой, холерой, тифами, сифилисом и проказой... Что отдельному управлению в аппарате МВД или иного министерства не под силу справиться с этим громадьем проблем, и что несмотря на отдельные признаки улучшения обстановки рано радоваться: *«По-прежнему, год за годом, нашу родину посещают вспыхивающие то здесь, то там повальные болезни, давно исчезнувшие в государствах Западной Европы; многие русские деревни почти поголовно заражены сифилисом, слепнут от широко*

распространяющейся трахомы, опустошаются дифтеритом, скарлатиной и тифом. Не говоря уже о неизбежном на этой почве ослаблении хозяйственной мощи страны и понижении качеств ее военнообязанного населения...»¹. В итоге одни в Совете предложили оставить вопрос в ведении Министерства внутренних дел, другие высказались за образование Главного управления государственного здравоохранения (ГУГЗ). Эта дилемма была повергнута на Высочайшее «благовоззрение» императора. Как известно, ГУГЗ возникло в России 31 августа (13 сентября) 1916 года — то есть два года спустя, причем два военных года, чтобы просуществовать всего полгода до известных событий, повергших и ту систему социальной защиты населения, что худо-бедно и со скрипом, но действовала.

В Действующей армии отмечался рост венерических заболеваний, в том числе и из-за беспорядочных связей нижних чинов с беженками. Зачастую последних на это толкала нехватка средств к существованию и продовольствия. Как писал земский врач-ветеран Дмитрий Жбанков: «Голодные беженки вынуждены заниматься развратом за кусок хлеба». И этим пользовались не только солдаты русской армии, приобретающие на передовой свой сексуальный опыт. В тылу владельцы публичных домов зачастую превращали беззащитных беженок в проститутку. Как следствие, в одной лишь Киевской губернии за 1915 год количество случаев заражения венерическими инфекциями, которые лечили в госпиталях, выросло более чем в десять раз². Проблема требовала скорейшего разрешения, однако армейское командование, напротив, использовало ее в качестве одного из оправданий депортаций евреев. Начиная с августа 1914 года в распространении сифилиса обвинялись как врачи-евреи, так и беженки. В представлении генерала Янушкевича Германия посредством их

¹ Особые журналы Совета Министров... С. 387.

² Астаиов А. Б. Сексуальный опыт солдат русской армии в Первую мировую войну как часть формирования «рабочего войны» // Homo belli... С. 225; Гетрелл П. Беженцы и проблемы пола в России во время Первой мировой войны // Россия и Первая мировая война. 1999. С. 118, 126; Шустер Ф. М. «Дай мне хлеба, и я дам тебе девушку». Бедность, контрабанда, шпионаж и проституция во время Первой мировой войны в еврейском контексте // Мировой кризис 1914–1920 годов и судьба восточноевропейского еврейства. М., 2005. С. 16.

вела чуть ли не биологическую войну, нанося урон русскому офицерскому корпусу¹. Конечно, это был вздор. Фронттовики иногда сознательно шли на заражение венерическими заболеваниями, ставшее разновидностью «самострелов». Причем процесс далеко не всегда был приятным и предполагал половой контакт: например, помещение капли гноя в мочеиспускательный канал, во избежание каких-либо попутных хворей, вроде сифилиса кроме гонореи, — каково?!

Ситуация с болезнями ниже пояса не изменилась к лучшему вплоть до конца войны, когда беженцы всюду возвращались домой. В этой связи показателен экспрессивно составленный приказ по 48-му пехотному Одесскому Императора Александра I полку № 351 от 12 (25) декабря 1916 года — привожу его текст целиком: *«С чувством глубокой скорби довожу до сведения всех чинов полка, что после каждой серии отпуска в полк обязательно привозятся сифилис, шанкр и трипер. В одном из моих приказов я уже обращал внимание всех чинов полка на то, что в военное время надо одного бояться, одного страшиться — это женщин. Особенно надо бояться так называемых честных давалок. Каждый дурак мужчина обязательно почему-то думает, что его любят, что обязательно только ему одному дают. Ах, дурак, дурак! Поверь своему командиру полка, что у твоей честной давалки столько же кобелей, то есть, виноват, столько же мужчин, сколько у любой бегущей весною суки. Поверь, что дающая тебе обязательно дает и другому. Всем хорошо известно, что теперь все страшно вздорожало: вздорожал хлеб, мясо, ситец, сукно: ну, словом, все вздорожало, и только женщины подешевели. Почему же это так? Да очень просто: потому, что этот товар ныне на рынке продается только в гнилом, только в испорченном виде.*

Братцы, я решительно советую Вам, уж если кому невмоготу, если кому невтерпеж, так лучше подрачи в кулак. Это, во-первых, будет тебе стоить очень дешево, а во-вторых, это будет и безопасно и для тебя, и для других, ибо ты так не захватишь сифилиса. Ведь сифилис это — бич, это тяжчайшее наказание и наказание не только для тебя, но и для всех, кто тебя окружает.

¹ГА РФ. Ф. 579. Оп. 1. Д. 2027. Л. 3–4.

Что касается Г[оспод] Офицеров полка, то я вам, Г[оспода] офицеры, решительно рекомендую обзавестись гондонами. По нынешним ценам это немножко дорого, но не дороже своего здоровья.

Г[оспода] офицеры, я предупреждаю вас, что если вы не последуете моему доброму совету, если после Нового Года кто-нибудь из вас заболеет сифилисом или иною венерической болезнью, то на такого офицера я буду смотреть, как на труса и труса отъявленного, который, значит, вполне сознательно ищет случая заболеть и тем дать себе возможность перебраться в тыл, подальше от пуль, подальше от шрапнелей. То есть, повторяю, такой офицер в моих глазах будет считаться отъявленным трусом.

Начиная с Нового года буду отдавать в приказе фамилии тех нижних чинов и Г[оспод] офицеров, которые заболеют сифилисом или венерической болезнью, со внесением этого в послужной список, дабы на всю жизнь остался след, — как он служил Родине в годину тяжелых испытаний»¹.

Интересно, что аналогичная проблема стояла перед главнокомандующим армией и флотом королевства Нидерланды генералом Корнелисом Снейдерсом после размещения на его территории сотен тысяч бельгийских беженцев. Офицерам голландской армии было приказано пресекать контакты подчиненных с проститутками из числа беженок, а министр внутренних дел даже пошел на их изоляцию в специально отведенных бараках беженского лагеря в Нунспите².

Российское общество защиты женщин под председательством принцессы Евгении Максимилиановны Ольденбургской призывало общественность защитить беженок от вовлечения в разврат. «*На вокзалах, питательных пунктах, биржах труда и даже в поездах <...> стали появляться подозрительные женщины и молодые люди в целях уловления неопытных жертв в свои сети. Часто даже под видом службы молодые девушки завлекаются и продаются, как товар, в дома разврата, откуда так трудно возвращение к честной жизни*», — отмечалось в обращении общества³.

¹ Снесарев А. Е. Дневник 1916–1917. М., 2014. С. 266–268.

² Abbenhuis M. The Art of Staying Neutral: The Netherlands in the First world war, 1914–1918. Amsterdam, 2006. P. 98.

³ ЦГА М. Ф. 1108. Оп. 1. Д. 1. Л. 13.



**Принцесса Евгения Максимилиановна Ольденбургская (1845–1925).
Офорт авторства В. В. Матэ, 1900-е годы**

Препятствием для оказания медицинской помощи беженцам подчас оказывался все тот же банальный антисемитизм. Например, новгородский губернатор запретил проживание в городе сестрам милосердия и врачам иудейского вероисповедания, командированным туда Всероссийским союзом городов. Евреев-военврачей, санитаров, фельдшеров увольняли от должностей в действующих армиях Северного и Юго-Западного фронтов, а также в Киевском и Одесском военных округах. В последнем ничто, однако, не помешало откомандировать 15 студентов-медиков из числа евреев в строевые роты¹.

В целом число инфекционных заболеваний в России на протяжении 1915–1916 годов заметно возросло, показывая взаимосвязь меж-

¹ Булдаков В. П. Хаос и этнос... С. 104.

ду периодами наибольшего потока беженцев¹. В октябре 1915 года один из земских врачей подчеркнул в своем докладе и другую зависимость: «Кроме разных инфекционных болезней, вплоть до холеры, жертвами которых падают беженцы, важное место занимают здесь заболевания от недостаточного питания»². Последнее также заслуживает внимания в череде иных тягот «Великого Исхода».

«...Продовольствие как в пути, так и на местах нового водворения...»³: единых установленных норм суточного рациона беженцев, подкреплявшихся в пути на питательных пунктах, не существовало. Составить представление о них можно по сведениям о беженском пайке на местах, например, в Омске. Прибыв в город, беженец прямо на вокзале регистрировался чиновниками Омского комитета по оказанию помощи беженцам и получал обед, состоявший из горячего (супа, сваренного из $1/2$ фунта мяса), по одному фунту белого и черного хлеба, два куса сахара и $1/2$ золотника чая. Следует подчеркнуть, что беженцы, следующие далее в Новониколаевск, были лишены возможности питаться в дороге ввиду отсутствия питательных пунктов между двумя городами⁴. Поэтому омский паек считался усиленным и даже шел впрок. Однако был ли подобный рацион сытным на деле? По сравнению с «блокадной» пайкой времен Великой Отечественной войны — безусловно, хотя такое сравнение будет некорректным. Но и питание беженцев тоже порой оказывалось для них вопросом счастливого случая.

По имеющимся в научной литературе сведениям, на питательных пунктах Всероссийского Союза Городов за все время было накормлено 8,6 млн беженцев⁵. Правда, иногда случались непредвиденные

¹ Уолдрон П. Государство и общество в России в военное время: здравоохранение и больницы во время Первой мировой войны // Первая мировая война. Взгляд спустя столетие. М., 2011. С. 121.

² Оськин М. В. Неизвестные трагедии Первой мировой... М., 2011. С. 399.

³ Руководящие положения по устройству беженцев... С. 9–10.

⁴ Чудаков О. В. Деятельность Омского городского самоуправления в организации помощи беженцам в годы Первой мировой войны // Проблемы историографии, источниковедения и исторического краеведения в вузовском курсе. Омск, 2000. С. 185.

⁵ Шевырин В. М. Власть и общественные организации в России (1914–1917): Аналитический обзор. М., 2003. С. 71.

сложности: например, на Бологовском пункте Управления по устройству беженцев Северо-Западного фронта беженцы из числа евреев предпочитали голодать, нежели есть тrefную пищу¹.

Писатель М. М. Пришвин отмечал в дневнике условия следования беженцев в железнодорожных составах: *«Третий день не ел! Не врут — для вранья тоже нужен досуг. Рвет в окно. В урыльнике варят картошку. Тут варят, а там гадят. Причина потерь родных: пошли за дровами, а поезд ушел. Не будь своего, так все бы мертвые приехали»*².

Снабжение беженцев пищей и кипятком не являлось прерогативой одних лишь питательных пунктов. Оно также входило в обязанности жандармских полицейских управлений на железнодорожных станциях. Стихийный характер эвакуационных мероприятий безусловно осложнял несение службы в районах железных дорог, и в том числе оказание помощи беженцам. Однако подчас она не только не оказывалась, но и любая частная инициатива по снабжению проезжающих провизией оказывалась под запретом: *«В Гомеле чины жандармской полиции запретили передачу пищи проезжавшим, изнемогавшим от жажды и голода... На станции Белица... под угрозой выстрелов не подпустили к запертým вагонам лиц, приносивших припасы»*³.

Вышеупомянутая перегруженность железных дорог приводила к скоплениям огромных масс беженцев в привокзальных районах станций — к примеру, в сентябре 1915 года на протяжении железной дороги от станции Василевичи до Речицы и в районе последней скопилось порядка 58 поездов с 64 тысячами пассажиров-беженцев. Для их пропитания в экстренном порядке требовалось выпечь не менее 3150 пудов хлеба⁴. У властей Речицы, едва обеспечивающих проживание нескольких тысяч беженцев, не было даже теоретической возможности для этого. На станциях Минск, Старые Дороги и Бобруйск в октябре 1915-го находилось более 75 тысяч человек. Им прекратили

¹ ГА РФ. Ф. 9458. Оп. 1. Д. 49. Л. 1об.

² Пришвин М. М. Дневники: 1914–1917. М., 1991. С. 225.

³ Цит. по: В прифронтовой Литве 1915 года. Рассказы евреев-очевидцев (Публ. А. И. Хаеша) // Архив еврейской истории. Т. 2. М., 2005. С. 376.

⁴ Савицкий Э. М. Революционное движение в Белоруссии (август 1914 — февраль 1917 гг.). Минск, 1981. С. 36.

выдавать продовольствие, оказывать медицинскую помощь; беженцы питались полусырым картофелем. Как следствие, к концу года только в Минске было погребено 1893 беженца¹.

Это отнюдь не все тяготы на пути беженцев Первой мировой, а только некоторые. Вынесшим же их предстояло начинать новую жизнь на новом месте, и здесь я уделю особое внимание Москве и Московской губернии. Они играли заметную роль в следовании беженцев во внутренние губернии в годы Великой войны. Именно там сходились многие вены и артерии Великого Исхода, ветвящиеся сетью капилляров по остальной территории империи. И хотя поначалу городской управой считалось, что *«уезды Московской губернии не должны и не могут вообще служить для эвакуации беженцев»*, действительность опровергла это предубеждение. С одной стороны, направление локальной истории продолжает становиться все более востребованным в историографии. Это своего рода лупа историка, позволяющая на основе точных данных о частном трактовать и оценивать общее. С другой — вооружившись ею и обратившись к архивам, я был весьма удивлен: подавляющее большинство процитированных далее документов о беженцах в Москве и Московской губернии оказались выявлены мной впервые.

Первая волна беженцев из западных губерний достигла Москвы вскоре после объявления войны. Только с 12 (25) сентября по 14 (27) октября 1914 года через московские вокзалы прошли 33 502 беженца — в среднем по тысяче человек ежедневно². Для сравнения — до окончания 1915 года через Алатырь проследовало всего 44 тысячи беженцев³.

¹ Мурашко А. И. Деятельность подразделений жандармов по обеспечению правопорядка и общественной безопасности на железных дорогах Беларуси во второй половине XIX — начале XX вв. // Сацыяльна-эканамічныя і прававыя даследаванні. 2008. № 2. С. 116.

² Цовян Д. Г. Деятельность государственных органов и общественных организаций по оказанию помощи беженцам в России в годы Первой мировой войны. 1914–1917 гг. Дисс. ... канд. ист. наук. М., 2005. С. 98.

³ Платонова А. А. Организация помощи беженцам в период Первой мировой войны (по документам Государственного исторического архива Чувашской Республики) // XX век и Россия: общество, реформы, революции: электрон. сб. Вып. 5. Самара, 2017. С. 99.

Как отмечалось ранее, численность прибывающих партий была сравнительно небольшой по сравнению с захлестнувшим Центральную Россию с середины 1915 года людским потоком. Тогда, по воспоминаниям современника событий, московского художника Л. Н. Хорошкевича, «осенью фронт встал. Москва переполнилась беженцами, польками из-под Ченстохова, Львова...»¹. Исследователь истории населения Москвы И. Н. Гаврилова оценивала массовость наплыва беженцев в город в 145 тысяч человек. По исчислению за 1915 год, к концу его в Москве находилось 141,5 тысячи беженцев².

Дело их регистрации на местах было поставлено следующим образом. Еще 7 (20) августа 1914 года уездным полицейским управлениям адресовалось циркулярное предложение № 125 об учете прибывающих в зону их ответственности беженцев. Соответствующие рапорты должны были подаваться исправниками и полицейскими в первый стол канцелярии московского губернатора с периодичностью примерно раз в 2 недели.

Анализ этих документов, к сожалению, отложившихся в архивах далеко не в полном объеме, рисует следующую картину развития событий. В первые месяцы 1915 года до конца марта включительно в большинство уездов Московской губернии беженцев из регионов по соседству с театром военных действий почти не прибывало. На карандаш брались только отдельные беженцы, приискание жилой площади и работы для которых не создавало затруднений. Например, беженец из Варшавской губернии Ян Прувинский был трудоустроен на Мытищинском вагоностроительном заводе, а приехавший из Лодзинской губернии в конце февраля сельский учитель Иван Польковский за без малого 3 недели успел поработать в земской школе в Ивантеевке и устроиться рабочим на станции Лосиноостровская³.

Канцелярия губернатора перенаправляла уездным исправникам запросы организаций помощи беженцам о пребывании во вверенных

¹ «...Это были годы разрушения, а не строительства». Из воспоминаний художника Л. Н. Хорошкевича. 1914–1919 гг. (Публ. В. К. Шахбазовой) // Отечественные архивы. 2007. № 3. С. 91.

² Гаврилова И. Н. Демографическая история Москвы. М., 1997. С. 58.

³ ЦГА М. Ф. 17. Оп. 96. Д. 971. Л. 5–39, 60, 63.

им уездах тех или иных персон из числа беженцев и о том, «*в какой степени каждый из них нуждается в выдаче единовременного пособия*». Вплоть до мая 1915-го их имущественное положение в рапортах с мест в большинстве своем характеризовалось фразой «*в помощи не нуждается*». Не исключено, что уездные исправники не вникали надлежащим образом в условия жизни на новом месте каждого беженца или беженской семьи. Порой информация о вновь прибывающих в уезд запаздывала на месяцы — в частности, серпуховской уездный исправник докладывал об осевших на его территории с 15 (28) января по 1 (14) февраля в рапорте от 18 (31) мая. Составлялись рапорты порой абы как: общественным положением, наряду с «крестьянками» и «мещанками» могло служить «жена грузина».

Летом того же года количество беженцев в губернии еженедельно пополнялось сотнями, если не тысячами людей. Многие из них изначально прибывали в Москву, откуда перенаправлялись в один из уездов — в частности, именно таким был маршрут осевшей в Подольском уезде партии из 32 человек, ранее жителей Риги, Вильно, Лодзи, Радома, Варшавы, Брест-Литовска и т. д. Одновременно с этим отмечалось и выбывание отдельных беженцев, следовавших в Москву¹.

Отношение высокопоставленного московского чиновничества к прибывающим в город беженцам иллюстрируют воспоминания уполномоченного Всероссийского союза городов Е. А. Никольского, сопровождавшего партию выходцев из Козениц Ивангородского крепостного района: «*Наконец, после десяти дней путешествия рано утром мы прибыли в Москву. <...> Тотчас же по прибытии поезда я отправился к московскому губернатору. Оказалось, что он еще спал. Он долго меня не принимал и, наконец, принял. Нравоучительным тоном учителя с учеником он долго объяснял мне, что дело нашего устройства его не касается, и указал, что мне надлежит обратиться к градоначальнику.*

Я поехал к градоначальнику. После долгого ожидания меня принял его помощник. Он выслушал, попросил подождать. Через два часа вы-

¹ ЦГА М. Ф. 17. Оп. 96. Д. 971. Л. 5–8об, 48–49, 49–51, 53–54, 73, 97, 104.

шел и сказал, что градоначальник просил передать, что беженцы его не касаются, что не может ничем помочь и советует обратиться к городскому голове.

Я был у губернатора в восемь часов утра. Вышел от градоначальника около трех часов дня и узнал только то, что судьба 1 028 человек ни того, ни другого не касается. Я отправился в городскую управу.

Городской голова оказался в управе — опять просит очень вежливо подождать. Сижку я жду. Стрелки часов показывают пять часов вечера. На мою настойчивую просьбу, что у меня дело спешное, не терпящее замедления, дежурный чиновник отвечает, что в кабинете головы идет совещание, его присутствие там необходимо, а потому до окончания совещания он принять меня не сможет...»¹.

Дабы попасть на прием к городскому голове М. В. Челнокову, Никольскому пришлось применить силу. В ответ на просьбу уделить внимание нуждам новых беженцев, не имеющих даже крыши над головой, Челноков попросил уполномоченного покинуть кабинет. Вышедший из себя Никольский «в каком-то исступлении начал истерически кричать, насколько я теперь помню, следующее:

— На всем пути с театра военных действий и здесь, в Москве, в сердце России, никому вообще — ни вашему губернатору, ни градоначальнику, ни вам, здесь сидящим, сытым, жирным и, видимо, довольным собой, — нет никакого дела до несчастных 1028 человек, сидящих в настоящее время в грязных товарных вагонах голодными, больными, с женами и детьми»².

Ослабев из-за недоедания в пути до Москвы, он от волнения лишился чувств. Видимо, происшедшее впечатлило городского голову — он принес пришедшему в себя Никольскому извинения и пообещал принять вновь прибывших беженцев на попечение.

Власти оказались явно не готовы к такому вызову времени, впервые отреагировав на него только ближе к середине лета 1915 года. 1 (14) июля 1915 года Совет министров учредил должности главноуполномоченных по устройству беженцев на Северо-Западном

¹ Цит. по: Никольский Е. А. Записки о прошлом. М., 2007. С. 209.

² Там же. С. 210.

и Юго-Западном фронтах. Ими стали члены Государственного совета князь Н. П. Урусов и С. И. Зубчанинов соответственно. Тогда же в структуре МВД появился и начал работать Отдел по устройству беженцев. Главноуполномоченные имели право выходить на представителей государственной и военной властей вплоть до губернаторов, министров и начальников снабжения фронтов. Для решения задач на местном уровне Урусов и Зубчанинов полагались на особоуполномоченных районов фронтов, отвечавших каждый за свой участок и организацию помощи беженцам на нем. Вопросы надгубернского масштаба могли быть подняты на областных совещаниях с участием правительственных лиц, представителей общественных организаций и Российского общества Красного Креста. На практике все оказалось сложнее, чем в теории: главноуполномоченные не справлялись. Координация с властями на местах хромала, ответственные за дело продовольственного снабжения беженцев успешно наживались на нем. Правовая база в отношении самого статуса беженца — и та была заложена уже на исходе лета с подписанием императором закона «Об обеспечении нужд беженцев» 30 августа (12 сентября) 1915-го¹.

Заметно живее на насущные проблемы беженства реагировали земства. Интересно, что московское послужило для них организующим началом — ведь именно в Москве 30 июля (12 августа) 1914 года был учрежден Всероссийский земский союз помощи больным и раненым воинам (ВЗС), вслед за которым возник Всероссийский союз городов (ВСГ).

Складывающаяся все более угрожающе ситуация требовала от земств разрешения ряда вопросов оказания помощи беженцам, профилактики распространения инфекционных заболеваний в местах их размещения, необходимости урегулирования в целом хаотичных беженских процессов и т. д. 7 (20) августа 1915 года Московская губернская управа созвала совещание председателей уездных управ при участии представителей ВЗС и ВСГ. По его итогам было принято постановление о том, что *«дело эвакуации и организации беженцев*

¹ Цовян Д. Г. Указ. соч. С. 31–34, 38.

может быть решено лишь теми общественными организациями, чья деятельность имеет всероссийский характер»¹.

Вопрос о ведении помощью и устройством беженцев, прибывающих в Московскую губернию, по мнению совещания, должен был решаться на уровне местных земских управ. Решения о распределении обязанностей между ними и уездными комитетами ВЗС принято не было. Не прибавилось ясности и в отношении находящихся на территории Москвы и губернии масс беженцев. Совещание признавало необходимость разгрузки переполненного ими города. Было решено просить уездные земские управы о подготовке жилищ для их временного размещения, с установлением лимита — не более 300 человек для каждого из уездов².

По-прежнему оставался актуальным вопрос об организации врачебно-питательных пунктов по возможным путям следования беженцев, в частности, грунтовыми дорогам. По нему было постановлено извещать губернский комитет ВЗС об открытии новых пунктов как на грунтовых, так и на железных дорогах³.

23 августа (5 сентября) 1915 года на заседании Московского губернского комитета ВЗС была избрана комиссия из числа представителей Главных комитетов Земского и Городского союзов и их санитарных бюро, кроме того — Московского городского самоуправления с санитарным бюро, губернского комитета ВЗС, Центрального Комитета кооперативов, Общества помощи жертвам войны, национальных обществ и профсоюзов.

Функции данного органа определяли следующие направления работы:

- установление связи с эвакуируемыми местностями;
- общий учет беженцев;
- эвакуация беженцев в губернии распределения;
- информирование руководства губерний о количестве прибывающих на их территорию беженцев;

¹ ЦГА М. Ф. 1927. Оп. 1. Д. 8. Л. 11об.

² Там же.

³ Там же. Л. 12.

разрешение организационных вопросов, возникающих на местах.

Последнее вверялось особым комиссиям, образуемым при губернских и уездных комитетах ВЗС и включающим также представителей кооперативов и других местных организаций.

В ведении губернских комиссий должны были находиться:

Организация регулярного получения предварительных сведений о количестве движущихся в губернию беженцев, о путях, по которым они движутся, и о времени их прибытия в пределы губернии.

Урегулирование движения беженцев по путям сообщения, их транспортировка по железным дорогам.

Организация помощи в пути:

а) Движение по железным дорогам:

- а-1) питание в поездах или питательных пунктах;
- а-2) организация отрядов, сопровождающих поезда;
- а-3) изоляция заразных больных и их семей.

б) Движение по шоссе:

- б-1) устройство питательных пунктов, ночлежных приютов;
- б-2) проверка регистрации;
- б-3) врачебно-наблюдательные пункты;
- б-4) изоляция заразных больных и их семей;
- б-5) ветеринарный надзор;
- б-6) устройство кузниц.

Устройство распределителей в губернии, распределение беженцев, помещения для людей, скота, вещей и бани; питание; медицинский осмотр и помощь; регистрация; сортировка; ветеринарный контроль.

Устройство ветеринарных убежищ для более или менее длительного пребывания до эвакуации.

Сбор сведений о требованиях на труд (бюро труда), о местах для приюта беженцев.

Эвакуация в уезды, города и за пределы губерний.

Функции же уездных комиссий и местных комитетов заключались в призрении беженцев на местах (организации труда, устройстве жилых помещений, доставке топлива, питанию, медицинской

помощи, обучении и т. д.)¹. Оно должно было осуществляться в соответствии с разработанными руководящими положениями о помощи беженцам на местах. В них подробно регламентировались условия размещения беженцев, обеспечения их продовольствием и медицинской помощью.

В помещениях, предназначенных для расселения беженцев, на каждого из размещенных в них должно было приходиться не менее 7 квадратных аршин (3,54 м²) площади пола. Кроме того, каждого проживающего надлежало снабдить койкой, матрасом, подушкой, двумя сменами постельного (простыни, наволочки, полотенце) и «носильного» белья (рубаша, кальсоны или юбка, чулки или носки). Помещение должно было быть обеспечено умывальником, лампами, шкафом или полками для посуды.

Кухни располагались отдельно от жилых комнат. Перечень необходимых для них предметов включал: кухонный стол, табуретки или скамьи, обеденный стол, ларь для припасов, кадку для воды, ковши, ведра, ушат, судомойку, котлы или чугуны для щей и каши, разливательные ложки, большие вилки, солонки, куб для кипячения воды или самовар, шумовки, швабры, корыта или лоханки для стирки².

Отмечалось, что при расселении беженцев семьями в отдельных квартирах было бы оптимально организовать их питание в общих столовых. В качестве возможной альтернативы обеспечению беженцев квартирами в натуре предлагались выплаты так называемых «квартирных денег» в размере установленного в уезде казенного квартирного пайка для семей запасных либо одобренном губернским комитетом.

Обеспечение пищевым довольствием должно было производиться в натуре либо путем выдачи столовых денег в размере пайка для семей запасных. В первом случае рацион взрослого беженца предполагал утром и вечером — чай с хлебом, на обед — щи или суп с мясом, кашу, хлеб. Дневная норма мяса на одного человека равнялась $\frac{1}{4}$ фунта (102,4 грамма), хлеба — 2 фунтам (819 граммов). Чай и са-

¹ ЦГА М. Ф. 1927. Оп. 1. Д. 8. Л. 12об.

² Там же. Л. 13.

хар распределялись по месяцам ($1\frac{1}{2}$ и 2 фунта / 204,75 и 819 граммов соответственно). Детям, ко всем прочему, планировалось выдавать молоко¹.

Медицинской помощью беженцы должны были пользоваться в земских лечебницах на общих с местным населением основаниях. Соответственно организовывать крупные поселения беженцев надлежало в местах, доступных для медицинского надзора со стороны земских и фабричных амбулаторий и госпиталей ВЗС. Кроме того, предписывалось отведение специальных помещений для изоляции заразных больных. В случаях, когда поселения беженцев окажутся удалены от лечебниц, в них следовало организовывать медицинскую помощь в соответствии с нормами, установленными для рабочих нефтяных разработок.

Данный план работы был заслушан на заседании губернского комитета ВЗС от 26 августа (8 сентября) 1915 года, а затем разослан в уездные и местные комитеты помощи больным и раненым в Московской губернии. Тогда же была спланирована сеть питательных пунктов на железных дорогах. К осени 1915-го их частично организовали, а новые продолжали устраиваться на станциях Можайск, Кубинка, Наро-Фоминск, Серпухов, Волоколамск, Лосиноостровская, Подмосковная и Перово².

Однако несмотря на улучшение условий транспортировки беженцев через территорию губернии, немалое их количество успело осесть в ней — как большими группами (например, в Гжели или Богородске), так и отдельными семействами. На заседании председателей уездных земских управ еще 7 (20) августа прозвучало мнение о неприемлемости такого положения вещей, но и дело помощи беженцам не допускало отлагательств. В уездах за него взялись местные организации — комитеты помощи больным и раненым воинам, кооперативные товарищества, приходские и участковые попечительства, а также особые комитеты по вопросу о беженцах, организованные под председательством предводителей дворянства.

¹Там же. Л. 13об.

²Там же. Л. 14.

В своей деятельности на местах они неизбежно сталкивались с множеством проблем. Например, в Дмитрове и уезде осмотр домов для квартир беженцев обнаружил пригодность лишь одного дома, стоимость аренды жилой площади в котором составляла 30 рублей в месяц. В этой связи Исполнительная комиссия постановила *«признать принципиально желательным найти помещение для временного помещения беженцев и для дешевых квартир»*¹. Помочь в этом чиновникам вызвались учащиеся земских школ. Для маленьких детей беженцев был организован детский сад на 50 человек, но также требовалось помещение для открытия начальной школы.

Порядок выдачи пайков одномоментно установить не удалось. Особенно сложным был вопрос об обеспечении пайками группы еврейских беженцев — немудрено, если вспомнить умирающих от голода на станции Бологое. Его решение отложили с тем, чтобы выяснить, последует ли параллельно какая-либо помощь им от национальных организаций в Москве.

Совещание от 28 октября (10 ноября) постановило поручить учителям школ города и уезда «обследовать» положение отдельных семей беженцев. Затем, в случае удовлетворения ходатайства нуждающихся, семьи, имеющие работоспособных членов, должны были обеспечиваться пайками в течение двух недель, после чего подавать очередное прошение с его обсуждением и т. д. Дело обеспечения беженцев продовольствием затягивалось. До наступления первых холодов в начале ноября не удалось решить вопрос и с размещением беженцев, по-прежнему пользующихся неотопливаемыми, малопригодными для жилья помещениями².

Но еще раньше, 2 (15) сентября 1915 года на заседании губернского комитета ВЗС было признано, что *«несмотря на все меры, предпринимаемые Всероссийским Земским Союзом и Всероссийским Союзом Городов в деле упорядочения движения и размещения беженцев, дело это мало подвигается и до сих пор находится в совершенно хаотическом состоянии: никто не знает, откуда ждать наплыва беженцев, куда их на-*

¹ ЦГА М. Ф. 1894. Оп. 1. Д. 1. Л. 2.

² Там же. Л. 5–7.

*правлять, где размещать»*¹. К тому моменту и ВЗС, и ВСГ стали для власти едва ли не бельмами на глазах: «Дела они ведут беспорядочно, не могут дать отчетов в израсходованных казенных деньгах, что они — особенно Союз городов — представляют гнездо и оплот революции, что все существование союзов подрывает авторитет власти...»². Вместе с тем правительство элементарно не поспевало за ними, и даже урезание денежных выплат Союзам не могло ликвидировать этого отставания. Требовалось срочно возглавить дело оказания помощи беженцам, восстановить упущенное главноуполномоченными влияние на ситуацию, не взваливая на себя, однако, всю меру ответственности за ее развитие. Так возникло Особое совещание по устройству беженцев, образованное согласно утвержденному 30 августа (12 сентября) 1915 года «Положению об обеспечении нужд беженцев».

Первое заседание Особого совещания состоялось 10 (23) сентября 1915 года. Показательно, что министр внутренних дел князь Щербатов присутствовал только на нем — далее и он сам, и его преемники делегировали эту работу своим товарищам, то есть заместителям³.

На том заседании виднейшие люди говорили правильные вещи, хотя сходились во мнениях далеко не обо всем. Глава Польского комитета по оказанию помощи жертвам войны в Москве А. Р. Ледницкий подчеркивал, что использование труда беженцев несправедливо, на что воронежский губернатор Г. Б. Петкевич заметил ему: есть две категории беженцев — крестьяне и разночинцы, и первых нужно заставлять работать! «Поставить правильно дело о беженцах совершенно невозможно», — сетовал князь С. В. Четвертинский. «Принудительная эвакуация в таком виде, как совершается теперь — гибельна для населения», — согласился адвокат А. Ф. Кони. Однако резолюция о признании принудительного или поголовного выселения абсолютно недопустимым была отвергнута. В итоге, ее большинством голосов признали «мерою безусловно вредною, но в тех случаях, когда она неиз-

¹ ЦГА М. Ф. 1927. Оп. 1. Д. 1. Л. 14.

² Шевырин В. М. Земский и Городской союзы: 1914–1917 гг. Аналитический обзор. М., 2000. С. 38.

³ Ильин А. В. Об Особом совещании по устройству беженцев (1915-февраль 1917 гг.) // Известия вузов. Правоведение. 1991. № 5. С. 50.

бежна, она должна быть проводима с особой осторожностью, согласно указаниям Верховного Главнокомандующего»¹. В этой связи тем более оригинально выглядит суждение историка С. В. Куликова о том, что выселения в 1914–1915 годах проводились вопреки мнению царя и правительства².

Второе заседание 14 (27) сентября прошло более конструктивно. Внутри Особого совещания были образованы 4 комиссии: по общим вопросам (во главе с товарищем министра внутренних дел князем В. М. Волконским), по вознаграждению за убытки и выдаче временных ссуд и пособий беженцам (под началом члена Государственного Совета А. И. Лыкошина), по устройству беженцев в тылу (руководитель — член Государственного Совета граф А. А. Бобринский) и по распределению кредитов, спускаемых на нужды беженцев. Последняя под чутким руководством товарища министра внутренних дел Н. В. Плеве тут же составила смету выплат польским, литовским и латышским организациям помощи беженцам. Коснулись и вопроса об их численности: «К 8 сентября в различных губерниях находилось около 750 000 беженцев. Не исключается и увеличение этой цифры до трех миллионов»³. Ну а под занавес прозвучали поздравления со второй годовщиной создания Комитета ее Императорского Высочества великой княжны Татьяны Николаевны для оказания временной помощи пострадавшим от военных бедствий. Именно эта, уже упомянутая мной ранее организация первой протянула беженцам руку помощи в самом начале войны.

Комитет был учрежден 14 (27) сентября 1914 года и состоял под почетным покровительством великой княжны Татьяны Николаевны. Непосредственное руководство его деятельностью осуществлял председатель, член Государственного совета, гофмейстер императорского двора А. Б. Нейдгардт. Работа Комитета охватывала широкий спектр вопросов, в частности, к предметам его ведения относились: оказание беженцам единовременной материальной помощи, содей-

¹ ГА РФ. Р-3333. Оп. 2. Д. 1. Л. 6–6об, 7.

² Куликов С. В. Император Николай II как реформатор: к постановке проблемы // Российская история. 2009. № 4. С. 53.

³ ГА РФ. Р-3333. Оп. 2. Д. 1. Л. 16–17.

ВЕЛИКИЙ ИСХОД



Эскизы отличительных знаков Комитета ее Императорского Высочества великой княжны Татьяны Николаевны на околыше головного убора и на рукавной повязке

ствие отправке на родину или на место постоянного жительства, трудоустройство и т. п. Он пользовался правительственной поддержкой, выразившейся в миллионных государственных субсидиях. Часть поступлений давали пожертвования и кружечные сборы.

Правда, в Московской губернии уездные отделения Комитета открылись сравнительно поздно — постановление о них было принято только 5 (18) сентября 1915 года. Из полученной от Особого совещания в качестве аванса суммы в 30 тысяч рублей 21 тысяча была распределена между уездами, по 1500 рублей на каждый из них. Московскому уезду было ассигновано 3000 рублей, а еще 9000 рублей остались нераспределенными до поступления уточненных сведений о суммах, требующихся для покрытия дополнительных расходов. На что ушли эти деньги? Для ответа необходимо понаблюдать за работой Комитета на уездном уровне.

В Серпухове уездное отделение появилось неделю спустя. Первое заседание отделения состоялось еще через месяц — в середине (по новому стилю — в конце) октября, всего до начала 1916-го их было организовано четыре¹.

Перво-наперво перед уездным отделением встал вопрос о сборе сведений о количестве находящихся в городе и уезде беженцев. Информация о беженцах, проживающих в черте города, была получена из уездного полицейского управления, о размещенных в частных владениях — от станowych приставов уезда. Кроме того, были отправлены запросы сельским старостам. Обобщенные сведения дали следующую картину событий на окончание 1915 года:

Таблица № 18²

Численность беженцев в Серпухове и Серпуховском уезде к концу 1915 года по половозрастному признаку

Город			
Возраст	Кол-во мужчин	Кол-во женщин	Всего
Дети (до 15 лет)	192	173	365
Взрослые (15–60 лет)	184	348	532
Старики (от 60 лет)	15	27	42
Всего в городе	391	548	939
Уезд			
Дети (до 15 лет)	91	81	179
Взрослые (15–60 лет)	93	153	246
Старики (от 60 лет)	15	12	27
Всего в уезде	199	246	445

Всего 1384 беженца³, национальный состав коих был следующим:

Таблица № 19

Национальность	Город	Уезд	Всего
Русские	647	212	859
Поляки	267	119	386

¹ ЦГА М. Ф. 1108. Оп. 1. Д. 2. Л. 30б.

² Там же. Л. 4; Д. 11. Л. 117.

³ В документе приведено ошибочное число в 1484 человека.

ВЕЛИКИЙ ИСХОД

Национальность	Город	Уезд	Всего
Латыши	22	46	68
Литовцы	0	68	68
Прочие	3	0	3
Всего	939	445	1 384

Кроме того, были собраны сведения о количестве учащихся беженцев. Таковых насчитывалось:

Таблица № 20¹

Учащиеся беженцы в Серпухове к октябрю 1915 года

Учебное заведение	Кол-во учащихся беженцев
Александровская мужская гимназия	36
Николаевская женская гимназия	33
Коммерческое училище	2
1-е Высшее начальное училище	5
2-е Высшее начальное училище	8
Хатунское высшее начальное училище	5
Всего	89

Следом в октябре 1915 года в Серпуховском уезде был организован кружечный сбор в пользу Комитета ее Императорского Высочества великой княжны Татьяны Николаевны. Данная форма пожертвований для воинов действующей армии и беженцев получила широкое распространение в российской провинции в годы Первой мировой войны. 10 (23) сентября 1915 года московский губернатор граф Н. Л. Муравьев направил уездному предводителю дворянства П. А. Янову телеграмму: «Комитет Т[атьяны] Н[иколаевны] отношением от 13 августа за № 9229 уведомил меня, что со стороны Комитета не встречается препятствий к устройству 22 октября сего года кружечного сбора по всем городам и населенным местностям Московской губернии, по примеру майского сбора и взамен предполагавшегося натурального сбора “Ковш зерна нашего урожая”. Ввиду сего покорнейше прошу не отказать по примеру майского сбора в образовании <...> Уездного Комитета для производства 22 числа предстоящего октября месяца

¹ ЦГА М. Ф. 1108. Оп. 1. Д. 2. Л. 4об.

сбора в городе Серпухове, а также по Вашему усмотрению и в населенных пунктах подведомственного Вам уезда»¹. Подсчет собранных денег предписывалось производить в присутствии особой комиссии или лиц, назначенных председателем уездного отделения Татьянинского комитета. Затем вырученную сумму следовало внести в местное казначейство для перевода в Петроград, на текущий счет Татьянинского комитета, приложив документальную отчетность по сбору. Кружечные сборы часто упоминаются в историографии², однако подробные описания их подготовки и проведения встречаются заметно реже.

16 (29) сентября 1915 года Яновым было получено: 150 экземпляров плакатов для кружек сборщиков и столько же — для самих сборщиков, 4 экземпляра ведомости выдачи кружек, 3 книжки кружечных квитанций для сборщиков за № 20, 21, 22 (квитанции за № 95–1 100), 15 экземпляров кружечных бюллетеней за № 106–120 и 2 экземпляра ведомости подсчета кружек. 25 сентября (8 октября) губернское присутствие препроводило Янову приблизительно 6000 значков с портретами великой княжны Татьяны Николаевны, такое же количество плакатов с ее инициалами и 3600 открытых писем³. В случае, если последние не удалось распродать целиком в ходе сбора, их надлежало передать в магазины Серпухова. Вырученные ими деньги также направлялись в уездное казначейство для перевода в Петроград.

13 (26) октября Янов обратился к губернатору с просьбой «не отказать в распоряжении о выдаче подателю сего 150 кружек, необходимых для сбора денег 22 октября с[его] г[ода]»⁴. Распоряжение было

¹ ЦГА М. Ф. 1108. Оп. 1. Д. 5. Л. 1.

² Борщукова Е. Д. Частная благотворительность в России в условиях Первой мировой войны как элемент в выявлении патриотических настроений // Известия РГПУ им. А. И. Герцена. 2008. № 84. С. 59–65; Немова С. Д. Денежные и кружечные сборы для оказания временной помощи пострадавшим от военных действий в г. Ростове-на-Дону в годы Первой мировой войны // Материалы международной научно-практической конференции «Строительство 2006». Ростов-н/Д, 2006. С. 423 и др.

³ ЦГА М. Ф. 1108. Оп. 1. Д. 5. Л. 3.

⁴ Там же. Л. 6.

отдано, и накануне кружечного сбора серпуховскому уездному исправнику курьером было доставлено под расписку три десятка расписок и квитанций, столько же плакатов для кружек и такое же количество — для сборщиков, по 1200 значков с портретами великой княжны Татьяны Николаевны и плакатов с ее инициалами, а также 720 открытых писем и 6000 значков с инициалами великой княжны.

21 октября (3 ноября) 1915 года в помещении серпуховской городской управы для раздачи кружек прибыли товарищ председателя по сбору О. М. Игнатов, члены комитета по сбору: уездный исправник Е. И. Петров, земский начальник 4 участка Э. В. Петржиковский, благочинный церквей Серпухова С. А. Боголепов, казначей уездного казначейства Е. Ф. Грачев, бухгалтер земской управы И. М. Сериков и секретарь Землеустроительной комиссии П. В. Победоносцев¹.

К 15 часам было выдано лишь 7 кружек ввиду неявки сборщиков. Причиной тому стали неблагоприятная погода, а кроме того, проведение в Серпухове в те же дни фургонного сбора, в котором участвовала большая часть сборщиков — преимущественно учеников местной мужской гимназии. Всего в итоге было роздано 24 кружки по Серпухову и 30 — по уезду. Всем сборщикам было указано возвратить кружки в помещение городской управы не позднее 17 часов 23 октября (5 ноября). На это время был назначен подсчет денег, собранных в городском районе; выручка в поуездном районе считалась с 11 часов утра 27 октября (9 ноября).

Все кружки были доставлены в срок. По произведенному подсчету в 24 кружках городского района оказалось 145 рублей 11 копеек, в 30 кружках поуездного района — 269 рублей 22 копейки. Все организационные расходы приняли на себя председатель комитета по сбору Янов и товарищ председателя Игнатов.

5 (18) ноября 1915 года Янов писал графу Муравьеву: «...Сдано в Серпуховское уездное казначейство 414 рублей 33 копейки. Такой незначительный сбор объясняется тем, что в тот же день в Серпухове был устроен фургонный сбор Городским комитетом по оказанию помощи

¹ ЦГА М. Ф. 1108. Оп. 1. Д. 5. Л. 13.

беженцам, почему кто жертвовал вещами — от пожертвования деньгами отказывался»¹.

Действительно, внимание оказывалось и обеспечению беженцев одеждой, обувью и бельем. Вещи выдавались им под расписки: «1915 г[од] 7 декабря я, мещанин г. Бресла Гродненской губ. Егор Андреевич Тюткин получил <...> 2 платья для девочек, 1 штаны <брюки>, рубашку для мальчика; 2 пары кожаных ботинок для девочек, 1 пару валеных сапог для мальчика; 2 теплых куртки для мальчика и 1 пальто, о чем и подписуюсь: Егор Тюткин, а по его безграмотности и личной просьбе расписался И. Орлов»².

4 (17) декабря 1915 года в Серпухове случился пожар. В результате шесть семей беженцев вновь лишились всего имущества, включая теплую одежду. Возникла угроза не только их здоровью, но и жизни. Уездное отделение обеспечило каждую семью материальной помощью, выплатив семейству Онищук — 30 рублей, семействам Дец и Щадык — по 25 рублей, Щербаковым и Мартинюк — 20 рублей и Душук — 15 рублей³.

После случившегося 19 января (1 февраля) 1916 года была избрана комиссия для закупки и выдачи одежды, белья и обуви из пяти лиц: Н. В. Петровой (председатель), С. В. Огаркова, П. А. Феоктистова, А. А. Розанова и А. А. Городецкого (казначей). На подотчетное распоряжение ей было авансом отпущено 300 рублей. Каждого из обратившихся за помощью беженцев ожидала проверка. Например, ознакомившись с заявлением беженок из Холмской губернии, Влодавского уезда, гмины Яблонь, Варвары Гаико и Александры Янушко, проживающих в Васильевской волости от 17 (30) декабря 1915-го о выдаче одной пары обуви, Петрова предписала волостному старшине убедиться, действительно ли те нуждаются в помощи. Лишь 25 февраля (9 марта) нехватка обуви у Гаико и Янушко подтвердилась, но башмаки были выданы им в тот же день⁴.

¹ ЦГА М. Ф. 1108. Оп. 1. Д. 5. Л. 17.

² ЦГА М. Ф. 1108. Оп. 1. Д. 6. Л. 4.

³ Там же. Л. 6.

⁴ Там же. Л. 7–8, 11.

В том же 1916 году среди беженцев в Серпухове вспыхнули эпидемии кори, дифтерии и скарлатины. На железнодорожной станции был построен специальный барак для изоляции заразных больных¹. Кроме того, уездным отделением Татъянинского комитета были приняты меры по организации оспопрививания, как первичного, так и повторного — прежде всего среди детей в приютах и убежищах. Вакцинация велась в течение всего второго полугодия. В целом медицинская помощь оказывалась беженцам наравне с местным населением в больницах товарищества мануфактур Коншина, Рябовской и Земской городской. Кроме того, еще одна лечебница была открыта специально для них².

Ненадолго оставив Серпухов, дело помощи беженцам в котором шло вполне успешно, расскажу и о национальных организациях в Москве и губернии.

Кто им помогал?

Одной из наиболее крупных среди них являлся Польский комитет по оказанию помощи жертвам войны в Москве. Образованный в июле 1914 года в качестве комиссии при Благотворительном обществе вспомоществования бедным римско-католического вероисповедания в Москве, Комитет приобрел статус самостоятельной организации спустя год. К 1 (14) декабря 1916-го в работе этой организации участвовало свыше 1000 человек, из них более трети трудились безвозмездно. Возглавлял Польский комитет известный общественный деятель, поляк по национальности А. Р. Ледницкий.

Польский комитет существовал на дотации Комитета ее Императорского Высочества великой княжны Татьяны Николаевны, средства, отпущенные ему Особым совещанием по устройству беженцев, а также пожертвования: единовременные, членские взносы, самообло-

¹ Хомякова Т. В. Город Серпухов и Серпуховский уезд в годы Первой мировой войны (1914–1918) // Города Центральной России в истории предпринимательства и культуры. К 90-летию Серпуховского музея. М., 2009. С. 62.

² ЦГА М. Ф. 1108. Оп. 1. Д. 4. Л. 37, 54об, 56.



А. Р. Ледницкий
(1866–1934)

жения польского населения, доходы от концертов и спектаклей и т. д. Как и у других беженских организаций, львиную долю дохода организации составляли государственные средства.

Польскому комитету удалось снизить стоимость жилья для своих подопечных до 1 рубля 20 копеек на фоне вздорожания квартир в губернии. По этой причине земство, стремясь избежать ухудшения положения беженцев и роста недовольства среди них, было вынуждено ходатайствовать об увеличении квартирного пайка до 2 и даже 2 рублей 50 копеек.

Продовольственный паек, выдаваемый полякам-беженцам, был равен принятой в губернии норме в 7,5 рублей в месяц. Пайки выдавались Польским комитетом 2884 людям. В сферу деятельности комитета входило и здравоохранение — в частности, на его средства содержалась эвакуированная из Царства Польского и развернутая в Богородском медицинская часть. Это направление деятельности согласовывалось с принятым планом санитарно-медицинской помощи населению губернии, однако лечение и лекарства в учреждениях Польского комитета обходились нуждающимся весьма недешево — в среднем по 1 рублю 80 копеек на каждого обратившегося. Вдобавок определенные проблемы создавал языковой барьер, хотя и не являвшийся повсеместным. Земство предлагало прекратить финансирование медицинской части Польского комитета, однако Губернское совещание не пошло на это. Врачебная помощь была общим делом для всех беженских организаций, и в том же Богородске больные сыпным тифом содержались в земских больницах.

Важной расходной статьей смет Польского комитета была помощь беженцам одеждой, обувью и бельем. 75% поляков из их числа обеспечивались суммой в 5 рублей на четверть года, остальные на-

ходились на попечении губернского земства, выдававшего каждому нуждающемуся по 4 рубля.

Всего с начала существования в июле 1914 и до 1 (14) сентября 1916 годов регистрационным отделом Польского комитета было зарегистрировано в Москве около 91 тысячи беженцев. Почти все они воспользовались помощью организации, причем более 30 тысяч получили постоянное признание. Все зарегистрированные беженцы были расселены по частным квартирам, убежищам и приютам для беженцев в самой Москве и в пригородах: Марьиной роше, Бутырках, селе Черкизово, по Ярославскому шоссе¹.

Кроме того, крупной организацией, оказывавшей помощь беженцам польской национальности в годы Первой мировой войны, в том числе осевшим на территории Москвы и губернии, являлся Центральный обывательский комитет (ЦОК) губерний Царства Польского. Он был учрежден 29 августа (11 сентября) 1914 года для оказания помощи пострадавшему от войны населению под председательством помощника варшавского генерал-губернатора Д. Н. Любимова.

Активизация деятельности ЦОК приходится на лето 1915 года. Комиссией по распределению кредитов Особого совещания по устройству беженцев на нужды Центрального обывательского комитета была отпущена сумма в размере 1,5 миллиона рублей². 9 (22) сентября 1915 года он был перенесен в Петроград, *«собразуясь на фронте с Главноуполномоченным по устройству беженцев, а вне фронта подчиняясь руководству Отдела МВД по устройству беженцев»*³. Тогда же в циркуляре московскому губернатору министр внутренних дел сообщал об оказываемой Польским комитетом помощи беженцам, располагая подробной информацией о его деятельности, поскольку сметы ЦОК направлялись на утверждение в МВД.

¹ Туманова А. С. Гражданское общество и его адаптивные возможности в кризисных условиях // XII Международная научная конференция по проблемам развития экономики и общества. В 4 кн. Кн. 1. М., 2012. С. 221–222.

² ГА РФ. Ф. Р-3333. Оп. 2. Д. 1. Л. 10.

³ ЦГА М. Ф. 1927. Оп. 1. Д. 8. Л. 33.

Наряду с этим активная помощь оказывалась прибывавшим в Москву и губернию беженцам-евреям. Несмотря на фактическую ликвидацию черты оседлости, те из них, которые все-таки решались задержаться в городе, старались останавливаться в пригородах, где контроль властей был, как всегда, несколько меньшим¹. Но как бы то ни было, Московское еврейское общество помощи жертвам войны (МЕВОПО) устраивало вещевые сборы в пользу беженцев и бедных горожан. *«Комитет содержит 8 общежитий, комиссию пособий, столовую, амбулаторный пункт и не имеет возможности тратить из сумм самообложений на одежду»*, — говорилось в воззвании ко всем проживающим в Москве евреям². До 1 (14) мая 1916 года вещевого комиссией было собрано 1017 пудов (16 тонн 658,46 килограммов) вещей, в основном теплой одежды.

Московский пункт накормил и одел свыше 30 000 еврейских беженцев, из них проезжавших через Москву: на 1 (14) октября 1915 года — 1112 человек, на 1 (14) мая 1916-го — 4398 человек, на 1 (14) октября — 5439 человек³. Была учреждена Комиссия помощи проезжающим.

Обществом в Москве было открыто 22 общежития, в том числе 5 зимних квартир в Богородском. С августа 1915 по октябрь 1916 г. в общежитиях проживало свыше 2500 человек: на 1 (14) октября 1915 года — 600 человек, на 1 (14) января 1916-го — 490 человек, на 1 (14) мая — 430 человек, на 1 (14) октября 1916-го — 411 человек⁴. Функционировала «Интеллигентская комиссия», содержавшая общежитие на 25 человек и столовую.

11 (24) августа 1915 года открылся юридический отдел МЕВОПО. Всего было зарегистрировано 11 108 обращений в него. Уделялось внимание и духовной стороне жизни: открылись новые молельные дома, главным образом на квартирах; в пригороде с. Богородского была создана иешива. В числе беженцев в город прибыли видные

¹ Снопов Ю. А. Евреи в Москве: динамика численности и расселение (XV–XX в.) // Этнографическое обозрение. 2002. № 6. С. 76.

² ГА РФ. Ф. Р-9538. Оп. 1. Д. 41. Л. 5.

³ ГА РФ. Ф. Р-9538. Оп. 1. Д. 37. Л. 3об-4об.

⁴ Там же. Л. 5.

равнины. Кроме того, евреям-беженцам оказывалась кредитная помощь. За шесть месяцев в Московскую губернскую кредитную кассу за помощью обратилось 158 человек, было выдано 167 ссуд на 27 297 человек¹.

Помимо этого, МЕВОПО создавались и поддерживались организации помощи на местах. Московское отделение Общества для распространения просвещения между евреями в России (ОПЕ) проводило вечерние занятия в 18 пунктах для более чем тысячи беженцев. Было потрачено 1620 рублей на комплектацию библиотек, закуплены письменные принадлежности и 40 тысяч тетрадей, а также учебники по общим и еврейским предметам. Московским отделением Общества охранения здоровья еврейского населения (МОЗЕН) в течение 1915 года была оказана медицинская помощь в 30 272 случаях, за первую половину 1916-го — еще в 36 505. МОЗЕН содержало 2 больницы, 12 амбулаторий, 2 «капли молока», 4 столовые и 2 богадельни². Наконец, Московское отделение Общества любителей еврейского языка (ЛЕЯ) организовало очаг со школьными группами в Москве на 123 человека, 2 хедера с общиной в Богородском для 93 человек, вечерние занятия велись в Москве, в Богородском и Ельце Орловской губернии. Во всех учреждениях ЛЕЯ воспитывалось и обучалось примерно 1000 беженцев³.

Существовали в Москве и организации, помогавшие претерпевшему Великий Исход коренному населению прибалтийских губерний. В их числе следует упомянуть Литовский комитет по оказанию помощи жертвам войны, образованный при Литовском Вспомогательном обществе в Москве осенью 1914 года и начавший оказывать помощь беженцам в июне 1915-го.

Литовский Комитет имел традиционный для беженских обществ набор отделов: жилищный, выдачи денежных пособий, хозяйственный, медицинский, училищный, организации трудовой помощи, юридический. По общему для беженских обществ пра-

¹ГА РФ. Ф. Р-9538. Оп. 1. Д. 37. Л. 6.

²Там же. Л. 9.

³Там же. Л. 9об.

вилу выделение беженцам пособий производилось только после обследования их семейного и имущественного положения. Пособиями пользовались исключительно нуждающиеся и нетрудоспособные. Безработные беженцы, способные к труду, получали только месячное пособие. Силами общества для беженцев-литовцев в Москве к октябрю 1915-го было открыто шесть начальных училищ (в них обучалось 400 детей), детский приют, белошвейная мастерская со школой кройки и шитья и общежитие для студентов-литовцев. За период с 1 (14) июля 1914 по 1 (14) сентября 1916 года в Литовский комитет обратились за помощью 13 тысяч беженцев. 4300 человек из них проживали в общежитиях Комитета, 200 призревались в приютах, интернатах и богадельне для нетрудоспособных одиноких старцев и около 8 тысяч беженцев жили на наемных квартирах по 20–30 человек в каждой. С помощью открытого обществом Бюро труда почти полторы тысячи человек получили работу¹.

Помощь беженцам-латышам оказывалась прежде всего Московским латышским обществом (МЛО), в составе которого в июне 1915 года был открыт специальный комитет. Первоначально в его распоряжении не было никаких финансовых средств, кроме частных пожертвований. Практически вся помощь прибывающим в город латышам оказывалась городской управой, а комитет представлял из себя скорее исполнительный орган последней. Однако с осени 1915 года субсидии стали поступать с относительно стабильной периодичностью. Это позволило Комитету при МЛО заняться организацией общежитий и приютов для беженцев и их детей в Москве и пригороде. Во главе комитета стояло правление из 5 лиц: председателя Ф. Е. Тумшевича, товарищей председателя П. А. Залита и О. И. Вальдмана, казначея К. Х. Калеина и секретаря Г. Я. Кубданца.

Они же занимались регистрацией беженцев-латышей — правда, лишь тех, кто обращался в комитет за помощью.

¹ *Туманова А. С. Гражданское общество и его адаптивные возможности в кризисных условиях... С. 223.*

Количество беженцев-латышей в Москве к 1 (14) сентября 1916 года

Количество беженцев		Из них на учете комитета при МЛО состояли
Мужчин	9606	1109
Женщин	13 749	2793
Детей	6028	3737
Семей	19 587	—
Всего	29 383	7639

Комитет при МЛО помогал беженцам в трудоустройстве: при его содействии к осени 1916 года работу получили 17 983 латыша, 463 из которых выехали в уезд на сельскохозяйственные работы. Были открыты швейная, седельная и столярная мастерские, организованные на коммерческих началах — в частности, швейная только в октябре 1915 года принесла комитету 4991 рубль 50 копеек чистой прибыли.

Проживавшим на частных квартирах беженцам выплачивались пособия, из специально устроенного склада выдавались одежда и обувь. Размер пособий соответствовал заданным «Руководящими положениями по устройству беженцев» нормам: латыши обеспечивались продовольственными пайками в размере 6 рублей в месяц, квартирными — 2 рубля и, кроме того, деньгами на приобретение одежды и обуви (не более 20 рублей в год). Единовременные пособия выдавались в зависимости от степени нужды беженцев, но не превышали суммы в 50 рублей на одно лицо. Одежду и обувь либо денежное пособие на них к осени 1916 года получили 25 074 человека на общую сумму в 203 326 рублей 43 копейки. Отделом питания Комитета при МЛО были открыты 3 столовые, предлагавшие беженцам дешевые обеды стоимостью 10 копеек. В ведении жилищного отдела находились 19 общежитий и богаделен, приютивших в общей сложности 1450 человек.

Уделялось внимание и образованию, в первую очередь беженцев-учеников и детей дошкольного возраста. Комитет содержал

¹ Кустов Н. И. Краткие очерки о деятельности национальных и благотворительных организаций, оказывающих помощь беженцам в гор. Москве. Пг., 1917. С. 55.

10 начальных школ, 4 интерната для учащихся, 2 приюта и 6 детских садов-очагов. Дети обеспечивались одеждой и обувью (по ордерам отдела по образованию, из того же склада, что и взрослые), пособиями в размере 10 рублей пользовались приблизительно 2600 учащихся. Наряду с этим Комитет при МЛО ведал медицинской и санитарной помощью беженцам — его врачебно-санитарным отделом с 1 (14) сентября 1916 года содержались 2 амбулатории и больница, до того находившаяся вместе с одной из амбулаторий в юрисдикции московского отделения Латышского Общества вспомоществования беженцам «Родина».

Между тем последние два направления деятельности Комитета были сопряжены с проблемой преодоления языкового барьера. Еще в августе 1915 года Москва со всей очевидностью нуждалась в создании особого санитарного отдела с привлечением врачей, «знающих наречия беженцев». К началу 1916-го проблема не решилась. Как писала газета «Время», «в Москве сейчас до 20 тыс[яч] беженцев-латышей... врачей-латышей нет, а русские врачи, не владеющие латышским языком, не могут справиться с малокультурной массой беженцев»¹. Ситуация с обучением детей же отчасти компенсировалась присутствием в Москве и беженцев с педагогическим образованием — поступавшие из Рижского учебного округа в дирекцию народных училищ Московской губернии запросы свидетельствуют об их трудоустройстве на новом месте².

Кроме того, помощь находившимся в Москве беженцам оказывались Московским отделением Латышского общества вспомоществования беженцам «Родина», Московским отделом Латышского Латгальского Общества помощи жертвам войны и т. д. В августе 1915 года при Московском Эстонском Обществе был открыт и Комитет оказания помощи беженцам-эстонцам. Ввиду немногочисленности беженцев эстонской национальности (в Москве к осени 1916-го их насчитывалось 379 человек, из которых в помощи

¹ Руга В., Кокорев А. Война и москвичи. Очерки городского быта 1914–1917 гг. М., 2008. С. 353.

² ЦГА М. Ф. 156. Оп. 1. Д. 2647. Л. 3.

нуждалось не более 150), его деятельность проявилась в скромных масштабах: при Обществе было открыто общежитие, действовала амбулатория, была внесена плата за обучение 10 учащихся. С 1 (14) октября 1916 года Комитет был упразднен, а все дела его были переданы в ведение Отдела помощи беженцам при Московской городской управе.

Действовали и национальные организации помощи русским беженцам, подчас формировавшиеся по принципу землячеств: например, Комитет Гродненского софийского братства по оказанию временной помощи русским беженцам Гродненской губернии¹. Кроме того, в Москве русские беженцы получали помощь от Московского отдела Всероссийского общества попечения о русских беженцах, образованного в Петрограде в октябре 1915 года. Он действовал под началом правомонархически настроенных митрополита Московского и Коломенского Макария и протоиерея о. Иоанна Восторгова. В течение первого года деятельности, с 15 (28) ноября 1915 по 1 (14) сентября 1916 года, за помощью к московскому отделению обратились почти 5,5 тысячи беженцев. Единовременными пособиями на питание и лечение воспользовались в общей сложности около 2 тысяч человек, в питательном пункте организации столовались ежедневно до 120 беженцев. Их религиозные и культурные нужды обеспечивались двумя православными священниками, осуществлялось призрение детей, учащихся и одиноких женщин и девушек в общежитиях-интернатах и приюте².

...По сравнению с еврейскими, литовскими или польскими организациями, масштабы оказываемой русским помощи не очень впечатляют, верно? Увы, это одна из примет времени, как и следующий циркуляр Комитета ее Императорского Высочества великой княжны Татьяны Николаевны от 1 (14) июня 1916 года: *«Действительность показала, что наряду с многочисленными обществами, обслуживающими интересны поляков, литовцев, латышей, армян, евреев и других народно-*

¹ Потенциал и пути развития филантропии в России / под ред. И. В. Мерсияновой, Л. И. Якобсона. М., 2010. С. 108.

² Туманова А. С. Гражданское общество и его адаптивные возможности в кризисных условиях... С. 220.

стей, организации, поставившие себе целью обслуживание нужд русских православных беженцев, возникают по собственному почину в ограниченном числе.

В печати и среди русских беженцев стали высказываться сетования на недостаточную заботливость по отношению к ним.

В крайнем случае Отделениям рекомендуется образовать в своем составе особые исполнительные органы для обслуживания нужд русских беженцев, если по местным условиям оказалось бы невозможным насадить новую русскую организацию или оживить работу существующей»¹.

Наконец, существенную помощь беженцам на местах оказывали и Дамские комитеты — приведу географически далекий от Москвы пример: Алтайский Дамский комитет в Барнауле принял на полное обеспечение более 10% беженцев, коих в середине сентября 1915 года в городе было свыше тысячи человек².

Однако даже общих усилий национальных, общественных организаций и властей было недостаточно для решения всех проблем: от квартирного вопроса до трудоустройства и в Москве, и в остальной империи. Они лишь нарастали от месяца к месяцу.



Баракы для польских беженцев в Оренбургской губернии

¹ЦГА М. Ф. 1108. Оп. 1. Д. 1. Л. 40.

²ГААК. Ф. 51. Оп. 1. Д. 19. Л. 114об.

В Оренбургской губернии еще в 1914 году первым беженцам приходилось до октября жить в летних беседках городского сада¹. Осенью 1915 года нехватка жилья уже была бичом для беженцев по всей России вплоть до Урала и Сибири. Например, прибывших в Екатеринбург 450 беженцев временно поселили в здании старого театра². В Омске вновь прибывшие были вынуждены ютиться в летних бараках, в силу сурового климата являвшихся угрозой для жизни постояльцев. Аналогично размещение проводилось в Томске — из отчета санитарного врача в конце 1915 года следовало, что в двух деревянных строениях, рассчитанных на пребывание максимум 60 человек, находилось порядка 250 беженцев³. Они свыкались с нехваткой даже воздуха, об отоплении и освещении говорить и вовсе не приходилось. Бани и прачечной при бараках также не было. Явно суровее с полутора сотнями австрийских подданных обошелся ирбитский уездный исправник. Не зная, как обходиться с прибывшими, среди которых были старики, женщины и дети, он на всякий случай водворил их в тюрьму⁴.

Конечно, чаще беженцы оказывались на постое в предоставленных властями или самим населением города квартирах — в том числе в Воронежской, Калужской, Тамбовской губерниях. Однако в последней к маю 1916 года уже бытовало «массовое выселение беженцев из квартир при совершенной невозможности найти свободное помещение». Среди калужских домовладельцев отмечалось повышение квартплаты. Постановлением губернатора от 23 июля (5 августа) 1915 года оно было запрещено, нарушителей ожидал штраф либо арест⁵. Воронежцы же и вовсе шли на открытую конфронтацию

¹ Сафонов Д. А. Первая мировая война и провинция (на материалах Оренбургской губернии) // Вестник ОГПУ. 2014. № 3 (11). С. 60.

² Антропова И. Е. Сборник документов по истории евреев Урала из фондов учреждений досоветского периода Государственного архива Свердловской области. М., 2004. С. 28.

³ Еремин А. И. Прием и размещение беженцев в Томской губернии в годы Первой мировой войны // Исторический опыт хозяйственного и культурного освоения Западной Сибири: IV научные чтения памяти профессора А. Б. Бородавкина: Сборник научных трудов. Кн. II. Барнаул, 2003. С. 274–275.

⁴ Антропова И. Е. Из истории евреев Урала... С. 194.

⁵ Белова И. Б. Первая мировая война и российская провинция. 1914 — февраль 1917 г. М., 2011. С. 91.

с приезжими, вытесняя их из жилищ путем слома печей, не гнушались избиением беженцев и даже их детей¹.

Бытовали тогда и доносы, чаще связываемые в массовом сознании с пресловутым 1937 годом. Вот такая анонимка поступила в канцелярию московского губернатора 15 (28) июня 1915 года: *«Ваше Сиятельство, покорнейше прошу выслать германскую подданную Фон-Габех, живущую в доме № 16 Серебрякова по Богословскому переулку на Бронной, ея скрывают Управляющий с местной полицией, от нея мы жильцы дома возмущены ея поведением и отношением к нам русским людям, тем более она в каждом полуслове старается вылить свою желчь, по поводу взятия Перемышля, и чувствует себя как в своем Фатерлянде. Патриоты дома № 16»*. На деле Анна Габих, полька по национальности, проживала в Москве с 1909 года, управдом в показаниях приставу слова дурного о ней не молвил, а квартира была оплачена на несколько месяцев вперед. А разгадка одна — шпиономания, многократно усиленная «решением немецкого вопроса». На местах она доходила до крайностей, как в случае с начальником контрразведки в Измаиле, взявшимся отделять агнцев от козлиц в толпе беженцев: *«Капитан П. был убежден, что нет ничего легче этого. “Шпиона по роже видать”, уверял он меня. Рожа, конечно, рожей, но какой-то агент, бывший пристав в Измаиле, разжалованный революцией, убедил его, что германцы своим шпионам для беспрепятственного их возвращения через фронт ставят на з[адни]це особые клейма, которые он якобы сам видел у некоторых сознавшихся шпионов. Капитан П. поверил этой чепухе и потому смотрел не только “рожу”, но и з[адни]цу, отыскивая на ней эту своеобразную визу...»²*.

И все-таки жилищный фонд в городах тыловых губерний действительно не предусматривал резкого увеличения населения за счет приезжих. *«Господи! В Москве и без того жизнь дорожает с каждым днем... Домовладельцы взвинтили цены на квартиры, жить стало тесно, а тут еще эти беженцы, которых надо где-нибудь разместить...»*, — так описывал беллетрист наблюдаемую им реакцию москвичей на по-

¹ Курцев А. Н. Беженство... С. 143.

² Устинов С. М. Записки начальника контрразведки (1915–1920 г.). Белград, 1922. С. 75. См. в переиздании: М., 2014. С. 72.

явление незваных гостей в городе¹. В Москве к началу 1916 года мировые суды оказались завалены делами, связанными с беженцами. В большинстве своем это были иски домовладельцев о выселении из квартир, которые отказывались освобождать приезжие, не желая притом вносить плату. Причиной отказов могла служить элементарная задержка выплат беженцам пособий, но хозяев квартир это не волновало. Все чаще происходили ситуации, подобные описанной в пензенской печати военных лет: *«Квартирных денег, оказывается, не привезли, так как они еще не присланы, а привезли одни беженские, продовольственные. Весть эта была принята квартирохозяевами с необычайным возбуждением. У крыльца въезжей избы собралось человек 10 наиболее ярых. “Нам, значит, отказ”, — резюмировал свои мрачные впечатления один. “Отказ? Попечители говорят, что через неделю пришлют и квартирные”, — попробовал утешить этого пессимиста здравомыслящий. Но тщетна была его попытка. Пессимист вышел из себя и заорал во все горло: “Через неделю? Долго они будут нас неделями-то кормить? Мы уже третий месяц ждем. А чем я буду квартиру отоплять? Дрова-то 40 целковых. Где я их возьму? Где? Скажи”, — ткнул он здравомыслящего в грудь. Последний, убежденный таким энергическим доказательством, поспешил согласиться и благоразумно ретировался куда-то взад. Неистовый крикун был поддержан шумящей толпой...»².*

В Костроме осенью 1916 года в распоряжении Уездного комитета по устройству беженцев не имелось общежитий и убежищ... Но лишь потому, как сообщал председатель комитета, что все прибывшие расселены по квартирам, они сами обращаются в земские больницы, а их дети ходят в земские школы на общих основаниях, все в порядке! Вот только немецкие колонисты, приехавшие в Кострому в марте... Для них во временное общежитие был превращен питательный пункт, *«помещающийся в бараках-землянках за р[екой] Волгой, с устройством в них столовой, функционирование которой, а равно и общежития, кончилось 18 [31] Июля... Беженцы в числе около 60 человек переместились*

¹ В наши дни. Современный роман А. Пазухина. М., 1915. С. 45.

² Мурашов Д. Ю. Тема беженцев в публикациях журнала «Вестник Пензенского земства» // Первая мировая война в истории российской нации... С. 88.

в ж[елезно]д[орожный] барак, но последний по распоряжению ж[елезно]д[орожного] Начальства они в настоящее время освобождают»¹.

Другой проблемой оставалось трудоустройство беженцев на новом месте, особенно для представителей нетитульных национальностей. «Большие проблемы с трудоустройством!» — сообщал из Воронежа в июле 1915 года уполномоченный МЕВОПО Г. А. Ангерт. — «15 выселенцев удалось устроить кондукторами и кучерами на конке. (Конка здесь частная, не подумайте, что во взглядах полицейской администрации произошел сдвиг: на Шипке все спокойно и антисемитизм дает пышный цвет повсюду). Для многих воронежцев было большим сюрпризом, когда в один прекрасный день несколько кондукторов онемели (курляндцы ни слова не говорят по-русски, а евреи по-немецки боятся изъясняться), а за козлами оказался вместо Ваньки с волосами под скобку — странный мужчина с пейсами и в сюртуке, воздававший лошаденке то, чего заслужили от него люди...»². В то же время пензенская городская Дума адресовала министру внутренних дел и вышеупомянутому члену Государственного Совета Зубчанинову не обращение даже, а крик души, требуя более не допускать в город беженцев-евреев: «Пенза может вместить на постоянное жительство или краткосрочное пребывание одновременно не более 8 тысяч беженцев, при наличии среди них работоспособного элемента. Между тем положение становится невыходным, ибо работоспособные следуют мимо Пензы, а в ней оседают почти исключительно евреи, неспособные к труду или труд которых не приложим к местным условиям, так как городу нужны чернорабочие, мастеровые, плотники, каменщики, маляры. Городская Дума ходатайствует о направлении в Пензу беженцев, могущих выделить надлежащий рабочий элемент»³.

Вопрос о работе для беженцев и выплате или же невыплате им пособий дебатировался в Особом совещании неспроста. Оно усмотрело в стремлении беженцев осесть в городах нехитрый расчет: горожане зарабатывают в разы больше селян, притом круглый год,

¹ ГАКО. Ф. 1026. Оп. 1. Д. 108. Л. 8об, 9.

² ГА РФ. Ф. Р-9538. Оп. 1. Д. 64. Л. 18–19

³ Сухова О. А. Деятельность Пензенской Городской Думы в годы Первой мировой войны // Первая мировая война в истории российской нации... С. 169.

а не сезонно. Как следствие, весной 1916 года все трудоустроившиеся беженцы в городах были лишены выплаты пособий. «Зарботок в городах составляет не менее 2–3 руб[лей] в день, так что пайком в 6 руб[лей] в месяц вряд ли можно кого-либо прельстить», — рассудило Особое совещание. Летом деньги перестали выплачивать и трудоспособным, но безработным беженцам: сперва 15%, а осенью — половине из них¹.

Эти 50% человек нельзя скопом назвать тунеядцами — многие квалифицированные рабочие среди них оказывались заложниками ситуации. В связи со стихийной эвакуацией промышленных предприятий из Двинска, Вильны, Риги и Белостока летом 1915 года оттуда летели просьбы о возбуждении ходатайств перед властями: разрешить перевести предприятия в города с переездом туда же хозяев и рабочих². В одном только Московском уезде на 227 предприятиях, включая крупные вроде Балашихинской мануфактуры в селе Никольском, трудилось более 15 тысяч беженцев³. Казалось бы, дельное предложение, которое устроило бы всех, но...

Беженцев невозможно было «выселить селениями в одно место, не разделяя», как констатировал главноуполномоченный по делам беженцев Северо-Западного фронта С. И. Зубчанинов⁴. Для этого требовалась, как минимум, более спокойная обстановка на фронте. К тому же если речь шла о евреях, то до августа 1915 года дополнительные сложности для них создавались действующими ограничительными нормами проживания. В результате, эвакуированные предприятия зачастую лишались рабочих рук для возобновления производства, а рабочие — заработка.

Иногда беженцам приходилось ждать разрешения на работу буквально месяцами. 7 (20) мая 1915 года московский уездный исправник рапортовал губернатору: «Прибыли немцы-колонисты: Шредер,

¹ Курцев А. Н. Военные беженцы в городах России (1914–1917 гг.) // Культуры городов Российской империи на рубеже XIX–XX веков (Материалы международного colloquiuma, Санкт-Петербург 14–17 июня 2004 года). СПб., 2009. С. 330.

² ГА РФ. Ф. 579. Оп. 1. Д. 2011. Л. 21

³ Андреев В. М. Подмосковье в годы Первой мировой войны // Ученые записки МОПИ им. Н. К. Крупской. 1968. Т. 217. Вып. 10. С. 9–10.

⁴ ГА РФ. Ф. Р-3333. Оп. 2. Д. 1. Л. 2.

Завадский, Биомайер, Кицнер, Кригер, с проходными свидетельствами, по объяснению их с целью поступить на шерстяно-прядельную и красильную фабрику Нейман. Доношу, что фабрика эта принадлежит бывшей германской подданной, ныне перешедшей в русское подданство Подольской мещанке Эмилии Нейман... Не имея никаких сведений о благонадежности этих лиц и принимая во внимание, что фабрика Нейман расположена вблизи линии Московской окружной железной дороги... Я находил бы невозможным допустить проживание в данной местности вышеуказанных немцев-колонистов»¹. 19 июня (2 июля), то есть более полутора месяцев спустя, вице-губернатор А. М. Устинов предложил исправнику установить за немцами негласный контроль. 7 (20) августа (!) 1915 года владимирский губернатор Крейтон уведомил московского коллегу, что Шредер, Завадский и прочие «ни в чем предосудительном уличены не были и ничего враждебного по отношению к России не проявили»². Препятствий для их трудоустройства больше не было — правда, немцы не дождались решения на свой счет и еще 29 мая (11 июня) отбыли в Сувалкскую губернию.

Интересно отметить, что рабочим в сельской местности выплаты пособий оставили — заодно в качестве стимула для поддержания кренящегося к упадку хозяйства. Иногда беженцев попросту бросали в поля. В этом плане показателен пример вторичного выселения из Великих Лук осенью 1915 года: все поселившиеся в городе и его окрестностях беженцы по распоряжению военных властей должны были покинуть губернию. Исключение, кроме больных и успевших открыть торговые точки, составляли лишь занятые на производствах. Выдворяемые были разделены по категориям на хлебопашцев, владеющих другими профессиями и евреев³. Последним дорога в сельскую местность была заказана, а вот беженцев-крестьян направили в Вятскую губернию. В ее аграрном секторе дела обстояли неважно. К началу войны дефицит продовольственного зерна здесь составлял примерно 9%. Губерния обеспечивала себя хлебом на весь год,

¹ ЦГА М. Ф. 17. Оп. 10. Д. 572. Л. 18–18об.

² Там же. Л. 37.

³ ГА РФ. Ф. 9458. Оп. 1. Д. 165. Л. 120.

ВЕЛИКИЙ ИСХОД

за исключением одного-двух месяцев¹. Однако введение твердых цен вызвало срывы сельскохозяйственных поставок. Для выполнения военных заказов на хлеб местным властям приходилось привлекать даже солдат тыловых гарнизонов. Прибытие беженцев-хлеборобов в губернию должно было исправить ситуацию к лучшему. Едоков и возмутителей спокойствия в вятских деревнях прибавилось, а вот на урожай сколь-либо заметно не сказалось.



Митинг в Вятке, март 1917 года. На фото можно разглядеть красные банты на солдатских шинелях и заздравные лозунги в честь случившейся революции

15 (28) февраля 1917 года в подмосковном Серпухове, о котором рассказывалось ранее, делопроизводитель уездного отделения Комитета ее Императорского Высочества великой княжны Татьяны Николаевны Победоносцев докладывал о необходимости организации рабочей артели беженцев для разработки земель и уборки хлебов у семей лиц, призванных на действительную военную службу. Эта артель должна была работать под руководством агрономов из земских и землеустроительных комиссий, на которых возлагалось составление плана организации и сметных предположений.

Уездное отделение, выслушав Победоносцева, поддержало идею организацию рабочей артели из беженцев на следующих началах:

— артель будет состоять из работоспособных мужчин и женщин от 15-летнего возраста, в числе 20 и более человек;

¹ *Островский А. В.* Государственно-капиталистические и кооперативные тенденции в экономике России: 1914–1917 // Россия и Первая мировая война... С. 483.

— машинами артель будет обеспечена с прокатных станций Землеустроительной комиссии и уездного земства;

— общее направление и надзор за работами должны быть поручены агрономам;

— для постоянного руководства работами и ведения учета необходимо пригласить двух практикантов (по 1 на 10 человек) со средним образованием, на оклад по 100 рублей в месяц;

— работы продолжатся 6 месяцев, с 15 (28) апреля по 15 (28) октября 1917 г.;

— в целях более успешного привлечения беженцев на полевые работы, общий заработок каждого члена должен быть выше рыночных цен.

Кроме того, рабочим планировалось выплачивать вознаграждение в зависимости от количества выполненных работ. Квартиру и стол им по возможности должны были предоставлять те лица, у которых будут вестись работы. Им же надлежало обеспечивать артель инвентарем и лошадьми.

Ассигнований на организацию артели уездное отделение намеревалось *«справедливо... испросить поровну в размере по 7000 рублей со стороны Комитета Ея Императорского Высочества великой княжны Елизаветы Федоровны по оказанию благотворительной помощи лиц, призванных на войну и Комитета вел[икой] кн[яжны] Татьяны Николаевны»*¹.

Запись в артель было решено производить с 1 (14) по 29 марта (11 апреля) 1917 года, с 10 до 14 часов, кроме праздничных и воскресных дней, в канцелярии отделения, находящейся в помещении Серпуховской Землеустроительной Комиссии, а в уезде — в волостных правлениях. Однако неизвестно, довелось ли артели приступить к работе.

Безработица, безденежье, угроза потерять крышу над головой после всех пережитых лишений оборачивались для беженцев тяжелейшим стрессом, временами толкая на преступление закона. 14 (27) сентября 1915 года в Слуцке Минской губернии неизвестный переселенец совершил кражу и был ранен при попытке задержания

¹ ЦГА М. Ф. 1108. Оп. 1. Д. 4. Л. 81.

городовым. Злоумышленнику на месте оказали медицинскую помощь и, перевязав рану, доставили в земскую больницу¹.

В Нижнем Новгороде беженцы к весне 1917 года составляли 15% от общего населения города². Местное население было крайне отрицательно настроено в отношении нерусских беженцев, усугублявших нехватку продовольствия. В конце июля в городе вспыхнул бунт. Правительственная дружина была обстреляна и вооружившимися беженцами, и черносотенцами³. В итоге, с сентября 1917-го партии беженцев отправлялись из Нижнего Новгорода на баржах от греха подальше — в Вятку, Уфимск и Симбирск.

О трех тысячах евреев в Смоленске я уже упоминал ранее, но туда же в 1915–1916 годах было эвакуировано около 12 тысяч поляков, 2,5 тысячи литовцев и сотни латышей. Немалая их часть осела в городе, пополнив ряды безработных в губернском центре, население которого к 1917-му увеличилось с 75 000 до 85 526 человек. Еще в разгар эвакуационных мероприятий над вывезенными в Смоленск евреями был усилен полицейский надзор. Они открыто обвинялись в ухудшении положения в губернии. Так, в августе 1915 года смоленский губернатор обвинил купца Мелиаха Полонского в спекуляции. В течение года был возбужден ряд иных уголовных дел в отношении евреев, большинство из которых были прекращены из-за отсутствия состава преступления⁴.

В московских судах росло как на дрожжах количество дел, связанных с личными оскорблениями. Накал нервозности среди жителей объяснялся ухудшением условий жизни москвичей, дефицитом продовольствия и топлива, очередями⁵, на тот момент еще бывшими

¹ Астапович С. Н. Организация медицинской помощи на Случчине в годы Первой мировой войны // Международная научно-практическая конференция «Медицина на рубеже веков: к 100-летию Первой мировой войны»: сборник материалов. Гродно, 2014. С. 19.

² *Vadcock S. Politics and the People in Revolutionary Russia: A Provincial History.* Cambridge, UK, 2007. P. 225.

³ Чхартишвили П. Ш. Черносотенцы в 1917 году // Вопросы истории. 1997. № 8. С. 140.

⁴ Лызлова Т. С. «Евреи прибрали к рукам Россию»: Антисемитские настроения на Смоленщине в первой трети XX века // Родина. 2006. № 2. С. 35.

⁵ Руза В., Кокорев А. Указ. соч. С. 353–354.

в диковинку. Все это, в свою очередь, было обусловлено пребыванием беженцев в Москве. Тем более удивительной выглядит история общины поляков-беженцев в Калитниковском поселке.

В ней наряду с перечисленными направлениями помощи особое внимание уделялось духовным нуждам беженцев и сохранению ими национальной идентичности. В одном из барачков, наряду с православной церковью, было отведено место для католической часовни. *«Среди населения много старых лиц и много женщин, особенно жаждущих духовного утешения. Желательно, чтобы и священник, и церковник были из числа беженцев»*, — сообщалось в обращении в Польский комитет.

Общее несчастье сблизило русских и польских беженцев. Зачастую они селились вместе, выделить поляков из прочего населения Калитниковского поселка становилось непросто даже для уполномоченных Польского комитета. Аргументы о необходимости *«сохранить в чистоте язык предков»* расценивались как призывы к обособлению. Выходом из сложившейся ситуации стало открытие школы для детей поляков. По соглашению с представительницами Польского комитета, на должность учительниц в ней были приглашены Елена Тадеушевна Павловская и Софья Станиславовна Мусятович — обе беженки (Павловская из Ломжи, Мусятович — из Лодзи), польки, профессиональные народные учительницы¹.

На исходе 1916 года администрация Калитниковского поселка решила организовать рождественскую елку для детей-беженцев, как польских, так и русских. Выделенных городской управой средств оказалось недостаточно даже для приобретения детям подарков и угощений. В Польский комитет поступила просьба *«принять участие в осуществлении намерения доставить детям хотя какое-нибудь развлечение в наше тяжелое время»*. Три дня спустя правление комитета ассигновало администрации Калитниковского поселка сумму в размере 500 рублей, выразив пожелание, чтобы эти деньги были потрачены на одежду для детей. В знак признательности за пожертвование члены правления Польского комитета были приглашены на устроенную 25, 26 и 27 декабря (7, 8 и 9 января 1917 г.) общую елку.

¹ ГА РФ. Ф. Р-5115. Оп. 1. Д. 67. Л. 10.

Это трогательное событие можно счесть рядовым, незначительным, каким угодно. Но, на мой взгляд, оно свидетельствовало о преодолении инерции Великого Исхода, пусть даже в пределах отдельно взятого поселка. Случилось казавшееся прежде невозможным — увы, на пороге революционных потрясений 1917 года. И главное: взрослых объединила забота о малышах.

«Одинокие с родины»

На заседании Особого совещания от 26 сентября (9 октября) 1915 года товарищ министра внутренних дел Плеве отмечал, что одним из важных вопросов в устройстве беженцев является забота о детях-беженцах, которые, по его словам, *«как известно, составляют громадное большинство»*. Первая мировая война нанесла тяжелейший удар по детству вообще в России. Во многих губерниях рождаемость по сравнению с 1913 годом снизилась к началу 1915-го на 13%, к 1916-му — на 31–34%, к 1917-му — на 46%, при этом выросло число мертворожденных и выживших, но внебрачных детей. Общая заболеваемость и детская смертность тоже росли: показатели последней в 1913–1916 годах в столице увеличились с 23,1 до 28,4%, в Пермской губернии — с 40 до 48,2%. И конечно, смерть забирала куда больше детей-беженцев, чем среди коренного населения. Например, в Саратовской губернии их умирало вчетверо больше, не прожив и 10 лет¹.

Дети составляли самую уязвимую и беззащитную категорию беженцев. Они делили с родными все тяготы пути, не всегда выдерживая их. Бытописатель событий тех лет журналист Е. Шведер запечатлел одну из множества трагедий: *«...И вдруг из вагона-теплушки послышались жуткие звуки, — такие жуткие, что даже сердца, казалось, насыщенные до краев уже горем и отчаянием, сжались безмерно тоскою»*.

¹ Микиртичан Г. Л. Общественная и благотворительная помощь детям в годы Первой мировой войны // Санкт-петербургский педиатр. 2013. № 23. С. 1.



«Помогите детям воинов». Плакат Общества борьбы с детской смертностью 1914 года

— Это у Михаси скончался ребенок. Упокой, Господи его душу. — Прощептала, крестясь, старуха»¹.

Немало детей становились сиротами, отстав в дороге от своих семей либо лишившись умерших родных. Случались и ситуации, подобные описанной в дневнике писателя Пришвина: «В комитете юридической помощи населению: беженец пошел определять в приют чужого ребенка; пока определил, эшелон ушел, и, в конце концов, он остался с чужим мальчиком на руках, а своя семья неизвестно где»².

Отстав в дороге от своих семей либо лишившись умерших родных, дети оказывались в специально учреждаемых приютах. В за-

¹ Шведер Е. [И.] Указ. соч. С. 19.

² Пришвин М. М. Дневники: 1914–1917. М., 1991. С. 226.

полняемых их сотрудниками анкетах на подопечных малоправдоподобные сведения о родителях (например, «отец в Америке») соседствуют с куда более распространенными «отец на войне, мать умерла»¹. Порой дети оказывались там и при живых родных. Семилетняя дочь гродненских крестьян-беженцев Вера Савчук трагически пострадала в пути: «Правая рука отрезана на железной дороге...» Ее мать 14 (27) февраля 1916 года ходатайствовала в Центральный обывательский комитет губерний Царства Польского о приеме девочки в приют. Женщина решила на расставание с дочерью навсегда ради шанса выжить для дочери. О родных девятилетнего беженца из Риги Игнатия Дикаса, умершего от менингита в больнице св. Владимира села Богородское Московского уезда, узнать ничего не успели²...

Уполномоченный от Всероссийских Земского и Городского союзов М. М. Щепкин, выступая 26 сентября (9 октября) 1915 года на заседании Особого совещания по обеспечению нужд беженцев, приводил сложившуюся на тот момент ситуацию в Москве как пример бедственного положения малолетних беженцев в целом — в город ежедневно прибывали до 100 потерявшихся в пути детей³. Как следствие, во второй половине 1915 года на съездах Земского и Городского союзов утверждается план, по которому в Москве предполагалось учредить Центральный распределительный пункт, куда должны были направляться дети с фронта для последующего их перемещения в другие губернии. Для призревания этих детей были устроены приюты упрощенного типа⁴.

Множество несовершеннолетних изгнанников нашли в 1915 году пристанище и на территории Московской губернии. Но даже в марте 1916-го, когда беженство из западных окраин пошло на убыль, «*прилив беспризорных детей беженцев*», по сведениям Московской губернской земской управы, не прекратился»⁵. И поэтому детские распределители продолжали функционировать в Наро-Фоминске и Кубинке.

¹ ЦГА М. Ф. 168. Оп. 1. Д. 1. Л. 14, 35.

² ЦГА М. Ф. 1108. Оп. 1. Д. 4. Л. 15; Ф. 168. Оп. 1. Д. 1. Л. 42.

³ Цовян Д. Г. Указ. соч. С. 51, 52.

⁴ Там же. С. 99.

⁵ ЦГА М. Ф. 1927. Оп. 1. Д. 8. Л. 36.

Таблица № 22¹**Дети-беженцы в уездах Московской губернии к 1 (14) декабря 1916 года**

Город/уезд	Национальность (согласно опросным листам)					Итого
	русские	поляки	литовцы	латыши	евреи	
Богородск	10	608	0	6	240	1622
Богородский уезд	240	269	106	33	110	
Бронницы	12	14	3	4	0	128
Бронницкий уезд	43	32	4	11	5	
Верея	7	5	0	0	0	608
Верейский уезд	481	94	1	20	0	
Воскресенск	4	15	4	0	2	924
Воскресенский уезд	705	123	20	51	0	
Дмитров	0	57	2	9	101	446
Дмитровский уезд	208	35	20	11	3	
Звенигород	36	3	0	0	0	39
Клин	41	49	3	17	85	424
Клинский уезд	49	15	52	108	2	
Коломна	17	207	97	87	2	1172
Коломенский уезд	346	302	21	93	0	
Московский уезд	1436	1552	376	139	6	3509
Руза	9	0	0	0	0	149
Рузский уезд	79	39	0	22	0	
Сергиев посад	412	107	44	8	4	575
Серпухов	133	144	0	4	24	581
Серпуховский уезд	131	85	25	35	0	
Итого	4399	3755	778	658	584	10 174

Прежде всего дети нуждались в крове. В Москве и ряде уездов губернии для них были организованы приюты. Явных различий в их

¹ Подсчитано по: ЦГА М. Ф. 17. Оп. 96. Д. 973. Л. 200, 202об-203, 205, 207об, 209, 212, 214, 218, 220, 222, 223об. Количество детей-беженцев в каждом отдельном уезде позволяет проследить зависимость от его территории, уровня развития и близости / удаленности от железных дорог. Данная таблица, помимо прочего, отражает национальный состав массы беженцев на территории Московской губернии. Немалое число детей-евреев характерно и демонстрирует эффект фактической ликвидации черты оседлости в 1915 году.

устройстве не отмечалось. Как правило, приюты для детей-беженцев располагались в нескольких деревянных строениях, обслуживавших сугубо нужды приюта. Основная часть их полезной площади отводилась под спальни для детей. Наличие санитарно-гигиенических помещений зависело от благоустройства зданий. Например, в доме барона Унгерн-Штернберга в селе Владыкино имелась ванная комната и прачечная, служившая баней в теплую погоду. К зданию была подведена канализация и оборудованы туалеты. В принадлежавших А. Слепневой в Богородском постройках наличествовала лишь прачечная и неотапливаемые ватерклозеты в сенях¹. К помещениям примыкали дворы, служившие детям площадками для игр, и огороды.

Количество одновременно находившихся в приютах детей также не слишком разнилось: в Богородском содержалось 30 мальчиков и 11 девочек в возрасте от 4 до 14 лет; во Владыкино, ввиду большего размера жилой площади, — 33 мальчика и 30 девочек от 2 до 16 лет. Приют в Звенигороде, открывшийся на зимней даче, напротив, вместил только 12 мальчиков и девочек соответственно².

Режим дня ребенка-беженца в приюте выглядел следующим образом: в 7 часов утра объявлялся подъем, дети умывались, занимались уборкой спален и отправлялись на завтрак. После, с 9 до 11 часов либо до полудня, шли регулярные учебные занятия (закон Божий, чтение, письмо), с 12 до 13 часов длился обед. Время послеобеденного отдыха варьировалось от одного до четырех часов. В районе 16 часов дети пили чай, затем до ужина мальчики занимались столярным ремеслом, девочки — шитьем и рукоделием. Вечером самые младшие отправлялись спать в 20 часов, дети постарше перед сном летом играли на свежем воздухе, а зимой развлекались чтением вслух³.

Рацион детей зависел от обеспечения каждого отдельного приюта продуктами и обустройства приусадебных участков. Норма белого хлеба составляла 1 фунт (409,5 граммов), черного — приблизительно вдвое меньше. Каждому ребенку полагалось около половины

¹ЦГА М. Ф. 168. Оп. 1. Д. 1. Л. 2; Д. 2. Л. 1.

²ЦГА М. Ф. 168. Оп. 1. Д. 3. Л. 2.

³ЦГА М. Ф. 168. Оп. 1. Д. 1. Л. 2об.; Д. 2. Л. 1об.; Д. 3. Л. 2об.

бутылки или кринки молока, но подчас и эта условная норма была непостоянной. Нехватка мяса была общим явлением для приютских кухонь, детям ежедневно выдавалось не более $\frac{1}{4}$ фунта при условии его наличия.

Наряду с приютами для нужд беженских семей действовали и ясли¹. В качестве примера можно привести постановку дела в яслях, открытых ВЗС в подмосковном Сергиевом Посаде. Детей туда приводили к 7 часам утра и, переодетые в казенные передники, они под присмотром нянь находились в яслях весь день (с трехразовым питанием). Для них были организованы учебные занятия и посильный труд в помещениях и на приусадебном участке. Если вечером ребенка не забирали из яслей, он оставался на ночь, но утром по адресу его проживания отправлялась прислуга для выяснения причины.

Впрочем, даже осиротевшие юные беженцы не всегда оказывались в приютах. Из множества архивных находок меня в свое время впечатлили бумаги, касающиеся судьбы тринадцатилетнего Николая Конова. По данным опросного листа, он проживал в селе Кучине Богородского уезда в частном доме Воротникова. Кроме имени в листе было заполнено лишь 2 графы: откуда именно прибыл — «с родины», семейное положение — «одинокий». Мальчик сумел поступить на службу к часовщику Прокопию Воронину, но 26 марта (8 апреля) 1915 года, уволившись, покинул жилище и бесследно исчез. Комитет ее Императорского Высочества великой княжны Татьяны Николаевны направлял запросы богородскому уездному исправнику, полицейский надзиратель допрашивал часовщика Воронина, обращался в адресный стол Москвы²... Тщетно. Однако пример Конова показывает, что к розыску даже одного ребенка-беженца могли прилагаться немалые усилия, но и они не гарантировали успеха.

Не случайно, когда в конце 1915 года Всероссийское Попечительство об охране материнства выступило с предложением Комитету ее Императорского Высочества великой княжны Татьяны Николаев-

¹ В делопроизводстве Отдела учреждений жилищной помощи Комитета ее Императорского Высочества Татьяны Николаевны яслями назывались «...помещения, куда дети собираются только на день».

² ЦГА М Ф. 17. Оп. 96. Д. 971. Л. 56, 108, 109, 110, 111–112, 113об-114.

ВЕЛИКИЙ ИСХОД



**«Помогите несчастным детям — купите красное яичко 28 марта».
Плакат периода Первой мировой войны**

ны распределять детей-беженцев при помощи земств в крестьянские патронаты, эта инициатива не встретила одобрения. Руководство Комитета отмечало, что не имеет ни малейшего права на раздачу детей, а равно не имеет возможности надзирать за воспитанием детей в чужих семьях и не намерено затруднять их родителям поиски чад по всей необъятной Руси. *«Насильственная раздача детей является унижением их человеческого достоинства»*, — подчеркивалось в постановлении, принятом на заседании 27 ноября (10 декабря) 1915 года¹.

К тому же — страшно, но факт: педофилия существовала уже тогда. Более того, еще до Первой мировой в Санкт-Петербурге акушерки промышляли восстановлением девственности, обеспечивая ее повторную продажу. Изобилие же невинных девочек,

¹ ЦГА М. Ф. 1108. Оп. 1. Д. 1. Л. 15.

которых вряд ли кто-нибудь хватится, лишь подогревало у сутенеров спрос¹.

Как пишет историк А. Б. Асташов, вся масса детей-беженцев была деморализована. Вырванные из среды, лишившиеся дома, привычного окружения, а то и родных, голодные и напуганные, — порой вместо приютов они оказывались на вокзалах и улицах. Обследовавшие беспризорников Первой мировой психиатры отмечали у многих из них признаки невроза истощения: капризность, обидчивость, снижение интеллектуального уровня, а большинство мыслей посвящено пище. Где раздобыть еды, у кого и на что можно обменять ее, украсть, отнять и кого нужно обмануть для этого? Задававшиеся этими вопросами несчастные дети нередко шли для их решения на все и пополняли статистику хулиганства и малолетней преступности. Им уже не хотелось ни учиться, ни работать — вместо этого маленькие беженцы часто просились на передовую, распинаясь в своей готовности сражаться и проливать кровь за Россию².

29 апреля (12 мая) 1916 года и. д. начальника канцелярии при Главном начальнике Минского военного округа уведомлял тверского губернатора: *«По имеющимся сведениям, немцами за последнее время высылаются одиночным порядком и партиями на разведку в наше расположение мальчишки в возрасте от 11 до 14 лет под видом беженцев. Высланные одеты однообразно в ученическую форму с белыми пуговицами и высокие сапоги; летом будут одеты в белую тонкую гимназическую рубаху, в ботинки.*

По тем же сведениям, уже высланы в наше расположение мальчишки: 1) Завадский — плотный блондин, с рыжеватым оттенком, острижен под машинку; 2) Боровский — брюнет, худенький; 3) Добженский — небольшого роста, светлый блондин; 4) Николаевский — брюнет, высокий не по своему возрасту. Высылаемые шпионы — девочки и мальчишки —

¹ См.: Болтаевский А. А. «Они работают как хороший варшавский лифт: с утра до глубокой ночи»: детская и подростковая проституция в Российской империи и СССР в конце XIX — первой трети XX вв. // Genesis: Исторические исследования. 2014. № 4. С. 14–21.

² Асташов А. Б. Военное детство Первой мировой войны как фактор социальной истории России первой трети XX в. // Труды Историко-архивного института. Т. 38 / отв. ред. А. Б. Безбородов. М., 2011. С. 43.

ютятся преимущественно на железнодорожных станциях, по линиям железных дорог, в Петрограде, Москве и появляются на питательных пунктах при недостатке денег.

...Канцелярия по приказанию Главного начальника просит распоряжения Вашего превосходительства в случае задержания вышеуказанных шпионов, детей-беженцев с упомянутыми приметами, сообщать в канцелярию»¹. На первый взгляд эта ориентировка напоминает перенос в прифронтовую полосу Великой войны российского фильма «Сволочи». Между тем она была совершенно нешуточной. В 1914–1917 годах на фронт убегали сотни юнцов, это не секрет, но среди них контрразведкой 3-й русской армии осенью 1916 года было выявлено на передовой — 12, а в ближнем тылу еще 8 детей, сознавшихся в шпионаже на противника. Проверка в других армиях к началу 1917-го выявила еще 101 малолетнего шпиона в 12-й армии, и целых 489 — в Управлении начальника инженеров Западного фронта. За таким открытием последовали приказы о недопустимости присутствия «сыновей полка» в войсках и удалении их с театра военных действий. Однако проще было приказать, чем сделать, особенно в 1917 году. Вдобавок дети составляли львиную долю рабочей силы в ближнем тылу, и заменить их бывало попросту нечем. Чем же объяснялось согласие столь многих мальчиков и девочек добывать сведения для неприятеля? В первую очередь, абстрактным пониманием патриотизма и воинского долга, отсутствием ассоциации себя самих с Русской армией, в целом равнодушным в выборе стороны при подкупающей диковинности немцев, их униформы, снаряжения и кормежке, конечно². И среди этих детей было немало беженцев.

Каждому из них необходимо было учиться, но, по свидетельству входившего в состав Особого совещания юриста Кони, школьное дело не было упорядочено и дети беженцев во многих случаях оказывались лишены возможности получать образование³. Например,

¹Тверская губерния в годы Первой мировой войны... С. 230.

²Астахов А. Б. Военное детство Первой мировой войны... С. 39–40.

³ГА РФ. Ф. Р-3333. Оп. 2. Д. 1. Л. 23.

ковельская гимназия была эвакуирована в Киев, но не могла открыться за неимением помещения. Дети же беженцев-евреев были ограничены в принятии в собственно киевские гимназии существовавшей процентной нормой¹. В Оренбурге уже сами евреи из числа горожан были против обучения их детей вместе с беженцами. В результате там функционировали сразу две еврейские школы: для детей местных жителей и беженцев (на 35 и 75 учеников соответственно).

Безусловно, положение дел не было одинаково безрадостным по всей империи. Калману Бломбергу, обывателю, выселенному в мае 1915 года из Ковно и осевшему в Москве, улыбнулась удача. «...Дети, слава Богу, занимаются в гимназии, одна дочь в Императорском художественном училище», — писал он. При содействии депутата Государственной Думы Бомаша семейству Бломбергов было разрешено проживание в Москве².

Достаточно благополучно обстояла ситуация у латышских беженцев. Даже в столице для их детей в 1915 году было открыто 7 приютов и 14 начальных школ. Летом следующего года 700 детей школьного и дошкольного возрастов отдохнули в лагерях в окрестностях Петрограда³. Однако в масштабах переселений в целом этот пример был, вероятно, счастливым исключением.

В Серпухове и прилежащем к нему уезде на начало 1916 года находилось 537 детей-беженцев. 99 из них посещали 8 различных гимназий и начальных училищ. Серпуховское уездное отделение Комитета ее Императорского Высочества великой княжны Татьяны Николаевны помогало им не только платой за обучение, но и обеспечением одежды, обувью, учебными пособиями и т. д. В частности, в первой половине 1915–1916 учебного года за обучение 51 ребенка-беженца была внесена плата в размере 1078 рублей 50 копеек, во второй — 1536 рублей за обучение 68 детей. Наиболее нуждающимся были выданы теплые вещи и обувь общей стоимо-

¹ ГА РФ. Ф. 579. Оп. 1. Д. 2011. Л. 30.

² ГА РФ. Ф. 9458. Оп. 1. Д. 44. Л. 3–3об, 12.

³ Бартеле Т., Шалда В. Латышские беженцы в Петрограде (1915–1920) // Россия и Балтия. Вып. 5: Войны, революции и общество М., 2008. С. 90.

стью 293 рубля 50 копеек. Учительница 8-го городского начального училища Е. Губина на четвертушках листов бумаги писала для своих учеников поименные записки, заверяя их нужду. Впрочем, это выручало их не всегда — например, мальчикам Федору и Александру Шидловским было отказано в выдаче одежды на основании ношения ими дорогой обуви.

В начале 1916 года Комитет ее Императорского Высочества великой княжны Татьяны Николаевны предложил переводить приюты из городов в сельскую местность на летний период, так как *«живительный деревенский воздух укрепил бы детские организмы <...> труд детей нашел бы себе достойное применение в обработке обширного огорода, а во время летней страды и в посильной помощи сельчанам по уборке их урожаев»*¹. Но и там детей-беженцев явно не миновали последствия начинавшегося в России продовольственного кризиса. В Москве уже к концу 1916 года отмечался дефицит хлеба и муки. Нехватка питания осложняла состояние и без того ослабленных и подверженных болезням детей.

Выходом из ситуации стала отправка страдающих хроническими заболеваниями, слабых детей на излечение в южные губернии России, в складывавшуюся еще с середины XIX века курортную зону. Война коснулась и ее — в частности, курорты южного берега Крыма к 1916 году более походили на огромные госпитали под открытым небом². Изыскать возможность организовать поездку детей на юг в условиях нарастающего социального хаоса и для центральных и частных попечительских организаций было задачей не из легких. Однако таковая все же находилась. Например, из 63 детей, содержащихся в приюте общества «Помощь жертвам войны» в с. Владыкино Московской губернии, четверо мальчиков и две девочки были отправлены летом 1916 г. в Феодосию³.

1 (14) марта 1917 года лечебный отдел Татьянинского комитета в Петрограде извещал Московское губернское отделение о соглаше-

¹ЦГА М. Ф. 170. Оп. 1. Д. 1. Л. 36.

²Попов А. Д. Экскурсионная жизнь Ялты накануне и во время Первой мировой войны // Культура народов Причерноморья. 1998. № 5. С. 428–430.

³ЦГА М. Ф. 168. Оп. 1. Д. 2. Л. 1.

нии с владельцем лечебного заведения на Хаджибейском лимане доктором С. А. Сахаровым. По нему в течение каждого из трех сезонов¹ текущего года Комитету предоставлялось 300 мест в лечебнице и прилегающей к ней даче. Двести из них отводились для детей-беженцев, оставшиеся сто — для лечения взрослых. Однако по согласованию с Одесским отделением Комитета в распоряжении центральных отделений оставалось лишь 100 мест (60 для детей и 40 для взрослых соответственно).

В извещении подробно описывались рекомендации и противопоказания, которые следовало учитывать при выборе кандидатов для лиманного лечения: *«На лимане успешно лечатся все хронические формы ревматизма, страдания кости и надкостницы, золотуха, туберкулезные поражения суставов и кости, периферические поражения нервной системы, последствия травматических повреждений, хронические и воспалительные женские болезни, английская болезнь², застарелые болезни кожи и слизистых оболочек, поздние формы сифилиса.*

Лиман противопоказан при следующих страданиях: все лихорадочные болезни, в том числе острый ревматизм, резкий выраженный атеросклероз, пороки сердца и миокардит, туберкулез легких, страдания почек, спинная сухотка, стойкие заболевания центральной нервной системы, новообразования»³.

Лиманная лечебница доктора С. А. Сахарова с организованной при ней детской санитарной станцией была открыта и действовала задолго до начала Первой мировой войны (как минимум, с 1903 г.). Пребывающим в ней, главным образом детям, обеспечивалось лечение *«рапными и грязевыми ваннами, купаньями в лимане, а равно и другими бальнеологическими, механо-терапевтическими, климатическими и диететическими средствами и приемами»⁴.*

¹ Отдых на одесских лиманах, как правило, распределялся на 3 сезона: с 15 мая — 1 июля, 1 июля — 15 августа, 15 августа — 1 октября (при условии благоприятной погоды).

² Рахит.

³ ЦГА М. Ф. 1108. Оп. 1. Д. 1. Л. 70.

⁴ Устав лиманной лечебницы и детской санитарной станции доктора медицины Сергея Алексеевича Сахарова на берегу Хаджибейского лимана. Одесса, 1903. С. 2.

К телеграмме прилагались всего 20 экземпляров опросных листов, которые следовало заполнить и отправить в Одессу до 15 (28) апреля. Неизвестно, скольким детям-беженцам в Москве и губернии довелось отправиться на юг и довелось ли вообще. Падение самодержавия сделало необратимой хаотизацию не только действующей армии, но и ряда общественных институтов.

Еще в ноябре 1916 года правление Польского комитета помощи жертвам войны обращалось в отдел помощи беженцам Московской городской управы с просьбой предоставить десяти больным детям и сопровождающей их сотруднице Комитета Марии Мизельгорн бесплатные билеты на проезд в Симферополь¹. Неделью спустя поступила новая просьба о билетах на имя еще двоих детей — Яна Михалыка и Софии Пионтковской, сменившейся провожатой Ядвиги Пионтковской (по всей видимости, мамы одной из девочек) и провоз 15 пудов (245,7 килограммов) багажа. Судя по отложившимся в архиве телеграммам, отправки детей под попечительством Польского комитета на ряд курортов — в Симферополь, Севастополь, Алушту и т. д. — регулярно организовывались в том числе и в 1917 году.

Однако наступление осени ознаменовалось для Москвы растущей нехваткой продовольствия и топлива. Правлением Комитета было принято решение об эвакуации из города части своих учреждений, в том числе приютов. Один из них, состоявший из ста девочек, предполагалось перевести в Одессу. Вместе с детьми отправлялись десять работников учебного персонала и инвентарь — кровати, столы, скамейки, стулья и корзины с домашней утварью. В этой связи Комитет 6 (19) сентября 1917 года просил управление Московско-Киевско-Воронежской железной дороги предоставить необходимое количество отдельных вагонов для перевозки детей и багажа².

Уже к середине (концу) октября в Одессе была открыта новая попечительская организация, названная «Домом Марии», организованная католической общиной францисканок-миссионерок Марии под руководством м. Марии Држевецкой. На ее имя в одесское отделение Госу-

¹ГА РФ. Ф. Р-5115. Оп. 1. Д. 59. Л. 17.

²ГА РФ. Ф. Р-5115. Оп. 1. Д. 123. Л. 1.

дарственного банка («банка Панства») из Москвы стали переводиться денежные суммы для подготовки приюта к приезду детей. К 29 октября (11 ноября) «Дом Марии» уже насчитывал 88 воспитанников¹.

Польский комитет, невзирая на все существующие сложности, продолжал финансировать вновь открытый в Одессе приют до конца 1917 года. И даже 17 (30) января 1918-го на имя Држевецкой было переведено 2000 рублей. Эти суммы расходовались сотрудниками «Дома Марии» из расчета по 30 рублей в месяц на одного ребенка. Конечно, их едва ли хватало на содержание детей хотя бы ввиду колоссальной инфляции в стране. Сам переезд в Одессу, основание приюта на новом месте в данном случае были вынужденной мерой. Скорее она явилась очередным и не последним звеном в цепи невзгод, выпавших на долю сирот-беженцев. Однако хочется верить, что это звено все же оказалось наименее тяжким.

1917 год практически разорил дело помощи беженцам в России. Права и обязанности главноуполномоченных Юго-Западного и Северо-Западного фронтов превратились в тыкву 7 (20) апреля. В тот же день Московское губернское отделение уже не Комитета ее Императорского Высочества великой княжны Татьяны Николаевны, а «Татьянинского комитета» признало целесообразным передать текущие дела и существующие учреждения Всероссийскому Земскому союзу. Это решение было мотивировано якобы незначительной деятельностью отделений Татьянинского комитета на местах при наличии параллельно функционирующих комитетов о беженцах ВЗС.

На 2-м съезде представителей местных отделений Всероссийского комитета для оказания помощи пострадавшим от военных бедствий, бывшего Татьянинского, 16–19 апреля (29 апреля — 2 мая), было подчеркнуто: «*Наша Родина находится в стадии коренного своего переустройства на чисто демократических началах... Отныне все отделения Комитета должны были руководствоваться выборным началом для комплектования своих президиумов и принципом демократизации своих учреждений*»².

¹ГА РФ. Ф. Р-5115. Оп. 1. Д. 123. Л. 6об.

²ГА РФ. Ф. Р-5115. Оп. 1. Д. 1. Л. 74.

15 (28) мая 1917 года было ликвидировано и Серпуховское уездное отделение Комитета. Будущее же Московского столичного отделения должно было решиться на заседании 2 (15) июня. Некто Н. Б. Чижик настаивал на том, что продолжение деятельности Татьянинского комитета вообще и его отделения в Москве в частности не имеет смысла: *«Минусы Татьянинского комитета значительно превышают плюсы его деятельности»*. Председательствующий Н. И. Гучков, брат лидера октябристов, разглагольствовал, умудряясь одновременно похваливать и поругивать Татьянинский комитет, а в конце речи признался, что о наследующей отделению организации, Городском совещании, в его распоряжении нет никаких сведений, и попросил предоставить хотя бы его адрес. Еще один участник совещания, М. И. Приклонский, своим нескрываемо приспособленческим доводом окончательно превратил обсуждение в абсурд: *«Татианинскому Комитету вообще трудно существовать, так как он дискредитирован наименованием, как учреждение Великой Княжны. Цепляться за сохранение Отделения при создавшихся условиях не следует»*¹.

Разговор продолжился неделю спустя. Приклонский с самого начала предложил коллегиально выработать мотивы, вызывающие необходимость ликвидации Московского столичного отделения. И таковые, конечно же, были выработаны. Нашелся, что ответить на это, лишь честный председатель Польского комитета И. В. Эверт, воскликнувший, что Татьянинский комитет сохранил России десятки тысяч здоровых и культурных подданных: *«Миллионы рублей, выброшенные, по выражению некоторых теперешних общественных деятелей, Татианинским Комитетом на нужды беженцев, поддержали тысячи бедных детей... Едва ли найдется хоть один представитель какой-либо национальной организации, который решился бы подписаться под постановлением о ликвидации столичного отделения!»*² Эверта поблагодарили, внесли в протокол его особое мнение и благодарственную речь о Татьянинском комитете и постановили ликвидировать его Московское столичное отделение с 1 (14) августа 1917 года.

¹ ЦГА М. Ф. 170. Оп. 1. Д. 32. Л. 105об-106.

² Там же. Л. 109, 110–110об.

Особое совещание по устройству беженцев официально существовало до 23 апреля 1918 года, но его значение постепенно сходило на нет, начиная еще с 1916-го. После упразднения все дела Особого совещания были переданы Центральной коллегии о пленных и беженцах (Центропленбежу, с 20 марта 1920 года — Центроэваку). К тому моменту миллионы переживших Великий Исход возвращались домой.

Последствия и уроки Великого Исхода

Когда в 1914 году в Москву из Царства Польского эвакуировались цирк и любительские театры, это воспринималось горожанами как гастроли¹. Совсем скоро всем уже стало не до смеха.

По образному, но меткому выражению видного исследователя этой темы П. М. Поляна, «миллионы беженцев вывели Россию из полусна и дремоты в состояние броуновского движения. Потоками беженцев в той или иной степени была охвачена буквально вся территория страны, а проблемами беженцев — буквально все общество»². Низводить Великий Исход к одним лишь репрессивным мерам внутренней политики России — превратно и неверно. Он был вызван прежде всего внешними обстоятельствами, угрозой западным окраинам извне. Русская половина всех беженцев следовала в тыловые губернии, спасаясь от войны. Почему же я уделил так много внимания в тексте этническому аспекту беженства? Разве его неуклюжее решение в Российской империи было чем-то из ряда вон для той поры?

Нет, не было. В Третьей республике в самом начале войны оказались интернированы около 32 тысяч некомбатантов — подданных неприятельских держав, а всего — 60 тысяч до 1918 года. Великобритания не шла на подобные меры вплоть до июня 1915-го, но в течение

¹ Руга В., Кокорев А. Указ. соч. С. 338–340.

² Полян П. М. Россия ходуном: Беженцы Первой мировой войны и конец империи (Рец. на кн.: Gatrell P. A whole Empire walking. Refugees in Russia during World War I. Bloomington and Indianapolis: Indiana Univ. Press, 1999. — 318 p.) // Неприкосновенный запас. 2002. № 5 (25). С. 132.

войны ее властями будет депортировано приблизительно 30 тысяч мирных жителей¹. В Германии выселение десятков тысяч евреев как «нежелательных элементов» практиковалось задолго до 1914 года². В литературе можно встретить мнение о едва ли не гуманном отношении к евреям в Австро-Венгрии, однако минимум 41 365 беженцев из их числа, осевших в Богемии, и 18 487 человек, выдворенных из Галиции в Моравию, — это немало³. Причем западные авторы еще далеко не всегда вспоминают о концентрационном лагере Талергоф в Штирии, содержащиеся в котором пленные русские и евреи подвергались одинаково тяжким истязаниям. Например, по воспоминаниям очевидца, униатский священник угрозами и побоями был принужден везти на тачке еврея, которого позже заставили возить самого священника. Да что там — достаточно вспомнить и одного-единственного немца-фронтовика Великой войны, чей антисемитизм произрос не на пустом месте и пустил побеги не в песок пустыни.

Обоюдная в 1914-м угроза на следующий год нависла главным образом над российскими западными окраинами, ставшими театром военных действий. На театре военных действий военные и были властью — убежденные в невысокой лояльности значительных категорий населения запада империи, изрядно подверженные шпиономании и, наконец, впервые заполучившие почти неограниченное влияние в регионе проживания потенциальных изменников⁴. Их волей из прифронтовой полосы в российскую глубинку устремились миллионы человек, лишившихся всего, зараженных хаосом и тревогой: евреев, немцев, поляков, латышей, литовцев, эстонцев... Великий Исход в разы ускорил обособление «нетитульных наций» от империи. Их представителям было где и когда насмотреться, на-

¹ Lohr E. Russian Citizenship: From Empire to Soviet Union. Cambridge, MA; London, 2012. P. 122. См. в переводе: Лор Э. Российское гражданство: от империи к Советскому Союзу. М., 2017. С. 203.

² Холквист П. Тотальная мобилизация и политика населения: российская катастрофа (1914–1921) в европейском контексте // Россия и Первая мировая война... С. 90.

³ Pauley B. F. From Prejudice to Persecution: A History of Austrian Anti-Semitism. Chapel Hill, NC; London, 1998. P. 68.

⁴ Западные окраины Российской империи. М., 2006. С. 410.

терпеться, попробовать начать жить по-новому, с нуля, рассчитывая на себя и самостоятельно помогая своим.

В самой России существовало множество проблем, ставших для нее в 1914–1917 годах суровыми проверками на прочность. Великий Исход стал одной из них. Вряд ли будет преувеличением сказать, что общественные благотворительные организации делали для беженцев все, что только было в их силах. Но с одной стороны для их руководства оказывалась все более очевидной неспособность власти своевременно реагировать на новый, брошенный беженством вызов. С другой — колоссальный объем опыта, накопленного ВЗС и ВСГ в условиях конкуренции не только с государством, но и тем же Комитетом ее Императорского Высочества великой княжны Татьяны Николаевны, не пропал впустую. Как писал А. Б. Асташов: *«Конечно, милосердие нельзя выразить в процентах. <...> Однако в условиях нестабильного социально-экономического и политического положения, в котором Россия пребывала на протяжении войны, успешная деятельность союзов по санитарному обслуживанию нужд армии явилась прологом к активному участию либеральной общественности в самых различных областях жизни страны... Весной же 1915 г. само военное командование обратилось к союзам за помощью в борьбе с быстро распространявшимися инфекционными заболеваниями, в устройстве миллионов беженцев... Таким образом, уже в 1915 г. на основе активизации гуманитарной деятельности Земский и Городской союзы, объединявшие либеральную буржуазию и средние слои города и деревни, стали одной из серьезных общественно-политических сил в предфевральской России»¹.*

Наконец, на низовом уровне радушное поначалу отношение к беженцам со стороны простого обывателя сменилось сдержанным, а затем переросло в открытую неприязнь на фоне особенно обострившихся к 1917 году трудностей. Великий Исход подчеркнул и усилил их в ряде областей — от обеспечения населения продовольствием и «квартирного вопроса» до здравоохранения и транспорта. Подытоживая, исследователь П. М. Полян был прав: *«Социальный*

¹ Асташов А. Б. Союзы земств и городов и помощь раненым в Первую мировую войну // Отечественная история. 1992. № 6. С. 171–172.

баланс был сугубо отрицательный: массовая маргинализация беженцев и дегуманизация, одичание небоженцев. Основательно размытые, “бычьи” устои империи уже не выдержали скорого лобового, паводкового удара революции и пусть и не в одночасье, но рухнули»¹.

Советскому Союзу освоение опыта Великого Исхода 1914–1917 годов во время новой войны очень пригодилось... бы, если бы оно велось. По воспоминаниям Н. Ф. Дубровина, в 1940–1943 гг. — заместителя народного комиссара путей сообщения, они с коллегами устремились в архивы и библиотеки в поисках сведений об эвакуациях из западных пределов страны в Первую мировую: «Найти почти ничего не удалось. Опыт приобретался в ходе военных действий»².

Ведь в годы Великой Отечественной происходило то же самое: «В двухнедельный срок под ответственность Командующего [Сталинградским, Воронежским, Волховским, Западным, Северо-Западным, Калининским, Брянским, Карельским...] фронтом выселить в тыл за пределы 25 км полосы от ныне занимаемой линии фронта все гражданское население. При продвижении наших войск вперед или отходе назад указанную прифронтовую полосу, после установления новой линии фронта, распоряжением Командования фронта и армий немедленно очищать от гражданского населения»³. Данная директива была призвана спасти жизнь миллионов мирных граждан, равно как их спасали в годы Первой мировой, притом без акцента на степени их политической [не]благонадежности. Но это и на сей раз не вся правда, так как в СССР до, во время и после Великой Отечественной войны осуществлялось принудительное переселение целых народов и социальных категорий населения. Впервые во всеуслышание речь об этом зашла только в период перестройки, но и тогда народ не безмолвствовал. В мае 1942 года в Кремль поступило письмо красноармейца ВВС Ивана Моисеевича Алексева, адресованное «Дорогому отцу и наркомку Родины И. В. Сталину». «Я как сын Родины и нашего Правительства обязан доложить о тех безобразиях, которые в 1941 г[оду] в ноябрь м[еся]це

¹ Полян П. М. Россия ходуном... С. 132.

² Куманев Г. А. Война и эвакуация в СССР. 1941–1942 годы // Новая и новейшая история. 2006. № 6. С. 11.

³ ЦАМО РФ. Ф. 14. Оп. 11603. Д. 1. Л. 65.

на моих глазах творились в Крыму, а в мае 1942 г[ода] на Керченском полуострове, — писал Алексеев. — Отступление в Крыму было не в том, что были превосходные силы противника, нет, а потому, что продали Крымские татары... Мне приходилось проходить по Кубани и видеть обстановку. Сейчас кулаки бывшие как гады сычат. Поэтому весь народ нужно выслать с территории Кубани и Кавказа. Попов, бывших кулаков и их семьи нужно выслать...»¹. Или — взять обстановку в эвакогоспитале № 3337, начальство которого шеголяло в новенькой обуви, выделанной из больничных тапочек и носилок: в нем в тяжелую военную пору буквально разгонялся медперсонал, «причем об'ектами к выживанию явились, главным образом, сотрудники евреи... "Все эти люди евреи — поэтому они и выгнаны"...»². Невольно напоминает эпизоды периода Великой войны, не правда ли? С той лишь разницей, что даже в период «борьбы с космополитизмом» в Советском Союзе планов массовой депортации евреев у руководства страны не было³.

Ускоренное беженством и депортациями в годы Первой мировой крушение империи не было хронологически последним в отечественной истории. Следующее по счету вновь сделало беженцами миллионы людей даже в отсутствие явной военной угрозы у ломающихся государственных границ. Великий Исход — не в прошлом, его история остается актуальной доселе. Как и его уроки, небрежение которыми успело не раз обойтись Отечеству и огромному количеству его граждан очень дорого.

¹ ЦАМО РФ. Ф. 14. Оп. 11603. Д. 2. Л. 230–232.

² ВОАНПИ. Ф. 2522. Оп. 6. Д. 66. Л. 61.

³ См. публикацию, окончательно внесшую ясность в дискуссии по данному вопросу: Костырченко Г. В. Депортация — мистификация // Отечественная история. 2003. № 1. С. 92–113.

НЕСКОЛЬКО ЗАГАДОК ЗАКАТА ВЕЛИКОЙ ВОЙНЫ

Тайны «Святого переворота»

Бронзовые генералы
на граненом цоколе мо-
лили: «Раскуйте, и мы
поедем!...»¹.

Действующие лица

С загадки мнимого предательства одного русского генерала другим на заре Великой войны началась эта книга. Тайна еще одной измены, куда более разрушительной по своим последствиям, завершает ее. Конечно, я имею в виду версию так называемого «заговора генералов» Русской императорской армии. Название главы намекает, что этим сюжетом дело не ограничится. И вправду, вырвать его из канвы истории Февральской революции означало бы оборвать весьма важные для рисунка событий нити и, в конечном счете, осложнить, а не упростить их понимание.

Тем не менее согласно упомянутой версии решающую роль в падении самодержавия в России в 1917 году сыграла Ставка. Армейское командование оказалось вовлечено в заговор либеральной оппозиции, низвергнувший и Николая II, и сам престол. Главкомандующие армиями фронтов, желая как лучше ли, в корыстных целях ли, но поддержали государственный переворот. Он удался, и несостоявшиеся бонапарты были более не нужны новой власти. Как балаганщик Манджафоко намеревался швырнуть в камин Пинноккио или Арлекина, чтобы барашек на вертеле стал поджаристым и хрустящим, так и кукловоды Февраля — А. И. Гучков, Г. Е. Львов, М. В. Родзянко и прочие, — раздували огонь новой, Гражданской войны. Верхушка старой армии не миновала этого пламени, а генералы Алексеев, Корнилов и Рузский сторели в нем.

Суть пересказана столь утрированно неспроста. Конспирология не обходится без гротеска, она сама по себе — всегда выход за рамки, упрощение одного и преувеличение другого. Заговоры будора-

¹ Владимир Маяковский. «Война объявлена», 1914 год.

жат воображение, и очень велико бывает искушение «правильно» подать их историю, а при возможности — продать ее¹. Наконец, в отечественной исторической литературе с «заговором генералов» 1917 года порой обходятся куда более вольно, чем я позволил себе абзацем выше. Однако эта тема требует взвешенного отношения к себе.



А. И. Гучков, главный архитектор «заговора генералов»

Итак, основные имена произнесены. Для начала следует убедиться в наличии либо отсутствии нитей, за которые согласно канонической версии дергала либеральная оппозиция накануне и в ходе событий февраля-марта 1917 года. Обычно сторонники версии «заговора генералов» называют его организатором главу Центрального военно-промышленного комитета Гучкова. Влияние последнего на внутреннюю политику России в годы Первой мировой войны

¹ Свидетельством тому — опровергающее версию антисталинского заговора верхушки РККА исследование, опубликованное под следующим заглавием: *Минаков С. Т. 1937. Заговор был! М., 2010.*

было огромным. Правда, с вовлечением военных в орбиту своего влияния дела у Гучкова обстояли не лучшим образом. Конечно, можно припомнить, что генерал Ромейко-Гурко в чине подполковника участвовал вместе с Гучковым в англо-бурской войне: Гучков в качестве добровольца, а Ромейко-Гурко — военного агента при армии буров¹. Но те события предшествовали Февральской революции почти на два десятка лет.

Капитан 1-го ранга А. В. Колчак — предположительно, следующий из скованных одной цепью с Гучковым. Именно с протекцией последнего порой связывают повышение Колчака в чине и назначение командующим Черноморским флотом. Однако эта точка зрения ничем не подкрепляется. Скорее командующему Балтийским флотом вице-адмиралу А. И. Непенину и Колчаку сослужила службу «молодость и энергичность» обоих флотоводцев².

Начальника ГАУ генерала Маниковского зачастую не только записывают в масоны, но и, например, кандидат исторических наук П. В. Мультигули прочит его задним числом в диктаторы. Действительно, член Государственной Думы И. С. Васильчиков со своим шурином камергером Д. Л. Вяземским и М. И. Терещенко вечером 27 февраля (12 марта) 1917 года попытались убедить Маниковского взять на себя командование в Петрограде. Однако он отклонил это предложение, пояснив, что считает свое вмешательство в происходящие события несвоевременным³. И добавив, что в столицу уже следует генерал Иванов во главе верного батальона Георгиевских кавалеров, которые легко управятся с беспорядками. Реакция генерала Маниковского неувидительна в свете писем начальнику Управления полевого генерал-инспектора артиллерии генерал-майору Е. З. Бар-

¹ Шубин Г. В. «Желаю отправиться в Южную Африку...»: Участие русских офицеров-добровольцев в англо-бурской войне 1899–1902 гг. // Военно-исторический журнал. 2001. № 1. С. 75.

² Козлов Д. Ю., Подсобляев Е. Ф., Грибовский В. Ю. «Должен признать... что к делу развития морской силы Колчак имел громадное влияние»: К вопросу об эффективности управления силами флота вице-адмиралом А. В. Колчаком // Военно-исторический журнал. 2006. № 2. С. 35.

³ Николаев А. Б. Революция и власть: Государственная Дума IV созыва 27 февраля — 3 марта 1917 г. Дисс. ... докт. ист. наук. СПб., 2005. С. 258.

сукову за полгода до революции: «*Неужели около ГОСУДАРЯ нет такого верного и правдивого слуги, который прямо и открыто доложил [бы] ЕМУ, что так дальше продолжаться не должно. <...> А ведь пожар УЖЕ ГОРИТ, и только слепцы да заведомые враги Царю не видят его...*»¹. Не говоря уж о том, что подтверждений членству генерала в ордене вольных каменщиков доселе нет².

Звездами первой величины на этом небосклоне все же были главнокомандующие армиями фронтов. Генерал Рузский как военачальник с огромным ресурсом военной власти и кредитом доверия от императора, по косвенным источникам, представлял для заговорщиков большой интерес. 9 (22) февраля 1917 года Рузский будто бы присутствовал на совещании думских лидеров с военными в Петрограде. Встреча проходила тайно в кабинете председателя Государственной Думы Родзянко. На ней было «*решено, что откладывать дальше нельзя, что в апреле, когда Николай будет ехать из Ставки, его в районе армии Рузского задержат и заставят отречься*»³. Обвинение — серьезнее некуда, правда, из третьих рук, записавших пересказ внефракционным социал-демократом Н. Д. Соколовым слов застрелившегося в том же 1917-м генерала Крымова.

Генерал Брусилов задолго до Первой мировой войны слыл весьма верноподданным, если не подхалимом императора. Точно подкрепляя сплетни о себе, он в апреле 1915 года неоднократно лобызал руку Николая II, посетившего штаб 8-й армии в Самборе⁴. Брусиловское наступление еще не прогремело на весь мир, а самого Брусилова уже повсюду навещали властители дум и капиталов, в том числе Гучков и Родзянко. По словам современника, «*Брусилов был со всеми очень любезен и внимателен и очаровывал всех приезжих своим доброжелательным отношением к совместной работе со всеми общественными и гражд-*

¹ Поликарпов В. В. От Цусимы к Февралю. Царизм и военная промышленность в начале XX века. М., 2008. С. 314.

² См. очерки, посвященные мнимой и настоящей роли масонства в событиях Февральской революции 1917 года, а также об «английском следе» в ее истории в приложениях (№ 42, 43).

³ Николаевский Б. И. Русские масоны и революция / ред.-сост. Ю. Г. Фельштинский. М., 1990. С. 96.

⁴ Айрапетов О. Р. Участие Российской империи... Т. 2. С. 63, 64.



**Генерал от кавалерии А. А. Брусилов.
Лубок периода Первой мировой войны**

данскими учреждениями. Такое его широкое внимание к приезжавшим в армию общественным деятелям и корреспондентам... создало ему при его военных успехах большую рекламу. И по уходе ген[ерала] Иванова это много способствовало выдвигению его на должность главнокомандующего Юго-Западным фронтом...»¹. Впрочем, любые возможные договоренности с ним если и заключались, то тайно.

Во главе генералов-заговорщиков принято ставить генерала Алексеева. Кому, как не начальнику штаба Ставки, руководить подготовкой свержения царя в условиях тяжелой войны? Хотя можно умерить сарказм и вспомнить, что в конце 1916 года Алексеев высказывался вполне недвусмысленно: «Ничего нельзя сделать, ничем

¹ Оськин М. В. Главнокомандующие фронтами и заговор 1917 г. М., 2016. С. 323.

нельзя помочь делу. Ну что можно сделать с этим ребенком! Пляшет над пропастью и... спокоен. Государством же правит безумная женщина, а около нее клубок грязных червей»¹.

Между строк этой цитаты угадывается прежде всего смертельная усталость. Не следует забывать о том, что Алексеев был довольно конфликтным военным администратором, непростым во взаимоотношениях с коллегами. Это влияло и на его кадровые решения. Например, трения между генералами Алексеевым и Даниловым не позволили последнему остаться во главе ГУГШ². В переписке с сыном Алексеев высказывался о других генералах вполне однозначно: *«Плохо работал Радко, еще хуже Добророльский, оказавшийся негодным начальником штаба. Иванов обратился за это время совсем в мокрую курицу, Драгом[иров] изнервничался и заменен другим»³*. С таким отношением к остальным участникам предполагаемого заговора его условный регент Алексеев вряд ли спелся бы.

С ноября 1916 года начальник штаба Ставки находился на лечении в Севастополе. 7 (20) декабря Николай II телеграфировал ему с заботой: *«Надеюсь, южное солнце и воздух восстанавливают Ваше здоровье»⁴*. По сведениям Деникина, эмиссары оппозиции вышли на Алексеева именно тогда: *«Они совершенно откровенно заявили, что назревает переворот. Как отнесется к этому страна, они знают. Но какое впечатление произведет переворот на фронте, они учесть не могут. Просили совета»⁵*. Алексеев подчеркнул недопустимость государственных потрясений в военное время, так как для фронта они станут смертельными.

¹ Булдаков В. П. Красная смута: Природа и последствия революционного насилия. М., 2010. С. 109.

² Кожевникова Г. В. Главное Управление Генерального штаба и Ставка Верховного главнокомандующего: проблема преемственности оперативного управления Вооруженными силами (1914–1917 гг.) // Государственный аппарат в России в годы революции и Гражданской войны. Материалы Всероссийской конференции 22 декабря 1997 г. М., 1998. С. 126.

³ «Во имя честности, во имя любви к нашей дорогой России». Письма генерала М. В. Алексева к сыну Николаю // Источник. 1997. № 3. С. 24.

⁴ Куликов С. В. Бюрократическая элита Российской империи накануне падения старого порядка (1914–1917). Рязань, 2004. С. 330.

⁵ Деникин А. И. Очерки русской смуты. Т. 1. Крушение власти и армии (февраль — сентябрь 1917 г.). Вып. 1. Париж, 1921. С. 37.

Наконец, сам Гучков позднее вспоминал, что «никого из крупных военных к заговору привлечь не удалось»¹. Таким образом, нет ни одного бесспорного доказательства в пользу конспирологической версии заговора. Более того, если задаваться целью обвинить Гучкова в организации февральского переворота, то необходимо объяснить и его поведение за считанные дни до начала беспорядков. Глава ЦВПК «обрабатывал» рабочую группу при Комитете, рассчитывая устроить 14 (27) февраля 1917 года массовую манифестацию, что проследовала бы к Думе и добилась смены правительства на «ответственное» — о смене государственного строя речи не шло. Масштабное мероприятие активно подготавливалось, с крупными тиражами листовок, подготовкой агитаторов, даже раздачей стрелкового вооружения. Казалось бы, факты подготовки революции налицо? Да, но... Нет. Планируемой и тщательно отрепетированной манифестации не состоялось, поскольку Милюков и Родзянко высказались против нее². Хроника же событий неделю с небольшим спустя не сохранила столь же явных следов их подготовки тем же Гучковым. Вернее, исследователь С. В. Куликов указывает на них с отсылкой к мемуарам меньшевика Н. И. Иорданского: «Утром 27 февраля, в решающий день Февральской революции, именно руководители ЦВПК инициировали восстание запасного батальона Волынского полка. Во всяком случае, по сведениям Н. И. Иорданского, выступление волынцев “получило направление от военной организации” А. И. Гучкова, которая хотя и “была недостаточно оформлена, не закончена, не приготовлена к повстанческой борьбе, связана только с одиночками и мелкими солдатскими кружками”, однако “общая наметка первоначальных операций, несомненно, могла быть известна и той небольшой части солдат, которая уже находилась в сношениях с заговорщиками и которая имела возможность тайно получить указания от руководящей группы, из осторожности державшейся в тени”»³. Правда, сам Иорданский оговаривался, что предполагает

¹ Мельгунов С. П. На путях к дворцовому перевороту. Париж, 1931. С. 149.

² Нефедов С. А. О Февральской революции и «заговоре Гучкова» // Историческая и социально-образовательная мысль. 2017. Т. 9. № 2/1. С. 16–17.

³ Куликов С. В. Февральская революция спустя сто лет (продолжение) // Вестник СПбГУ. История. 2017. Т. 62. Вып. 4. С. 744.

происхождение восстания из действий неисследованной доселе военной организации, что заговорщики, *быть может*, спровоцировали первые выступления солдат петроградского гарнизона¹. Последнее допущение вкупе с оговоркой С. В. Куликов в своем исследовании оставил за рамками цитаты. Сложно счесть данное свидетельство убедительным аргументом, если, конечно, не превращать его оценку в вопрос веры, а о начале беспорядков в учебной команде запасного батальона лейб-гвардии Волынского полка и их причине ранее уже говорилось.

Спору нет, заговор — по умолчанию келейное дело, не терпящее улик. Но даже если его нити действительно плелись, в феврале 1917 года для них пришла пора невозможного: переплестись клубком, одновременно с этим натянуться струнами.

Сожжение зимы

Генерал Алексеев возвратился в Ставку 18 февраля (3 марта) и сразу же приступил к делам, коих немало накопилось в его отсутствие. Вскоре в Могилев отправился и Николай II, а на следующий день в столице началась революция.

Обычно ее старт связывают с демонстрациями женщин — забастовавших работниц предприятий Выборгского района, следовавших в центр Петрограда с антивоенными лозунгами и требованиями о хлебе. В первой главе я упомянул о сокращении его запасов в столице. Сперва это произошло из-за срочной отправки значительного объема муки (2059 тысяч пудов / 33 тысяч 726 тонн 420 килограммов) на передовую в декабре 1916 года. Около пятой части оставшихся в городе в январе 1917-го запасов хлеба (1946 тысяч пудов / 31 тысячи 875 тонн 480 килограммов) принадлежало частникам, придерживавшим его в расчете на спекуляцию на росте цен. Затем, в феврале государственный резерв уменьшился из-за распределения

¹ Нефедов С. А. Россия в плену виртуальной реальности // О причинах русской революции. М., 2010. С. 361.

еще полумиллиона пудов между близлежащими от столицы городами, где гарнизонным войскам было попросту нечего есть. Снизился подвоз хлеба и овса — со 120 и 50 вагонов в 1915 году до 48 и 3 вагонов соответственно. Холод и голод не щадили умиравших лошадей, которых приходилось выкармливать хлебом из без того небольших городских запасов, ведь иначе муку было бы некому доставлять в пекарни. В конце января метели отсекали большую часть очередных доставок провизии в Петроград. Распоряжением Риттиха снизился отпуск муки пекарям. По улицам протянулись очереди, горожанам в хвостах которых хлеба могло попросту не хватить.

Пшеничной муки имелось гораздо меньше, чем ржаной, но готовившие прежде белый хлеб булочки не могли выпекать черный, так или иначе требовавший более длительной готовки, а значит — большего расхода дров. Нехватка пекарей оказалась ошеломительной неожиданностью для властей. Командующий войсками Петроградского военного округа генерал-лейтенант С. С. Хабалов даже запросил демобилизовать полторы тысячи хлебопексов для нужд столицы, однако это решение стало запоздалым.

Итак, хлеба в Петрограде мало, в основном он выходит плохо приготовленным, но цены на него все равно растут, как и очереди из покупателей, изнервничавшихся и злых. Пресса распространяет слухи о скором введении карточной системы распределения и выдачи хлеба. Рассчитывая удержать народ от антиправительственных выступлений, ожидавшихся 14 (27) февраля, столичный градоначальник А. П. Балк указал обеспечить население хлебом вдоволь и впрок. Родным рабочим надлежало выдать запас муки на пять дней ввиду отсутствия хлеба¹. Для увеличения поставок в Петроград сократилось количество пассажирских рейсов, вагоны с мукой и зерном отцепляли от застрявших в пути составов и гнали в столицу. Экстренные меры, казалось бы, помогли: количество очередей снизилось, как и их протяженность, и тревога питерцев. Власти могли выдохнуть с облегчением... Но не более того. С учетом масштаба бедствия даже

¹ *Нефедов С. А.* Неизвестная Февральская революция (часть 2) // Новейшая история России. 2018. Т. 8. № 1. С. 38.

решения гораздо серьезнее принятых оказались бы паллиативом. Ну а в реальности разовый отпуск большого количества хлеба сократил и так невеликие его запасы. 18 февраля (3 марта) пекарни снова стали получать меньше муки и производить меньше хлеба. Вдобавок те из них, что продолжали работу, придерживали часть запасов муки — она стоила больше обесценивавшихся денег. Очереди вернулись, а страх и гнев мерзнущих в них людей удвоились. Руководивший петроградской охранкой генерал К. И. Глобачев проникательно писал в те дни: *«Матери семей, изнуренные бесконечным стоянием в хвостах у лавок, пострадавшие при виде своих полуголодных и больных детей, пожалуй, сейчас гораздо ближе к революции, чем гг. Милюковы, Родичевы и К°, и, конечно, они гораздо опаснее, так как представляют собою тот склад горючего материала, для которого достаточно одной искры, чтобы вспыхнул пожар...»*¹.

Впоследствии генерал Хабалов на допросе в Чрезвычайной Следственной Комиссии станет объяснять, что пекарням решено было выдавать меньше муки, ведь *«они не перепекут всего в хлеб, так как делают себе запасы»*². Это решение пришлось на 23 февраля (8 марта) — тот самый день, когда работницы принялись бастовать и вышли на улицы, моля о хлебе.

С учетом имеющихся данных не может не удивлять позиция выдающегося ученого, доктора исторических наук Б. Н. Миронова относительно причин Февральской революции и спровоцировавшего ее дефицита хлеба в Петрограде: *«Продовольственный кризис был обусловлен не объективными, а субъективными факторами... В недавней работе С. В. Куликова приведены не опубликованные до сих пор свидетельства помощника начальника канцелярии Совета министров А. С. Путилова о том, что управляющий делами Особого совещания по продовольствию Н. А. Гаврилов и его подчиненные были связаны с "оппозиционными кругами" и вместе с ними сознательно вели про-*

¹ Глобачев К. И. Правда о русской революции: Воспоминания бывшего начальника Петроградского охранного отделения. М., 2009. С. 388.

² Падение царского режима. Стенографические отчеты допросов и показаний, данных в 1917 г. в Чрезвычайной Следственной Комиссии Временного Правительства / ред. П. Е. Щеголева. Т. I. Л., 1924. С. 186.

довольственное дело с таким расчетом, чтобы “непрерывно вызвать на этой почве недовольство широких масс рабочего населения”... Куликов же, на мой взгляд, убедительно доказал, что Февральская революция 1917 года произошла отнюдь не стихийно»¹. Здесь имеется в виду статья кандидата исторических наук С. В. Куликова, в которой тот именуется острой нехваткой провизии в Петрограде «формальным поводом для революции» и действительно ссылается на записки А. С. Путилова... Правда, виновность Н. А. Гаврилова во вспышке голода в столице на поверку оказывается не более чем мнением помощника главы канцелярии Совета министров, а никак не свидетельством². Как и в случае с предположениями Иорданского, подмена понятий — пожалуй, не лучший способ установления истины, тем более в столь сложных исторических вопросах. Одно частное мнение никак не может быть весомее сотен фактов. Да и на излете зимы 1917-го оппозиционным кругам было, в общем-то, незачем мудрить с поставками хлеба. Проблемы, начиная от инфляции и заканчивая кормлением лошадей хлебом, и так нарастали словно снежный ком, ударивший в итоге по трону.

Исследователь В. В. Поликарпов подчеркивает значение стачек и произошедшего 22 февраля (7 марта) локаута на Ижорском и Путиловском заводах в Нарвском районе. Путиловский завод был крупнейшим предприятием города и всей империи: без малого 27 тысяч рабочих — не пустяк. «Свои мотивы исключать из поля зрения путиловский локаут имеют энтузиасты масонско-закулисного объяснения Февральского переворота, — пишет В. В. Поликарпов. — Что-то помешало масоноведом довести до логического конца доказательство того, что бунт против российской государственности устроили масоны: “масон” Маниковский дал команду о локауте на Путиловском заводе — и пошло-поехало!»³.

¹ Цит. по: Миронов Б. Н. Когда в России жилось хорошо? Эпизод второй. 1861–1917 годы // Родина. 2008. № 5. С. 84.

² Куликов С. В. «Революции неизменно идут сверху...»: падение царизма сквозь призму элитистской парадигмы // Нестор. Журнал истории и культуры России и Восточной Европы. 2007. № 11. С. 173, 174.

³ См.: Поликарпов В. В. 22–23 февраля 1917 года в Петрограде // Вопросы истории. 2005. № 10. С. 10–24.



Император Николай II с цесаревичем Алексеем и великими княжнами в окружении казаков Собственного Его Императорского Величества Конвоя. Могилев, 4 (17) октября 1916 года

Вечером 25 февраля (10 марта) командующий войсками Петроградского военного округа генерал-лейтенант С. С. Хабалов сообщал Алексееву о волнениях в Петрограде: накануне забастовало порядка двухсот тысяч рабочих, трамваи не ходят, избито несколько полицейских, казаки рассеивают толпы¹. Начальник штаба доложил об этом государю. Тот отправил Хабалову приказ *«завтра же прекратить в столице беспорядки»*. Родзянко в телеграмме буквально умолял Николая II о новом правительстве, пока серьезная ситуация не стала фатальной. Царь проигнорировал его послание и издал указ о роспуске Государственной Думы.

На следующий день в столице империи льется кровь, гремят выстрелы — предвестие грозы, разразившейся 27 февраля (12 марта), когда восстали части петроградского гарнизона. Вооруженные мятежники

¹ Февральская революция 1917 года (Документы Ставки Верховного главнокомандующего и Штаба главнокомандующего армиями Сев[ерного] фронта). Подг. А. А. Сергеев // Красный архив. 1927. № 2 (21). С. 4.

направились к Таврическому дворцу, где члены упраздненной царским указом Думы образовали Временный комитет во главе с Родзянко. В очаге мятежа возникла новая власть, и бунт превратился в революцию.

Мнения о ее «верхушечном» характере ныне широко распространены в публицистике, они кочуют оттуда в Интернет и обратно. События, организованные сверху, будто бы ограничившиеся столицей и не затронувшие остальной территории империи... Применительно к 27 февраля (12 марта) довольно сказать о растерянности, воцарившейся в Думе. Гучков и Родзянко собирались телеграфировать Николаю II в то время, как графиня С. В. Панина убеждала их сперва обратиться к восставшим солдатам¹. Нерешительность лидеров думской оппозиции, не знающих, за что хвататься в начавшемся водовороте событий, слабо сочетается с галереей портретов заговорщиков, хладнокровно крушащих самодержавие².

Николай II вечером того же дня принимает решение раздавить революцию в зародыше. Он велит состоявшему при его особе генералу Иванову следовать в Царское Село: безопасность семьи для императора была на первом месте. Там Иванов дождался бы усиления снятыми с Северного и Западного фронтов частями, и на правах нового командующего Петроградским военным округом навел бы в столице порядок. По некоторым данным, Алексеев предлагал поручить усмирение Петрограда генерал-инспектору артиллерии, великому князю Сергею Михайловичу³. Но государь уже сделал свой выбор.

¹ Булдаков В. П., Леонтьева Т. Г. Указ. соч. С. 449.

² Приведу здесь и суждение доктора исторических наук Б. И. Колоницкого о том, являлись ли восставшие в Петрограде ведомыми — во всяком случае, в первые дни: «Рациональный штурм власти предполагал бы атаку на инфраструктуру власти и контакт с авторитетными оппозиционными центрами. Забастовщики же не пытались захватить министерства и штабы, почту и телеграф, они не направились к Государственной Думе. Они шли на Невский проспект. Их действия определялись городской политической традицией и политической топографией города. Начиная с 27 февраля, возрастает роль Таврического дворца, Государственной Думы, а затем и Совета. Хотя и потом стихийность не исчезает полностью».

³ Анфертьев И. А. Источники личного происхождения об участии генерала от инфантерии М. В. Алексея в отречении Николая II от престола. 1917 г. // Вестник архивиста. 2013. № 4. С. 73.

Весь остальной вечер он провел на связи с Царским Селом. Положение семьи очень тревожило Николая II, вдобавок царевны захворали корью. Из Петрограда в Ставку названивал брат императора, великий князь Михаил Александрович. Родзянко заклинал его взять бразды правления в свои руки, раз уж царь отмалчивается: распустить правительство и потребовать от венценосца учредить ответственное министерство. Великий князь не поддавался на уговоры, хотя отставку министров поддерживал. А накануне полуночи Николай II объявил, что едет в Царское и до своего прибытия туда никаких решений принимать не намерен.

Еще не вполне оправившийся от болезни Алексеев едва не слег с жаром под 40 градусов. Однако, узнав о намерении царя, он поспешил во дворец со словами: «*На колени стану, буду умолять не уезжать — это погубит Россию*». Вернувшись, Алексеев выдохнул с облегчением: «*Удалось уговорить!*»¹ Но полчаса спустя Николай II все же покинул Ставку, причем очень поспешно: на поезд не успели толком погрузиться даже казаки Собственного Его Императорского Величества Конвоя.

В 0 часов 55 минут 28 февраля (13 марта) поступает телеграмма от Хабалова: «*Прошу доложить Его Императорскому Величеству, что исполнить повеление о восстановлении порядка в столице не мог...*»². Докладывать некому, и в следующие часы с императором не будет связи. Петроградские телеграфисты жалуются, что доставлять депеши из Ставки кому бы то ни было больше не могут: всюду мятежники, по городу не пройти — не проехать. Однако едва держащийся на ногах Алексеев продолжает действовать. Он запрашивает у Рузского и Эверта еще по одной пешей и конной батарее для экспедиции Иванова, и передает командующему войсками Московского военного округа генералу от артиллерии И. И. Мрозовскому полномочия перевести город на осадное положение. Московский чиновник Н. П. Окунев 28 февраля (13 марта) записал в дневнике:

¹ Сергеевский Б. Н. Отречение 1917 (Машинописное издание «Военного Вестника», Нью-Йорк, 1969 г., присланное для напечатания И. А. Автомоновым) // Кадетская переписка. 1985. № 38. С. 10.

² Ненароков А. П. 1917: краткая история, документы, фотографии. М., 1988. С. 48.

«Волна беспорядков перекатилась и в Москву — сегодня и здесь не вышла ни одна газета <...> К 12 часам дня в Москве остановились все трамваи и бездействуют телефоны». К вечеру, по его словам, центр города уже заполнили манифестанты с красными флагами и рупорами, Кремль был закрыт¹. Уже 1 марта «от Лубянского пассажа вдоль к Охотному ряду темнела оживленной массой, может быть, сотысячная толпа. И между пешеходами то и дело мчались в разных направлениях грузовые и пассажирские автомобили, на которых стояли солдаты, прапорщики и студенты, а то и барышни, и, махая красными флагами, приветствовали публику...»². Эту яркую зарисовку дополняют записки встретившего революционные события в Москве, в рядах 1-й запасной артиллерийской бригады прапорщика В. В. Савинкова, брата известного террориста: «28 февраля исполняющий должность старшего офицера нашей батареи прапорщик В. передал мне приказание полковника Ростовцева остаться после занятий в бригаде по причине ожидающихся беспорядков <...> Часов около 11 я был вызван к Ростовцеву, которому дежурный офицер взволнованно докладывал о начавшихся в бригаде беспорядках: солдаты вышли из барачных дворов и шумят во дворах»³. Итак, рассуждать о волнениях только в Петрограде, коими будто бы и ограничилась Февральская революция, бессмысленно — они практически одновременно начались и в Москве. В других же губернских центрах империи о ее головокружении и не могло моментально стать известно, как минимум — в силу колоссальных расстояний между ними. Историк С. П. Мельгунов справедливо замечал: «Во многих губерниях центра России (Ярославь, Тула и др.) движение началось 3-го. Жители Херсона даже 5 марта могли читать воззвание губернатора Червинского о народных беспорядках в Петербурге... На фронт весть о революции, естественно, пришла еще позже»⁴.

Возвращаясь в Ставку к генералу Алексееву: в 4 часа 55 минут утра он получает сообщение из Минска — Эверт обещает помочь

¹ Окунев Н. П. Дневник москвича, 1917–1924. Кн. 1. М., 1997. С. 12.

² Там же. С. 14.

³ Савинков В. В. Февральская революция // Военно-исторический журнал. 2006. № 2. С. 63.

⁴ Мельгунов С. П. Мартовские дни 1917 года. М., 2006. С. 21.

и пехотой, и кавалерией, и пулеметной командой, но формирование эшелона продлится до 2 (15) марта.



Члены и сторонники Бунда на одной из московских демонстраций во время Февральской революции 1917 года

Поспав несколько часов, Алексеев темным утром 28 февраля (13 марта) получает очередную весточку от Хабалова: «Число оставшихся верных долгу уменьшилось до 600 человек пехоты и до 500 всадников при 15 пулеметах, 12 орудиях, с 80 патронами всего. Положение до чрезвычайности трудное»¹. Начальник штаба Ставки удваивает усилия, телеграммы летят одна за другой. Морскому министру Григоровичу следует обеспечить Иванова парой надежных батальонов

¹ Закатов А. Н. Император Кирилл I в февральские дни 1917 года. М., 1998. С. 49.

Кронштадтской крепостной артиллерии, за Рузским — батальон Выборгских артиллеристов, если он потребуется. Военному министру генералу от инфантерии М. А. Беляеву, главе Совета министров князю Голицыну, всем, всем, всем: требования главнокомандующего Петроградским военным округом генерал-адъютанта Иванова должны выполняться беспрекословно!

Иванов связывается с Хабаловым по прямому проводу и ставит вопросы ребром: «Какие части в порядке и какие безобразят? Какие вокзалы охраняются? В каких частях города поддерживается порядок? Какие власти правят этими частями города? Все ли министерства правильно функционируют? Много ли оружия, артиллерии и боевых припасов попало в руки бунтующих? Какие военные власти и штабы в вашем распоряжении?»¹. Все, что был в состоянии выдать командующий округом: «Все вокзалы во власти революционеров... Весь город во власти революционеров... Ответить не могу... Не имею... Все артиллерийские заведения во власти революционеров...»². По свидетельству последнего начальника Петроградского охранного отделения К. И. Глобачева, в столице «видны были только кучки вооруженных рабочих, солдат и матросов, перемешанных всяким сбродом; все это стреляло, куда-то мчалось, но куда и зачем, я думаю, они сами не отдавали себе отчета»³.

Призадумавшись, Иванов передает генералам Рузскому и Эверту, что отбывает из Могилева нынче же, и к утру должен приехать в Царское Село. Выделенным с фронтов полкам надлежало следовать туда же и по прибытии связаться с командующим. Георгиевский батальон отправился в путь в 10 часов 15 минут утра, Иванов — несколько часов спустя.

В течение дня Алексеев извещал командующих фронтами о положении дел в Петрограде. Извещал честно, не искажая информацию. Коммюнике завершалось словами: «На всех нас лег священный долг перед государем и родиной сохранить верность долгу и присяге в войсках действующих армий, обеспечить железнодорожное движение и прилив

¹ Последние дни царской семьи. М., 2014. С. 61.

² Там же. С. 61.

³ Глобачев К. И. Правда о русской революции. Воспоминания бывшего начальника Петроградского охранного отделения // Вопросы истории. 2009. № 9. С. 65.

*продовольственных запасов»*¹. Начальник штаба Ставки просил Брусилова на Юго-Западном фронте помочь Иванову гвардейскими частями. Ничто в действиях предполагаемых фигурантов «заговора генералов» не выдавало какого-либо их злого умысла — они свидетельствовали строго об обратном.

Государь был в пути, Иванов и карательные части — тоже. Судьба империи и прежде зависела от железных дорог, но теперь счет велся на часы. Алексеев запросил Беляева о том, способен ли министр путей сообщения Э. Б. Кригер-Войновский управлять ситуацией? В ином случае руководство всей транспортной сетью должно было перейти к товарищу министра Кислякову. Час спустя пришел ответ: министр накануне был застигнут мятежниками в Мариинском дворце, но смог улизнуть и скрыться. На обороте телеграммы начальник штаба Ставки пишет: *«Управление всеми железными дорогами временно принимаю на себя через товарища М[инистра] П[утей] С[ообщения] на театре военных действий»*². Решение принято и зафиксировано. Казалось бы, монархия спасена, но... К тому моменту МПС уже полсуток как контролировалось Временным комитетом.

Еще накануне депутат Государственной Думы инженер А. А. Бубликов предложил Родзянко занять здание министерства. Это дало бы в руки оппозиции власть над железными дорогами, но не только. Министерство путей сообщения располагало собственной телеграфной сетью, автономной от МВД. С ее помощью Временный комитет мог бы получать сводки с мест в империи, но главное — вести собственные передачи. Растерявшийся от того, сколь крутой оборот принимают дела, Родзянко ответил Бубликову: *«Так если это необходимо, пойдите и займите»*. Около 3 часов ночи 28 февраля (13 марта) тот с группой солдат пошел и занял. А засветло им было передано всей России воззвание к путейцам — по сути, сообщение о перевороте: *«По поручению Комитета Государственной думы, я сего числа занял Министерство путей сообщения и объявляю следующий приказ пред-*

¹ Февральская революция 1917 года... С. 22–24.

² Сенин А. С. Министерство путей сообщения в 1917 году: Краткий исторический очерк. М., 1993. С. 41.

седателя Государственной думы: Железнодорожники! Старая власть, создавшая разруху всех отраслей государственного управления, оказалась бессильной. Государственная дума взяла в свои руки создание новой власти. Обращаюсь к Вам от имени Отечества: от Вас зависит теперь спасение Родины. Она ждет от Вас больше, чем исполнение долга, она ждет подвига. Движение поездов должно производиться непрерывно с удвоенной энергией. Слабость и недостаточность техники на русской сети должны быть покрыты Вашей беззаветной энергией, любовью к Родине и сознанием важности транспорта для войны и благоустройства тыла. Председатель Государственной думы Родзянко...

Член Вашей семьи, я твердо верю, что Вы сумеете ответить на этот призыв и оправдать надежды на Вас нашей Родины. Все служащие должны остаться на своем посту. Бубликов»¹.

В это время императорские литерные поезда прибыли в Оршу — первую остановку на маршруте до Царского Села. Там с опозданием были получены и телеграмма Беляева о поражении верных сил в Петрограде, и обращение Родзянко. Как быть? Непокорная Дума требовала направить царские составы напрямую в Петроград. Свита предлагала выход: поспешить в Бологое, а оттуда — в Псков, под защиту штаба Северного фронта. Дворцовый комендант В. Н. Воейков настаивал на следовании в Царское Село. К закату Николай II был во Ржеве, кочегары ненадолго перевели дух. На станцию Бологое поезда прибыли в полночь. Зима 1917 года закончилась.

Бубликов позаботился о пресечении любых попыток императора перейти линию Бологое — Псков. Однако тому удалось к утру 1 (14) марта добраться до Малой Вишеры. Дальнейший путь к семье был опасен, и Николай II решил развернуть поезда: обратно — в Бологое, а оттуда к верному Ружскому. Около 9 часов утра они миновали Бологое без остановок и помчались дальше, в Псков.

Узнав об этом, Бубликов рассвирепел. Он потребовал задерживать царя между станциями Бологое и Дно любыми средствами, заблокировать разъезд одним... нет, двумя товарными поездами!

¹Сенин А. С. Министерство путей сообщения в 1917 году. Изд. 2-е, перераб. и доп. М., 2009. С. 24.



**Николай II на платформе железнодорожной станции,
фотоснимок еще конца 1916 года**

Это распоряжение не было выполнено. К 15 часам императорские составы прибыли на станцию Дно. Там Николая II ожидала телеграмма от Родзянко: *«Станция Дно. Его Императорскому Величеству. Сейчас экстренным поездом выезжаю на ст[анцию] Дно для доклада Вам, Государь, о положении дел и необходимых мерах для спасения России. Убедительно прошу дождаться моего приезда, ибо дорога каждая минута»*¹. Император и прежде не удостоивал председателя распущенной Думы ответа. Теперь же, после заявления о «новой власти», Николай II и подавно не стал дожидаться Родзянко. Поезда направились дальше, в Псков: несколько часов пути, в конце которого их торжественно встретит Рузский, и уж тогда самозванцам в Петрограде несдобровать!

¹ Мельгунов С. П. Мартовские дни 1917 года. Париж, 1961. С. 55. В переиздании: М., 2008. С. 98.

И верно, еще накануне генерал Рузский телеграфировал командующим армиями Северного фронта: беспорядки в столице принимают опасный размах, нельзя допустить, чтобы этот огонь перекинулся в войска. Необходимо поддерживать нормальное движение на железных дорогах, следить за сохранностью путей, мостов и станций. В 1, 5, 12-й армиях и 42-м армейском корпусе надлежало выделить по две роты с пулеметными командами и придать им поезда — пусть гасят любую вспышку угрозы, где бы она ни возникла. И даже 1 (14) марта, когда Верховный главнокомандующий приближался к станции Дно, эти распоряжения оставались в силе. Но в 13 часов 55 минут начальник штаба армий Юго-Западного фронта генерал от инфантерии В. Н. Клембовский передал Рузскому телеграмму Алексеева. Тот первым делом отправил ее Иванову еще во втором часу ночи, а днем текст получили и Эверт, и Брусилов, и командующий войсками Румынского фронта генерал Сахаров: *«Частные сведения говорят, что 28 февраля в Петрограде наступило полное спокойствие. Войска, примкнув к Временному Правительству в полном составе, приводятся в порядок. Временное Правительство, под председательством Родзянки, заседаая в Государственной Думе, пригласило командиров воинских частей для получения приказаний по поддержанию порядка. Воззвание к населению, выпущенное Временным правительством, говорит о незыблемости монархического начала России, о необходимости новых оснований для выбора и назначения правительства. Ждут с нетерпением приезда Его Величества, чтобы представить Ему все изложенное и просьбу принять это пожелание народа. Если эти сведения верны, то изменяются способы ваших действий, переговоры приведут к умиротворению, дабы избежать позорной междоусобицы, столь желанной нашему врагу, дабы сохранить учреждения, заводы и пустить в ход работы. Воззвание нового министра путей Бубликова к железнодорожникам, мною полученное кружным путем, зовет к усиленной работе всех, дабы наладить расстроенный транспорт. Доложите Его Величеству все это и убеждение, что дело можно привести мирно к хорошему концу, который укрепит Россию»¹.*

¹Февральская революция 1917 года... С. 31.

Иванов на момент получения этой телеграммы по-прежнему располагал только Георгиевским батальоном, с которым выехал из Могилева. Днем Алексеев загодя урезал его будущее усиление, задержав отправку гвардейских частей с Юго-Западного фронта. На полки от Рузского и Эверта рассчитывать уже не приходилось. Пошумев на станции Дно, Иванов поехал в Вырицу, а оттуда ночью на 2 (15) марта прибыл в Царское Село. К тому моменту Николай II уже подписал манифест об ответственном министерстве и телеграфировал Иванову: «*Прошу до моего приезда и доклада мне никаких мер не принимать*»¹. Георгиевские кавалеры не покинули эшелон — такова была горячая просьба Александры Федоровны, не желавшей допускать кровопролития. После беседы с императрицей Иванов ранним утром 2 (15) марта оставил Царское. Сам факт его визита очень впечатлил императорскую семью, преисполненную благодарности к старому генералу. «*Совет рабочих и солдатских депутатов так же высоко оценил действия Н. И. Иванова, 12 марта приказав арестовать его*», — с сарказмом отмечал историк Ю. Е. Кондаков².

Советы — еще одна пробужденная Февральской революцией сила с собственным вектором. Она заявила о себе в тот самый момент, когда Временный комитет, казалось бы, получил власть над армией. Заявила лаконично, выпустив один-единственный приказ войскам Петроградского гарнизона, но ставший буквально самым потрясающим приказом в истории Русской армии.

История Приказа № 1 — одна из главных тайн Февральской революции.

Первый последний приказ

Мнения о нем разнятся по сей день. В советской исторической литературе Приказ № 1 именовался не иначе как актом «демокра-

¹ Седова Я. Великий магистр революции. М., 2006. С. 210.

² Кондаков Ю. Е. «Бумажный» поход генерала Н. И. Иванова на Петроград // Православное информационное агентство «Русская линия». 26.05.2005. [<http://rusk.ru/st.php?idar=103274>]. Дата последнего обращения: 04.01.2018.

тизации» армии. Но существовал и другой взгляд: «...Преступный приказ номер первый, которым наносился могучий предательский удар с тылу по Русской армии...»¹. Для того чтобы разобраться в его предыстории, необходимо проследить за тем, как развивались события в Петрограде начиная с утра 1 (14) марта.

Оно ознаменовалось волнениями петроградского гарнизона. С раннего утра в Исполком Петросовета прибывали делегаты различных воинских частей гарнизона с жалобами на офицеров, якобы пытавшихся разоружить солдат. По сути дела, эти заявления не подтверждались ни расследованием Военной комиссии Временного комитета Думы, ни какими-либо осязаемыми доказательствами со стороны Петросовета. Подчас неодобрение командной частью самовольного захвата оружия воспринималось солдатами как наступление враждебных им сил².

Военная комиссия отозвалась на беспокойное состояние гарнизона в выпуском объявления за подписью коменданта Б. А. Энгельгардта. В нем говорилось, что слухи о разоружении солдат оказались ложными. В то же время объявление предупреждало офицеров: в случае допущения подобных эпизодов против них будут приняты самые решительные меры, вплоть до расстрела³.

Эти полумеры не устроили гарнизон, и солдаты понесли свои беспокойства в Петросовет. Предстоящее заседание его, пока еще только рабочих депутатов, но с представителями от воинских частей, решили целиком посвятить «солдатским нуждам». В повестке дня значились 3 вопроса: об отношении солдат к возвращающимся офицерам, о выдаче оружия, о Военной комиссии и пределах ее компетенции.

По каждому из них представителям гарнизона позволили высказаться. По их общему мнению, со стороны Исполкома не было дано должной оценки действиям Временного комитета в отношении «поползновений офицерства».

¹ Спиридович А. И. Указ. соч. С. 377.

² Шляпников А. Г. Канун семнадцатого года. Семнадцатый год. В 3 кн. Т. 2: Семнадцатый год. Кн. 1–2. М., 1992. С. 184.

³ Катков Г. М. Февральская революция. М., 1997. С. 362.

Тогда же в Исполком были избраны представители от солдат, с оговоркой: «*Временно, на три дня*». Как известно, они затянутся на куда более длительный срок.

Протокол заседания Исполкома Петросовета от 1 (14) марта 1917 года не сохранился; возможно, он вообще не велся. Из всех источников следует одно: у руководства Исполкома не было и тени сомнения в необходимости передачи власти буржуазии¹.

Представители большевиков на заседании А. Н. Падерин и А. Д. Садовский выступили с категорическим протестом против этой идеи. Их инициатива о формировании революционного правительства была отвергнута².

В итоге, Исполком принял меры к успокоению солдат. Во-первых, их, по одному от каждой роты, пригласили присоединиться к Петросовету. Во-вторых, Петросовет решил обязать сформированное Временным комитетом правительство, из кого бы оно ни состояло, никуда не переводить петроградские части. Однако гарнизону и этого показалось мало. Вечером в Военную комиссию Думы пришли представители солдат и предложили издать приказ гарнизону, подписанный как Временным комитетом, так и Петросоветом. Делегатов приняли холодно, отказавшись говорить с ними. Солдаты ушли, недовольно бормоча, что если Временный комитет не выпустит приказ, они сами его выпустят³.

Приблизительно в это же время выработанная программа формирования правительства оглашалась на расширенном собрании Исполкома. О нем также сохранилось немного сведений. Прения закончились, время было позднее и значительная часть депутатов разошлась по домам⁴.

Под занавес была сформирована делегация для переговоров с думским Временным комитетом. В ее состав вошли Н. С. Чхеидзе, Н. Д. Соколов, Ю. М. Стеклов, Н. Н. Суханов, которые «*тут же при-*

¹ Пушкарева И. М. Февральская буржуазно-демократическая революция 1917 г. в России. М., 1982. С. 202.

² Там же. С. 203.

³ Катков Г. М. Указ. соч. С. 363.

⁴ Пушкарева И. М. Указ. соч. С. 203.

ступили к своим обязанностям». А в 4 часа утра Временному комитету был представлен Приказ № 1¹.

Сложно удержаться от подозрения, что к созданию этого приказа как минимум приложили руку большевики, а как максимум — РСДРП(б) выступила и инициатором, и распространителем текста. Для того чтобы взвесить это мнение при всей его конспирологичности, следует разобраться в том, как же создавался Приказ.



Февральская революция на пороге Таврического дворца в Петрограде

Итак, заседание Исполкома закончено, комната № 13 Таврического дворца почти опустела, делегаты отправились на переговоры с Временным комитетом. Как говорится, кто же в лавке остался? Напомню, что протокола заседания не сохранилось. Работу над текстом приказа описывал в мемуарах член Русского бюро ЦК РСДРП(б) А. Г. Шляпников: «Составление и редактирование приказа поручили группе товарищей, членов Исполнительного комитета, работавших в Военной комиссии, и солдат, делегированных в Исполнительный Комитет»².

¹ См. текст Приказа № 1 в приложениях (№ 44).

² Шляпников А. Г. Указ. соч. С. 188.

На один из концов стола Шляпников помещает «глубоко штатского человека», секретаря Исполкома Петросовета внефракционного социал-демократа Н. Д. Соколова, которому, кстати, надлежало участвовать в переговорах в составе делегации. Его окружали представители от солдат, из которых автор помнит исключительно большевиков: Падерина, Садовского, В. И. Баденко, Ф. Ф. Линде, диктовавших Соколову параграфы приказа. Далее следует весьма важное замечание: *«Остальные члены Исполнительного Комитета не вмешивались в их техническую работу...»*¹.

Возможно, ситуацию прояснят воспоминания меньшевика Н. Н. Суханова, вернувшегося в комнату № 13, когда собрание Исполкома уже закончилось. Он увидел, что Соколов сидит за письменным столом. *«Его со всех сторон облепили сидевшие, стоявшие и навалившиеся на стол солдаты, и не то диктовали, не то подсказывали Соколову... Оказалось, что это работает комиссия, избранная Советом для составления солдатского "приказа". Никакого порядка и обсуждения не было...»*, — писал Суханов².

Оба мемуариста изображают картину «демократии в действии», и не верить описываемой Сухановым сцене оснований нет. Однако подобная стихийная обстановка не слишком располагает к быстрой работе над текстом, если только речь идет не о письме запорожцев турецкому султану. Как отмечал британский историк Г. М. Катков, *«...сам Приказ опровергает предположение, что напечатанный текст тождествен коллективному черновику... Напечатанный документ сух и сдержан»*³. Оригинал написанного Соколовым текста не сохранился. У исследователей в распоряжении имеются лишь типографские копии Приказа, одну из которых Соколов в 4 часа утра представил на переговорах.

И здесь выявляется еще одна чрезвычайно важная деталь: между составлением приказа и его публикацией оригинал несколько часов находился в типографии газеты «Известия», которую 27 февраля

¹ Шляпников А. Г. Указ. соч. С. 189.

² Суханов Н. Н. Записки о революции. М., 1991. С. 145.

³ Катков Г. М. Указ. соч. С. 363.

(12 марта) 1917 года по собственной инициативе занял большевик В. Д. Бонч-Бруевич — без преувеличения профессионал издательского дела. Именно с его подачи в этой типографии 28 февраля (13 марта) был выпущен первый номер «Известий» с приложением — манифестом РСДРП(б). «*Это, между прочим, было первое мое “прегрешение” в “Известиях”*», — замечал Бонч-Бруевич, по его собственным словам пострадавший «за свою большевистскую веру»¹.

Можно ли быть уверенным до конца в неизменности содержания текста Приказа № 1 до и после его опубликования, учитывая то, как он создавался, деловую перегруженность «сугубо штатского» секретаря Соколова и прегрешения большевика-издателя Бонч-Бруевича? Ответить наверняка позволил бы только оригинал текста. Правда, согласно свидетельствам меньшевиков Д. О. Заславского и В. А. Канторовича, львиной долей внимания составителей Приказа владел их однопартиец С. А. Кливанский. Якобы именно он предложил внести в текст ряд важнейших пунктов: о невыдаче офицерам оружия, избрании солдатами представителей в Совет Рабочих и Солдатских Депутатов, подчинении ему и равноправии с офицерами вне фронта².

Но как бы то ни было, Приказ № 1 стал для членов Временного комитета, мягко говоря, потрясением. Еще бы: по сути, за ночь он лишился всякой надежды на удержание власти в армии! Гучков в это время находился в Пскове, дожидаясь отречения Николая II. Он наотрез отказался подписывать Приказ, хотя ему, как и другим, оставалось лишь расписаться в собственном бессилии. Осколки разорвавшейся гранаты было уже не поймать. Причем, по мнению современников, именно Гучков «...погубил армию и довел ее до полного развала»³. «Я не узнаю Александра Ивановича [Гучкова], как он допускает этих господ залезать в армию...», — встревожено недоумевал генерал Крымов, осознававший, какую угрозу Приказ нес действующей

¹ Бонч-Бруевич В. Д. Воспоминания о Ленине. М., 1969. С. 69.

² Костяев Э. В. Российские социал-демократы и Приказ № 1 Петроградского Совета от 1 марта 1917 г. // Власть. 2014. № 4. С. 149.

³ Курлов П. Г. Гибель императорской России. М., 1992. С. 188.

армии¹. Генерал-майор Г. А. Барковский впоследствии рассказывал Родзянко, что огромное количество копий Приказа № 1 доставлялось в его дивизию прямиком из немецких траншей. Возможно, он и сам в это верил.

С другой стороны, Петросовет был вынужден принять Приказ № 1 как выражение своей воли — ничего другого ему не оставалось. Отмена грозила как минимум утратой влияния на гарнизон, а то и на всю армию. Конечно, эсеры и меньшевики в Петросовете старались отмежеваться от произошедшего, однако столь сильно рисковать не могли. Через несколько дней увидел свет Приказ № 2, «разъяснявший», что положения первого касались только петроградского гарнизона, а не всей армии... Но время было уже безнадежно упущено.

Пока в Таврическом дворце вносились последние правки в текст Приказа № 1, в Главном штабе трезвонил телефон: генерал Рузский ждал Родзянко у аппарата. Командующий Северным фронтом настаивал, что вести переговоры следует самому царю, но тот умыл руки. В ходе этого разговора по прямому проводу впервые прозвучало слово «отречение» — нового правительства Временному комитету было уже недостаточно. Штаб Рузского сразу же связался со Ставкой. Генералы обменивались мнениями и сходились в одном: царь должен уйти — для успокоения ситуации в столице, предупреждения смуты во всей стране, безопасности семьи... В доводах не было недостатка.

Как отмечает исследователь А. А. Порошин, *«информация, переданная из штаба Северного фронта в Ставку, привела в сильнейшее волнение М. В. Алексева. Изначально не желая свержения монархии, он понял, что, по сути дела, оказался главным лицом, которое оказало помощь политическим деятелям в свержении монархии»*². Однако утром 2 (15) марта Алексеев отправил командующим фронтами циркулярную телеграмму, испрашивая — не их мнений, нет, а просьб к императору

¹ Врангель П. Н. Записки... С. 26.

² Порошин А. А. Падение русской монархии и генерал М. В. Алексеев // Падение империи, революция и гражданская война в России / сост. С. М. Исхаков. М., 2010. С. 66.

об оставлении кормила власти сыну. Их ответы поступали непосредственно в Псков.

«...Осенив себя крестным знамением, передайте ему [царевичу Алексею] Ваше наследие. Другого выхода нет», — словно отрезал дядя царя, командующий Кавказским фронтом генерал-адъютант великий князь Николай Николаевич¹.

«...Отказаться от престола в пользу Государя Наследника Цесаревича при регентстве Великого Князя Михаила Александровича. Другого исхода нет», — откликнулся некогда целовавший государю руки генерал Брусилов².

«...Безгранично преданный Вашему Величеству верноподданный умоляет Ваше Величество, во имя спасения родины и династии, принять решение, согласованное с заявлением Председателя Государственной Думы», — передал генерал Эверт, чьи твердые монархические воззрения были общеизвестны³.

«Генерал-адъютант Алексеев передал мне преступный и возмутительный ответ председателя Государственной Думы Вам на высококомиссионное решение Государя Императора даровать стране ответственное министерство...» — разгневанно телеграфировал генерал Сахаров, но и он советовал пойти навстречу условиям Временного комитета, то есть отречься⁴.

Начальник штаба Ставки не адресовал своей телеграммы главам флотов. Однако командующий Балтийским флотом вице-адмирал Непенин не преминул присоединиться к просьбам генералитета. Командующий Черноморским флотом вице-адмирал Колчак тоже ознакомился с ними, но ультиматума царю не поддержал⁵.

Русскому не требовалось телеграмм из Ставки: Николай II был, по сути, у него в плену. В настоящее время в научной литературе

¹ Искендеров А. А. Указ. соч. С. 541.

² Соколов Ю. В. Красная звезда или крест? Жизнь и судьба генерала Брусилова. М., 1994. С. 80.

³ Залесский К. А. Алексей Ермолович Эверт — забытый генерал забытой войны // Известия Лаборатории древних технологий. 2015. № 1 (14). С. 83.

⁴ Спиридович А. И. Указ. соч. С. 300.

⁵ Волкова И. В. Русская армия в русской истории. М., 2005. С. 556.

говорится о прессинге командующим Северным фронтом императора вплоть до принятия им решения отречься — и за себя, и за сына, с которым царь не хотел расставаться¹.

Мифы вокруг отречения

Отречение Николая II на сегодняшний день изучено очень подробно. Посвященная этому событию литература вкупе с документальными источниками и мемуарами очевидцев и участников составила бы целую библиотеку. Тем больший ажиотаж произвела версия о том, что отречения... не было. Оно как минимум не было добровольным, а скорее всего, государя отстранили от власти, история и обстоятельства отречения лживы, и подписанный императором текст — тоже фальшивка.

Подобные утверждения впервые зазвучали в отечественной печати еще в 1990-е годы, но оказались незамеченными широкой читательской аудиторией. Сенсаций на любой вкус тогда было хоть отбавляй, да и людей заботили куда более насущные вопросы. Прошло около десяти лет. Интернет из дорогостоящей диковинки становится житейской повседневностью. В нем хватало места всем и на все, в том числе на споры и пересуды об истории. На страницах форумов и блогов кипели страсти, популярные точки зрения распространялись по Сети со скоростью электрического тока. Не миновала чаша

¹ *Оськин М. В. Николай Владимирович Рузский // Вопросы истории. 2012. № 4. С. 67. Данное мнение не является господствующим — например, доктор исторических наук Ф. А. Гайда подчеркивает: «Николай II отрекся сам. Не было никаких формальных оснований заявить, что в отношении царя было осуществлено насилие». См.: 1917: Почему Синод не вступился за царя? // Фома. 2014. № 11 (139). С. 63. Давление, вербально оказываемое на Николая II перед отречением, оригинально прокомментировал в эмиграции граф Д. А. Шереметев, на своем веку служивший адъютантом генерала Рузского: «Боже мой, да ведь Государь Рузского не так понял. Я хорошо знал генерала Рузского и даже был с ним дружен; я отлично знал его привычку — нервничая, он всегда пристукивал кулаком по столу. Он был... тогда не так понят Государем. Какой это ужас!» См.: «О дворцовом перевороте я первый раз услышал после революции...»: Стенограмма беседы Н. А. Базили с А. С. Лукомским (Париж, 24 февраля 1933 г.) // Russian History. 2005. Vol. 32. № 2. P. 254.*

сия и меня, а одним из поводов задуматься о ведении собственного «живого журнала» стала публикация некоего А. Б. Разумова в июне 2008 года¹.

Автор, не будучи ни историком, ни графологом, но весьма увлеченным энтузиастом, подверг историю отречения Николая II и подписанный царем текст манифеста об этом самостоятельной экспертизе. В ходе ее Разумов воспользовался доступными ему средствами и опирался на багаж обыденных знаний. Задавшись несколькими вопросами и ответив на них, он сделал категоричный вывод: *«Таким образом, Государь не имеет никакого отношения к собственному отречению»*.

Миновало еще почти десятилетие. Идея о том, что «отречения не было», не пропала втуне — она обзавелась без малого армией сторонников в Интернете и за его пределами. Ее подхватили публицисты и конспирологи, трактуя и излагая на свой лад. Она проникла даже в научную литературу. Специалисты, облеченные учеными степенями, рассуждают о подложности отречения Николая II, словно об установленном факте. Соответственно, пройти мимо столь экзотической точки зрения на события начала марта 1917-го я попросту не могу.

Следует повториться, что Разумов, строго говоря, не был в этом смысле первопроходцем, однако разделяющие его мнение об отречении специалисты прибегали именно к доводам этого блогера. Первым делом Разумов подметил удивительное сходство между текстами отречения Николая II и телеграммы генерала Алексева № 1865 от 1 (14) марта 1917 года. Рузский доложил о ней императору тем же вечером около 23 часов. В этой телеграмме еще ни слова не говорилось об отречении от престола — речь о нем впервые зайдет в телефонном разговоре между генералом Рузским и Родзянко не-

¹ Несколько замечаний по «Манифесту об отречении Николая II». [<http://rasumov-ab.livejournal.com/131940.html>]. Дата последнего обращения: 04.01.2017. По моему собственному мнению, ссылки на ЖЖ даже в научно-популярном тексте — не комильфо. Однако первая официальная интернет-публикация текста Разумова более недоступна. Из десятков, если не сотен копий ее данный пост в его собственном блоге — это наиболее аутентичная версия текста.

сколько часов спустя. Начальник штаба Ставки умолял царя внять требованиям Временного комитета о создании ответственного министерства и поручить его формирование Родзянко. Далее излагался вариант текста манифеста о создании нового правительства. Разумов тщательно сравнил его с отречением, нашел риторичность документов во многом тождественной и тем самым раскрыл... секрет полишинеля. Почему — становится ясно из разбора им проблемы авторства текста отречения.

Разумов смешивает две сущности: «*Кто готовил текст телеграммы генерал-адъютанта Алексева Царю, № 1865, от 1 марта 1917 г.?*» Но, как ни странно, в этом он не так уж неправ. Приводя высказывания очевидцев отречения Николая II — генерала Данилова, генерал-лейтенанта Д. Н. Дубенского, полковника А. А. Мордвинова и т. д., автор заявляет: текст отречения был написан генералом Лукомским и чиновником МИД, заведующим дипломатической канцелярией Ставки Н. А. Базили под общей редакцией Алексева. И раскрывает второй кряду секрет полишинеля.

Когда прибывшие в Псков поздно вечером 2 (15) марта Гучков и В. В. Шульгин представили Николаю II на подпись проект акта отречения, тот парировал, что у него наготове уже есть собственный вариант текста, составленный тем же утром в Могилеве. И его, как и телеграмму с шаблоном манифеста об ответственном министерстве, действительно составили Лукомский и Базили. И первый, и второй писали об этом в мемуарах. Базили вспоминал, что Алексеев просил его вложить в текст все свое сердце¹. Лукомский указывал черным по белому: «*Я вызвал г[осподина] Базили и мы с ним, вооружившись сводом законом Российской Империи, приступили к составлению манифеста*»². У Сергеевского отложились в памяти поиски Базили 1-го тома «Свода законов...», необходимого для работы³. Штаб-офицер для поручений в управлении генерал-квартирмейстера шта-

¹ *Basily N. de. Diplomat of Imperial Russia 1903–1917: Memoirs.* Stanford, CA, 1973. P. 122. Там же опубликованы факсимиле нескольких редакций текста с рукописными пометами Алексева (p. 123–124).

² Воспоминания генерала А. С. Лукомского... С. 138.

³ *Сергеевский Б. Н. Отречение 1917...* С. 29–30.

ба Ставки В. М. Пронин делился тем, как ошеломило всех в Ставке известие об отречении Николая II заодно и за сына¹. Ведь царевич Алексей не упоминался в отправленном из Могилева проекте акта, это непростое решение государь принял самостоятельно. Данные свидетельства несомненно обогатили бы публикацию Разумова, хотя создается впечатление, что последний о них попросту не знал.

Зато ничто не помешало ему буквально городить огород вокруг цитаты из воспоминаний Шульгина: *«Через некоторое время государь вошел снова. Он протянул Гучкову бумагу, сказав:*

— Вот текст...

Это были две или три четвертушки — такие, какие, очевидно, употреблялись в Ставке для телеграфных бланков. Но текст был написан на пишущей машинке»².

Автор находит срединную часть акта не соответствующей по смыслу началу и окончанию текста: дескать, а вдруг злоумышленники изъяли подлинную «четвертушку» и заменили ее «брошенным» бланком с фальшивым текстом? Сделанное Разумовым парой абзацев ранее «открытие» насчет авторства акта оказывается забыто им самим. Иссечение текста из условного становится жестко обоснованным. Тот факт, что подлинник отречения напечатан на цельном листе бумаги, упоминается им, и только. Следом Разумов переходит к главной опоре своей версии — подписям Николая II под экземплярами акта об отречении.

Он произвел наложение автографов императора в электронных копиях документов, и результат поразил автора: *«Два автографа с двух разных листов “отречения” абсолютно идентичны»*. И это действительно так, поскольку Разумов сравнил электронную копию оригинала акта отречения с его же отретушированной фотографией!³

Эта ошибка лишает смысла рассуждения автора об уникальной устойчивости автографов Николая II либо фабрикации подписи

¹Пронин В. М. Последние дни Царской Ставки. Белград, 1929. С. 38.

²Шульгин В. В. Дни. Л., 1925. С. 180.

³Сафонов М. М. «Манифест подписан. Передача задержана снятием дубликата». Документальные свидетельства Первой мировой войны // Вестник архивиста. 2015. № 3. С. 33.

царя «под копирку, или же через стекло». Не является веским доводом *contra* и факт подписания акта карандашом. Первым на этой детали много лет тому назад заострил внимание беллетрист Пикуль: «*Акты государственной важности всегда подписываются чернилами. Николай же подписал акт отречения не чернилами, а — карандашом, будто это был список грязного белья, сдаваемого в стирку*»¹. Сложно сказать, как и когда писательская метафора стала научным аргументом. Подписание документов карандашом даже первыми лицами Российской империи не являлось чем-то из ряда вон в тогдашнем делопроизводстве. Такие автографы просто-напросто покрывались лаком и визировались, тем самым риск их исправления или подделки сводился к минимуму. Из незнания Разумова об этом и произросла мнимая сенсация — мнимая еще и потому, что в воспоминаниях флигель-адъютанта государя полковника А. А. Мордвинова было сказано, откуда в руке Николая II вообще взялся карандаш: «*Его величество подписал их в вагоне-столовой около часа ночи молча, стоя, карандашом, случайно нашедшимся у флигель-адъютанта герцога Н. Лейхтенбергского...*»². Впрочем, существует версия, в рамках которой карандашная подпись императора под отречением была следствием не случайности, а расчета, как и прочие его решения и поступки. Скрепив недолговечной подписью несостоятельный документ, Николай II мог бы затем отменить его действие одним лишь своим веским словом. «*Юридически все подписанное Николаем не будет иметь силы, потому что он поставил свою подпись не по доброй воле, а по принуждению*», — предполагает исследователь М. М. Сафонов³. К юридической стороне вопроса я далее еще вернусь, а эта точка зрения, бесспорно, интересна, но умозрительна. Не сохранилось исторических источников, подтверждающих подобный расчет. Если он и двигал царем в момент отречения от престола, то он не оправдался.

¹ См., например: Пикуль В. С. Нечистая сила: Роман в двух книгах. Кн. 2. М., 1992. С. 336.

² Рудаков В., Брусиловский Н., Вильшанская Е. Акты отречения // Историк. 2017. № 3. С. 19.

³ Сафонов М. М. Ложь и правда об отречении Николая II // Нестор. Ежеквартальный журнал истории и культуры России и Восточной Европы. 2000. № 3. С. 246.

Еще одно «открытие» Разумов совершил, обнаружив «*третий подлинный экземпляр “отречения”, по времени опубликованный ранее первых двух*». Речь о факсимиле акта об отречении, опубликованного в США в 1919 году в качестве иллюстрации к мемуарам помощника Бубликова, видного инженера-путейца Ю. В. Ломоносова¹. Разумов прибегнул к проверенному на автографах императора методу, только на этот раз сопоставлял подписи заверившего отречение министра императорского двора графа В. Б. Фредерикса. Итог был немного предсказуем: «*Нет разницы даже не между буквами, а МЕЖДУ РАСПОЛОЖЕНИЕМ ВСЕХ СЕМИ СЛОВ ВО ВСЕХ ТРЁХ ДОКУМЕНТАХ. Без копирования на стекле добиться такого эффекта нельзя... Абсолютное совпадение в написании от руки семи слов в трех документах — невозможно*». Возможно, если сравнивать подлинник документа с двумя его фотокопиями.

Разумов не заметил очевидного подвоха и предпочел сделать очередной потрясающий вывод: идентичные подписи Фредерикса скопированы с некоего четвертого экземпляра акта об отречении Николая II: «*Что это за документ, где он сейчас находится и жив ли он вообще — еще предстоит узнать. Все это — мелочи и технические детали*». Остается лишь пожелать автору и всем его сторонникам удачи в поиске несуществующего документа.

Может показаться, что я чересчур взыскателен по отношению к малосведущему любителю, раздувшему в ЖЖ сенсацию из ничего. Однако слишком многие прежде отнеслись и доселе относятся к «экспертизе» Разумова доверчиво.

Например, историк П. В. Мультиатули действительно задействовал в нескольких своих книгах «аналитику» Разумова, но затем шагнул дальше. Его заинтересовала тема обнаружения подлинника акта об отречении в ленинградской Библиотеке Академии Наук в октябре 1929 года. Вот пример рассуждений исследователя: «*Супруга академика Е. Г. Ольденбург вспоминала, что разговор между ее мужем*

¹ *Lomonosoff G. V. Memoirs of the Russian Revolution. N. Y., 1919. P. 54. См. в переводе: Ломоносов Ю. В. Воспоминания о Мартовской Революции 1917 г. Стокгольм; Берлин, 1921. С. 58.*

и Муравьевым¹ шел о “революции 1917 года, о Временном правительстве, о Вырубовой”. Последняя тема наверняка была связана с публикацией так называемого “Дневника Вырубовой”, знаменитой фальшивки, запущенной в оборот П. Е. Щеголевым и писателем А. Н. Толстым. Если учесть, что Щеголев станет главным “экспертом” обнаруженного “манифеста” об отречении, то многое, если не все, начинает увязываться между собой. “Манифест” был частью огромной пропагандистской машины по десакрализации царской власти, запущенной Февральским переворотом»². За пределами этой цитаты от П. В. Мультиатули крепко достается и академику С. Ф. Ольденбургу, и П. Е. Щеголеву³. Поддельность выявленных документов представляется очевидной для автора в том числе в силу неприязни к специалистам, проводившим их экспертизу.

На деле о наличии подлинников в рукописном отделе библиотеки к началу работы комиссии Ю. П. Фигатнера знали всего трое человек: собственно С. Ф. Ольденбург как непременный секретарь Академии Наук, бывший директор библиотеки академик С. Ф. Платонов и ученый хранитель отдела В. И. Срезневский. Последний и выдал эту тайну. Экземпляры актов отречения Николая II и великого князя Михаила Александровича хранились в непримечательном конверте, надписанном именем шурина академика В. И. Вернадского для отвода глаз. О сногшибательной находке было доложено лично Сталину, и только с его санкции эти и ряд других источников были изъяты⁴. Если бы ОГПУ заранее знало о припрятанных отречениях, то едва ли дало бы им отлеживаться дальше.

Между тем, если тексты отречений — липа, то отчего Николай Александрович, уже лишившись престола, никому не поведал об истинной подоплеке событий? По версии П. В. Мультиатули, как наи-

¹ Председателем Чрезвычайной Следственной комиссии Временного правительства в 1917 году, а в 1928-м — крупным советским юристом.

² Мультиатули П. В. Император Николай II и заговор 17-го года. Как свергали монархию в России. М., 2013. С. 343.

³ Участие П. Е. Щеголева в фальсификации «Дневника Вырубовой» весьма вероятно, но документально не подтверждено, а журнал «Минувшие дни», в котором публиковалась эта подделка, был закрыт по решению ЦК ВКП(б).

⁴ Брачев В. С. Историк Владимир Павлович Виктор (1889–1936) // Общество. Среда. Развитие. 2015. № 1. С. 31, 32.

более последовательного на сегодняшний день сторонника версии о том, что отречения не было, в течение последующих полутора лет царь находился в информационном вакууме. Те же, кому он мог открыться, якобы были убиты¹.

Однако Николай II рассказал о своем отречении еще как минимум одному человеку, причем более чем равному ему. И не убитому, а мирно скончавшемуся в Дании. Речь, разумеется, о его царственной матери Марии Федоровне.

Дневники Марии Федоровны, конкретнее — памятная книжка за 1917 год, начатая 1 (14) января и оконченная 24 апреля (7 мая), отложилась в Государственном архиве РФ и до 1998 года никогда не была опубликована. Записи в ней вдовствующая императрица вела на своем родном датском языке. Этот источник впервые был выявлен и переведен на русский язык в 1990-е годы крупным специалистом, вице-президентом Российской ассоциации историков Первой мировой войны, кандидатом исторических наук Ю. В. Кудриной.

3 (16) марта 1917 года Мария Федоровна, узнав об отречении Николая II и будучи, по словам великой княгини Ольги Александровны, «вне себя», отправилась в Могилев. В Ставке, куда она прибыла вместе с зятем, великим князем Александром Михайловичем, она в последний раз встретилась с сыном. Слово ей: «4 (17) марта 1917 г.: ... в 12 часов прибыли в Ставку в страшную стужу и ураган. Дорогой Ники встретил меня на станции... Горестное свидание! Он открыл мне свое кровоточащее сердце, оба плакали...

Бедный Ники рассказал мне обо всех трагических событиях, случившихся за два дня. Сначала пришла телеграмма от Родзянко, в которой говорилось, что он должен взять все с Думой в свои руки, чтобы поддержать порядок и остановить революцию; затем — чтобы спасти страну — предложил образовать новое правительство и... отречься от престола в пользу своего сына (невероятно!). Но Ники, естественно, не мог расстаться со своим сыном и передал престол Мише! Все генералы телеграфировали ему и советовали то же самое, и он... подписал манифест.

¹ Мультатули П. В. Указ. соч. С. 614.

Ники был неслыханно спокоен и величествен в этом ужасно унижительном положении...»¹.

Возможно, тот же Разумов не знал о том, что Мария Федоровна вела дневник, и о его издании. Однако публикаций свидетельств вдовствующей императрицы, начиная с 1998 года, насчитывается достаточно много, чтобы не пропустить их².

Еще одно свидетельство отречения Николая II выявила исследовательница житий новомучеников Н. К. Зверева, сестра Сестричества во имя преподобной мученицы Елизаветы Федоровны при храме Св. Митрофана Воронежского. Она провела огромную работу в архивах по изучению наследия царской фамилии. В итоге ею был опубликован дневник протоиерея Афанасия (Беляева), настоятеля Федоровского собора в Царском Селе. Вот как отец Афанасий описывал исповедь царской семьи 31 марта (13 апреля) 1917 года, в том числе и самого Николая: *«После прочтения разрешительной молитвы и целования Креста и Евангелия своим неумелым словом утешения и успокоения, какую мог я влить отраду в сердце человека, злонамеренно удаленного от своего народа и вполне уверенного до сего времени в правоте своих действий, клонящихся ко благу любимой Родины?»*

Когда сказал я: “Ах, Ваше Величество, какое благо для России Вы бы сделали, давши в свое время полную Конституцию, и тем бы исполнили желание народа. Ведь Вас, как Ангела добра, любви и мира, приветствовали все”. На это с удивлением ответил он: “Неужели это правда! Да, мне изменили все. Мне объявили, что в Петрограде анархия и бунт, и я решил ехать: не в Петроград, а в Царское Село, и с Николаевской дороги свернуть на Псков, но дорога туда уже была прервана, я решил вернуться на фронт, но и туда дорога оказалась прерванной... И вот один, без близкого совет-

¹ Дневники императрицы Марии Федоровны (1914–1920, 1923 годы). М., 2005. С. 11.

² Кудрина Ю. В. «...Ужасно думать, что это только начало»: Война глазами вдовствующей императрицы Марии Федоровны // Первая мировая война. Пролог XX века. М., 1998. С. 452; ее же. Из архивного наследия императрицы Марии Федоровны // Новая и новейшая история. 1999. № 6. С. 72; ее же. Дневник императрицы. Из архивного наследия Марии Федоровны // Родина. 2001. № 9. С. 46; Император Александр III и императрица Мария Федоровна. Переписка. 1884–1894 годы / авт.-сост.: А. Н. Боханов, Ю. В. Кудрина. М., 2001. С. 63.

ника, лишенный свободы, как пойманный преступник, я подписал акт отречения от престола и за себя, и за Наследника сына. Я решил, что, если это нужно для блага родины, я готов на все. Семью мою жаль!". И капнула горячая слеза из глаз безвольного страдальца...»¹.

В свете этих источников единственный выход для сторонников версии «отречения не было» — объявить их подделкой, сфабрикованной в советское время. Однако это не аргумент, а уловка, вдобавок обоюдоострая. Ведь в таком случае наряду с дневниками Марии Федоровны, самого царя и текстом его отречения можно назвать фальшивым вообще весь корпус письменных источников по истории России периода последнего царствования. А еще некоторое время спустя — заявить, что этой эпохи в отечественной истории вовсе не было. С учетом популярности идей фоменковщины такая перспектива не выглядит столь уж невозможной. Мало того, декларирующие поддельность тех или иных ключевых исторических источников в угоду собственным политическим воззрениям консервативные ученые и публицисты смыкаются со своими идеологическими противниками из левого лагеря. Для тех уже привычным делом стало объявлять подделкой важнейшие исторические источники — от пакта Молотова-Риббентропа² до чего душе угодно. Параллельно с этим продолжается бессовестная фабрикация и издание фальшивых мемуаров Л. П. Берии³.

Бесспорно, в советское время был безвозвратно утрачен колоссальный объем исторических источников. Достаточно вспомнить «макулатурные кампании» 1920–1930-х годов — тогда в СССР были утилизированы десятки тысяч тонн архивных документов⁴. Архиви-

¹ Августейшие сестры милосердия / сост. Н. К. Зверева. М., 2008. С. 356.

² Кунгуров А. Секретные протоколы, или Кто подделал пакт Молотова-Риббентропа. М., 2009.

³ Рекомендую всем интересующимся данной темой читателям публикацию доктора исторических наук В. П. Козлова с анализом этой многотомной поделки писателя С. Т. Брезкуна (Кремлева): Реабилитация подлогом // Вопросы истории. 2012. № 4. С. 83–90.

⁴ Кондрашин И. В. Идеологические основы советского архивного строительства на рубеже 1920–1930-х гг. // Вестник РУДН. Серия «История России». 2007. № 3. С. 122.

сты молодой страны Советов пребывали в уверенности, что великое множество бумаг попросту не содержит сведений, заслуживающих чего-либо внимания и уже потому может и должно быть уничтожено. Конечно, дальше всех шагнул академик М. Н. Покровский, декларировавший: *«Вся та масса бумаги, которую оставил XIX век, — категорически за это можно ручаться — никогда ни при каких условиях не будет просмотрена... Из всех бумаг — $\frac{4}{5}$ или $\frac{2}{3}$, во всяком случае, будет утилизировано, продано по рублю за пуд или сколько причитается. Это процентов на 75 покроет содержание штатов [архивов]»*¹.

Понятно, что в стране тогда царил «бумажный голод» — о нем восклицал, например, М. Л. Вельтман (М. П. Павлович) в своей разгромной рецензии на издание «250 дней в Царской Ставке»: *«Неужели в этот невероятно тяжелый период бумажного кризиса... можно быть настолько расточительным, настолько безумным, чтобы допускать печатание книг в 880 стр[аниц] вроде увесистого бульжника, брошенного Мих[аилом] Лемке в лоб наивному читателю, неосторожно поинтересовавшемуся его работой. Подобного бездарного “дневника” не знает ни европейская, ни русская литература»*². Однако назвать деяния такого размаха иначе нежели преступными я, как историк, не могу. Затем архивы были переданы в ведение органов внутренних дел, и вплоть до «архивной революции» начала 1990-х доступ даже специалистов к великому множеству источников был серьезно ограничен. Уничтожать подлинные документы, чтобы вместо них наводнить архивы подделками, а затем укрыть их за семью печатями? Абсурд, приемлемый лишь для сознательно идущих сегодня на самообман.

Действительно веским аргументом в пользу юридической ничтожности отречения Николая II, вдобавок чуждым какой-либо конспирологии, является отсутствие у императора права отречься от престола за себя самого, а тем более за цесаревича Алексея. По

¹ Лукоянов И. В. Архив и исследователь: случай РГИА // *Ab Imperio*. 2007. № 3. С. 365. Резонен и вместе с тем потрясающ вывод автора публикации: «Получалось, что архивисты должны были зарабатывать на жизнь ликвидацией того, что хранят».

² Павлович М. [П.] Лемке М. 250 дней в царской ставке: (25 сентября 1915 — 2 июля 1916 г.). Петербург. 1920. [Рецензия] // *Красная новь*. 1921. № 1. С. 309.

иронии судьбы, его оставил потомкам не кто иной, как Милюков: «Не имея под руками текста манифеста имп[ератора] Павла о престолонаследии, мы не сообразили тогда, что самый акт царя был незаконен. Он мог отречься за себя, но не имел права отречься за сына»¹. Нет причин подозревать столь опытного политика в незнании тонкостей российского законодательства. В чем же заключалась загвоздка?

Императором Павлом I в день его коронации 5 (16) апреля 1797 года был оглашен текст Акта о престолонаследии, пришедшего на смену Указу «О наследии престола», изданного еще Петром I 5 (16) февраля 1722 года. Отныне российский император не мог избрать себе преемника: «...Дабы наследник был назначен всегда законом самим, дабы не было ни малейшего сомнения, кому наследовать»². Выходит, что своим отречением в том виде, как оно произошло, Николай II пограл это положение? Покамест оставив этот вопрос без ответа, отмечу, что сам государь действительно имел право отречься от престола. Во-первых, в его биографии известен любопытный эпизод, относящийся к концу 1905 года, — высказанное на встрече с высокопоставленным православным духовенством намерение оставить бразды правления сыну и избраться Патриархом. Со слов очевидцев, переложение которых сохранилось в мемуарах русских консерваторов — Л. А. Тихомирова и князя Н. Д. Жевахова, пораженные собеседники императора буквально онемели. Николай II не дождался от них слов одобрения своей идеи и вышел, оставив архиереев в задумчивости³. Во-вторых, он не был бы тогда и не стал в 1917 году первым отрекшимся монархом даже в династии Романовых, не говоря уж об истории России в целом, — достаточно припомнить 1825 год, Константина Павловича и его мифическую жену «Конституцию»... Вернее, Свод Основных государственных законов Российской империи и статью 37, закрепленную в нем решением Николая I: «При действии правил, выше изображенных о порядке наследия Престола, лицу, имеющему на оный право, предоставляется свобода отречься от сего

¹ Милюков П. Н. Воспоминания государственного деятеля. Нью-Йорк, 1982. С. 314.

² Рикман В. Ю. Дворянское законодательство Российской империи. М., 1992. С. 80.

³ Репников А. В. Консервативные модели российской государственности М., 2014. С. 296–297.

права в таких обстоятельствах, когда за сим не предстоит никакого затруднения в дальнейшем наследовании Престола». Следующая за ней статья гласит: «38. Отречение таковое, когда оно будет обнародовано и обращено в закон, признается потом уже невозвратным»¹.

Некоторые современные авторы отказывают государю и в этом праве, апеллируя к другим положениям Основных государственных законов. «В Законе детально оговорена процедура отречения от права на престол, но процедура отречения от престола в нем не упомянута. Николай II принял престол согласно действующему на тот момент законодательству и, как человек глубоко верующий, при священном короновании и миропомазании принимал самодержавие от Бога как “великое служение” (примечание 2 к ст[атье] 58 Закона), и не в его царской власти было отказаться от него. Православный царь Николай II имел высшее юридическое, военное и экономическое образование и являлся священным лицом и носителем особой благодати Святого Духа, и эта благодать действовала через него при соблюдении им закона, а также удерживала распространение зла в мире... — рассуждает кандидат экономических наук П. П. Кравченко. — Согласно Закону права на отречение от престола, который уже принят, нет у царствующей особы»². «Освободить самого себя от своей же обязанности, и при том посредством полномочий, которые вытекают из этой же обязанности, — это было бы верхом юридического абсурда», — писал публицист М. А. Александров³.

Однако если рассматривать данный казус именно с точки зрения права, то не следует забывать о статье 4 все тех же Основных государственных законов: «Императору Всероссийскому принадлежит Верховная Самодержавная власть. Повиноваться власти Его, не только за страх, но и за совесть, Сам Бог повелевает»⁴. Она выглядит вполне самодостаточной, но здесь есть более тонкий момент. Касаемо прав

¹ См., например: Пчелов Е. В. Монархи России. М., 2003. С. 646.

² См.: Кравченко П. П. Созыв Конституционного собрания в России как механизм восстановления легитимности правопреемства современной Россией многовекового наследия Святой Древней Руси. М., 2017.

³ См.: Александров М. А. Отречение от прав на Престол по Законам Российской Империи // Монархист. 2013. № 81.

⁴ Россия 1913 год... С. 227.

Николая II на престол и отречение от престола доктор исторических наук В. Ж. Цветков резонно замечает: «Подобное разграничение права вообще от правоисполнения достаточно условно, поскольку Царствующий Император отнюдь не исключается из Царствующего Дома, а вступает на Престол именно потому, что имеет на него право, которое и сохраняет за собой в течение всего Царствования»¹.

Что же насчет возможности отречься вместе с наследником и миновать его при передаче высшей власти? «Данное действие Императора следует квалифицировать как отступление от положений Основных государственных законов (*derogatio*). Такая мера может применяться при чрезвычайных обстоятельствах и служит для временного решения проблемы, — подчеркивает кандидат юридических наук К. В. Карпенко. — Отступление было осуществлено от имени Верховной власти самим носителем суверенных прав, каковой в полной мере уполномочен на подобное действие. Возможность дерогации применительно к процедуре наследования престола содержится в ст. 43 Основных государственных законов, по которой право назначения правителя и опекуна предоставлялось царствующему монарху по его воле и усмотрению»². Подобное отступление не являлось нарушением закона, а было скорее его адаптацией к чрезвычайным условиям в конкретный момент времени. Право же на это отступление имелось у государя согласно той самой статье 4, процитированной ранее. 1 (14) августа 1904 года Николай II уже назначал великого князя Михаила Александровича регентом, затем сняв 30 декабря 1912 (12 января 1913) года с него эти обязанности. В случае с отречением были соблюдены и другие формальные условия — подписание его самим императором, заверение подписи графом Фредериксом и последующая публикация. Паче того, про-

¹ Цветков В. Ж. Отречение Государя Императора Николая II и акт непринятия власти Великим Князем Михаилом Александровичем — события, определившие исходные позиции политико-правового статуса Белого движения (март 1917 г.). // Добровольческий корпус. [<http://www.dk1868.ru/statii/Tstvetkov9.htm>].

² Карпенко К. В. Конституционно-правовые основания отречения Николая II и отказа от восприятия Верховной власти Михаила Александровича // Русская Idea. 17.04.2017. [<https://politconservatism.ru/articles/konstitutsionno-pravovye-osnovaniya-otrecheniya-nikolaya-ii-i-otkaza-ot-vozpriyatiya-verhovnoj-vlasti-mihaila-aleksandrovicha>].

изошедшее еще не означало крушения самодержавия — власть была законно передана преемнику.

Однако великий князь Михаил Александрович на следующий день подписал акт непринятия престола, и история российской монархии завершилась.

П — последствия

Так существовал ли «заговор генералов»? Имел ли место преступный сговор представителей высшего командного состава Русской армии, повлекший за собой отречение Николая II и превращение России в республику? Если верить Генерального Штаба полковнику С. А. Щепихину, об этом практически в открытую ходили слухи — доктор исторических наук А. В. Ганин обнаружил в архивах и обнаружил следующее его свидетельство: *«Мы и слухи о готовящемся военном перевороте встречали совершенно спокойно: знали и были убеждены, что при подобном выходе из положения (а выход надо было найти, — так идти дальше невозможно) особа государя останется в полной неприкосновенности... Мы ведь совершенно не знали внутренних отношений в самой царской семье... К сожалению, по-видимому, таким же профаном был и наш возглавитель, наш умный Алексеев. Иначе он должен был или прекратить все то, что происходило на его глазах и не без его попустительства, или же взять в твердые собственные руки кормило власти, заслонив совершенно особу царя. Ни того, ни другого он не сделал и дал себя провести на “мякине”, хотя и был старым, опытным воробьем: мякиной оказался тот почет и уважение, которым его окружали и то внимание, с которым прислушивались к словам этого случайного человека. Он был нужен как лежащее на пути бревно, его оставляли до поры до времени, чтобы сбросить, как ненужный хлам, когда он будет лишь мешать...»¹.*

¹ Ганин А. В. Генштабисты и Февральская революция // Февральская революция 1917 года: проблемы истории и историографии. Сб. докладов международной научной конференции / отв. ред. проф. В. В. Калашников; под ред. Д. Н. Меньшикова. СПб., 2017. С. 212, 213.

С другой стороны, различных версий и трактовок вероятного заговора за столетие возникло много больше, чем я мог бы уместить в главе. По одной из них, арест государя мог произойти еще в 1916 году, но Алексееву помешали стать диктатором болезнь и отъезд в Крым. По другой, чины Морского министерства собирались сбегать императорскую чету в Англию на борту военного корабля. Согласно третьей, Всероссийский Союз городов в декабре 1916 года хотел сделать царем великого князя Николая Николаевича, а премьер-министром — одного из руководителей Земгора князя Львова. Не вышло — командующий Кавказским фронтом счел, что армия не готова к такой рокировке. Из четвертой версии следует, что Гучков сотоварищи делал главную ставку не на Рузского, а на Крымова, являвшегося «*будуирующим и организующим началом на фронте*»¹. Правда, на Румынском фронте, с которого дотянуться до царского поезда ему было бы, мягко говоря, сложно.

При желании можно допустить, что все эти планы строились одновременно, или выбрать из них наиболее интересный вариант по вкусу, — неважно. В каждой из версий заключен один и тот же принципиальный изъян: они основаны на послезнании. Изобретая сегодня самые изощренные интриги генералов с их телеграммами на руках, следует помнить: это далекое прошлое было для них стремительным, непредсказуемым настоящим. Доктор исторических наук А. В. Шубин прав: «*Переворот не произошел до начала массовых революционных выступлений... Если бы не случилась революция, то группа заговорщиков оказалась бы один на один с остальной империей, все еще лояльной Николаю II*»².

Нередки утверждения о том, что генералами двигали амбиции, соображения личной выгоды или иные корыстные цели. Чем обернулось для большей половины генералитета произошедшее в краткосрочной перспективе? Пресловутой «гучковской чисткой».

19 марта (1 апреля) Гучков адресовал генералу Алексееву письмо, указывая на уйму лиц, сидящих в Русской армии на изрядных

¹ Волкова И. В. Указ. соч. С. 540–542.

² Шубин А. В. Конспирологи о причинах Февральской революции // Историческая экспертиза. 2014. № 1. С. 77, 78.

должностях, но абсолютно не подходящих для командного состава. Причин тому перечислялось множество: скверное знание военного дела, наплевательское отношение к собственному долгу, безволие, бесхребетность, корыстолюбие... Три дня спустя ровно такие же послания были получены командующими фронтами, армиями и командирами корпусов. От них требовалось подготовить списки представителей генералитета с характеристикой каждого и оценкой «годен / не годен» для нынешних постов. На основе этих сведений военный и морской министр подготовил сводку, в которой затем делал пометы: «достоин выдвижения», «может остаться» или же «подлежит изгнанию». С подачи Гучкова штабам фронтов предписывалось не мешкать с увольнениями, по его мнению, негодных генералов. *«Всего было уволено и смещено со своих постов до 60% высших офицеров. Среди них 8 главнокомандующих фронтами и командующих армиями, 35 командиров корпусов (из 68) и 75 начальников дивизий (из 240)»,* — подводит итог «чистки» профессор А. С. Сенин¹. Сам Гучков на заседании съезда делегатов с фронта 29 апреля (12 мая) 1917 года разглагольствовал: *«Одной из основных задач, предстоящих перед мной и Временным правительством, была задача обновления состава русской армии. Надо было дать дорогу талантам... Я знал наш командный состав и знал, что в нем было много людей устарелых, честных людей, — прекрасных служак, но людей, не знающих приемов нынешней войны, не способных проникнуться новыми взаимоотношениями... Приступая к разрешению этой задачи, я понимал, что милосердия к отдельным лицам здесь быть не может... В результате, все, что есть даровитого в командном составе выдвинуто нами. И тут я с иерерхией не считался. Есть люди, которые начали войну полковыми командирами и сейчас командуют армиями, есть командиры полков, которых я минуя все остальные этапы, прямо выдвинул в начальники дивизии»*².

Если говорить об адресатах знаменитой циркулярной телеграммы генерала Алексева от 2 (15) марта, то генерал Рузский глубоко

¹ Сенин А. С. Русская армия в 1917 г. Из истории Военного министерства Временного правительства. М., 2017. С. 191, 192.

² ГА РФ. Ф. Р-6993. Оп. 1. Д. 2. Л. 4–5.

сожалел, что «в своей длительной беседе с государем вечером 1 марта поколебал устои Трона, желая их укрепить...», и до конца своих дней не мог без волнения говорить о «трагических днях 1 и 2 марта»¹. Он был уволен из армии Алексеевым в апреле 1917 года как неспособный исполнять свои обязанности ввиду «переутомления». Тогда же службу оставил и генерал Сахаров. Наконец, в том же апреле в отставку подал и Гучков.

Сам генерал Алексеев, на котором, по мнению генерала Борисова, «не номинально, а чрезмерно-реально лежала ответственность за войну, само-собою чувствовал на себе все невзгоды государства, сидящего между стульями. Государь, надо отдать ему справедливость, отлично понимал невзгodu Алексева, а потому, как человек разумный, не относился к Алексеву, как к “изменнику”, “предателю”, а как к истинному слуге России, а с нею и Царя...»². Однако уже на второй день после отречения Николая II он признавался своему генерал-квартирмейстеру Лукомскому: «Никогда не прощу себе, что поверил в искренность некоторых людей, послушался их и послал телеграммы главнокомандующим по вопросу об отречении государя от престола»³. В мае 1917 года он был вынужден подать в отставку, официально — ввиду состояния здоровья. Подлинными мотивами Алексеев поделился месяц спустя в письме генералу от инфантерии А. П. Скугаревскому: «Я оказался неудобным, неподходящим тем темным силам, в руках которых, к глубокому сожалению, безответственно находятся судьбы России, судьбы армии...»⁴. В то же самое время генерал Алексеев доверил бумаге следующую характеристику уже отрекшегося царя — этот интереснейший документ был выявлен историком О. Р. Айрапетовым: «N человек пассивных качеств и лишенный энергии. Ему недостает смелости и доверия,

¹ Ольденбург С. С. Царствование Николая II. М., 2003. С. 757.

² Айрапетов О. Р. Ставка и революция // Революции 1917 года в России и славянские народы Европы. Прага, 2017. С. 66. По мнению автора данной публикации О. Р. Айрапетова, рассуждавший о приверженности генерала Алексева идее конституционной монархии, а тем более Николае II как ее стороннике, попросту стремился «доказать нормальность ненормального».

³ Искендеров А. А. Указ. соч. С. 575.

⁴ Армия и политика: Офицерский корпус в политической истории России. Т. 2. Документы и материалы 1917–1919 гг. / сост. А. И. Панов. Калуга, 2002. С. 356.

чтобы искать достойного человека. Приходится постоянно опасаться, чтобы влияния над ним не захватил кто-либо назойливый и развязный... Ему не хватает силы ума, чтобы настойчиво искать правду; твердости, чтобы осуществить свои решения, несмотря на все препятствия... Его доброта вырождается в слабость... Он был лишен и характера, и настоящего темперамента... Жертва постоянных колебаний и не покидавшей его нерешительности»¹. Был ли он столь же искренен с генералом Лукомским? Конечно, это риторический вопрос. 25 октября (7 ноября) 1917 года Алексеев будет спешить к Мариинскому дворцу, где заседал Предпарламент, но опоздает. Матросы Гвардейского флотского экипажа и солдаты гвардии Кексгольмского резервного полка во главе с комиссарами Военно-революционного комитета (ВРК) около полудня распустят заседание. Караул чудом не узнает в лицо в недавнем прошлом человека № 1 в Русской армии, иначе Алексееву было бы не миновать ареста. Тот уйдет, но не отчаится и не смирится с происходящим. День напролет генерал будет пытаться хоть как-то повлиять на ситуацию. Он явится в штаб Петроградского округа, еще не занятый ВРК, попросит обеспечить конвоем, дабы затем пройти в Зимний дворец... Алексееву хотелось быть там, в эпицентре событий. В ответ ему посоветовали воздержаться от скоропалительных действий и исчезнуть.

Генерал Эверт 3 (16) марта поделился с женой тяжелыми думами: *«Знаешь, что мне пришлось сделать, — нарушить присягу, обратиться к государю с просьбой отречься от престола...»*. Он сразу же был заподозрен новой властью в контрреволюционных настроениях. Попытки подтолкнуть его к отставке лишь спровоцировали генерала на резкое неприятие республики, и Гучков приказал ему оставить должность². Впоследствии, узнав об убийстве царской семьи, Эверт воскликнет: *«А все-таки, чем ни оправдывайся, мы, главнокомандующие, все изменники присяге и предатели своего государя! О, если бы я только мог предвидеть несостоятельность Временного правительства и Брест-Литовский*

¹ Айрапетов О. Р. Генералы, либералы и предприниматели... С. 201–202.

² Ганин А. В. Главком Западного фронта Алексей Эверт: Мы предатели своего государя! // Родина. 2017. № 2. С. 50, 51.

договор, я никогда бы не обратился к государю с просьбой об отречении! Нас всех ожидает та же участь и поделом!»¹.

Великий князь Николай Николаевич 11 (24) марта приехал в Могилев, намереваясь приступить к исполнению обязанностей Верховного главнокомандующего. Но возвращения на круги своя не случилось: Временное правительство сообщило великому князю, что это невозможно. Тому ничего не оставалось, кроме как выйти в отставку.

Вице-адмирал Непенин 4 (17) марта был убит в Гельсингфорсе подлыми выстрелами в спину. Личности убийц не были установлены, но впоследствии находились революционные матросы, приписывавшие это преступление себе. Вице-адмирал Колчак в знак протеста против изъятия оружия у офицеров и постановления Деделгатского собрания армии, флота и рабочих об их аресте 6 (19) июня 1917 года добровольно сдал свою должность. Полтора месяца спустя Колчак, не желая участвовать в политических играх, в составе русской морской миссии при американском флоте отбыл в США². Несколько непохоже на борьбу за влияние в армии и в политике, не правда ли?

Ко двору новой власти, как и последовавшей за ней советской, пришелся только генерал Брусилов. Он и сменил Алексеева на посту Верховного главнокомандующего. Остальные же если и метили в Наполеоны, то напрасно. Здесь мне наверняка припомнят Корнилова — первого революционного генерала, 7 (20) марта 1917 года арестовавшего императрицу с детьми, — и его мятеж. Впоследствии Корнилов утверждал: *«Я никогда не был против монархии, так как Россия слишком велика, чтобы быть республикой. Кроме того, я — казак. Казак настоящий не может не быть монархистом»³.*

Однако каковы бы ни были убеждения и настроения в высшем эшелоне Русской армии, они не снимают с генералитета ответственности как за дела, так и за бездействие. Ведь даже «милый старик Иванов» явно не спешил с Георгиевским батальоном к Царскому селу. Если государь выехал из Могилева так скоро, что на литерные

¹ Ганин А. В. Главком Западного фронта Алексей Эверт: Мы предатели своего государя! // Родина. 2017. № 2. С. 52.

² Дроков С. В. Адмирал Колчак и суд истории. М., 2009. С. 158.

³ Цветков В. Ж. Лавр Георгиевич Корнилов // Вопросы истории. 2006. № 1. С. 63.

поезда не успел надлежащим образом погрузиться Собственный Е. И. В. Конвой, то Иванов «набрал индюков, кур, чтобы везти знакомым дамам в Петербург... не отдавал себе отчета, на какое дело едет...»¹. Довод о его нежелании кровавить руки был бы здесь неубедителен. Эти руки не дрожали, подписывая приказ о расстреле в спину нарушающих присягу и удирающих в плен. Кто не желал допускать кровопролития, так это Александра Федоровна — та самая кровожадная, по мнению столь многих, императрица. Она пребывала в уверенности, что в столице хулиганят проголодавшиеся дети — даже когда там действительно полилась кровь.

Вместе с тем Николай II своим отречением, сомнений в подлинности коего быть не может, освободил от присяги на верность всех военнослужащих Русской армии — от нижних чинов до высших офицеров. Он отрекся и от них тоже. Но и среди генералов остались безусловно верные монарху.

Генерал Келлер вскоре после случившегося телеграфировал Николаю II: «3-й конный корпус не верит, что Ты, Государь, добровольно отрекся от Престола. Прикажи, Царь, придем и защитим Тебя»². Царь не приказал, а склонять Келлера к присяге Временному правительству приехал не кто иной, как барон Карл Густав Маннергейм — впрочем, тщетно. Гучков отправил верноподданного генерала в отставку.

Считается, что генерал от кавалерии, генерал-адъютант Гусейн Али Хан Нахичеванский тоже отказался присягать новой власти и направил Николаю II телеграмму с выражением своей преданности и готовности прийти на помощь. Однако в действительности ее от имени Хана Нахичеванского, но без его ведома, отправил начальник штаба Гвардейского кавалерийского корпуса генерал-майор барон А. Г. Винекен³. Корпус же вместе с командиром присягнул Временному правительству чуть более недели спустя после отречения царя. Тогда-то Хан Нахичеванский и вправду отправил телеграмму — прав-

¹ «О дворцовом перевороте я первый раз услышал после революции...»... Р. 251.

² Шкуро А. Г. Гражданская война в России: Записки белого партизана. М., 2004. С. 69.

³ Залесский К. А. Кто был кто в Первой мировой войне. М., 2003. С. 436.



Генерал от артиллерии, генерал-адъютант П. И. Мищенко

да, адресованную военному министру А. И. Гучкову и следующего содержания: *«Довожу до сведения Вашего, что еще до дня присяги вся гвардейская кавалерия от старшего генерала до последнего солдата была и есть преисполнена желанием положить жизнь за дорогую Родину, руководимую ныне новым правительством»*¹. По прошествии еще нескольких дней свел счеты с жизнью подлинно оставшийся верным короне Винекен.

¹ Чапкевич Е. И. Русская гвардия в Февральской революции // Вопросы истории. 2002. № 9. С. 12.

Доктор исторических наук А. В. Ганин в числе видных военачальников, отказавшихся присягать Временному правительству наряду с вышеупомянутым графом Келлером, называет командующего IX армией генерала от инфантерии П. А. Лечицкого и командира XXXI армейского корпуса, генерала от артиллерии генерал-адъютанта П. И. Мищенко¹.

Французский военный историк Серж Андоленко вспоминал еще одного генерала — Ренненкампфа. Нет, тот не адресовал Николаю II даже мнимых заверений в лояльности. После начала Февральской революции фон Ренненкампф был арестован и водворен в Петропавловскую крепость, хотя следствие не выявило фактов, достаточных для выдвижения обвинения. И все же: *«Если в феврале 1917 г. в Пскове был бы не генерал Рузский, а генерал Ренненкампф, то совета отречься он бы Государю не дал»*². Но фон Ренненкампфа не было в Пскове в феврале 1917-го.

...В августе 1916 года изобретатель Арам Дадиан из Эглиадзина Эриванской губернии обратился в ГВТУ. Он описывал придуманные им «беззвучное ружье», «снаряд-бумеранг»³ и шторы для прожекторов. Дадиан подчеркивал: *«Все мои секреты... я могу излагать только лично, перед одним из членов Штаба нашего Вождя, Верховного Главнокомандующего Государя Императора»*. Еще одним обязательным условием были 10% от сумм, потраченных на воплощение идей Дадиана, — в порядке вознаграждения. От кулибиных тогда не было отбоя, и к проектам военные интереса не выказали. 29 марта (11 апреля) 1917 года в Военном министерстве получили новое письмо с прежним обратным адресом: *«Я доставил не полные чертежи, инстинктивно*

¹ Ганин А. В. Накануне катастрофы. Оренбургское казачье войско в конце XIX — начале XX в. (1891–1917 гг.). М., 2008. С. 579.

² Андоленко С. П. Ренненкампф // Возрождение. 1970. № 221. С. 67.

³ Интересно, что в декабре 1930 года житель Ленинграда В. К. Устинов обратился в Комитет по изобретательству при Союзе труда и обороны (СТО) с описанием изобретенной им «шрапнели-бумеранга» и даже получил авторское свидетельство. Повторяемость спонтанных открытий и предложений наблюдалась в науке и быту еще с древности, а ныне ее частота увеличилась до 42% случаев. Тем не менее подобные совпадения уникальны. См.: РГВА. Ф. 20. Оп. 34. Д. 463. Л. 1–8.

не доверяя старому Правительству... В настоящее время, в силу Святого переворота, так как Оборона Отечества перешла в надежные руки, и я желаю работать на нужды Обороны Отечества»¹.

Мне не удалось подобрать более символичного окончания для этой истории.

«Германский след» в Октябрьской революции

Величайшей ошибкой
было бы думать...².

Более дискуссионного, более скандального, изобилующего теориями, гипотезами и даже скандалами сюжета, чем заявленный в заголовке, нет не только в череде событий в России в 1917 году, но и, пожалуй, во всей отечественной истории. Этот спор продолжается без малого столетие, и конца ему не видно. У каждой из сторон в нем запасен гигантский арсенал фактов, аргументов *pro et contra*, толкований, точек зрения и, что уж там, домыслов.

Полемика по данному вопросу предельно политизирована, что заведомо осложняет попытку объективно разобраться в нем, встав над схваткой, но я рискну попробовать. И поскольку «*ei incumbit probatio, qui dicit, non qui negat*»³, помощник присяжного поверенного В. И. Ульянов не дал бы соврать, — здесь будут рассмотрены доводы в пользу версии наличия «германского следа».

Ее наиболее часто и широко тиражируемые тезисы вполне укладываются в следующий список:

- Германия забросила большевистских лидеров в Россию в «пломбированном вагоне»;
- русская разведка знала о сделке Ленина с германским Генеральным штабом;
- в курсе о ней были и спецслужбы других держав;

¹ РГВИА. Ф. 803. Оп. 1. Д. 1807. Л. 64, 82.

² Ленин В. И. Полн. собр. соч. Т. 34. М., 1967. С. 244.

³ *Ei incumbit probatio, qui dicit, non qui negat* (лат.) — Бремя доказательства лежит на том, кто утверждает, а не на том, кто отрицает.

— руководители кайзеровских армии и разведки не отрицали оказания помощи Ленину;

— большевики отмывали немецкие деньги через Парвуса и его фирму в Стокгольме;

— разоблачающие найм Ленина сотоварищи Германией бумаги были опубликованы в США еще в 1918 году;

— Соединенные Штаты заодно с Британией и сами финансировали РСДРП(б), оставив в истории Октябрьской революции «американский след»;

— «германский след» же был давным-давно обнаружен и доказан ведущими зарубежными историками;

— у германской военно-политической верхушки имелось множество каналов финансирования Ленина, а не один;

— многие обличающие большевиков документы были обнаружены еще «по горячим следам». Но главные перипетии этой тайны до сих пор таятся в неких секретных архивах.

И все здесь, казалось бы, так... Да не так.

Прежде всего позволю себе напомнить, что Ленин и другие революционеры прибыли в Россию в 1917 году из нейтральной Швейцарии, и никаких пломб на вагоне, в котором ехал большевистский лидер, не было. Их следование подробно описано и хорошо известно, чего не скажешь о предыстории этого транзита. А ведь все самое интересное заключается именно в условиях и переговорах «до», а не в перестуке колес в пути. К предыстории и следует обратиться.

В честь чего вообще Ленин и компания засобирались в Россию? 2 (15) марта он узнал из прессы о падении самодержавия — и лишился покоя. 3 (16) марта 1917 года Временное правительство декларировало «полную и немедленную амнистию» всем преследуемым по политическим мотивам, в том числе даже террористам и участникам военных мятежей. Несколько дней спустя, 6 (19) марта 1917 года, лидер меньшевиков Ю. О. Мартов выдвинул на совещании в Берне идею проезда в Россию через территорию Германии и Швеции. Вопросом торга оказывался возврат интернированных немецких или австрийских военнослужащих. Этот вариант был отнюдь не единственным: довольно экзотический маршрут тогда же предложил

меньшевик Ю. Ларин — из Швейцарии во Францию, затем Испания, США, Норвегия, Швеция и, наконец, Россия¹.

9 (22) марта министр иностранных дел Временного правительства Милюков разослал в диппредставительства России за рубежом разъяснения насчет выдачи политическим эмигрантам въездных документов. Возведенные старым режимом преграды отменялись, но не все и — не для всех. По-прежнему воспрещалось ставить визу в паспорта тех лиц, что были внесены в российские и международные контрольные списки. Эти перечни включали фамилии эмигрантов, возвращение которых домой было нежелательным для их страны или всех государств Антанты. Соответственно, впустить в Россию персону нон грата с точки зрения Англии и Франции даже Временное правительство могло только с согласия Лондона и Парижа.

В середине марта 1917 года английские дипломаты в Швейцарии прекратили визировать паспорта русским эмигрантам, стремящимся попасть домой через Скандинавию. Отказ объяснялся развязанной Вильгельмом II еще в феврале 1915 года подводной войной. Полагаться на курсирующие между Великобританией и Норвегией пароходы было, дескать, чересчур рискованно. Эта позиция была не лишена лукавства. Милюков 5 (18) апреля 1917 года не случайно призывал дипломатов за границей *«не проводить различия между политическими эмигрантами пацифистами и не-пацифистами»* и сообщить об этом британским и французским коллегам.

С другой стороны, подводная война Германией действительно велась. Выступавший за войну до победного конца социал-демократ Г. В. Плеханов со сподвижниками неспроста были доставлены в Норвегию на британском военном корабле с эскортом из миноносцев. А политэмигранты П. В. Карпович и Я. Э. Янсон действительно погибли в Северном море в апреле 1917 года из-за торпедирования парохода «Zara» немецкой субмариной². Путь через Германию оказывался кратчайшим, скорейшим и хотя бы пролегал по суше.

¹ Козлов Я. В. Возвращение политэмигрантов через Германию в Россию весной 1917 года // Революция 1917 года в России: новые подходы и взгляды. Сб. науч. ст. / ред. колл.: А. Б. Николаев, Д. А. Бажанов, А. А. Иванов. СПб., 2015. С. 170.

² Логинов В. Т. Неизвестный Ленин. М., 2010. С. 50–51.

И здесь весьма важным является вопрос о том, кто именно инициировал этот транзит. На сей счет существует две версии. Согласно первой, это Германия предложила российским леворадикальным политикам организовать «зеленый коридор» для их следования домой — разумеется, в своих целях. Если говорить о конкретных персоналиях, то замысел обычно связывают с германским послом в Дании графом Ульрихом фон Брокдорф-Ранцау и коммерсантом и политиком Александром Гельфандом (Парвусом). Данная позиция давно укоренилась в заграничной историографии. Например, немецкий исследователь Фриц Фишер писал в классической уже работе: «Брокдорф-Ранцау направил в Берлин свое доверенное лицо и соратника по революционизированию России Парвуса Гельфанда, чтобы предложить лично канцлеру разрешить осуществить проезд Ленина из Швейцарии в Россию. Парвус Гельфанд встретил в Берлине поддержку со стороны Эрцбергера и барона фон Мальцана из иностранного ведомства. Бетман-Гольвег с предложением согласился»¹. Об этом же говорится в новейшем труде, подготовленном Институтом российской истории РАН к столетию событий 1917 года: «21 марта 1917 г. будущий министр иностранных дел Германии и ее посол в советской России, а тогда посланник в Копенгагене граф Ульрих фон Брокдорф-Ранцау телеграфировал в Берлин содержание своей только что состоявшейся беседы с “доктором Helfhand” — социалистом А. Л. Парвусом, своим давним конфиденнтом... Позаботились в Берлине и о политэмигрантах. 23 марта в ответ на их просьбу германскому послу в Берне, из конспиративных соображений переданную через посредника, внешнеполитическое ведомство ходатайствовало перед Генштабом о пропуске из Швейцарии через Германию в нейтральные страны и далее в Россию “ведущих русских революционеров”»².

¹ Цит. по: Фишер Ф. Рынок к мировому господству. Политика военных целей кайзеровской Германии в 1914–1918 гг. / пер. с нем. Л. В. Ланника. М., 2017. С. 364. Подготовивший долгожданный перевод книги Ф. Фишера на русский язык ученый Л. В. Ланник отмечает: «Здесь, как и до этого, Ф. Фишер пользуется странным сочетанием из фамилии (Гельфанд) и партийной клички (Парвус), своего рода аналогом сочетания “Ульянов-Ленин”».

² Цит. по: Российская революция 1917 года: власть, общество, культура: в 2 т. / отв. ред. Ю. А. Петров. М., 2017. С. 77.

На деле в беседе между Брокдорф-Ранцау и Парвусом не прозвучало никакой конкретики, за исключением резонного предположения о том, что социалисты смогут действительно бороться с верхушкой нового режима в России после объявления там политической амнистии — каковая к тому моменту уже была объявлена. Тем не менее впору предположить, что Германия решила воплотить данный прогноз в жизнь, впрыснув лидеров социалистов в тело охваченной лихорадкой России. Как минимум, не вполне так. Еще до вышеописанной встречи в датской столице, 6 (19) марта Ленин писал Инессе Арманд — и эта цитата является весьма известной: *«В Кларане (и около) есть много русских богатых и небогатых русских социал-патриотов и т. п. (Трояновский, Рубакин и проч.), которые должны бы попросить у немцев пропуска — вагон до Копенгагена для разных революционеров. Почему бы нет? Я не могу этого сделать. Я “пораженец”. А Трояновский и Рубакин + К° могут. О, если бы я мог научить эту сволочь и дурней быть умными!.. Вы скажете, может быть, что немцы не дадут вагона. Давайте пари держать, что дадут! Конечно, если узнают, что сия мысль от меня, или от Вас исходит, то дело будет испорчено... Нет ли в Женеве дураков для этой цели?..»*¹. А также делился с товарищем по эмиграции марксистом В. А. Карпинским: *«План Мартова хорош: за него надо хлопотать, только мы (и Вы) не можем делать этого прямо. Нас заподозрят. Надо, чтобы, кроме Мартова, беспартийные русские и патриоты-русские обратились к швейцарским министрам (и влиятельным людям, адвокатам и т. п., что и в Женеве можно сделать) с просьбой поговорить об этом с послом германского правительства в Берне»*².

Цинично? Да, безусловно. Но вместе с тем практично — собственно, Ленин не ошибся, немцы дали вагон. А кроме того показательно, как лидер большевиков подчеркивает недопустимость личных (дискредитирующих) контактов с германской стороной, выискивая любые варианты посредничества.

Изначально на связь с германским послом в Берне бароном Гисбертом фон Ромбергом по этому вопросу вышел государственный

¹Цит. по: Ленин В. И. Сочинения. Т. 43. М., 1966. С. 533.

²Цит. по: Ленин В. И. Сочинения. Т. 36. М., 1957. С. 381.

советник Роберт Гримм. Он был убежденным социал-демократом и подспудно видел своей целью заключение между Россией и Германией мира для спасения русской революции. Ленин уловил этот его настрой и был категоричен: *«Надо во что бы то ни стало устранить Гримма от этих переговоров. Он способен из-за личного честолюбия начать какие-нибудь разговоры о мире с Германией и впутать нас в грязное дело»*¹. Переговоры продолжил Фриц Платтен, секретарь Социал-демократической партии Швейцарии.

Лидер большевиков до последнего момента оставался в неведении относительно решения германских властей о намечающемся трансфере. Он делился сомнениями с Инессой Арманд: *«В Россию, должно быть, не попадем!! Англия не пустит. Через Германию не выходит»*². Меньшевики в Швейцарском ЦК не поддержали Ленина. Рассерженный Ленин именовал их «мерзавцами первой степени» и уже порывался ехать в Россию нелегально, под личиной глухонемого шведа. Тем не менее для Ромберга был подготовлен список условий проезда через Германию. Платтен заручался правом сопровождать любое количество человек, вне зависимости от их взглядов на войну и мир, и без проверки их документов. Контакты с немецкими подданными исключались. Ленин и его попутчики должны были оплачивать проезд сами.

Этот список наряду с множеством других документов о возвращении большевистского лидера в Россию 40 лет спустя был опубликован в сборнике, составленном немецким историком Вернером Хальвегом. В 1990 году перевод этой книги опубликовали в СССР, пожурив составителя за якобы однобокий подбор источников и фактов, стереотипные утверждения и т. д., но без купюр. Но апологетами версии «германского следа» условия возвращения политэмигрантов в Россию из упомянутого сборника зачастую цитируются недобросовестно. Например, доктор исторических наук Г. Чернявский называет несколько из них — запрет на вход и выход пассажиров, дви-

¹ Соболев Г. А. Тайный союзник: Русская революция и Германия 1914–1918. СПб., 2009. С. 171.

² Цит. по: Волкогонов Д. А. Ленин. Т. 1. М., 1998. С. 198.

жение вагона по возможности без остановок, отсутствие паспортного контроля¹. О пункте 5 протокола: «К поездке допускаются лица совершенно независимо от их политического направления и взглядов на войну и мир»² — он попросту умалчивает. Сам Хальвег, предупреждая далеко идущие выводы о финансировании рейса «пломбированного вагона» золотом и валютой на основе публикуемых им документов, писал в предисловии к книге: «Для Ленина, стремящегося изо всех сил дать толчок большевистской мировой революции, решающим является как можно скорее достичь России <...> Даже путевые расходы революционеры оплачивают из своего кармана»³. На деле опубликованные им бумаги не содержат изобличающих «германский след» в Октябрьской революции материалов. Встречающаяся же в современной учебной литературе позиция историков в отношении «пломбированного вагона»: «Тайны благополучного ленинского рейда через воюющую Европу еще не до конца раскрыты»⁴ — резонна и оправданна, но одновременно с этим напоминает сообщения прессы в июле 1917 года: «В газетах стали пописывать, что Ленин уже в Швейцарии и так скоро попал туда только через Германию»⁵.

Единственным обязательством эмигрантов по отношению к германским властям была агитация в России за... обмен и отправку интернированных немцев в Германию. Условия этой договоренности было решено обнародовать в швейцарской и русской прессе⁶. 6 апреля (24 марта) Ромберг огорошил Платтена телеграммой об отправке завтра же, в итоге ее отложили до 9 апреля (27 марта). Деньги на проезд были собраны с миру по нитке: 869 франков от Русского бюро ЦК РСДРП(б), более 1000 франков из Стокгольма перевел глава

¹ Чернявский Г. И. Немецкие деньги Ленина: легенды и документы // Вестник. 2001. № 8 (267).

² Hahlweg W. Lenins Rückkehr nach Russland 1917. Die deutschen Akten. Leiden, 1957. S. 86. См. в переводе: Хальвег В. Возвращение Ленина в Россию в 1917 году. М., 1990. С. 98.

³ Ibid. S. 32. См. в переводе: Там же. С. 49.

⁴ Поцелуев В. А. История России XX столетия: (Основные проблемы). М., 1997. С. 65.

⁵ Окунев Н. П. Указ. соч. С. 64.

⁶ Логинов В. Т. Указ. соч. С. 63.

Заграничного бюро РСДРП(б) Я. С. Фюрстенберг (Ганецкий), еще 3000 ссудила Социал-демократическая партия Швейцарии. Среди пассажиров-политэмигрантов были эсеры, представители еврейской социал-демократической партии «Бунд» и даже матери с детьми.

Не очень похоже на спецоперацию по забросу диверсионной группы большевиков в Россию, не правда ли? Однако именно такая версия событий является сегодня весьма расхожей, в том числе благодаря творчеству Н. В. Старикова.

Заниматься здесь разбором от и до его книги о событиях 1917 года, одной из многих, было бы расточительством. Полагаю, достаточно единственного сюжета из нее — о том же самом «пломбированном вагоне». Н. В. Стариков убеждает читателей в том, что организатором транзита Ленина через территорию Германии выступила Великобритания. Автор игнорирует весь комплекс фактов и обстоятельств, раскрытый выше. Н. В. Стариков пренебрегает колоссальной историографией вопроса, обращаясь лишь к нескольким работам, в том числе опубликованному в Интернете сочинению писателя с удивительно созвучным именем «Николай Старилов», впрочем, в первых книгах Н. В. Старикова отсутствовало и это подобие научно-справочного аппарата. Автору оказывается достаточно нескольких цитат из писем Ленина сподвижникам, в которых упоминается Англия. Почему же Ленин сотоварищи поехали в Россию через охваченный войной континент, а не через дружественный остров? Н. В. Стариков не теряется с ответом: *«В этой книге есть только один факт, который нельзя документально подтвердить. Это встречи немецких разведчиков со своими британскими коллегами. Но эти встречи должны были быть обязательно. Тогда все остальные факты плавно встают на свои места»*¹. Следующие шесть страниц занимает сочиненная Н. В. Стариковым сцена рандеву шпионов, которого никогда не было.

Далее автор изобличает Ленина в вербовке западными спецслужбами еще в 1894 году, заодно приплетая к изложению императора Александра III, первого президента СССР М. С. Горбачева и первого

¹ Стариков Н. В. 1917. Разгадка «русской» революции. СПб., 2012. С. 129.

президента России Б. Н. Ельцина, задается вопросом об источниках средств для организации подпольных типографий и сам же отвечает на него: «*Великобритания — вот имя главного спонсора наших революционеров и главного организатора наших революций*»¹. Никакими фактами этот вывод не подкрепляется.

Пушкин заклинал музу быть послушной его велению, Н. В. Стариков же, судя по всему, бессилен перед нею. Не успев вернуться к теме «пломбированного вагона», он описывает еще одну выдуманную встречу германских разведчиков и агентов Ми-6: «*Была между германскими и британскими представителями не одна встреча. Их явно было больше. Мы не знаем, где и когда они состоялись, не знаем имен и званий участников. Но дальнейшие события неопровержимо свидетельствуют, что она была. Потому что иначе поведение “союзников” и немцев объяснить просто невозможно...*»². Дальше — больше: кровопролитное наступление Нивеля на Западном фронте оказывается приуроченным к отправлению «пломбированного вагона»: «*Англичане согласились на все требования немцев. Они пообещали начать наступление до отъезда Ленина. Начать, толком его не подготовив. Зачем? Чтобы обескровить собственную армию. Это безумие? Нет — это политика*»³. Н. В. Стариков без стеснения нарекает этот жутковатый вымысел фактом и погружается в размышления о «*бойне Нивеля*», уделяя особое внимание емкостям с горючим. Они располагались снаружи на уступах в кормовой части пошедших в атаку 16 апреля 1917 года французских танков Schneider CA1. «*Если вы решите, что эти чертовы бидоны французские командиры навесили на французские танки для того, чтобы немцам было сподручнее их истреблять, то сильно ошибетесь*», — саркастично замечает Н. В. Стариков⁴. Сам он ошибся в количестве танков (в атаке приняли участие 132, а не 128 машин), истребил почти все из них (на деле были выбиты 76 танков, 57% от их общего количества) и умолчал о модернизации Schneider CA1 с мая 1917 года (топливные баки забронировали и перенесли на корму).

¹ Стариков Н. В. 1917. Разгадка русской революции. СПб., 2012. С. 149.

² Там же. С. 155.

³ Там же. С. 160.

⁴ Там же. С. 175.

Но все это сущие мелочи на фоне описываемого Н. В. Стариковым общеевропейского заклания собственных армий.

Ничем не подкрепленные утверждения бывает парадоксально сложно опровергнуть именно по причине отсутствия у них какой бы то ни было точки опоры. Н. В. Стариков беззастенчиво пользуется этим. В своих сочинениях он подменяет изложение истории смесью из обрывочных сведений, допущений и откровенной лжи. Изредка встречающиеся на страницах книг Н. В. Старикова факты служат единственной цели: иллюстрации того или иного авторского «тезиса». Впрочем, важнейшие из них, вроде упомянутогоговора британских и германских спецслужб, попросту выдумываются автором, становясь, по его мнению, неопровержимыми. *«Фактов нет, но авторской логики, разумеется, вполне достаточно для того, чтобы закрыть этот досадный пробел в “новой версии” происхождения русской революции»*¹, — иронизировал над одним из сочинений Н. В. Старикова член-корреспондент РАН, доктор исторических наук Р. Ш. Ганелин в своем последнем труде, вышедшем в свет post mortem. Увы, мне не доводилось встречать других примеров отповеди профессионального сообщества Н. В. Старикову. Остается надеяться, что его творчеству еще будет дана достойная оценка, а рассмотренные мной примеры послужат для читателей предостережением. И все, довольно здесь об этом.

«Пломбированным вагоном» по сей день именуется этот, безусловно, не вполне обычный по меркам 1917 года транзит. Да, Германия делала определенную ставку на дестабилизацию левыми радикалами положения дел в России. Германский МИД поддержал их замысел в собственных интересах, но не наоборот — эта разница принципиально важна. И, во-первых, Ленину об этом не говорилось, рассуждения о нем как немецком резиденте тем более несостоятельны. Во-вторых, на тот момент Россия и без большевиков была живой иллюстрацией к правилу «падающего — толкни». В-третьих, данная ставка не сыграла. Однако к некоторым фигурантам данного сюжета, прежде всего Парвусу, я еще вернусь далее.

¹ Первая мировая война и конец Российской империи. В 3 т. Февральская революция. Т. 3. СПб., 2014. С. 39.



Этот транспарант сам по себе — одна из наиболее известных иллюстраций к версии «германского следа» в Октябрьской революции

Знали ли российские и зарубежные спецслужбы о мнимой сделке Ленина с германским Генеральным штабом? Востребованным источником на сей счет в исследованиях и публицистических произведениях являются воспоминания полковника Б. В. Никитина. Зачастую к ним относятся некритически, однако эти мемуары изобилуют неточностями и серьезными искажениями в описании даже весьма ярких событий революционного 1917 года. В частности, полковник Никитин повествует о водворении в тюрьму незадолго до Февральской революции «неприятельского агента» Карла Гибсона, руководившего разгромом петроградской контрразведки в первые послереволюционные дни. В действительности фамилия фигуранта этих событий была не Гибсон, а Рейнсон, он являлся агентом русской контрразведки, а в

работе на немцев лишь подозревался¹. Этот, таким образом, фальсифицированный намеренно или за давностью лет эпизод практически в неизменном виде был экранизирован в одной из серий художественного телевизионного фильма «Гибель империи».

В качестве приложений к переизданию воспоминаний Никитина опубликованы документы российского военного агента в Дании в годы Первой мировой войны Генерального штаба полковника С. Н. Потоцкого — его донесения Особому отделению генерал-квартирмейстерства Главного управления Генерального штаба (Огенквар ГУГШ) в Петрограде и поступавшие в Копенгаген ведомственные письма и запросы. Автор-составитель этой публикации², кандидат исторических наук³ К. М. Александров претенциозно преподносит данную подборку документов как подтверждение «несомненного участия германских агентов и германских капиталов» в организации Октябрьской революции. На проверку оказывается, что это многообещающее название заимствовано из сообщения Огенквара полковнику Потоцкому, хотя, по логике вещей, подтверждение «несомненного участия» должно содержаться в донесениях из Копенгагена в Петроград. С тем же расчетом на неискушенную целевую аудиторию К. М. Александров пишет в предисловии к документам: *«Будучи профессиональным офицером службы Генерального штаба, С. Н. Потоцкий не сомневался в том, что противник финансировал деятельность большевиков в России при помощи законспирированной цепочки посредников»*⁴, дабы читатель проникся уверенностью российского атташе перед ознакомлением с вводимыми в научный оборот документами.

¹ Зданович А. А. Как «реконструировали» контрразведку в 1917 году // Военно-исторический журнал. 1998. № 3. С. 54–55.

² Александров К. М. Несомненное участие германских агентов и германских капиталов // Никитин Б. В. Роковые годы (Новые показания участника). М., 2007. С. 350–362.

³ 1 марта 2016 года состоялась защита К. М. Александровым докторской диссертации с присуждением ему ученой степени доктора исторических наук. 29 мая 2017 года Экспертный совет ВАК не поддержал этого решения. 26 июля 2017 года заместителем министра образования и науки России Г. В. Трубниковым был подписан приказ об отмене решения диссертационного совета Санкт-Петербургского института истории РАН о присуждении Александрову докторской степени.

⁴ Там же. С. 351.

Как военный агент, полковник Потоцкий и в самом деле был на хорошем счету у Огенквара. Однако известен ряд примеров его не вполне добросовестной работы. На рубеже 1915–1916 годов он передал в Петроград отличающиеся противоречивостью агентурные данные, воздержавшись от их сопоставления, анализа и проверки¹. Отдельные сведения, направленные Потоцким Генштабу, носили явно вымышленный характер. В январе 1916 года он со ссылкой на агента «Кривоноса» докладывал о переправке на Западный фронт массы болгарских и турецких войск в униформе германской армии, а также — о существовании в Москве тайной германской организации, занимавшейся подделкой паспортов для нелегального проникновения в Россию вражеской агентуры. Департамент полиции проверил эти сведения и счел их совершенно фантастическими². Далеко не все агенты Потоцкого были добропорядочны по отношению к разведке, а сам он в 1916 году был заподозрен англичанами в шпионаже в пользу Германии. С учетом этой информации, которую К. М. Александров опускает, отношение к агентурным данным полковника Потоцкого становится в известной мере скептическим.

Впрочем, они и без того противоречат друг другу — например, донесение от 2 (15) мая 1917 года сперва сообщает о серьезнейшем продовольственном кризисе в Германии и Австро-Венгрии (*«не хватает хлеба, мяса, картофеля, муки, вообще съестных продуктов»*), а затем — о высылке из нейтральных стран в Россию социал-демократов с выплатой им больших сумм денег³. Как относиться к подобным сведениям? Во-первых, они никоим образом не подтверждаются и предлагаются публикатором к принятию на веру. Во-вторых, ни в одной из 14 телеграмм не фигурируют, даже не упоминаются большевики и их лидеры. Наконец, в-третьих, применительно к процитированному документу, по замечанию историка С. В. Тютюкина, идея о том, что истощенная, обескровленная, оголодавшая и сама находившаяся

¹ Гиленсен В. М. Шифровки из Копенгагена // Военно-исторический журнал. 1999. № 3. С. 35–43.

² Алексеев М. А. Военная разведка России. Первая мировая война. Кн. III. Ч. I. М., 2001. С. 81–82.

³ Александров К. М. Указ. соч. С. 354.

на пороге революции Германия в 1917 году была способна разбрасывать золото налево и направо, отдает нездоровой фантастикой¹.

Аналогичным примером фальсифицированных сведений военной агентуры — правда, не российской, а французской — являются действия начальника французской военной миссии в Швеции Л. Тома. В начале июня 1917 года он получил от своего однофамильца, министра вооружений Франции Альбера Тома указание «дать возможность правительству Керенского не только арестовать, но особенно дискредитировать в глазах общественного мнения Ленина и его последователей» с целью не допустить выхода России из войны². Но содержание записок, отправляемых министру вооружений, не давало такой возможности: «Щепетильность русского правительства будет, очевидно, преодолена лишь при очевидных доказательствах, которые мы ищем и пока не имеем», «сообщается о переводах довольно крупных денежных фондов. Но речь идет о суммах, вложенных в Русско-Азиатский банк не имя Фюрстенберга с целью перевода в Стокгольм или Копенгаген»³. Мемуары Тома, опубликованные в 1933 году во французской прессе, не подтверждают скандальной версии об организации Октябрьской революции на немецкие деньги.

Впрочем, порой сторонники версии «германского следа» довольствуются цитатой из мемуаров 1-го генерал-квартирмейстера германской армии Эриха Людендорфа: «Отправлением в Россию Ленина наше правительство возложило на себя особую ответственность. С военной точки зрения его проезд через Германию имел свое оправдание: Россия должна была рухнуть в пропасть»⁴. На первый взгляд, эти сло-

¹ Мировые войны XX века. Кн. 1: Первая мировая война: Ист. очерк. М., 2002. С. 280.

² Первая мировая война и ее воздействие на историю XX века. Круглый стол // Новая и новейшая история. 1994. № 4–5. С. 119.

³ Россия 1917. От Февраля к Октябрю глазами французов (Публ. О. Ф. Соловьева) // Вопросы истории. 1998. № 1. С. 10.

⁴ Людендорф Э. Указ. соч. С. 641. Исследователь Л. В. Ланник совершенно справедливо отмечает: «Особое затруднение вызывает и специфика мемуаристики, особенно трудов Людендорфа и Гинденбурга, зачастую написанных с чисто политическими целями, а потому и близко не передающих реакции на события 1917 г., а лишь транслирующих хорошо обдуманную, позднейшую оценку их, да еще так, чтобы она доказывала прозорливость и негибаемость воли». См.: Ланник Л. В. Реакция на Русскую революцию командования германских войск на Востоке в 1917–1919 гг. // Исторические исследования. 2017. № 6. С. 56–57.

ва кажутся неопровержимым свидетельством и весьма серьезным аргументом. Однако даже в них речи о каком-либо сотрудничестве германской военно-политической верхушки с Лениным, кроме разрешения на проезд, а тем более — о его вербовке в качестве агента не ведется. Эту без преувеличения знаменитую фразу цитировали многократно, но недобросовестно, вырвав ее из контекста¹. В самих воспоминаниях Людендорфа приведенной цитате предшествует его же признание: *«Я не сомневался в том, что разложение русской армии и русского народа очень опасно для Германии и Австро-Венгрии. Тем большие опасения вызывала у меня слабость германского и австро-венгерского правительств»*. Сменяется она следующим замечанием мемуариста: *«Но нашему правительству нужно было следить за тем, чтобы мы не погибли вместе с ней. События в России производили на меня двойственное впечатление. В военном отношении они нам давали решительное облегчение, но, с другой стороны, таили в себе для нас много опасного»*. Но это уже принято отсекать и не замечать.

В предыдущей главе тех же воспоминаний содержится еще одно весьма любопытное высказывание, замалчиваемое многими авторами: *«Теперь, задним числом, я могу утверждать, что наше поражение явно началось с русской революции»*². Наконец, еще раньше Людендорф писал: *«Мысль о революции, распространяемая неприятельской пропагандой, и большевизм нашли в Германии подготовленное состояние умов и <...> завоевали себе почву в армии и флоте. Ложное учение скоро начало привлекать к себе широкие массы. Германский народ в глубине страны и на фронте получил смертельный удар»*³.

Факт же признания Людендорфом своего неведения относительно личности Ульянова-Ленина вплоть до апреля 1917 года⁴ окончательно доказывает: опираться на его воспоминания в аргументации

¹ От именно такого усеченного цитирования не удержался, например, Б. Л. Хавкин: *Русский фронт Первой мировой войны (1914–1918 годы)* // Новая и новейшая история. 2014. № 2. С. 28.

² Людендорф Э. Указ. соч. С. 562.

³ Там же. С. 455.

⁴ Schiesser G., Traupmann J. *Russisch Roulette. Das deutsche Geld und die Oktoberrevolution*. Berlin, 1998. S. 140. См. в переводе: Шиссер Г., Трауптман Й. *Русская рулетка. Немецкие деньги для русской революции*. М., 2004. С. 104.



**Генералы Пауль фон Гинденбург
и Эрих фон Людендорф, фото 1918 года**

роли германского фактора в Октябрьской революции бессмысленно. Жаль лишь, что контекст цитаты из них остается неизвестным широкому кругу интересующихся историей, и, обретшая собственную жизнь, она впечатлит еще не одного доверчивого читателя. Схожим образом порой приводят и толкуют фразу начальника штаба Восточного фронта генерала Гофмана: *«Так же, как я гранатами забрасываю вражеские окопы, как направляю на них отравляющие газы, я точно так же имею право применять против вражеских сил средства пропаганды»*¹, уже традиционно вырванную из контекста. Признание Гофмана: *«Мне не известно, знало ли Верховное командование что-либо*

¹ Hoffmann M. Op. cit. S. 174. См. в переводе: Гофман М. Указ. соч. С. 148.

об этом мероприятии; командующий восточным фронтом ничего о нем не знал. Мы узнали об этом лишь несколько месяцев спустя, когда заграничные газеты начали упрекать за это Германию и называть нас отцами русской революции <...> Лично я ничего не знал о перевозке Ленина. Но если бы меня об этом спросили, то я вряд ли стал бы делать какие-либо возражения против этого»¹ — приводит при этом почему-то не принято.

Наконец, даже глава разведывательной службы Генерального штаба Германии (Штб) Вальтер Николаи, после окончания Великой Отечественной войны доставленный на Лубянку, показывал, что в годы Первой мировой войны его осведомленность о персоне Ленина исчерпывалась знанием фамилии и страны проживания — Швейцарии. Вдобавок, в секретном фонде его ведомства к 1917 году имелось только 450 тысяч марок. Эта сумма рассчитывалась на поддержание разведдеятельности на Русском и Западном фронтах, а позднее — и против США². У Николаи попросту не было денег на русскую революцию, да и политической разведки он не касался вовсе, занимаясь исключительно военной.

В литературе и на телевидении с начала 1990-х не уступало Людendorфу, а сегодня явно опережает его в популярности имя Александра Парвуса. Именно этот «купец революции» якобы выступил главным посредником между германскими властями и большевистской верхушкой. Ленин и Парвус были знакомы еще до Первой русской революции 1905–1907 годов, в квартире последнего печаталась «Искра». «Кресты», побег с пересылки в Енисейске, брошенная жена с детьми, растраченные на любовницу в Италии 100 тысяч марок за постановки «На дне» Максима Горького... Парвус сполна заслужил репутацию отпетого авантюриста. Порицаемый товарищами по партии, он осел в Стамбуле и разбогател на поставках продовольствия для османской армии. Когда грянула Первая мировая война, социал-демократ Парвус заявил: «Торжество социализма может быть достигнуто только победой Германии над Россией, так как только Гер-

¹ Hoffmann M. Op. cit. S. 174. См. в переводе: Там же. С. 148.

² Авдеев В. А., Карпов В. Н. Секретная миссия в Париже. Граф Игнатъев против немецкой разведки в 1915–1917 гг. М., 2009. С. 340–341.

мания является носителем высокой культуры»¹. В начале 1915 года он достучался до германского МИД, а в марте представил меморандум — подробный план обрушения власти в России. Пунктом № 1 в нем значилась поддержка партии большевиков.

Разумеется, столь грандиозные цели требовали соответствующих затрат. Авансом Парвуса от Имперского государственного казначейства стали 2 миллиона марок. Он вложил половину в коммерческое предприятие, доходы Парвуса росли, а вместе с ними и ценник революции. В мае 1915 года преуспевающий делец приехал в Цюрих для встречи с заклятым другом — Лениным. Это узловый момент гипотезы о роли Парвуса в Октябрьской революции. И к кому же апеллирует ее наиболее стойкий сторонник в отечественной историографии Б. Л. Хавкин? *«Александр Солженицын более или менее точно описал обстоятельства, при которых Парвус навязал Ленину свое общество, но содержание их беседы Солженицын знать не мог»*². Встреча тет-а-тет будто бы не состоялась, Ленин не сказал Парвусу «да», но и не сказал «нет», завербован в буквальном смысле этого слова не был, однако и немецких денег не чурался.

В действительности большевистский лидер был расположен к Парвусу вполне однозначно негативно: *«Он лжет сапоги Гинденбургу»*³. Они не договорились. Конечно, клиентам Парвуса в Берлине было незачем знать об этом. Он продолжал осваивать бюджет, но посулы не подкреплялись делами, и надежды на них слабели. Правда, Парвус приписывал себе организацию локальных забастовок в России в январе 1916 года на полученный им 29 (16) декабря 1915-го под расписку миллион рублей⁴. Однако косвенными

¹ Соловьев О. Ф. Обреченный альянс: Заговор империалистов против народов России. 1914–1917 гг. М., 1986. С. 32.

² Хавкин Б. Л. «Родина задешево» для «доктора Слона»: Александр Парвус — финансист революции и «сутенер империализма» // Родина. 2008. № 6. С. 94.

³ Там же. С. 94.

⁴ Хавкин Б. Л. об «авансе» Парвусу от германской военно-политической верхушки в размере 2 миллиона марок и трех траншах: 1 миллион марок, миллион рублей и затем еще 5 миллионов марок, которые министр иностранных дел Германии Готлиб фон Ягов в 1915 году будто бы «выбил»... Но предсказуемо не уточняется, из кого. См.: Хавкин Б. Л. Немецкие «финансовые потоки» русской революции // Вопросы истории. 2017. № 10. С. 124–125.

подтверждениями этому служат лишь подозрения полиции в политическом характере этих акций. Вдобавок они должны были ни много, ни мало разрастись в революцию, чего не произошло — Парвусу на деле удалось только распространить слухи о готовящемся им восстании¹.

Ленин не пошел на контакт с Парвусом даже в решающий момент 1917-го, хотя здесь есть нюансы вроде персоны доктора Адольфа Мюллера. Этот социал-демократ входил в окружение Парвуса и участвовал в подготовке транзита революционеров через территорию Германии. Существует документ, по неизвестным причинам не включенный в крупнейшие зарубежные сборники материалов о «германском следе» в Октябрьской революции. Речь о телеграмме прусского посланника в Мюнхене Карла Георга фон Тройтлера в МИД 4 апреля (22 марта) 1917-го: *«Доктор Мюллер сообщает мне сейчас, что якобы есть намерение возвратитъ из Швейцарии в Россию через Германию и Скандинавию русских революционеров, которые действовали бы там в наших интересах. Их должны будут провезти в швейцарском вагоне. Доверенное лицо Гельфанда Склариц должен быть уже в Берлине, чтобы вести переговоры по поводу этой поездки. Доктор Мюллер советует по возможности ускорить дело...»*². Георг Скларц — еще один партнер Парвуса. С другой стороны — партнер, а не alter ego, да и переговоры он вел с Германией, а не с большевиками.

Впрочем, в этой истории дело не обошлось без кульминации. В воспоминаниях полковника Никитина приводятся документальные материалы, на первый взгляд неопровержимо доказывающие связь большевистской верхушки с германскими Генштабом и МИДом. Это телеграммы, которыми обменивались Ленин, Г. Е. Зиновьев, присяжный поверенный М. Ю. Козловский, А. М. Коллонтай, Ганецкий и его двоюродная сестра Е. М. Суменсон. По версии обвинения, через основанную Парвусом экспортно-импортную фирму «Фабиан Клингсланд», исполнительным директором которой был Ганецкий,

¹ См.: Колганов А. И. Миф о «немецком золоте» // Альтернативы. 2006. № 2 (34).

² Силаева М. Н. «Необходимость не знает законов» (Документы МИД Германской империи о «подрывной деятельности» на территории России во время Великой войны) // Первая мировая война. Исследования. Документы. М., 2014. С. 290.

а представителем в Петрограде — Суменсон, и производилось финансирование большевистской партии. Парвус якобы переводил полученные от немцев деньги Ганецкому, последний перечислял их своей двоюродной сестре, та обналачивала счета и передавала суммы денег Козловскому. Сочтя эти телеграммы подтверждением сотрудничества большевиков с государством-противником России, полковник Никитин 1 (14) июля выписал ордер на арест 28 большевистских функционеров. Следует отметить, что против Суменсон улики выявить не удалось — она истолковывала фигурировавшие в деле телеграммы как сугубо коммерческую документацию. И именно к такому выводу пришел посвятивший их изучению свою докторскую диссертацию американский историк Семен Ляндрес. Проведенный им анализ телеграмм показал: фигурирующие в них денежные суммы неизменно шли из России в Стокгольм, а не наоборот!¹

Аналогично этим телеграммам, в течение десятилетий основным массивом материалов, изобличающих большевиков в получении немецких денег, являлись так называемые «документы Сиссона». Эти материалы были в 1918 году переданы правительству США главой петроградского бюро Комитета общественной информации Эдгаром Сиссоном, очевидцем революционных событий осени 1917 года. Содержание этих документов якобы показывало, что Ленин и Троцкий были агентами германских спецслужб. О чем речь?

В декабре 1917 года в газете «Приазовский край» были опубликованы документы, изобличающие большевиков в сговоре с германским Генеральным штабом. Россия уже занималась пламенем Гражданской войны, и особого фурора внутри страны публикация не произвела. Но 2 февраля (20 января) 1918 года они в переводе на английский попали в руки главе петроградского бюро Комитета общественной информации Эдгару Сиссону. Этот энергичный человек был преисполнен намерений бороться с германским могуществом, хотя и не знал русского языка. Сиссон перелистал бумаги

¹ *Старцев В. И.* Немецкие деньги и русская революция: Ненаписанный роман Фердинанда Оссендовского. СПб., 2006. С. 9; *Lyandres S.* The Bolsheviks' «German Gold» Revisited. An Inquiry into 1917 Accutions. Pittsburgh, PA, 1995. P. 63, 94 etc.

и с первого взгляда понял, что держит в руках «информационную бомбу». Правда, принесший документы в контору сотрудник американской миссии Красного Креста Робинс усомнился в их подлинности, но Сиссон не придавал этому значения. Он сообщил о своей находке американскому послу Дэвиду Френсису, а в ответ услышал еще об одной сенсации. В бумагах Сиссона ничего не говорилось о контактах большевиков с Берлином после захвата власти в России. Френсису же буквально на днях были продемонстрированы документы якобы из архивов Смольного. Они свидетельствовали: советские лидеры подчинялись немецким спецслужбам и до, и после октября 1917 года. Держатель копий этих документов журналист Е. П. Семенов-Коган уверял — раздобыть оригиналы можно лишь путем налета на архивы Советского правительства. «Экс» состоялся, Сиссон щедро заплатил за бумаги¹.

Френсис немедленно сообщил Госдепу США о находке Сиссона, подлинность которой не вызывала сомнений. Покупка «оригинальных» документов обошлась Сиссону в 25 тысяч долларов. Ему уже было незачем оставаться в Петрограде. Сенсация поехала за океан.

Фабрикация «документов Сиссона» была продемонстрирована еще в марте 1918 года, причем не кем иным, как ближайшим сотрудником Сиссона по петроградскому бюро Комитета общественной информации США Артуром Буллардом. Опубликовавший его записки российский историк В. Л. Мальков цитирует доводы эксперта: действительно, агитационная деятельность Ленина совпадала с интересами германской стороны, однако из этого вовсе не следует, что он стал агентом германского влияния. Призванные же обличить большевистскую верхушку в получении денежных средств от кайзеровской Германии документы представляют собой преимущественно копии неких телеграмм, неубедительных по содержанию. *«Ничто, например, не мешает мне, — рассуждал Буллард, — послать телеграмму королю Георгу и сказать в ней, что кайзер уполномочил меня выделить*

¹ Симоненко Р. Г. Экспертиза, не утратившая актуальности: Дж. Кеннан против мифа о «германском золоте» // Свободная мысль — XXI. 1999. № 10. С. 105.

*ему кредит в один миллион долларов. И подписать — фон Гартлинг»*¹. Тем не менее в октябре 1918 года документы были изданы. Об этом позаботился шеф Сиссона Джордж Крил.

Брошюра «Германо-большевистский стовор» вызвала шумиху в американской прессе. Либеральная газета New York Evening Post посвятила «документам Сиссона» ряд статей. В них указывалось на датировки германских документов по юлианскому календарю, на прежние публикации некоторых из этих бумаг и их доказанную поддельность. Крил огрызнулся в ответ, но было ясно, что без надлежащей экспертизы здесь не обойтись. Ее возложили на директора исторических исследований Института Карнеги Франклина Джеймсона и профессора русского языка из Чикаго Сэмюэла Харпера. Они изучали документы в течение недели и признали их аутентичными.

В действительности ни о какой научной объективности экспертизы здесь речи не шло. Тот же Харпер был убежденным антисоветчиком. Его вердикт преследовал сугубо политическую цель: придать «документам Сиссона» весомость в глазах либеральной общественности. В августе 1920 года Харпер предлагал Госдепу открыть доступ к ведомственной информации строго для «здравомыслящих и твердых антибольшевиков» из The Washington Post². Правда, когда он собрался посетить Советский Союз пятью годами позднее, то — кто бы мог подумать?! — получил отказ. «Почти любой американский ученый был бы приемлем, за исключением вас», — обескуражил Харпера агент Народного комиссариата иностранных дел в Штатах Б. Е. Сквирский³. Джеймсон же вообще не владел русским языком, совсем как Сиссон.

Тем не менее в феврале 1919 года «документы Сиссона» были изданы в Штатах снова, на сей раз на языке оригинала. Часть тиража

¹ Мальков В. А. Большевики и «германское золото». Находки в архивах США // Новая и новейшая история. 1993. № 5. С. 50.

² Propas F. L. The State Department and the Russian Revolution: The Making of Policy, 1918–1924 // UCLA Historical Journal. 1982. Vol. 3. P. 9.

³ Goble P. A., Samuel N. Harper and the study of Russia: His career and collection // Cahiers du monde russe et soviétique. 1973. Vol. 14. № 4. P. 615.

добралась и до Советской России. Востоковед и дипломат А. Н. Вознесенский, поддержавший Октябрьскую революцию и пошедший на службу в Наркомат иностранных дел, высмеял «документы Сиссона» на страницах партийной печати: *«Давно уже проникли в печать слухи о каких-то тайных документах, которые имеются в руках американского правительства и страшно, якобы, компрометируют Советское правительство... Г. Локкарт, дипломатический уполномоченный Великобритании в Москве, рассуждая после своего неудачного заговора о суетности всего земного в одиночной камере Кремля, официально признался, что союзники платили безумные деньги за всякую ерунду, которую им приносили различные контр-революционные осведомители с целью разоблачения большевиков. Так вот, именно этой самой ерундой, не стоящей пенни, теперь союзники решили удивить Европу. Комитет Общественной Информации в Вашингтоне опубликовал 70 экземпляров этой ерунды. Коллекционером был некий Эдгар Сиссон, специальный представитель этого комитета в России...»¹.*

Тем не менее брошюра была изъята из оборота. Обусловленная политическими реалиями мера предосторожности, как ни странно, сыграла на руку именно антибольшевикам — хотя точнее будет сказать — их внукам в весьма отдаленной перспективе. Лелеемая Сиссоном «информационная бомба» была оснащена часовым механизмом и спрятана в спецхран, чтобы взорваться уже в 1990-х. Президент Соединенных Штатов Вудро Вильсон тоже поместил подлинники «документов Сиссона» в сейф, где они были обнаружены уже в начале 1950-х годов, а затем переданы в Национальный архив США. В 1956 году к ним обратился Джордж Кеннан.

Что нового рассчитывал найти в бумагах конца Первой мировой дипломат, десятилетием ранее подтолкнувший США к новой войне, пускай даже и «холодной»? Какие выводы из их анализа мог сделать высокопоставленный сотрудник Госдепа в эру маккартизма? Ответ на эти вопросы прост. Поскольку в 1953 году Г. М. Маленков выступил с инициативой восстановления оборвавшихся в 1946 году

¹ Алек А. Секретные документы Вильсона о большевиках // Известия ВЦИК. 1918. № 241 (505). С. 2.

связей между сверхдержавами, то Кеннану предстояло выяснить, насколько чистооплотными политиками были создатели СССР. Выяснить — и отчитаться перед полагающимся на него руководством. От результатов работы Кеннана могли зависеть ни много ни мало — вектор американской внешней политики и климат отношений с Советским союзом. Проще говоря, будущее мира.

Прежде всего Кеннан тщательно изучил вышеописанную историю приобретения «документов Сиссона». Затем перешел к анализу их самих, сперва оценив степень правдоподобности содержащейся в бумагах информации. Выводы эксперта гласили: *«Изложенное в основной части документов положение дел столь вопиюще исторически неправдоподобно, что впору поставить вопрос об объявлении документов полностью поддельными лишь на этом основании. Тот, кто расписывается в их подлинности, должен быть готов принять:*

1) *что в течение всего периода времени между Ноябрьской революцией¹ и заключением Брест-Литовского мира советские лидеры фактически находились в негласном подчинении германскому Генштабу — связь, которую им удалось скрыть не только тогда, но и на долгие десятилетия от самых близких партийных товарищей;*

2) *что это раболепие зашло так далеко, что германский Генштаб фактически контролировал выборы в Центральный Исполнительный комитет в январе 1918 года, продиктовав избрание большой группы людей, включая большинство коммунистических лидеров;*

3) *что германский Генштаб тайно поддерживал в этот период времени две полноценных конторы в Петрограде (одна из которых была его собственным “русским подразделением”), которым удалось создать и обеспечить столь фантастическую безопасность операции, что никакие намеки на их существование никогда не просачивались из любого другого источника; а также*

4) *что переговоры в Брест-Литовске, а равно и переговоры в Петрограде с графом Мирбахом и адмиралом Кейзерлингом являлись сложными имитациями, призванными повсеместно обмануть общественное мнение*

¹ Имеется в виду Октябрьская революция, именуемая так в силу датировки по григорианскому календарю.

ние, а советские переговорщики все это время фактически находились под тайным контролем Германии, осуществлявшимся по различным каналам.

Едва ли нужно говорить, что такое положение вещей невозможно примирить с известными историческими реалиями»¹.



Прибытие советской делегации в Брест-Литовск

Кеннан подчеркивал, что учреждение германским Генштабом представительств на рубеже 1917–1918 годов в Петрограде, на тот момент — неприятельской столице, было бы совершенным абсурдом. В городе в тот момент действовали миссии графа Вильгельма фон Мирбаха и вице-адмирала барона Вальтера фон Кейзерлинга, экстренно отозванные, когда переговоры в Брест-Литовске зашли в тупик. Кроме серьезных логических нестыковок, эксперт выявил и очевидные признаки фальсификации: например, подпись некоего германского разведчика Р. Бауэра. Когда выяснилось, что офицера с такой фамилией не было в командном составе германской армии,

¹ Kennan G. F. The Sisson Documents // The Journal of Modern History. 1956. Vol. 28. № 2. P. 134.

его сменил А. Бауэрмейстер, летом 1917 года даже лично совещавшийся с большевистскими лидерами. Этот полковник действительно существовал, но нес службу в рядах 3-й австрийской армии в Карпатах и пересечься с Лениным в Петрограде никак не мог. Наконец, изложение содержащейся в документах информации выглядело откровенно нарочито. Чего стоит, например, уведомление об изъятии из архивов царского министерства юстиции компрометирующих документов... с их подробным описанием?!¹

Выводы Кеннана находят поддержку в западной литературе даже у сторонников теории «германского следа в Октябрьской революции»². В отечественной историографии его исследования были продолжены профессорами Г. Л. Соболевым и В. И. Старцевым. Последний, проведя всестороннее изучение самих «документов Сиссона» и обстоятельств их появления, убедительно доказал: эти материалы являются подложными, а их автором был авантюрист Фердинанд Оссендовский, ставший впоследствии известным польским писателем. Подробнейший источниковедческий анализ первоисточников, проведенный Старцевым в Национальном архиве США, позволил ему сделать однозначный вывод: *«Внимательное изучение всех документов Оссендовского показывает, что, несмотря на тщательность его работы и принимавшиеся им меры предосторожности и учета изготавливаемых им документов, ошибки и огрехи в оформлении свидетельствуют еще раз об их поддельном происхождении»*³.

Однако дискуссией вокруг «документов Сиссона» разнообразие предположений о том, кто пестовал Октябрьскую революцию, не исчерпывается. В 1990-е годы одним из первых представителей отечественной академической науки версию даже не о «германском», а об «американском следе» в ее истории частично признал достоверной профессор Н. Н. Яковлев. Он проникся не вполне объяснимым доверием к изустным воспоминаниям Алена Даллеса, к которому

¹ Kennan G. F. The Sisson Documents // The Journal of Modern History. 1956. Vol. 28. № 2. P. 135, 136–138.

² Schiesser G., Traupmann J. Op. cit. S. 7. В пер.: Шиссер Г., Трауптман Й. Указ. соч. С. 3, 203.

³ Старцев В. И. Немецкие деньги и русская революция... С. 180.

в бытность его резидентом американской разведки в Швейцарии в 1916 году якобы заходил движимый корыстным интересом Ленин¹. Схожей версии придерживался американский ученый Энтони Саттон — в частности, в его книге встречается упоминание о передаче директором Федерального резервного банка США У. Томпсоном большевикам суммы в 1 миллион рублей, правда, уже несколько месяцев спустя после Октябрьской революции². Автор ссылается на выпуск газеты *The Washington Post* от 2 февраля (20 января) 1918 года, однако в этом номере цитируемая Саттоном статья попросту отсутствует. Мало того, сам Томпсон был противником большевиков и даже убеждал президента Вильсона ежемесячно выделять по 3 миллиона долларов в месяц для предотвращения Октябрьской революции, казавшегося вполне реальным³. Тот же автор весьма оригинально толкует историю с заключением Троцкого в лагерь в Галифаксе в апреле 1917 года по подозрению в субсидировании немцами⁴. Из факта освобождения Троцкого после переговоров между Временным правительством и английским посольством в Петрограде Саттон делает вывод, что подозрения были... обоснованными.

Следует сказать о книге Саттона еще пару слов. Бесспорно, автор провел большую работу в архивах британского МИД, США и Канады. Однако аналитику в своем труде он подменил конспирологией, что обесценивает любые его документальные находки. Вопреки названию своего труда, львиную долю внимания автор уделил событиям после октября 1917 года. Некритическое отношение к источникам особенно наглядно демонстрируют приложения к книге Саттона. Например, очерк «Теория большевистской революции как еврейского заговора» целиком выстроен вокруг выявленной в архиве Госдепа США подборки антисемитских материалов. Их происхождение и авторство неизвестны, а положения либо подкрепляются фальшивыми

¹ См.: Яковлев Н. Н. Указ. соч. С. 236–237.

² Саттон Э. Уолл-стрит и большевицкая революция. М., 1998. С. 69.

³ Hagedorn H. *The Magnate: William Boyce Thompson and His Times (1869–1930)*. N. Y., 1935. P. 204.

⁴ Тотюкин С. В. Лев Троцкий: путь к Октябрю // *Историки отвечают на вопросы*. Вып. 2. М., 1990. С. 207.

«Протоколами сионских мудрецов», либо вовсе опираются на воздух. Здесь же Саттон приводит несколько цитат из секретной переписки американских дипломатов в Лондоне осенью 1919 года: «*Финансовая помощь большевистской революции от видных ам[ериканских] евреев. Нет доказательств касательно этого, но ведем расследование*»¹. Далее найденным Саттоном бумагам дается определение: «*Французский перевод заявления, первоначально подготовленного по-английски русским гражданином в Ам[ерике]*»². Сотрудники посольства США в Великобритании сочли неразумным обнародование этих бумаг. Однако Саттон считал их нежелание тиражировать вздор попыткой сокрыть сенсационные сведения. Он же сперва рассуждает о «германском финансировании», а затем подчеркивает фальшивость «документов Сиссона»³. Впрочем, с учетом даты первого издания его книги (1974 год) это неудивительно — ведь многие важнейшие исследования темы финансирования Октябрьской революции извне состоялись позднее. Интересно, что логика Саттона, Старикова и иже с ними до степени смешения похожа на риторику первых лет советской власти. «*Все капиталистические клики, биржевые тузы всех наций, банкиры всех вероисповеданий, руководители финансового капитала тяжелой индустрии, — как, с одной стороны, Германии, так Франции и Англии — с другой, — одинаково повинны в мировой войне*», — гласили тезисы ЦК РКП для агитаторов, изданные брошюрой в 1924 году к десятилетию начала Первой мировой войны⁴. Что ж, крайностям всегда было свойственно сходиться.

В целом же непрочность версии об «американском следе» в подготовке Октябрьской революции становится очевидной при обращении к американским же архивам. Например, в них отложился отчет главы дипломатической миссии США в Стокгольме Иры Нельсона Морриса госсекретарю Роберту Лансингу в июне 1918 года. В предваряющей текст документа записи подчеркивается связь между германской агентурой и большевиками — правда, затем составитель признается: «*Данная информация была получена*

¹ Саттон Э. Указ. соч. С. 166.

² Там же. С. 167.

³ Там же. С. 31, 35.

⁴ Ульянова С. Б. Указ. соч. С. 676.

главным образом из французских источников (sic!), и, хотя я полагаю, что она в большинстве своем достоверна, гарантировать этого я не могу»¹. Мало того, еще в конце апреля тот же Моррис запрашивал разрешения Лансинга на демонстрацию видному шведскому социал-демократу Карлу Брантингу... «документов Сиссона»². Полагаю, этого в качестве иллюстрации довольно. Вернемся к теме «германского следа».

Сторонники данной версии зачастую апеллируют к работам британского историка Г. М. Каткова. Этот исследователь еще в середине 1950-х годов опубликовал послание министра иностранных дел Германии Рихарда фон Кюльмана кайзеру Вильгельму II через чиновника для изустной передачи информации³, предварив его пространной статьей. В ней Катков подчеркивает: «Подозрения в том, что большевики получали финансовую помощь от германского правительства — не клевета, а логичное предположение»⁴. Публикуемый им документ является лишь косвенной уликой, подлинность содержащейся в нем информации не может быть подтверждена. Катков считает маловероятным обман кайзера Кюльманом в сообщении о финансовой поддержке большевиков, однако это — лишь логические умозаключения. Историк отдавал себе в этом отчет, а потому оговорился в тексте статьи, что указаниям Кюльмана на «сверхважность» германского финансирования большевиков вероятно, присущи самовосхваление и преувеличение. В самом деле, Кюльман заявляет буквально следующее: «Только когда мы по разным каналам и под разными предлогами обеспечили большевикам постоянный приток фондов, они сумели проводить энергичную пропаганду в своем главном органе “Правде” и значительно расширить прежде весьма слабый базис своей партии»⁵.

¹NARA. RG 59. M367. Roll 0382. Doc. No 763.72119/1797. P. 1.

²NARA. RG 59. M367. Roll 0244. Doc. No 763.72112A/932. P. 1–2.

³*Katkov G. M. Foreign Office Documents on Financial Support to the Bolsheviks in 1917 // International Affairs. 1956. Vol. 32. No 2. P. 181–189.*

⁴*Ibid.* P. 185.

⁵*Ibid.* P. 189. Послание фон Кюльмана публиковалось и в других зарубежных изданиях: *Clark R. W. Lenin. N. Y., 1990. P. 165; Possony S. T. Lenin: The Compulsive Revolutionary. Chicago, IL, 1964. P. 223.*

Здесь следует остановиться на вопросе финансирования газеты «Правда», основного печатного издания РСДРП(б). Вышеуказанные слова Кюльмана нередко трактовались публицистами еще в эмигрантской печати¹ как прямое свидетельство спонсорской помощи большевикам со стороны Германии для выпуска этой газеты с момента его возобновления 5 (18) марта 1917 года (после снятия запрета от 8 (21) июля 1914-го). В наши дни исследования специалиста по русской военной печати периода Первой мировой войны Д. Г. Гужвы не выявили свидетельств и примеров действительной связи немцев с большевистскими издателями². Однако окончательно точку над *i* в данном вопросе ставит новейшая работа историков В. В. Корнеева и Я. В. Козлова, обратившихся к финансовой документации «Правды», — благо, таковая сохранилась в архивах. Выявленные и опубликованные ими данные позволяют рассчитать доходную и расходную статьи бюджета газеты в марте-мае 1917 года с точностью до копейки. Эти цифры представлены в следующих таблицах:

Таблица № 23³

Доходы газеты «Правды» в марте-мае 1917 года

Статья дохода	Суммы за отчетный период (в руб.)	
	Март — апрель 1917 года	Май 1917 года
Подписка	53 894,49	34 117,81
Провинциальные контрагенты	35 000	23 149,45
Городские контрагенты	36 511,73	24 673,23

¹ См., например: Шуб Д. Н. Ленин и Вильгельм II. Новое о германо-большевистском заговоре 1917 г. // Новый журнал. Кн. 57. Нью-Йорк, 1959. С. 254; Пушкарёв С. Г. Ленин и Россия. Сб. статей. Frankfurt/Main, 1988. С. 48.

² См., например: Гужва Д. Г. Информационное противоборство за влияние в русской армии. По материалам военной печати 1917–1918 гг. / Военно-исторический журнал. 2008. № 1. С. 47–50; его же. Российская военная периодическая печать в годы Первой мировой войны 1914–1918 гг. Автореф. дисс. ... канд. ист. наук. М., 2008; его же. Русская военная печать в годы Первой мировой войны / Военно-исторический журнал. 2007. № 12. С. 37–41.

³ Сост. по: Корнеев В. В., Козлов Я. В. Финансовое положение газеты «Правда» в период двоевластия (март-май 1917 г.) // Октябрьской революции — 100 лет. Сб. ст. М., 2017. С. 88, 89.

НЕСКОЛЬКО ЗАГАДОК ЗАКАТА ВЕЛИКОЙ ВОЙНЫ

Статья дохода		Суммы за отчетный период (в руб.)	
		Март — апрель 1917 года	Май 1917 года
Розничная продажа		25 000	21 733,45
Иные статьи	Одолжено Н. И. Черемовским* 16 мая до 10 августа	—	15 530
	Получено от рабочих завода «Новый Лесснер» на литературу для солдат		33 781
Итого		150 406,22	152 984,94
Пожертвования	В «Железный фонд»**	31 247,02	—
	На типографию	78 601,29	57 052,69***
Итого пожертвований		109 848,31	57 052,69
		166 901	
Итого вкуче с пожертвованиями		260 254,53	210 037,63
		470 292,16	

* Н. И. Черемовский (1882–1919) — член РСДРП(б), участвовавший в издании «Правды».

** «Железный фонд» — фонд сбора добровольных пожертвований рабочих, предназначенный для предотвращения финансового кризиса газеты в случае сокращения подписки и тиража. Судя по документации Департамента полиции, аналогичные фонды учреждались социал-демократическими газетами и действовали еще в 1914 году до начала Великой войны¹.

*** В данную сумму вошли 3101 финская марка 50 пенни. Ее конвертация в рубли была произведена В. В. Корнеевым и Я. В. Козловым согласно обменному курсу «1 рубль = 2 марки 4 пенни» по данным, опубликованным в рубрике «В Железный фонд «Правды»» № 26 от 7 (20) апреля 1917 года.

Таблица № 24²

Расходы газеты «Правда» в марте-мае 1917 года

Статьи расхода	Суммы за отчетный период (в руб.)	
	Март — апрель 1917 года	Май 1917 года
Набор и печатание	23 943,45	21 764,35
Бумага	37 770,78	28 436,17
Общие расходы	6595,11	13 691,86
Жалование служащих и сотрудников	12 546,75	15 564,33

¹ Дрaбкина Ф. Царское правительство и «Правда» // Исторический журнал. 1937. № 3–4. С. 119–120.

² Цит. по: Корнеев В. В., Козлов Я. В. Указ. соч. С. 88, 89.

Статьи расхода		Суммы за отчетный период (в руб.)	
		Март — апрель 1917 года	Май 1917 года
Экспедиционные расходы		5257	5400
Почтовая оплата		2436,62	8115,34
Задаток за приобретенную типографию*		37 500	—
Нотариальные расходы по организации товарищества «Рабочая печать»**		1325	—
Иные статьи	Приобретение автомобиля	—	6000
	Окончательный расчет за приобретенную типографию		187 500
	Аренда помещения		3500
Итого		127 374,71	290 972,05
		318 346,76	

* Начиная с 5 (18) марта, газета «Правда» выпускалась в типографии газеты «Сельский вестник», занятой по ордеру, выданному Петросоветом. Эта типография не вполне отвечала требованиям большевистских издателей, и ими был начат сбор средств для приобретения собственной типографии, состоявшегося 22 апреля (5 мая).

** Товарищество «Рабочая печать» было учреждено в Петрограде 15 (28) апреля путем слияния газеты «Правда» и издательства «Прибой». На счете товарищества в Московском народном банке и хранились денежные средства газеты.

Ввиду полной наглядности этих цифр мне остается лишь процитировать выводы авторов: «Таким образом, проведенный анализ финансового положения газеты «Правда» показал, что данное издание в первые месяцы своего существования не было убыточно, и даже получало некоторую прибыль. Канцелярские книги «Правды» не отражают присутствие каких-либо посторонних средств, за исключением доходов газеты от ее реализации, пожертвований читателей, сторонников и сочувствующих РСДРП(б)... Что дает основание отвергнуть версию об иностранных источниках финансирования данного издания»¹. И вернуться к публикации британского ученого Г. М. Каткова.

Ко всему прочему, он не критично высказывается о «документах Сиссона», лишь упоминая о предположениях в пользу их фабрики со ссылкой на С. П. Мельгунова. Это объяснимо, поскольку разоблачающая их работа Кеннана увидела свет лишь 2 месяца спу-

¹ Цит. по: Корнеев В. В., Козлов Я. В. Указ. соч. С. 91.

стя. В своей широкоизвестной монографии о Февральской революции Катков придерживается той же сдержанной позиции в отношении связей германской военно-политической верхушки и РСДРП(б). Он признает, что в архивах германского МИДа отсутствуют документальные свидетельства о поддержке Парвусом и его агентами забастовочного движения в Российской империи в 1916-м и начале 1917 года и, даже рассуждая о поддержке большевиков немецкими властями, оговаривается — «знал об этом большевистский вождь или нет»¹. Таким образом, Катков был сторонником версии «германского следа», но хронологически ограничивал оказываемую немцами большевистской партии поддержку исключительно 1917 годом. Он же приводит пример с нехваткой у РСДРП(б) денег даже для выпуска своего журнала «Сборник социал-демократа» зимой 1916–1917 годов.

Действительно, даже для самого Ленина безденежье в годы Первой мировой войны было рядовым явлением. В середине (конце) декабря 1915 года он писал Александре Коллонтай: «Денег нет. Здесь нет денег. Это главная трудность»². 29 января (11 февраля) следующего, 1916 года, в связи с планами две-три недели поработать в библиотеках Цюриха, Ленин спрашивал у большевика М. М. Харитонову о возможности прочесть пару рефератов (лекций) для получения финансов, справлялся о стоимости комнаты на двоих (хотя бы с одним койкоместом), самой дешевой, в рабочей семье: «обед в столовке», утренний завтрак и кофе вечером. Уже находясь в Цюрихе, Ленин обращался к большевичке С. Н. Равич с просьбой организовать его выступление в Женеве, «ибо у меня сугубое безденежье»³. В этой связи не представляется возможным расценивать иначе как подлог опубликованную сравнительно недавно в германской прессе информацию о 26 миллионах имперских марок, наряду с оружием переданных МИДом Германии большевикам в течение всех четырех лет войны⁴.

¹ Катков Г. М. Указ. соч. С. 107, 121.

² Цит. по: Земан З., Шарлау У. Кредит на революцию. План Парвуса. М., 2007. С. 206; Gankin O. H., Fisher H. H. The Bolsheviks and the World War. London, 1940. P. 280.

³ Измозик В., Старков Б., Павлов Б., Рудник С. Указ. соч. С. 284.

⁴ Wiegrefe K. von, Altenhöner F., Bönisch G., Buschke H., Pyljow W., Zeller A. Revolutionär Seiner Majestät // Der Spiegel. 2007. Nr 50. S. 35.

Наряду с работами Г. М. Каткова известны посвященные Октябрьской революции и ее «германскому фактору» книги таких западных авторов, как Ричард Пайпс и Элизабет Хереш. Первый — крупный американский исследователь истории России и СССР. В работе другого ученого из Соединенных Штатов содержится весьма высокая оценка достижений Пайпса в раскрытии тайны «германского следа»: «...лидеры большевиков получали финансирование от Германии. <...> Работа доктора Ричарда Пайпса полностью подтвердила эти связи»¹. Правда, в той же книге Александр Парвус (Гельфанд) именуется «Хелпхендом», чин прапорщика подменяется несуществующим в русской армии званием «энсина», а адмирал Колчак в 1916–1917 годах командует «флотом Черного моря»². Мнимое же подтверждение Пайпсом обеспечения большевиков немецкими деньгами сводится к публикации письма Ленина Инессе Арманд от 19 января (1 февраля) 1917 года, содержащего следующие фразы: «Насчет немецкого плена и прочее все Ваши опасения чрезмерны и неосновательны. Опасности никакой. Мы пока остаемся здесь». Между тем в 49-м томе полного собрания сочинений Ленина еще в 1964 году было напечатано другое его письмо — от 16 (29) января 1917 года. В нем лидер большевиков делился с Арманд опасениями о возможном вовлечении нейтральной Швейцарии в войну и намерениями в этой связи передать ей партийную кассу³. Версию «германского следа» работа Пайпса не подкрепляет.

Второй автор, австрийская писательница Элизабет Хереш, еще с конца 1980-х принялась разрабатывать указанную тему на основе материалов германского внешнеполитического ведомства в Бонне. Однако ее сочинения⁴ выполнены на весьма низком научном уровне, их переводные издания изобилуют ошибками⁵,

¹ МакНил Ш. Секретный план спасения царской семьи. М., 2006. С. 28.

² Справедливости ради, эти ошибки, вероятнее всего, являются издержками перевода текста на русский язык.

³ Соболев Г. А. Тайна «немецкого золота»... С. 56–57.

⁴ См., например: Хереш Э. Купленная революция. Тайное дело Парвуса. М., 2004.

⁵ Например, в комментарии к одному из публикуемых в книге документов генерал Эрих Людендорф величается «госсекретарем германского МИДа», а связной Генерального штаба в МИДе Курт фон Лерснер — ни много, ни мало Верховным командующим сухопутных сил.

а «открытые» ею архивные материалы на поверку оказываются частично «документами Сиссона», а также источниками, давно опубликованными в немецкой литературе. Кроме того, в произведениях Хереш встречаются и совершенно абсурдные заявления вроде информирования германской армии Лениным о дате начала Июньского наступления¹.

В отличие от вышеупомянутых научных либо публицистических произведений, весьма серьезным трудом является составленный немецким историком Збигневом Земаном сборник документов из архива германского МИД². Это издание было первым и остается, по сути дела, единственным крупным сводом материалов о планах германской военно-политической верхушки по использованию русских революционеров для главной цели — заключения сепаратного мира с Россией и прекращения войны на два фронта. Данная книга и по сей день является редким изданием, с которым знакомы далеко не все апологеты версии «германского следа» из числа неспециалистов. Тем не менее апелляции к «Германии и революции в России 1915–1918» являются общим местом их доказательной базы.

В действительности включенные в него документы не изобличают Ленина — Земан признавал во вступительной статье к документам, что среди них нет доказательств непосредственного контакта Ленина с какой-либо германской агентурой. Эта честная констатация факта историком вызвала у эмигрантского публициста Давида Шуба неподдельное возмущение. Рецензенты книги Земана из английских и американских научных изданий, указывавшие на недоказуемость связей РСДРП(б) с Германией, определялись Шубом как *«большевизанствующие и мало осведомленные или просто политически невежественные»*³.

¹ Хереш Э. Указ. соч. С. 259.

² Germany and the Revolution in Russia 1915–1918. Documents from Archives from German Foreign Ministry / Ed. by Z. A. Zeman. London, 1958. P. 3, 6, 14, 25, 45, 51, 61.

³ Шуб Д. Н. Парвус, Ленин и Вильгельм II // Политические деятели России (1850–1920 гг.). Сб. статей. Нью-Йорк, 1969. С. 238.

Если аналогичным образом не поддаваться эмоциям, то уже при фрагментарном ознакомлении со сборником Земана станет видно следующее:

— документ № 4: содержит запрос статс-секретарю Министерства финансов на 5 миллионов марок для «революционной пропаганды в России». Большевики в нем вовсе не упоминаются;

— документ № 6: донесение Ромберга о беседе эстонского социал-демократа Кескюла с Лениным об условиях подписания мира с Германией, с решением после этого... отправить русские войска в Индию. Даже эмигрантский историк С. Г. Пушкарев, убежденный сторонник версии «германского следа», допускает: «Возможно, конечно, что Ленин дурачил своего собеседника»¹;

— документ № 11: тот же Ромберг докладывает о пересылке им в Петроград и «употреблении по назначению» суммы размером в 1 миллион рублей. Эта совершенно абстрактная информация ничем не подтверждается, а «употребление» не могло быть проверено или проконтролировано самим германским послом;

— документ № 15: в нем статс-секретарь Циммерман сообщает командованию германской армии о стремлении российских леворадикалов вернуться домой из эмиграции и высказывается за выдачу им разрешения, иллюстрирует лишь совпадение интересов двух политических сил, но не их сотрудничество;

— документ № 44: готовность германской стороны переправить Ленина сотоварищи через линию фронта в случае отказа нейтральной Швеции в пропуске через собственную территорию выглядит весьма неоднозначно. Это могло бы стать серьезной компрометацией большевистской верхушки; в отношении важной агентуры влияния подобный риск не может быть оправдан — однако политэмигранты и не являлись агентами;

— документ № 51 данного сборника, годом ранее опубликованный в книге В. Хальвега о возвращении Ленина в Россию², особенно интересен. Это сообщение от 21 (8) апреля 1917 года из германско-

¹ Пушкарев С. Г. Тайный союз Ленина с Вильгельмом. Ярославль, 1991. С. 5.

² Hahlweg W. Op. cit. S. 104–105; Хальвег В. Указ. соч. С. 119.

го Генерального штаба в МИД, фабула которого заключается всего в двух предложениях: «*Lenin Eintritt in Russland geglückt. Er arbeitet völlig nach Wunsch*». Почему они процитированы на немецком языке?

Дело в том, что «первооткрывательницей» данного документа себя позиционирует вышеупомянутая Элизabet Хереш, хотя еще до выхода ее книги он цитировался в целом ряде работ¹. С переводом же этой цитаты из телеграммы на русский язык ситуация выглядит еще более неоднозначно. Буквальный перевод: «*Въезд Ленина в Россию удался. Он действует в полном соответствии с тем, к чему стремился*» в нескольких книгах искажается следующим образом: «... Он действует как нельзя лучше»², и даже «...Он работает точно так, как мы этого хотели»³. Увы, это — элементарный подлог, не имеющий ничего общего с наукой, поскольку ни в первом, ни во втором из процитированных предложений нет ни местоимения *wir* (нем. «мы»), ни местоимения *uns* (нем. «нам, нас»);

— документ № 62: телеграмма статс-секретаря Циммермана германскому послу в Берне с констатацией фактов об усилении мирной пропаганды и увеличении тиража газеты «Правда». Конечно, при желании можно и на этом основании составить далеко идущие выводы, однако их правильность отнюдь не гарантирована.

Документов, изобличающих непосредственно Ленина и большевистскую партию в получении немецких денег, в этом сборнике нет, хотя, по мнению одного из отечественных исследователей, их достаточно для... повешения Ленина за измену родине⁴ (видимо, подразумевается его забальзамированное тело, находящееся в мавзолее). К слову сказать, сам Земан, написавший в соавторстве с историком Уинфредом Шарлау политическую биографию Парвуса, признал

¹ Hartau F. Wilhelm II in Selbstzeugnissen und Bilddokumenten. Reinbeck, 1978. S. 144; Krummacher F. A. Die Weimarer Republik. Hannover, 1977. S. 40; Pipes R. The Russian Revolution. N. Y., 1990. P. 411; Schiesser G., Traupmann J. Op. cit. S. 141 и т. д.

² См.: Шиссер Г., Трауптман Й. Указ. соч. С. 104.

³ МакНил Ш. Указ. соч. С. 29; Хереш Э. Указ. соч. Вариация «Он работает совершенно так, как мы этого хотели бы»: Пушкарев С. Г. Указ. соч. С. 6. Вариация «Он работает полностью по нашему желанию»: Арутюнов А. А. Ленин. Личностная и политическая биография. Т. 1. М., 2003. С. 104.

⁴ Пушкарев Б. С. Две России XX века. Обзор истории 1917–1993. М., 2008. С. 48.

в ней, что эти бумаги подтверждают максимум заинтересованность имперского правительства Германии в распространении восстания в России¹ — не более того.

Есть ли более располагающие к доверию свидетельства о финансовых отношениях РСДРП(б) и кайзеровской Германии? В литературе таковым иногда считается публикация германского социал-демократа Эдуарда Бернштейна в газете «Форвертс» от 14 января 1921 года, однако вот как он аргументирует свое утверждение: «... Ленин и его товарищи получали от кайзеровской Германии огромные суммы. Я узнал об этом еще в конце декабря 1917 года. Через одного друга я осведомился об этом у некоего лица, которое, вследствие своих связей с различными учреждениями, должно было быть в курсе дела, и получил утвердительный ответ»². Ввиду полного отсутствия ясности это абстрактное утверждение сложно квалифицировать иначе как слухи. В другой своей статье с многообещающим названием «Немецкие миллионы Ленина» Бернштейн цитировал официальный ответ германского МИДа об отсутствии в его архивах сведений о согласии на поддержку большевиков имперскими военными властями³, довольствуясь неverified информацией от депутатов рейхстага. Равным образом историк М. С. Френкин в одной из своих работ указывал: «Берлинский банкир Бокельман, ведавший одним из каналов переброски денег большевикам, в конце апреля 1917 г. секретно сообщал в Германский МИД, что помимо уже доставленных в Россию 750 тысяч рб., “друзья из России” требуют дальнейших 750 тысяч. Что этот канал функционировал и в дальнейшем, свидетельствуют жалобы банкира на трудности переброски в Россию в октябре 875 тысяч рублей»⁴. О которых именно «друзьях» шла речь, в первоисточнике не уточнялось, и идентификация их как большевиков попросту недоказуема.

¹ Земан З., Шарлау У. Указ. соч. С. 9.

² Фельштинский Ю. Г. Деньги для диктатуры пролетариата // Родина. 1990. № 11. С. 40.

³ Фельштинский Ю. Г. Как добывались деньги для революции // Вопросы истории. 1998. № 9. С. 47.

⁴ Френкин М. С. Захват власти большевиками в России и роль тыловых гарнизонов армии. Подготовка и проведение Октябрьского мятежа 1917–1918 гг. Иерусалим, 1982. С. 184.

НЕСКОЛЬКО ЗАГАДОК ЗАКАТА ВЕЛИКОЙ ВОЙНЫ

Достоверные подтверждения версии «германского следа» не были выявлены и в ходе работы Особой следственной комиссии Временного правительства, изучавшей обстоятельства волнений 3–5 (16–18) июля 1917 года в Петрограде. Несмотря на пестрящие в столичной прессе заголовки «Ленин, Ганецкий и Ко — немецкие шпионы!», «Вторая и Великая Азефовщина», «Ужас!», «К позорному столбу!» и т. д., даже «охотник за провокаторами» и противник большевиков В. Л. Бурцев констатировал, что данными о получении Лениным денежных сумм от немецких агентов не располагает¹.



«Не в “Правде” правда, а в том, что все узнали, что я получил два миллиона от Вильгельма! Но это еще не вся правда: удавлюсь, если всю узнают!» Карикатура на Ленина, опубликованная в сатирическом журнале «Пугач» в июле 1917 года

¹ Злоказов Г. И. Материалы Особой следственной комиссии Временного правительства об июльских событиях 1917 года // Отечественная история. 1999. № 5. С. 83.

Земан и Шарлау признают, что Временное правительство доказало полную неспособность уничтожить нелегальную сеть РСДРП(б). «Опубликованные доказательства измены большевиков были слишком поверхностными, и расследование велось небрежно»¹, — пишут они. В результате план по компрометированию большевиков провалился. Несмотря на это американский биограф августейшей четы Николая II и Александры Федоровны настаивает на убедительности и прочной доказательной базе опубликованных Временным правительством материалов².

Их достоверность была весьма сомнительной, в чем можно убедиться на следующем примере. В апреле 1917 года контрразведка получила показания прапорщика 16-го Сибирского стрелкового полка Д. С. Ермоленко, якобы завербованного немцами в плену для антивоенной агитации в русской войсковой среде. Он утверждал о поручении такого рода от офицеров германского Генерального штаба и даже приводил фамилии других подобных ему «агентов», в сведения о которых его, мелкую сошку, якобы посвятил противник. Эти показания выглядели настолько недостоверными, что даже полковник Никитин признал: «...Он, кроме голословных утверждений, не дал ничего <...> Все обвинение, построенное на его показаниях, по справедливости осталось неубедительным»³. Между тем именно на лже-свидетельствах Ермоленко была основана опубликованная в газете «Живое слово» статья Г. Алексинского и В. Панкратова «Ленин, Ганецкий и Ко — шпионы!»⁴, ключевым местом которой является перечисление фамилий фигурантов этого шпионского скандала — а именно Парвуса, Ганецкого, Козловского и Суменсон. Доказанная надуманность обвинений в адрес их коммерческого предприятия уже упоминалась ранее. Подтверждает же ее (надуманность) факт отказа германского МИД посодействовать Парвусу в опровержении им обвинений в адрес большевистской верхушки⁵.

¹ Цит. по: Земан З., Шарлау У. Указ. соч. С. 260.

² Мэсси Р. Указ. соч. С. 555.

³ Никитин Б. В. Указ. соч. С. 135.

⁴ См. текст статьи в: Тайна октябрьского переворота. Ленин и немецко-большевистский заговор. Документы, статьи, воспоминания. СПб., 2001. С. 59.

⁵ Земан З., Шарлау У. Указ. соч. С. 262.

Единственным документированным примером получения большевистской партией денег от агента немецкого правительства в 1917 году является передача швейцарским социал-демократом Карлом Моором Заграничному бюро ЦК РСДРП(б), по различным версиям, от 73 000 до 113 926 шведских крон. Ввиду важности этого факта необходимо рассказать о нем поподробнее. 4 мая военный представитель Германии в Берне Вальтер Нассе получил послание от человека, именуемого самим Нассе «Байером». В нем говорилось о встречах в Цюрихе с представителями социалистических партий, из которых были названы имена двоих — видного меньшевика П. Б. Аксельрода и члена РСДРП(б) Г. Л. Шкловского. В разговоре с ними «Байер» якобы поинтересовался мнением собеседников: как они отнеслись бы к некоему денежному вспомоществованию их делу борьбы за мир и равенство? Оба социал-демократа выказали «радостную готовность» принять такую помощь¹. Агал автор сообщения немецкому военному атташе о реакции Шкловского и Аксельрода или же излагал правду, — в данном случае не столь критично, да и речь изначально шла о Карле Мооре, не так ли? На самом деле здесь нет никакой путаницы. В ту самую публикацию Земаном документов германского МИД, о которой говорилось ранее, вошел ряд бумаг с упоминанием «Байера» — и меморандум Нассе от 9 мая, дублирующий послание «Байера», и документы, относящиеся уже к постреволюционному периоду, начиная с 8 ноября (26 октября) 1917 года². Биограф же Моора, историк Леонард Хаас установил не только различные варианты начертания псевдонима (от «Байера» до «Бейера»), но и тождественность этих персоналий³. Во всяком случае, сведений еще об одном крупном швейцарском социалисте, участвовавшем в Стокгольмской конференции, история не сохранила от слова «совсем».

¹ *Лаверова Е. М.* «Принять пожертвование мы согласимся лишь после тщательнейшей проверки...»: новые документы о взаимоотношениях большевиков с Карлом Моором в 1917 году // *Революция 1917 года в России: новые подходы и взгляды.* Сб. научных ст. / ред. колл.: А. Б. Николаев (отв. ред. и отв. сост.), Д. А. Бажанов, А. А. Иванов. СПб., 2017. С. 101.

² *Germany and the Revolution in Russia 1915–1918...* P. 54–56, 72, 85, 93, 97.

³ *Haas L.* *Carl Vital Moor. Ein Leben für Marx und Lenin.* Zürich, 1970. S. 148.

Итак, Моор работал на кайзеровское правительство, сам будучи немцем по национальности и человеком стойких левых убеждений. Однако в отличие от того же Парвуса он вплоть до 1917 года не связывался с немецкой военно-политической машиной. На рубеже весны и лета 1917 года Моор прибыл в Стокгольм, где в это время шла подготовка к проведению 3-й Циммервальдской конференции. Предложение финансовой поддержки было озвучено вновь, на сей раз членам Заграничного бюро ЦК партии большевиков. Ни они, ни узнавший об этих переговорах Ленин не знали, что Моор скомпрометирован. Последний уверял, что предлагает свои кровные, ссылаясь на унаследованную еще в 1908 году от скончавшейся матушки значительную сумму денег. Оказываемая им Заграничному бюро ЦК РСДРП(б) финансовая помощь именовалась «ссудой». И, как и любая ссуда, должна была быть возвращена сразу после захвата большевиками власти. Однако эти деньги не поступили в Россию — часть их была потрачена на проведение 3-й Циммервальдской конференции в сентябре 1917 года, состав и цели которой указывают на использование пресловутых «немецких денег» против самой кайзеровской Германии не в меньшей степени, чем против Временного правительства России¹. Остальная часть ссуды Моора и вовсе была привезена в Россию Ганецким лишь в 1920 году. Таким образом, к истории Октябрьской революции и ее подготовке эта сделка не имеет никакого отношения. Вдобавок даже историк А. Г. Латышев признает, что до 1917 года Моор еще не был секретным германским агентом, контактов с ним в эмиграции Ленин не поддерживал², а в сентябре 1917-го, после июльских обвинений верхушки РСДРП(б) в шпионаже, ЦК партии постановил: «Предложение [Моора] отклонить и всякие дальнейшие переговоры по этому поводу считать недопустимыми»³.

В действительности контакты большевиков с Моором продолжались, причем не только из-за содействия немецких властей боль-

¹ Макаренко П. В. Германский фактор в Октябрьской революции 1917 г. // Вопросы истории. 2008. № 5. С. 40.

² Латышев А. Г. Указ. соч. С. 101.

³ Протоколы Центрального Комитета РСДРП(б). Август 1917 — февраль 1918. М., 1958. С. 70.

шевикам после прихода тех к власти в России. Факт оказания этой помощи давно не является ни тайной, ни секретом, и швейцарский социалист был плотно вовлечен него. Из выявленных исследователем Семеном Ляндресом источников следует, что «Байер» в течение шести последующих лет предпринимал попытки вернуть свою «ссуду»¹. Вдобавок он угодил на страницы «документов Сиссона» — то ли как «Мор», то ли как «Мир», подельник Парвуса и его связной с большевиками². Во всей этой запутанной истории остался исковерканным не только его псевдоним.

Сколько же еще неизвестных источников по истории «германского следа» может ждать обнаружения в потаенных хранилищах? Ответ дадут либо палец в небо, либо обращение к пресловутым рассекреченным фондам, но в любом случае рассчитывать здесь на сенсации едва ли приходится. Германские архивы были изрядно разорены во время Второй мировой войны, значительный массив документов безвозвратно исчез. Итогом кропотливейшей работы историков в отечественных архивах стали вышедшие в свет сравнительно недавно крупные сборники документов: труд кандидата исторических наук С. С. Поповой и полное трехтомное издание материалов следствия, проведенного Временным правительством после событий июля 1917-го в Петрограде³. Все, что оно только могло откопать на большевиков, теперь предано огласке, но каких-либо сенсаций эти фундаментальные публикации не произвели. Через корпус обнародованных документов, словно скрепляющая архивное дело нить, проходят уже известные фамилии: Ганецкий, Суменсон, Козловский. Первый и вторая вели торговлю, развивающуюся не ахти как, третий оказывал им юридическую помощь. Оборот средств внутри компа-

¹ См.: Ляндрес С. Новые документы о финансовых субсидиях большевикам в 1917 году // Отечественная история. 1993. № 2. С. 128–143.

² Лаврова Е. М. Указ. соч. С. 97.

³ Попова С. С. Между двумя переворотами. Документальные свидетельства о событиях лета 1917 года в Петрограде (по французским и российским архивным источникам). М., 2010; Следственное дело большевиков: Материалы Предварительного следствия о вооруженном выступлении 3–5 июля 1917 г. в г. Петрограде против государственной власти. Июль–октябрь 1917 г. Сборник документов: в 2 кн. Кн. 1–2 (в 2 ч.). М., 2012.

нии происходил именно между ними троими, но сколь-нибудь заметных оттоков денег налево по доступным источникам не выявляется. Деловым людям было не с руки выводить из бизнеса крутящиеся в нем деньги. Например, 16 (29) июня 1916 года раздосадованный падением цен на медикаменты Ганецкий писал Суменсон: *«Самым главным вопросом для меня является получение денег, в противном случае вся торговля должна будет приостановиться, так как, не имея денег, я не в состоянии закупать»*¹. Та из месяца в месяц исправно переводила прибыль в Стокгольм. В начале 1917 года их деловому партнерству с Ганецким наметился конец, наступивший летом. Когда Суменсон была арестована контрразведкой, то убедительно доказала, что занималась сугубо коммерцией, вовсе не вникая в политическую деятельность компаньонов. На вопрос же касаясь махинаций Ганецкого — дескать, не торговал ли он воздухом вместо лекарств, бизнес-вумен ответила следователю: *«Самый вопрос столь странный, такой же, как если бы меня спросили, жива ли я и существую я или нет, так как ни малейшего подозрения в фиктивности в данном случае быть не может. Это наглядно устанавливается тем, что каждая отправка вскрывается и проверяется в таможене...»*².

В том, что Ганецкий помогал большевикам толикой малой, секрета нет и не было. Сам Ленин 21 апреля (4 мая) 1917 года писал главе Заграничного бюро о получении 2 тысяч рублей от Козловского — собственных денег, кои Ленин сначала оставил Ганецкому, будучи в Стокгольме, а затем вернул³. Однако, во-первых, на максимум несколько десятков тысяч рублей, а именно таков верхний предел финансового вспомоществования от Ганецкого, революцию не подготовишь и не провернешь. Во-вторых, немецкое происхождение разрозненных сумм, вкупе не превышающих обозначенного предела, так и не было доказано. «Ганецкий след» — не есть «германский след», а свидетельства обратного пока что не извлечены на свет из архивных фондов.

¹ Попова С. С. Между двумя переворотами... С. 174.

² Там же. С. 217.

³ Следственное дело большевиков... Кн. 2. Ч. 1. М., 2012. С. 270.

Чем же, какими аргументами, документами и свидетельствами на текущий момент сторонники версии «германского следа» могут подкрепить ее? Судя по итогам предпринятого в главе обзора, это:

— либо коммерческая документация фирмы «Фабиан Клингсланд» с переводами денежных сумм из России в Стокгольм;

— либо неverifiedируемые данные русской, французской и американской разведок;

— либо пресловутые «документы Сиссона», подложность которых была неоднократно доказана и зарубежными, и отечественными специалистами;

— либо сборники «документов Земана и Хальвега», сами составители которых далее предположений в своих выводах не шли;

— либо лукаво «цитируемые» воспоминания германских военачальников периода Первой мировой войны Людендорфа и Гоффмана, которые, по их собственному признанию, имели весьма слабое представление о личности Ленина, как и глава германской разведки Николай;

— либо, наконец, единственный документально подтвержденный факт получения Заграничным бюро ЦК РСДРП(б) от Мора, швейцарского социал-демократа и германского агента в качестве «ссуды» крупной, но отнюдь не колоссальной суммы денег, не оказавшей на революционные события в России никакого влияния.

Именно этот факт, а также финансовая помощь немцев большевистской партии уже после ее прихода к власти вплоть до октября 1918 года формально могут служить основаниями для положительного ответа на первый из поставленных в начале статьи вопросов. Но целиком он будет звучать следующим образом, более смахивая на буддистский коан: «Брали ли большевики деньги у немцев? Брали. На Октябрьскую революцию не было потрачено ни одной имперской марки». Равно как и Ленин не был агентом германского влияния.

Сотворение мифа, отвергающего подобные выводы, произошло тогда, в эпоху великих потрясений. Он сохранил жизнеспособность

в послереволюционном российском обществе, когда в 1921 году в письмах Ленину его обвиняли в подкупе немцами¹, а также в Русском Зарубежье, внимавшем историкам Г. В. Вернадскому («С самого начала войны он [Ленин] оказался агентом Германии...»²), С. С. Ольденбургу («Несомненно, что германские агенты в меру возможности работали против существующей власти и всячески стремились вызвать смуту»³) и прочим.

В годы перестройки, ознаменовавшейся плюрализмом мнений, гласностью и небывалой интенсивностью информационной энтропии, а тем более в 1990-е обостренный, буквально болезненный интерес общества к событиям 1917 года прорвался, подобно карбункулу. Положительным следствием этого стала «архивная революция», пролившая свет на многие страницы советской истории. Но даже российским историкам-специалистам, находившимся на изломе мировоззрения, было непросто осваивать искусство светотени.

Миф ожил и в благоприятной среде сомнений в прежних идеалах, доверчивости к историческим сенсациям, снизившегося научного уровня выходящей литературы обрел статус едва ли не историографической традиции. Любые упоминания о «германском следе в Октябрьской революции» производили ажиотаж в среде не слишком взыскательной читательской аудитории. «Можно предполагать, сколько тайн откроется в ближайшие годы, подтверждая древнюю мудрость, что “все тайное становится явным”», — видимо, искренне предвкушал издатель одного военно-исторического труда о казачестве в эпоху войн и революций, созданного в эмиграции⁴. Книжный рынок в соответствии со спросом начал и до сих пор продолжает насыщаться политически ангажированными изданиями, полными небылиц. Одна из причин такого удручающего положения вещей —

¹ Воронов Н. «Труп твой растащат по Москве, как труп самозванца» // Неизвестная Россия. XX век. М., 1992. С. 22–23.

² Вернадский Г. В. Ленин — красный диктатор. М., 2000. С. 133.

³ Ольденбург С. С. Указ. соч. С. 707.

⁴ Гордеев А. А. История казаков. Великая война 1914–1918 гг. Отречение государя. Временное правительство и анархия. Гражданская война. М., 1993. С. 91.

табуированность данной темы в советской историографии. Строго придерживаясь установки о фиктивности сюжетов, даже косвенно связанных с взаимоотношениями большевистской партии и немцев, она их практически не разрабатывала. Г. М. Катков, публикуя донесение фон Кюльмана, констатировал по прошествии времени: «В советском историческом журнале “Вопросы истории” он трактуется как последняя фальшивка»¹.

Однако в наступившую в СССР пору ревизии исторического прошлого подобные установки попросту утратили силу. Объективному подходу в изучении событий революционного 1917 года суждено было формироваться в рамках научных школ, когда в общественном сознании беспримерный размах приобрели довлеющие в нем исторические мифологемы («германский след» в Октябрьской революции — одна из них).

...Почему это вообще важно — платили немцы деньги Ленину со товарищи или нет, помогали большевикам захватить власть в России или те справились сами? Ответ на этот вопрос лежит не в политической плоскости. Политизация как раз и породила данную проблему, а диктуемая именно марксистскими постулатами изболочительная заданность² доселе препятствует ее решению. Важно же решить ее просто потому, что Октябрьская революция была не благом, и не злом, а историческим событием. Историческим и — историчным, произошедшим не беспричинно, ставшим переломным для отечественной истории, но случившимся не по воле и не за счет неприятеля, жаждавшего переломить хребет России. Если на то пошло, в немецком Министерстве иностранных дел поначалу не поверили ни в приход РСДРП(б) к власти, ни в то, что Декрет о мире — это не фальшивка, его приняли за британскую поделку, призванную ударить по репутации большевиков³.

¹ Катков Г. М. Февральская революция. М., 1997. С. 130. В переиздании: М., 2006. С. 133.

² Виноградов В. Н. Еще раз о новых подходах к истории Первой мировой войны // Новая и новейшая история. 1995. № 5. С. 67–68.

³ Ватлин А. Ю. Октябрьский переворот 1917 г. в Петрограде и его оценки в Германии // Исторические исследования. 2017. № 6. С. 9.

Тех событий не переиграть и не изменить, даже если этого очень хотелось бы. Их можно только забыть, вырвать из истории, превратив ее из непрерывной в дискретную и молясь или плюясь в зияющую дыру. Но разве не потому ли и не таким ли образом предшествующая Октябрьской революции Великая война столетие тому назад оказалась забытой?..

ПРИЛОЖЕНИЯ

№ 1

**Письмо А. И. Буракова /потомственного почетного гражданина/
к П. Н. Милюкову о растущем милитаризме и военных
изобретениях, которые ведут к истреблению целых армий,
но не обеспечивают покой на земле**

27 мая (3 июня) 1914 года

Господину члену междупарламентской конференции в Гааге
Павлу Николаевичу Милюкову

...С тех пор в протекающем времени повежденная природа человека затаённо носила в своём сердце каинову вражду друг к другу. Этот добрый мир был отвергнут и изобретен новый своеобразный мир — это вооружённый мир настоящего времени. Человеческий ум в пытлимом настойчивым напряжении сделал колоссальные открытия всевозможных изобретений, как для всеобщего блага, так и для всеобщей пагубы людей. В последнем случае сюда следует отнести усовершенствование боевой техники: это стрельба гиганских орудий с дальних расстояний. Снаряды этих выстрелов разрываясь припадении производят ужасающие опустошения в людях, затем массовая ружейная стрельба, шрапнели, бомбы, пулемёты, все это талантливо приспособлено для истребления друг друга. В этой убийственной атмосфере, под невыносимом гнётом страха ежеминутной смерти люди впадают в состояние душевно больных. При такой действительности великие державы Европы представляют собой страшно сгущённые грозовые тучи. Но какими тягостными жертвами оплачивается этот вооруженный мир!

ГА РФ. Ф. 579. Оп. 1. Д. 3034. Л. 1. Автограф.

№ 2

Приказ армиям Юго-Западного фронта

5 (18) августа 1914 года

№ 79

Объявляю при сем приказ Верховного Главнокомандующего от 30-го августа сего года за № 32.

«По ВЫСОЧАЙШЕМУ повелению сегодня доставлена из Троицко-Сергиевской Лавры в Мою ставку Великая Святыня земли Русской — Святая Икона Явления Божией Матери Преподобному Сергию Радонежскому Чудотворцу, написанная на доске от гробницы Святителя. Эта Святая Икона сопровождала Российское воинство во всех главных войнах, и НАШ ДЕРЖАВНЫЙ ВЕРХОВНЫЙ ВОЖДЬ ГОСУДАРЬ ИМПЕРАТОР дам нам новое явление Своей любви к армии, так как был уверен, что сознание русских воинов о нахождении сей Святой Иконы среди нас, даст нам новые силы к борьбе с врагом и ещё большую уверенность в помощь Божию.

Верю, что Господь нас не оставит и даст нашему и союзников наших оружию окончательную и полную победу. Уверен, что и вы доблестные русские воины все до единого разделите эту уверенность.

С нами Бог».

Приказ этот прочесть во всех ротах, эскадронах, сотнях, батареях и командах.

Подписал: Генерал-Адъютант **Иванов**
РГВИА. Хранилище печатных изданий.
Инв. № 16544. Л. 57. Машинопись.

№ 3

Приказ войскам 1-й армии

6 (19) августа 1914 года

№ 23

Ст[анция] Вержболово

После упорного боя 4 августа противник отошел. Нами занят гор[од] Сталупенен, причем взято 7 орудий, 2 пулемёта, много пленных.

Сердечное моё великое спасибо за великолепную отверженную¹ работу частей.

Особенно, сколько мне до сего времени известно, удачно действовали 25 и 29 пех[отные] дивизии. Относительно 27 пех[отной] дивизии

¹ Так в документе.

должен, к сожалению, указать, причиной больших потерь, отчасти, нахожу отсутствие охранения левого фланга, почему начальнику 27 пех[отной] дивизии мне безотлагательно донести, кто в этом виновен.

Связь, несмотря на все мои требования мирного времени, все ещё неудовлетворительна, от XX арм[ейского] корпуса пока не поступало донесений, то же самое от 40 пех[отной] дивизии, штабы поэтому не знают, где находятся части, управление боем выходит из рук начальников.

В виду недостаточности донесений, приказываю при боевых столкновениях доносить через каждый час, в остальное время достаточно доносить к полудню и полуночи ежедневно.

Сегодня был в Сталупенене, видел много хорошего, но и много оскорбительного для нашей славной армии.

Много отсталых, отчасти с потертыми уже ногами, много самовольно, с целью грабежа. Обязываю под личную служебную ответственностью начальников частей прекратить всякие отлучки из строя, приводящие к мародерству, не останавливаясь для этого перед самыми строгими мерами до немедленного расстрела на месте.

За ротами, батареями, эскадронами и обозом следовать фельдфебелю или вахмистру, ответственным за порядок.

Много горело отдельных усадеб, даже в окрестностях Эйдкунена.

Не могу допустить, что из всех был открыт огонь частными лицами, не принадлежащими к составу неприятельской армии, по этому приказываю установить надлежащий порядок, прекратить поджоги селений беспощадными мерами.

С населением, не встречающим нас огнём, поступать как с мирными жителями, расплачиваясь русскими деньгами за все взятое.

Приказ этот прочесть всем ротам, эскадронам, батареям и командам.

Подписал:

Командующий 1 армией, Генерал-Адъютант,
Генерал от Кавалерии **Фон-Ренненкампф**
(По Штабу 1-й армии)

*Коллекция печатных приказов русских армий
Первой мировой войны РГБ. Инв. № 157/20. Л. 19–19об.*

Копия. Машинопись.

№ 4

СРОЧНО

Приказ войскам 1-й армии

10 (23) августа 1914 года

№ 34

§ 1

Верховный Главнокомандующий изволил повелеть строжайше запретить употребление спиртных напитков и карточную игру. Во исполнение этого приказываю всем начальствующим лицам строжайше следить, дабы в подчиненных им частях требование ЕГО ИМПЕРАТОРСКОГО ВЫСОЧЕСТВА строжайшим образом соблюдалось, принимая, если потребуется, беспощадные меры.

§ 2

Грабежи, погромы и пьянство все ещё продолжаются. В Вержболове при штабе армии уличены в этом 112 пех[отного] Уральского полка 16 роты рядовые Кронид ПУРПУРНЫЙ и Иван КОКОВИХИН, 20 сапёрного батальона Павел ШИНОВСКИЙ и беглый 7 пех[отного] Ревельского полка Иван МАКСИМОВ.

Кроме того, пойманы бежавшие с поля сражения 110 пех[отного] Камского полка 8 роты Адам ГЕЙГЕЛЬ, 111 пех[отного] Донского полка 10 роты Иван ПАВЛОВСКИЙ и 114 пех[отного] Новоторжского полка 5 роты Карл СИЛЬКЕ.

Все названные семь нижних чинов сегодня утром в Вержболове в присутствии всего наличного гарнизона расстреляны.

Приказ этот прочесть перед фронтом всех рот, батарей, эскадронов, сотен и команд.

Подписал:

Командующий 1 армией, Генерал-Адъютант,
Генерал от Кавалерии **Фон-Ренненкампф**
(По Штабу 1-й армии)

Коллекция печатных приказов русских армий Первой мировой войны РГБ. Инв. № 157/20. Л. 27об. Копия. Машинопись.

ПРИЛОЖЕНИЯ

№ 5

Приказ армиям Юго-Западного фронта

13 (26) августа 1914 года

№ 42

I.

Архиепископ Волынский и Житомирский письмом, от 7-го сего августа за № 1893, уведомил меня, что благочинный священник м[естечка] Берестечка, Дубенского уезда, Иоанн Никольский донес Его Высокопреосвященству, что 26-го истекшего июля в пограничном селе Мерве произошел бой передовых кавалерийских отрядов Русского и Австрийского.

Священник села Мервы Иосиф Улович, хотя и был предупреждён накануне военным начальством о предполагавшемся бое, однако, как добрый пастырь, не оставил своей паствы и вместе со своей женой воодушевлял и утешал перепуганных, растерявшихся и начавших уже разбегаться прихожан, а во время самого боя, происходившего в весьма близком расстоянии от церкви, служил в этой церкви молебен о ниспослании победы Русскому оружию. По окончании боя он же, отец Улович, способствовал отправке раненых в Берестечскую земскую больницу, предоставил для этой надобности своих лошадей и экипажи.

Считаю для себя приятным долгом выразить священнику отцу Иосифу Уловичу от лица службы и лично от себя мою искреннюю благодарность за его доблестный подвиг на пользу служения общему делу защиты от врага земли Русской.

<...>

Подписал:

Главнокомандующий, Генерал-адъютант **Иванов**

РГВИА. Хранилище печатных изданий.

Инв. № 16544. Л. 30–30об. Машинопись.

№ 6

Приказ войскам 1-й армии

23 августа (5 сентября) 1914 года

АВГУСТЕЙШИЙ ВЕРХОВНЫЙ ГЛАВНОКОМАНДУЮЩИЙ повелел:

В виду случая в Нейденбурге, когда жители при вступлении наших войск в город открыли по ним стрельбу, *принять к руководству, чтобы в подобных случаях такие города сжигались и уничтожались совершенно.*

Всё имущество, пригодное для военных целей, секвестировать и отвозить, остальное сжигать.

Предварительно сего следует предупредить о том жителей и дать возможность женщинам и детям покинуть город.

Однако к этим действиям надлежит приступать не иначе, как по приказанию старшего из находящихся в данном месте начальников и только после того, когда действительно установлено, что жители обстреливали наши войска.

Повеление **АВГУСТЕЙШЕГО** Верховного Главнокомандующего объявляю Армии для неуклонного исполнения.

Справка: телеграмма Генерал-Квартирмейстера при Главнокомандующем от 23-го сего Августа № 2286.

Подписал:

Командующий 1 армией, Генерал-Адъютант,

Генерал от Кавалерии **Фон-Ренненкампф**

(По Штабу 1-й армии)

Коллекция печатных приказов русских армий Первой мировой войны РГБ. Инв. № 157/20. Л. 45. Копия. Машинопись.

№ 7

Не подлежит оглашению

Приказ армиям Юго-Западного фронта

10 (23) сентября 1914 года, г. Холм

№ 91

В виду невозможности для нижних чинов на театре военных действий покупать табак собственным попечением, приказываю установить новый вид отпуска нижним чинам от казны — довольствие их табаком, определив размер дачи — 4 золотника в день на каждого человека.

Некурящим, или почему либо не получившим табак, — выдавать деньгами, помесечно, по расчету средне-заготовительной стоимости его.

Начальным сроком выдачи табаку мною назначено 15-е августа 1914 года, когда впервые последовало моё о том распоряжение.

Закон: п[ункт] 9 [ст]атья 97 Положения о полевом управлении войск в военное время.

(По Управлению Интенданта армий фронта)

Подписал:

Генерал-Адъютант **Иванов**

РГВИА. Хранилище печатных изданий.

Инв. № 16544. Л. 67. Машинопись.

№ 8

Приказ войскам 1-й армии

17 (30) октября 1914 года

№ 184

Укомплектования, направляемые в войска, будут приходиться впредь частью невооруженными и без снаряжения.

Обязываю принять самые решительные меры к сбору на полях сражений ружей и снаряжения. Каждой части войск назначить особых нижних чинов для сбора оружия и снаряжения, которым вести строгий учёт.

Настойчиво требовать, чтобы легко раненные шли на перевязочные пункты с винтовками, а ружья тяжело раненых приносились на перевязочные пункты санитарями.

Справка: телеграмма Главнокомандующего 16 октября № 4409.

Подписал:

Командующий 1 армией, Генерал-Адъютант,
Генерал от Кавалерии **фон-Ренненкампф**
(По Штабу 1-й армии)

Коллекция печатных приказов русских армий Первой мировой войны РГБ. Инв. № 157/20. Л. 185об. Копия. Машинопись.

№ 9

Приказ войскам 1-й армии

21 октября (3 ноября) 1914 года

№ 192

По полученным сведениям, в Торне, Бреславле и Кракове производится переснаряжение найденных наших винтовочных патронов пикрином и пироксилином, сила которого в 3–4 раза превосходит силу пороха. При своём отступлении противник оставляет эти патроны в якобы брошенных нами двуколках в надежде, что патроны эти будут использованы нашей пехотой и вызовут разрыв винтовок и поражение стрелков и соседей.

Объявляя о сем, приказываю пользоваться патронами только имеющимися при себе или подвозимыми к войскам; не подбирать патронов, случайно находимых на поле сражения, и не брать из наших двуколок, найденных нами в районе расположения противника.

Подписал:

Командующий 1 армией, Генерал-Адъютант,
Генерал от Кавалерии **фон-Ренненкампф**.
(По Штабу 1-й армии)

Коллекция печатных приказов русских армий Первой мировой войны РГБ. Инв. № 157/20. Л. 190об. Копия. Машинопись.

№ 10

Приказ армиям Юго-Западного фронта

20 декабря 1914 (2 января 1915) года

№ 370

Поддержание в чистоте тела во время похода является одним из условий сохранения здоровья солдата, и начальники должны всячески заботиться, чтобы нижние чины могли пользоваться банями, где таковые имеются, или же стараться устроить временные бани.

С наступлением зимнего времени, за невозможностью пользоваться купаньем в реках, является насущная нужда в банях, в которых русский народ моется и парится с глубокой древности.

Всероссийским Союзом городов разработан план бани с топкой «по-черному», оборудование которой дешево и доступно при всяких условиях военно-походной обстановки.

Стоимость — бань «по черному» на 30–40 человек — 500 рублей.

В виду несомненных преимуществ такой бани перед обыкновенной, как видно из описания, особенно возможности оборудования ее в любом месте, дешевизне и доступности ее устройства в военно-походной обстановке, предлагаю всем войсковым начальникам в тех случаях, где представится возможность, озаботиться устройством таких бань. <...>

ПОЯСНЕНИЕ

В банях «по чёрному» или «курных» русский народ моется и парится с глубокой древности. Топка в таких банях производится простым способом [с] помощью печки-очага, причем дым отводится не в трубу, а в помещение бани. В очаг вмазывается котел или несколько котлов, нужных для нагрева воды. Нагретая вода для запаса сливается в кадки. Сверх печи делается каменка, на свод накладывается голыш, который поливается водой для образования пара. При топке дерево или другой материал сжигается до образования углей без синего пламени, после чего открывается в потолке отверстие, дым выпускается, и баня готова для мытья и получения пара. Во время топки потолочное отверстие следует держать немного приоткрытым

для того, чтобы огонь в топке не погас. Обращать внимание на полное сгорание топлива и выпуск дыма.

Преимущества бани «по-чёрному» сравнительно с обыкновенными следующие: 1) Быстрое нагревание бани. 2) Особенно лёгкий пар, несравнимый с паром бани по-белому. 3) Отсутствие угара, тогда как в банях по-белому угар случается нередко. 4) Дешевизна и скорость постройки бани. 5) Незначительное количество топлива для приготовления бани.

Строить баню можно из бревен, из теса, в любом старом сарае, утеплив стены, если они тонки и потолок досками с засыпкой в промежутки сухой земли, соломы, сена, опилок и т. п., в землянке с обкладкой стен ее досками. Пол дощатый.

При постройке бани из досок следует соблюдать толщину стенок от 7 до 8 вершков, для чего, если не имеется толстых стоек, ставить их двойными. Доски для обшивки стен и потолка брать толщиной от $\frac{3}{4}$ дюйма до $1\frac{1}{2}$ дюйма и зашивать в накладку для лучшего удержания засыпки пустот.

Очаг делать размерами от $1\frac{1}{2}$ до 2 арш[ин] шириною, длина в зависимости от числа котлов, высота до $1\frac{1}{2}$ аршин. Каменку делать на 6–8 вершков выше. Потолочное отверстие делать около 7 кв. вершков выше. Сток грязной воды давать по уклону грунта, если таковой имеется; если уклона нет, то вырывать для сего ямы рядом с баней.

Высота помещения от 2 аршин до $3\frac{1}{2}$ аршин в чистоте.

Инж[енер]-архит[ектор] **В. А. Чистов**
РГВИА. Хранилище печатных изданий.
Инв. № 16544. Л. 444–445. Машинопись.

№ 11

Несколько детских писем

Киев, 21 января (3 февраля) [1915 года].

Милый, дорогой Семён Егоров! Спешу сообщить Вам, что я Ваше долгожданное письмо только вчера получила и сейчас же отвечаю Вам на него. Из многих других писем я узнала, что Вы не читаете

газет и просите, чтобы Вам сообщили о войне. Вкратце я Вам напишу об этом. Англия недавно на немецком море затопила два германских крейсера. Потом она отобрала у германцев много колоний. Наши русские люди в Австрию зашли глубоко. Только одно плохо, что германцы засели в Польше хотят непременно отобрать у нас Варшаву.

Ещё Вы спрашиваете, когда будет мир. Это определённо нельзя сказать. Если-бы мы теперь заключили мир, то для нас было бы невыгодно, потому что Германия наложила бы большую контрибуцию. И она бы объявила для нас невыгодные правила. Ещё из писем я узнала, что Вы по целым месяцам не меняете бельё, и что Ваше тело съедают насекомые. Мне очень Вас жалко, что Вы должны жить в такой нечистоте. Но не робейте, скоро Вы будете иметь чистое бельё. Не думайте, что о Вас забыли. Нет, все помнят и заботятся о Вас. Все теперь шьют Вам бельё: рубахи и кальсоны. Мы так-же теперь в классе шьём Вам бельё. Когда я шью, то всё думаю о Вас, о наших солдатах, которые теперь наверное лежат в окопах. Дорогой, Семён Егоров, передайте от меня всем Вашим дорогим товарищам поклон. Сообщите так же им, что о них не забыли в мирном городе и что все с малаго и до большого заботятся о наших дорогих защитниках. И так, Вы все бодрствуйте, может Господь услышит Вашу молитву и Вы ещё увидите с Вашими близкими и родными. Дорогой Семён Егоров, если получите моё письмо, то пожалуйста сейчас же ответите мне.

М. Г.

21 января (3 февраля) [1915 года].

Дорогой доблестный воин Иосиф Лаврентьевич! Ваше письмо получила, за которое от души была рада, получить письмо из такого края, где ручьями льётся кровь, и где много невинных легко головушек. Спасибо Вам, что Вы меня не забываете и поздравляете с Новым Годом так же и я Вас поздравляю с Новым Годом, желаю от всей искренней души счастья, здоровья, скоро вернуться на родину и повидаться с родной Вашей семьёй. Пишу Вам, что я слышала о войне: что немцы совсем ослабели. О мире ничего пока не слышно, потому что теперь заключать мир для нас невыгодно, так как мы во-

юем на нашей земле и если заключить мир, то немцы наложат нам большую контрибуцию. Пока, слава Богу, хорошо, только вчера были известия, что немцы потопили три Английские парохода своими подводными лодками. Дорогой доблестный воин, если у Вас есть хотя маленькая возможность, то прошу Вас, напишите мне пожалуйста хоть три слова, я буду очень рада. Прошу Вас очень не откажите моей просьбы и напишите хоть пару слов. Пишу Вам еще, что наши дорогие воины заняли у Германии часть Пруссии, а у Турции взяли город Эрзерум и т. д. Вообще у нас пока, Слава Богу, хорошо, что будет дальше напишу.

Досвидание дорогой доблестный воин, прошу Вас напишите. Как Ваше здоровье и что у Вас слышно?

С. Ө.

Дорогой Иосиф Лаврентьевич, прошу Вас, если можно пришлите мне свою карточку, я буду очень Вам благодарна. Передайте поклон своим товарищам.

С. Ө.

Киев, 21 января (3 февраля) [1915 года].

Дорогие наши солдатики, Вы воюете на чистом поле. Бедные, Вы по неделям ничего не едите. Слава Богу, что Вы получили наши подарки. Подарки эти не оценённые, но всё таки куплены на трудовые деньги. Сердечно говорю Вам, что войны подвигается вперёд. Привозят много пленных. Англия забрала много земель и колоний. Мир заключить для России не выгодно, потому что Германия может положить на Россию контрибуцию. Недавно германский аэроплан летал на воздухе над Балтийским морем. Русские заметили этот аэроплан и стали его преследовать, наконец, русские его подбили и он упал в Балтийское море. Этот аэроплан называется пепелин. Другой есть аэроплан, который может плавать по воде. Он называется гидроплан. Поздравляю Вас, солдатики, с масляницей. Многоуважаемые солдатики, мы положили для Вас, что нужно, а Вы обижаетесь, что Вам не положили мы спичек. Дорогие солдатики, раненых привозят очень много. В больницах везде много лежит раненых. Моя учительница ходит к ним в луцкие казармы. Дорогие солдатики, не беспо-

койтесь за Ваши семьи. Они приючены, а Вашим жёнам дают обед. Дорогие солдатики, мы за Вас не забыли. Дорогие солдатики, если доживём до Пасхи, то Вам пошлём ещё подарки. Многоуважаемые солдатики, шлите нам письма почаще и мы будем слать тоже, а на ваши письма будем отвечать. Дорогие солдатики, засчищайте нашу золотую родину. Вы мало что знаете о войне, то мы будем Вам писать, что мы знаем и посылать Вам письма. Затем досвидания

Д. Т.

Киев. 21 января (3 февраля) [1915 года].

Здравствуй, дорогой защитник своей родины! Ваше письмо получили. Когда мы получили его, то очень были довольны. Я послала тоже письмо, но ответа не получила, если Вы сможете прислать, то пришлите, я очень буду рада. Солдатики ещё просили, чтобы им написать про войну. Про войну вот что слышно. Германия у нас забрала несколько городов в Польше. Австро-Венгрия у нас ничего не забрала, и мы у неё забрали несколько городов. Турция тоже ничего не забрала. 21-го января я слыхала, что немцы потопили два английских корабля. Англия забрала у Германии много колоний. Дорогой Савелий, а ещё хочу сказать Вам несколько слов о мире, которого солдатики ждут. Россия мир не может заключить с Германией, потому что если мы заключим мир, то Германия заберёт те города, которые завоевали. Наложит контрибуцию.

Дорогой защитник Савелий, теперь Вы наверно ждёте если юы скорей окончилась война. Не беспокойтесь о своей семье. Вашей семье живётся хорошо, о ней заботится правительство. Дорогой Савелий, напишите мне о Ваших делах войны, как Вы воюете. Солдатики защитники, я Вам ещё скажу о пленных австрийцах. Как идут австрийцы, то люди их очень жалеют, но я это я думаю напрасно, потому что я читала в газетах, как они зверски поступают с нашими пленными.

Господи! хотя бы окончилась эта противная война.

Дай Вам Господи вернуться со славою на родину святую, победить врагов. Мы ещё Вам будем посылать подарки к великому празднику Святой Пасхи.

Желаю Вам в этот великий праздник отдохнуть. Это Рождество все люди провели скучно, потому что не до веселья в такую пору веселиться. Что мы будем веселиться, а Вы горевать?

Ещё раз Вам пишу, чтобы Вы мне прислали письмо. Затем до свидания.

С. П.

Несколько детских писем // Дети и война. Сборник статей. Киев, 1915. С. 111–115.

№ 12

Канц[елярия] Техн[ического] Ком[итета] Делопр[оизводство] по фортиф[икационно]-строит[ельной] части

3 (16) марта 1915 года

ВАШЕ ВЫСОКОПРЕВОСХОДИТЕЛЬСТВО.

Болея о наших доблестных воинах, желаю принести им пользу и представляю на благоусмотрение настоящую записку <...>

2. По сподутности имею высказаться и о некоторых новых вооружениях. Известно, что в этом отношении техника доведена до высоты, но вместе с тем все завоевания техники сделались достоянием всех народов. Придумать что-либо новое хотя трудно, но быть может и в этом отношении нельзя ли что-либо сделать, например:

Нельзя ли использовать известными в театре и в фокусе свойствами зеркал. Сперва выскажусь о материале. Самый дешевый тонкий слой оловянной амальгамы наводить можно легко и дешево. Затем стекло можно бы применять тонкое или гибкое и даже жидкое.

Зеркалами можно скрывать и защищать все, что потребуется, начиная с костюмов и кончая замаскированием поверхностей различных зданий, помещений снарядов, орудий и даже автомобилей. Потом и для визирования известным наклоном зеркал. Например: можно бы в замаскированных автомобилях перевозить снаряды и пищу на дальние позиции, пользоваться и при передвижениях. Заготавливать барьеры для стрелков, а в отношении костюма, хотя бы носить зеркальную каску.

3. Имея в виду, что люди привыкают даже к грому пушек, что современники умеют уклоняться и от них, и что непривычный

вздрагивает даже от «пугача», коснусь и вопросов о вооружениях, напри[мер]: Мы, якуты, бьем зайцев — этого осторожного зверька — «самострелами». — Почему бы не применять того же и к озверевшим людям? — Кажется можно и не одиночками, а даже кучками, если заготовить такие удобоскрываемые и легконосимые снаряды, которые можно бы ставить повсюду, даже носить при себе. — Такие снаряды, которые взрывались бы при нажимании или задевании кнопки и проволоки. — Заготавливать так, чтобы удобно было прикреплять к чему либо, что-бы можно было направлять прицел на любое направление и что бы взрывались бы пачками или веереобразно осыпая противника 1. Напр[имер] торчит палка или кучка мусора, которые могут скрывать снаряды. — Можно бы сделать так, что и заяц задел бы провод и погиб! Удобнее начинать лёгкими фарф[оровыми] пулями.

В добавок к «чемоданам» и пулемётам, складывать неподвижные — кучи и тучи пуль! Одна неожиданность — по месту и времени — навела бы столбняк. Мне кажется, что удобно было бы носить добавочно — с имеющимися при себе. — Обыкновенные заряды истощаются часто, при рукопашной схватке, приходится обеими руками — штыком и некогда нажимать «собачку». В таком случае воин мог бы нажимать локтем или держать провод и взрывать снаряды. — Их сделать в роде обоймы или барабанов револьверов, на стальных (аллюм[иний] — сталь) [нрзб] или полосках, достаточной на отдачу толщины, куда вкладывать патроны, с расчетом на любое число разряжений.

Подобные снаряды — были бы панцырями. Взрывать их, конечно, много способов. Мне предпочтительнее — бензиновые зажигалки (ночью воин вспыхивает и поражает!) или вспышками бер[толетовой] соли, выпусканием серной кислотой.

Таким образом мы можем «наплевать» на всех врагов!

Да здравствует великая Россия!

Да здравствуют наши доблестные воины!

Слава нашему Державному вождю и Его высоким сподвижникам.

Якутск, 22 января 1915 года

Якут Иннокентий Степ[анович] Говоров

РГВИА. Ф. 803. Оп. 1. Д. 1828. Л. 139–140об. Автограф.

№ 13

Господину Президенту Соединенных Штатов Америки

15 (28) апреля 1915 года

Господин Президент,

Посол Соединенных Штатов Америки передал Мне письмо Ваше от 18 Марта этого года.

В письме этом Вы просите Меня о разрешении представителям Правительства Соединенных Штатов и Американского Красного Креста оказывать, путем личной раздачи различных вспомоществований, помощь водворённым в России военнопленным неприятельских армий.

Я высоко ценю и разделяю те чувства человеколюбия граждан Соединенных Штатов, в виду коих Вы обратились ко Мне с указанною выше просьбою.

Идя на встречу этим чувствам и глубоко ценя Ваш почин, Я поручил Моему Министру Иностранных Дел вступить в сношения с Послом Соединенных Штатов Америки на предмет сообщения ему тех условий, на которых может состояться распределение пожертвований между австро-венгерскими и германскими военнопленными в России.

Я пользуюсь этим случаем, чтобы выразить чувства Моей искренней дружбы к Великому Американскому народу и его Правительству и Моего личного высокого к Вам уважения.

Ваш добрый друг *Николай*

Користовка,

15 апреля 1915 года

NARA. RG 59. M367. Roll 0286.

Дос. No 763.72114/551. P. 2–3. Машинопись.

№ 14

Письма авиатора В. Г. Федорова

3 (16) августа 1915 года

Милая Лидия Александровна!

Получил вчера Ваше письмо. Большое Вам спасибо. Мне очень приятно знать, что Вы рады за меня. Сознаю, что я себя чувствую

теперь здесь много лучше, чем когда я писал Вам. Даже чувствую какое-то внутреннее обновление. Атмосфера очень хорошая. Публика славная, начальство тоже. Кроме того, работа, за которой видишь смысл и большое значение, дает удовлетворение, которого не хватало там. Правда, обучение моё не идет так хорошо, как я думал и как хотел, но все же. Летаю почти каждый день. Хорошо! Когда взлетишь, как-то все сразу меняется. Попадаешь ведь в океан. И вот многие явления, к которым привык, исчезают. Например, скорость. Летишь и не замечаешь ее, слишком она ничтожна в сравнении с океаном. Если посмотришь вниз, она заметна, — убегает земля, но медленно, черепашьим шагом. Другое явление: головокружение. Его нет. Говорят, что это потому, что нет точки опоры. ещё одно интересное ощущение: полная уверенность в аппарате, ни одного сомнения. Отсюда покой и абсолютное хладнокровие. Когда летишь сверху вниз, чтобы сесть на землю, скорость становится очень заметной, — похоже на падение, но никаких неприятных ощущений нет.

Пробуду здесь, вероятно, месяца два, а затем на фронт. Мне это кажется бесконечно долгим, но время идет так быстро, что я надеюсь выбраться отсюда, не успев оглянуться.

26 января (8 февраля) 1916 года

Дорогая Лидия Александровна!

Пользуюсь свободным часом, чтобы черкнуть Вам более обстоятельно. По правде сказать, мне приходится делать это с некоторым неудобством, так как настроение походное, благодаря всяким неудобствам. Сажу в кафэ. У себя совершенно не в состоянии что-нибудь делать: нет ни стола, ни стульев, ни перьев, ни чернил, словом полная пустыня.

Eskadrille, в которую я попал — eskadrille de chasse. Расскажу коротко о своём первом полёте. Должен заметить, что т[ак] к[ак] у меня своего аппарата ещё нет, то временно мне дали старый, уже послуживший «coucou»,¹ о котором мне кратко было сказано: — «*fatigué*»².

¹ Coucou (фр.) — в данном случае: старье, развалюха.

² Fatigué (фр.) — уставший.

Наша задача — нести караул на высоте 3-х тысяч метров и больше в случае появления «бошей», вступать с ними в бой, запрещая всякий полёт в сторону Франции. Вот с такой миссией я и отправился 23-го января, имея пассажиром поручика Т., который должен был служить мне проводником, пулемётчиком и наблюдателем. Несмотря на уставший аппарат, я довольно быстро поднялся на 2000 и взял направление к неприятельским позициям. Издалека я увидел тонкие ниточки наших и немецких траншей, тысячи булавок-кольев проводочных заграждений, начинавшихся прихотливыми зигзагами, почти параллельно одни другим. Внизу было повидимому спокойно: я не видел ни артиллерийской стрельбы, ни взрывов снарядов.

День был необычайно ясный. Видеть можно было на сотню километров. Я занялся изучением местности, сравнивая крохотную карту, лежащую перед мной, с гигантской картой, расстилавшейся внизу. Удивительно, что до сих пор я не могу привыкнуть к величавой картине, которую представляет земля сверху. Эти сотни деревень, похожих на ласточкины гнезда, эти пестрые разноцветные поля, леса — бесформенные зелёные пятна, дороги, похожие на линии на карте, реки, каналы, озера, ярче всего выделяющиеся на картине — всякий раз поселяют во мне какое-то странное чувство красоты и странной гордости и презрения к этому величию. *«Велика ты, матушка земля, а вот...»*. Чудно это! Смотрю сверху, любуюсь и расцветаю. И вот, вдруг, все это исчезает: передо мной просто карта, если хотите, несколько более точная, чем карта генерального штаба, но карта и больше ничего. Я различаю приметные пункты, на случай, если заблужусь, называю деревни, леса, реки по их именам, выбираю гладкие места на случай, если меня «спустят», отмечаю границы моего участка, разыскиваю глазом «полотна» (как крестики на обыкновенной карте) наших воздушных (на земле) постов, указывающих нам направление неприятельских аппаратов, если таковые были. Словом, как-то разом исчезло то, что я назвал бы «душой» земли, и осталось только то, что мне нужно для моего дела, — ее тело, изборожденное линиями и отметками.

Но вот мой обсерватор забеспокоился: указывает вниз и делает отрицательные знаки. Я смотрю, но ничего не вижу. Но я понял: внизу неприятельская батарея против воздушных гостей, — надо

поворачивать, так как имею формальный запрет держаться на приличной дистанции. Повернул, но тотчас снова знаки: мой наблюдатель что-то видит на горизонте. Я доволен; б[ыть] м[ожет], мой первый выход ознаменуется первым воздушным боем. Я поднимаю выше, чтобы иметь возможность атаковать сверху. Наблюдатель одобряет мой манёвр. Значит, я не ошибся. Я ищу глазами в указанном направлении. Поворачиваюсь лицом, но ничего не вижу. А спутник мой напряженно смотрит туда через бинокль, пробует пулемёт. Наконец, и я увиделжданную птицу. Я пустил всем ходом аппарат в её направлении, но тотчас же увидел, как она быстро стала спускаться и исчезла скоро. Я не мог преследовать, надо было возвращаться. Жаль. Снова носимся над нашим участком взад и вперёд. Скука смертная. Взглядываю на часы ежеминутно. Стало холодно. И ко всему, мотор слева начал пошаливать: одну минуту совсем было остановился и мне больших усилий стоило восстановить равновесие старого, уставшего соуса. Скоро мой мотор стал задыхаться и я должен был вернуться, пробыв в воздухе полтора часа.

Надо Вам сказать, что в этот день мерзавцы-немцы бомбардировали город из орудий 380 м[м]. В центре города упало 11 снарядов. Несколько домов было разрушено. В ответ французы выслали в Мец 40 аппаратов, бросивших на казармы и вокзалы 160 снарядов. Об этом Вы знаете из газет. Знаете также и о воздушной бомбардировке города немцами на другой день. Я видел их, но было поздно и я не мог подняться. Я готов был плакать со зла в этот день: я был на карауле и был слишком поздно предупреждён о их приближении.

О втором моем полёте нечего рассказывать. То же и с третьим. Это было в день рождения Кайзера. Немцы грозились снова бомбардировать город, и вот мы в этот день, несмотря на неблагоприятную погоду, носились по ветру. Я был покрыт снегом. Летать приходилось в тучах. Холод, ветер, а мы... Брр...

Ну вот вам и мои первые впечатления.

31 января (13 февраля) 1916 года

Два трудных дня. Вчера к вечеру несколько прояснилось. С фронта доносился гул серьезной артиллерийской пальбы.

— «Фёдоров, одевайтесь! В караул!».

Одеваю свои меха. Беру механика-пулемётчика и в воздух. Через десять минут над тучами. Белое безбрежное море. Думаю о России, о ея белых безбрежных полях. Солнце ярко горит и переливается в тучах всеми цветами радуги. До чего же это красиво! Ни слов, ни красок!

Холод, чем выше, тем жесточе. Пробирается во все щелочки, шиплет нос, щеки, руки, ноги. Мой механик хлопает перчатками, вертится, стучит ногами. Замерз.

Я — на высоте четырех тысяч метров. Земля видна только через широкие дыры в тучах. Беру направление по солнцу и компасу. Летаю взад и вперед вдоль линий наших и неприятельских. Моя задача не пропустить ни одного немецкого аппарата в этом участке на нашу сторону. Вдруг механик показывает вперед. Вижу множество взрывов, мчусь туда, думая, что неприятельский аппарат залетел к нам и наша артиллерия его обстреливает. Аппарата не вижу, но взрывы ясно видны. Ближе различаю внизу артиллерийский бой. Снаряды рвутся внизу, но белые облачки, поднимаясь, обманывают зрение. Холод становится нестерпимым. Я уже полтора часа в воздухе. Взглядываю на механика. Лицо страдальческое, в глазах слезы, показывает замерзшие руки. Через четверть часа спускаюсь. Тучи, тучи и тучи. Солнце, как-то вмиг исчезло, и я едва вижу землю. Я уже на 1500 метров. Вот знакомые места... Нет!.. Никогда не виданный лес. Незнакомая река, железная дорога... Летаю с полчаса наугад. Сумерки ступились. Вижу, наконец, большое поле. Но где я? Во Франции?.. Спускаюсь ниже, замедлив моторы, смотрю по сторонам. Вижу французских солдат. Слава Богу!..

— Где я?.. Оказывается, рядом с нашим аэродромом. Лечу снова. Снова теряюсь. Механик беспокоится. Вдруг вижу внизу море огня. У нас догадались, что я заблудился и, вылив бензин на землю, зажгли. Благополучно спустился, пробыв в воздухе 3 часа.

Как же я устал в этот вечер!

Сегодня утром чудесная погода.

— «Фёдоров, в караул!.. Возьми с собой печь (есть такие печи, что с собой можно взять). Чтобы и механик взял с собой другую».

Через 10 минут в воздухе. Не прошло и полчаса, как небо вдруг покрылось тучами. Солнце надо мной. Тучи внизу. Земля исчезает. Надо возвращаться. Я поворачиваю. Спускаюсь быстро, спирально. Вот и уже на 300 метров от земли, над лесом. Вдруг бум, бум!.. С мотора срывается капо, разбивает оба пропеллера, и мой аппарат камнем в лес. Едва, уже над самым лесом удалсь поймать аппарат, кое-как с одним мотором добрался до просеки, где и спустился благополучно, чуть-чуть поранив палец. Могло очень плохо кончиться.

Получил сегодня Ваше письмо. Пишите же почаще. Мне пока не хочется на себя оглядываться. Живу внешностью. Очень много работаю над разными авиационными вопросами. О Париже не думаю. Поездка моя внезапно отменяется. Получаю новый аппарат здесь...

Крестовская Л. А. Из истории русского волонтерского движения во Франции. Paris, 1921. С. 83–86.

№ 15

Условия капитуляции крепости Новогеоргиевск

7 (20) августа 1915 года

Между главнокомандующим осадной группой войск перед Новогеоргиевском, королевско-прусским генералом от инфантерии фон Безелером и комендантом крепости Новогеоргиевск, Императорским русским генералом от кавалерии Бобырем согласовывается следующее:

1. Боевые действия прекращаются сразу на всех фронтах.
2. Генерал от кавалерии Бобырь передаёт крепость Новогеоргиевск на обоих берегах Вислы со всеми соответствующими верками, укрепленными позициями, военными объектами, военными постройками и мостами в состоянии, в котором они находятся в настоящий момент, и всем военным имуществом, в особенности орудиями, пулемётами, боеприпасами и транспортными средствами, а также имеющимися запасами продовольствия главнокомандующему германской осадной группой войск. Суровое наказание последует, если

после передачи произойдёт взрыв, или орудия, иное военное имущество, либо продовольствие станут уничтожаться.

3. До передачи каждого укрепления обезвреживаются установленные в нём или перед ним мины. Указывается расположение других мин, прекращается сожжение их существующих схем.

4. Гарнизон крепости вместе со всеми частями, подразделениями и рабочими становятся военнопленными.

5. Комендант передаёт в руки германского главнокомандующего сведения о силе имеющихся войск и список существующих в крепостном районе госпиталей.

6. Германские военнопленные немедленно освобождаются.

7. Эти требования распространяются и на все города, населённые пункты и имущество в пределах внешней линии фортов.

8. В случае какого-либо нарушения данного соглашения со стороны гарнизона, по русским частям или занимаемой ими части территории будет немедленно открыт огонь.

Крепость Зегрж, 20 августа 1915 года

Генерал от кавалерии Бобырь

Генерал от инфантерии фон Безелер

Bettag F. Die Eroberung von Nowo Georgiewsk unter Benutzung der amtlichen Quellen des Reichsarchivs, persönlicher Aufzeichnungen von Mitkämpfern und einer Darstellung des Majors und 1. Generalstabsoffiziers der Belagerungsarmee, v. Brunn. Oldenburg i. O., 1926. S. 127.

№ 16

«Бентли» — известная марка британских автомобилей класса «люкс», являющихся роскошью в той же степени, что и средством передвижения. Первая из таких машин была собрана в 1919 году. Тогда Уолтер Оуэн Бентли и его компаньоны основали в графстве Чешир фирму Bentley Motors Ltd. — и преуспели.

Однако одноименный стартап вполне мог начать взлёт в России. В разгар Первой мировой войны житель Соединенных Штатов, ан-

гличанин Джон Френсис Бентли, предлагал опекающим военную промышленность Российской империи воротилам модель броневика собственной конструкции.

Да, эти двое инженеров-коммерсантов были всего лишь однофамильцами. Но оставшийся в тени Джон Бентли тоже являлся весьма незаурядной личностью. В конце XIX — начале XX веков он без устали путешествовал по Африке, воевал и стал особой, приближенной к императору Эфиопии Менелику II: во всяком случае, императрица Тайту в 1907 году просила Бентли приехать и починить её синематограф¹. К 1915 году этот человек определенно приобрел немалый жизненный опыт и навык конструирования транспортных средств.

Гучкову в тяжелейшую пору кризиса на фронте оказалось не до ноу-хау из-за границы. О его ответе Бентли и их переписке не сохранилось никаких сведений. Кто знает, чем обернулось бы дело, если бы Российская империя взяла бы на вооружение наработки англичанина — возможно, имя Бентли сегодня носили бы совсем другие машины.

**Перевод письма Господина Бентли
на имя А. И. Гучкова от 24-го августа [его 1915] г[ода]**

Не позднее 24 августа (6 сентября) 1915 года

Полагаю, что Вы несомненно помните мою книгу «К Менелику на автомобиле»². Это путешествие на автомобиле по неизвестному Сомалиланду и Абиссинии и многие подобные экспедиции по бездорожным странам снабдили меня опытом по механическому транспорту, а его применение для обслуживания военных нужд занимает всю мою жизнь.

Во время Южно-Африканской войны³ и в Египте, мне пришлось много работать с блиндированными поездами и механическим транс-

¹ *Forgacs D. Italy's Margins: Social Exclusion and Nation Formation since 1861. N. Y., 2014. P. 91.* Более подробно о приключениях Бентли см.: *Nicholson T. R. A Toy for the Lion. London, 1965.*

² *Bentley J. F. To Menelek in a motor-car. London, 1913.*

³ Имеется в виду англо-бурская война 1899–1902 годов.

портом; и я тоже совершенно знаком с условиями американского автомобильного строительства.

5 месяцев тому назад я приехал в Петроград с целью предоставления моего опыта и знаний русскому Правительству и предложил ему специальный тип бронированных автомобилей, наиболее совершенный для русских условий.

5 месяцев я уже добиваюсь какого-нибудь определённого решения, но пока без успеха, хотя мне неоднократно говорили, что мои планы и сметы вполне удовлетворительны и будут приняты. При последних моих переговорах мне предложили быть готовым отправиться в Америку через несколько дней, но это было три недели тому назад и с тех пор ничего не произошло.

Я опасаясь, что если моё предложение не будет представлено какой-нибудь новой инстанции, то я буду ждать ещё неопределённое время, и потому обращаюсь к Вашему Превосходительству с просьбой разрешить мне личное свидание с Вами, так, чтобы я мог ознакомить Вас с моим предложением по существу.

Примите и проч[ее]

Подпись: Джон Бэнтлей

РГВИА. Ф. 803. Оп. 1. Д. 1855. Л. 81. Копия. Машинопись.

№ 17

Особое совещание для обсуждения и объединения мероприятий по обороне государства

7 (20) сентября 1915 года

Копия

Секретно

Председателю Подготовительной
Комиссии по общим вопросам

№ 8313

Петроград

В связи с заслушанным в заседании Особого Совещания 5 сего сентября пожеланием члена Государственной Думы А. И. Шингарева

ПРИЛОЖЕНИЯ

о необходимости сосредоточения в Петрограде грузовых автомобилей для образования особого автомобильного транспорта на предмет обеспечения подвоза и вывоза из Петрограда, на случай захвата неприятелем главнейших железнодорожных линий, примыкающих к Петрограду, — Председатель Особого Совещания приказал предложить Вашему Превосходительству выяснить вопрос о снабжении армии автомобилями и о порядке удовлетворения этой потребности, установив, в частности, возможность образования особых автомобильных транспортов, которые, обслуживая армию, могли бы в случае лишения Петрограда некоторых железнодорожных путей служить и прочим потребностям ввоза и вывоза.

Подписал: Управляющий делами
Генерал-лейтенант
БАБИКОВ

Скрепил: Делопроизводитель
Коллежский Ассес[сор]¹ Иванов

Верно: За Делопроизводителя
Коллежский Секретарь Красовский

*Архив Военно-исторического музея артиллерии, инженерных
войск и войск связи (АВИМАИВиВС). Ф. 13. Оп. 87. Д. 18. Л. 25–25об.*

Машинопись.

№ 18

Г[осподину] Витебскому Губернатору

21 сентября (4 октября) 1915 года

Начальник 30-го Тылового
Эвакуационного пункта

№ 9267

Действующая Армия

Сообщаю Вашему Превосходительству, что настольное металлическое распятие, бывшее у военно-пленного принца фон-Турн Унд

¹Так в документе.

Таксиса¹, было принесено в 315 полевой запасный госпиталь Викарным костёла Св. Антония, ксёндзом Казимиром Сивицким, каковое распятие, при переводе принца Таксиса во 2-й сводный госпиталь, было передано с ним же.

Во втором сводном госпитале умиравшего военно-пленного принца вторично посетил ксёндз Сивицкий и, уходя из госпиталя, взял металлическое распятие с собою, как собственность костёла Св. Антония, которое перед смертью искал покойный принц.

СПРАВКА: рапорты Главных врачей 2-го сводного и 315 полевых запасных госпиталей за № 6945 и 3047.

ПОЛКОВНИК *Мусеев*

Делопроизводитель з. в. чиновник,

Коллежский Регистратор

НИАБ. Ф. 1430. Оп. 1. Д. 49115. Л. 57–57об. Машинопись.

№ 19

Всеподданейший доклад по Военному министерству 1916 года Артиллерийское снабжение

По части артиллерийской, особенное внимание было обращено на увеличение подачи ружей, пулемётов, орудий и снарядов.

Для обеспечения армии 3-х линейными винтовками, в 1915 году изготовлено на трех казенных заводах, исправлено и приобретено от населения всего свыше 842-х тысяч ружей, и даны наряды отечественным заводам на полную их производительность, в счет которой до 1 июля будущего года предположено изготовить 1 814 000 ружей; за границей заказано более 3,5 миллионов винтовок, под наш патрон, и ныне дается американским заводам заказ на 2,7 миллионов винтовок.

Кроме того, 180–200 тысяч винтовок было решено снять с вооружения запасных батальонов внутренних округов и, взамен ото-

¹ Эгон Мария Терезия Франц Максимилиан Ламораль Принц Турн-и-Таксис (1890–1915), лейтенант 7-го конно-егерского полка 3-й кавалерийской дивизии.

бранных, передать ружья системы Ветерли, уступленных Италией в количестве 500 тысяч штук.

Японских винтовок приобретено за отчётный год 750 тысяч, и ныне предполагается разместить заказ ещё на 200 тысяч ружей; всего в течение года прибыло свыше 446 тысяч японских винтовок, которые, наряду с нашими, предназначены для вооружения действующей армии.

Для тыловых же частей приобретены от союзных держав ружья системы Гра, Гра-Кропачек, Ветерли и мексиканские, всего в количестве 1 087 400 штук.

За отчётный год отправлено в войска 1 437 286 винтовок и, с целью ускорить поступление ружей, прибывших по закрытии навигации в Александровск, приняты энергичные меры по вывозу их, в числе прочих грузов, к ближайшим железнодорожным станциям; до 21 марта текущего года вывезено гужевым путем 51 490 ружей разных систем.

Во исполнение Высочайшего ВАШЕГО ИМПЕРАТОРСКОГО ВЕЛИЧЕСТВА предудказания о придании по 2 пулемёта на роту и по 8-ми — на каждый кавалерийский и казачий полк, были произведены заказы на пулемёты, с избытком покрывшие всю потребность в них, и в частности Тульскому заводу ныне даны наряды на 12 650 пулемётов и заказано за границей — 30 100.

В армию за год отправлено 5 191 пулемёт.

Патронов к 3-линейным винтовкам изготовлено на отечественных заводах свыше 1008-ми миллионов штук и заказано в Америке $3\frac{1}{4}$ миллиарда патронов, первые партии коих ожидаются весной текущего года.

Патронов к японским ружьям прибыло за год 105 миллионов штук, затем приобретено ещё 151 миллион, и уступлено Англией около 122-х миллионов патронов на срок до 1 июля текущего года, а затем — по 43,4 миллиона ежемесячно.

Производительность казённых заводов, в отношении перечисленных предметов артиллерийского снабжения, за отчётный год возросла в $2-2\frac{1}{2}$ раза и, вместо 34 760 ружей, 219 пулемётов и 49,8 миллионов патронов, изготовленных в январе 1915 года, было вы-

делено в декабре — 84 835 ружей, 524 пулемёта и 107,1 миллионов патронов.

Орудий полевой артиллерии в отчётном году было изготовлено на отечественных заводах: лёгких — 1 349, горных — 305 и 48-линейных гаубиц — 361.

Кроме того, часть лёгких и горных пушек была приобретена в Японии, и Англией уступлено 300 полевых 45-лин[ейных] гаубиц.

Заказами в России лёгких и конных пушек, а также обновлением возвращаемых с фронта орудий, вставкой новых труб, полностью покрывается потребность в лёгких и горных пушках на срок до 1-го июля 1917 года. Полевых гаубиц ожидается до 1 июля будущего года с наших заводов 895, чем почти полностью покрывается заявленная потребность в них; в предвидении же необходимости доведения числа гаубичных дивизионов до 1 на дивизию, военным министерством намечено усилить производительность отечественных заводов путем приобретения станков и, в крайности, часть гаубиц предположено заказать за границей.

Для удовлетворения чрезвычайной потребности армии в орудиях крупных калибров, отечественным заводам даны заказы на полную их производительность, и 42-линейных пушек заказано 815, а 6-дм. гаубиц — 350; вместе с тем приняты меры к уступке нам тяжелой артиллерии союзниками, так как до 1 июля 1917 года наши заводы могут дать 42-лин. пушек — 368 и 6-дм. гаубиц — 168.

Поэтому, до вышеуказанного срока, необходимо получить из-за границы 42-лин[ейных] пушек — до 400, 6-дм. гаубиц — 361 и осадного типа орудий, калибром 8–12 дм., — до 232-х, о чем ведутся переговоры.

В частности, результаты боёв под Верденом неблагоприятно отразились на уступке нам французским правительством 74-х 42-лин[ейных] пушек, и окончание сдачи их, намеченное до 1 июля текущего года, ныне отложено на неопределённое время.

Для обеспечения армии снарядами был принят ряд мер по усилению подачи их и, в виду того, что крупные заводы были использованы в полной мере, к работе по изготовлению снарядов привлечены мелкая механическая мастерская и небольшие заводы.

Предвидя дальнейшее повышение требований на снаряды, военным министерством развиваются заготовки снарядов с таким расчетом, чтобы по возможности к 1 мая дойти до нормы ежемесячного изготовления 172-х парков, вместо 142-х заявленных к подаче штабом Верховного Главнокомандующего.

Всего, в течение года выслано в армию более 12,5 миллионов снарядов, в составе 534-х парков, при чем подача их возросла почти в 4 раза и, вместо 22-х парков в январе, в декабре изготовлено 79 парков.

Из особых заготовлений отчётного года необходимо отметить заготовку удушающих средств, в ответ на действия противника. Для организации и руководства делом снабжения армии удушающими средствами создана особая комиссия и, после ряда опытов, отправлены в армию баллоны с удушающими газами и пробный парк со снарядами, наполненными этими газами.

Затем, были приняты меры к заготовке минометов и бомбометов, согласно указанию штаба Верховного Главнокомандующего, всего по 4 орудия на батальон.

В виду большой силы разрушения, производимого минометами при стрельбе по проволочным заграждениям, и в предвидении повышения требований армии на минометы, военным министерством сделаны распоряжения об увеличении в два раза нормы заготовок этих орудий и мин к ним.

РГВИА. Ф. 2067. Оп. 1. Д. 3628. Л. 239–240об. Машинопись.

№ 20

Арест германских тайных телефонистов

Командир одной из наших батарей обратил внимание на необычайно быструю пристрелку и верное направление и падение немецких артиллерийских снарядов. Он быстро переменял позицию нашей батареи, но едва только батарея приготовилась к стрельбе, как в неё снова полетели германские гранаты.

Командир сообразил, в чем дело, и отправил офицера с несколькими пехотинцами в близ стоящую ветряную мельницу.

Мельница оказалась пустой, но на самом верху, под самой крышей, офицер нашёл двух немцев, переодетых в крестьянские костюмы. Оба телефониста были арестованы, а офицер, прекрасно владея немецким языком, продолжал сообщать по телефону на германскую батарею указания, куда направлять артиллерийский огонь.

До конца боя наш офицер давал германцам направление для стрельбы, и немецкие снаряды массами падали в болото и густой лес, а наши выстрелы поражали их все более и более.

Булгаковский Д. Г. Великая война в 1914, в 1915, 1916 годах.

Выдающиеся события на пути защиты России в ея целости, чести и достоинства. Пг., 1916. С. 44.

№ 21

Применение горящих и едких жидкостей

Петербургской Декларацией 1868 года признано, что употребление такого оружия, которое, по нанесению противнику раны, без пользы увеличивает страдания людей, выведенных из строя, или делает смерть их неизбежною, — противно законам человеколюбия.

Тем не менее, наши враги в боях на близком расстоянии обливают наших солдат горящими и едкими жидкостями, пользуясь для этой цели специальными аппаратами, состоящими из металлических цилиндров, наполненных под большим давлением смесью легко воспламеняющихся жидкостей, смолистых веществ или едких кислот. К цилиндру приделан кран, при открытии которого из него бьёт на 30 шагов вперёд струя пламени или жидкости. При действии огневыбрасывающих аппаратов струя у выхода из трубки зажигается и, развивая очень высокую температуру, сжигает на своём пути все предметы и превращает живых людей в сплошную обугливающуюся массу. Не менее ужасно действие кислот. Попадая на тело, хотя бы и защищённое одеждой, кислота причиняет глубокие ожоги, кожа немедленно начинает дымиться, мясо до костей распадается и кости обугливаются. Поражённые кислотами люди умирают в жесточайших страданиях и лишь в редких случаях остаются в живых.

В делах Чрезвычайной Следственной Комиссии имеется копия приказа по 2 Германской армии от 16-го октября 1914 года за № 32, при сём прилагаемая, с подробной инструкцией для употребления огневыбрасывающих аппаратов, в которой, между прочим, говорится, что «выбрасыватели огня будут употребляться преимущественно при сражениях на улицах и в домах и будут храниться в таких местах, откуда начнутся сражения, чтобы быть всегда готовыми к употреблению».

Чрезвычайной Следственной Комиссией установлены нижеследующие случаи применения неприятелем аппаратов, выбрасывающих пламя и кислоты, засвидетельствованные как донесением войсковых частей и свидетельскими показаниями, так и актами медицинского освидетельствования потерпевших.

1) 11 (24) Ноября 1914 г[ода] близ местечка Лоски, Петроковский губ[ернии], во время атаки германских позиций 25 Смоленским полком, неприятель обливал наших солдат едкой жидкостью, выпускаемой мелкой пылью или металлических спринцовок, в виде пульверизаторов. Попадая на лицо и тело, жидкость мгновенно причиняла людям ужасные ожоги и лишала зрения, а одежда тотчас же расплзлась¹⁾.

2) 5 (18) Февраля 1915 г[ода] у дер[евни] Липны, в Карпатах, части 196 Инсарского пехотного полка, заняв оставленные австрийцами окопы, обнаружили, что к лежавшим в окопах тркпам были привязаны верёвками мины, которые при извлечении из окопов трупов должны были взорваться. Там же были найдены сосуды с кислотой, издававшей удушливый запах, которые также были оставлены покинувшими окопы неприятельскими частями²⁾.

3) Утром 23 февраля (8 марта) 1915 г[ода] у деревни Конопницы, Варшавской губернии, во время атаки 120 Серпуховским пехотным полком германских позиций, под названием «Вильгельмов пуп», неприятель обливал наших солдат горящею жидкостью, выбрасываемой из труб на 8 шагов вперёд в виде струи в 2 сантиметра диаметром.

Попадая на лицо, части тела и одежду, жидкость эта воспламеняла всё, с чем приходила в соприкосновение, оставляя на обожжённых местах частицы нефтяных масл. Часть нижних чинов, облитых

жидкостью, погибла в неприятельских окопах, а унтер-офицер Исаак Купреев и рядовые Степан Белов, Григорий Гусаин и Петр Просеков вернулись в полк, где им была подана помощь³⁾.

4) Перед Пасхой, в середине Марта 1915 г[ода], близ дер[евни] Яблонки, на Венгерской границе, во время наступления наших войск, отражавшие атаку австрийские войска обливали наших солдат едкой жидкостью, причинявшей ожоги, при помощи аппарата, состоявшего из бака с насосом⁴⁾.

5) В 20 числах Апреля 1915 года, на горе Макувка, в Карпатах, во время боя 312 Васильковского пехотного полка, неприятельские части, состоявшие из смешанных австро-германских войск, обливали наших солдат горящими жидкостями при помощи особых аппаратов, при чём семь нижних чинов сгорели заживо до тла, превратившись в уголь⁵⁾.

6) 20–21 Апреля (3–4 мая) 1915 г[ода] во время атаки расположенных на высоте «958» Макувка, в Карпатах, австрийских позиций отрядом из 4 баталионов 147 Самарского и 148 Каспийского пехотных полков, неприятель обливал из своих окопов наших солдат струёй горячей жидкости из особых аппаратов.

Действием этой жидкости 120 нижних чинов упомянутых полков были обожжены и изуродованы. При взятии неприятельских окопов нашими войсками было захвачено 8 аппаратов для выбрасывания горящих жидкостей⁶⁾.

7) 14 (27), 15 (28) и 16 (29) Мая 1915 г[ода], в Карпатах, во время контр-атаки 15 роты 274 Изюмского пехотного полка неприятельских частей, последние стали обливать наших солдат горящими жидкостями из особых аппаратов с насосами, при чём, будучи облиты этой жидкостью, тогда сгорели: один казак и рядовой 274 Изюмского полка Пожарский⁷⁾.

8) 13 (26) Июня 1915 г[ода] в Галиции, близ села Бобрик, между г[ородами] Львовом и Николаевом, во время атаки австрийских окопов 13 Финляндским стрелковым полком, австрийцы обливали наших солдат горящими жидкостями, выпускаемыми из особых аппаратов. Попадая на одежду, струя жидкости зажигала последнюю огнём зеленоватого цвета. Из облитых горящею жидкостью солдат двое заживо сгорели⁸⁾.

<...>

¹⁾ Показание рядового 25 Смоленского полка Прокофия Сливки, допрошенного 28 Октября (10 ноября) 1915 года, в качестве свидетеля, с соблюдением 443 ст[атьи] Уст[ава] Уг[оловного] Суд[опроизводства]¹ по поручению Ч[резвычайной] С[ледственной] К[омиссии], Суд[ебного] След[ователя] гор[ода] Чернигова, Черниговского Окр[ужного] Суда (Дело № 1103).

²⁾ Показание рядового 196 Инсарского полка Израеля Гомельского, допрошенного 27 Июля (9 августа) 1915 года, в качестве свидетеля, с соблюдением 443 ст[атьи] Уст[ава] Уг[оловного] Суд[опроизводства] по поручению Ч[резвычайной] С[ледственной] К[омиссии], Суд[ебного] След[ователя], Гадячского уезда, Полтавского Окр[ужного] Суда (Дело № 293).

³⁾ Показания: 1) капитана 120 Серпуховского полка Антона Ивановича Мицкевича, допрошенного 21 июля (3 августа) 1915 года в качестве свидетеля, с соблюдением 443 ст[атьи] Уст[ава] Уг[оловного] Суд[опроизводства] по поручению Ч[резвычайной] С[ледственной] К[омиссии], Суд[ебного] След[ователя] 8 участка гор[ода] Москвы, Московского Окр[ужного] Суда, 2) врача перевязочного отряда 30 пехотной дивизии Исаака Львовича Навяжского, допрошенного 3 (16) июля 1915 года, в качестве свидетеля, с соблюдением 443 ст[атьи] Уст[ава] Уг[оловного] Суд[опроизводства] по поручению Ч[резвычайной] С[ледственной] К[омиссии], Суд[ебного] След[ователя] по важнейшим делам Рижского Окр[ужного] Суда (Дела №№ 61 и 71).

⁴⁾ Показание вольноопределяющегося 13 артиллерийской бригады Константина Руссеса, допрошенного 27 Июля (9 августа) 1915 года, в качестве свидетеля, с соблюдением 443 ст[атьи] Уст[ава] Уг[оловного] Суд[опроизводства] по поручению Ч[резвычайной] С[ледственной] К[омиссии], Суд[ебного] След[ователя] 2 участка, Изюмского уезда, Харьковского Окр[ужного] Суда.

¹ «За исключением случаев, означенных в предшедшей статье, судебный следователь не приводит свидетелей к присяге, но предупреждает их, что в суде они могут быть спрошены под присягою, и внушает им о необходимости показать всю правду, по чистой совести». См.: Судебные уставы 20 ноября 1864 года, с изложением рассуждений, на коих они основаны. Часть вторая. СПб., 1866. С. 160.

⁵⁾ Показание рядового 312 Васильковского полка Прокофия Коваленко, допрошенного 21 Сентября (4 октября) 1915 года, в качестве свидетеля, с соблюдением 443 ст[атьи] Уст[ава] Уг[оловного] Суд[опроизводства] по поручению Ч[резвычайной] С[ледственной] К[омиссии], Суд[ебного] След[ователя] 2 участка Золотоношского уезда, Лубенского Окр[ужного] Суда.

⁶⁾ Сообщения дежурного генерала штаба Главнокомандующего армиями Юго-Западного фронта, от 23 Мая (5 июня) 1915 года за № 22093 и 2) командира 147 Самарского полка, от 6 (19) Февраля 1916 года за № 1418 (Дела №№ 35 и 306).

⁷⁾ Показание рядового 274 Изюмского полка Мирона Мацегоры, допрошенного 21 Сентября (4 октября) 1915 года, в качестве свидетеля, с соблюдением 443 ст[атьи] Уст[ава] Уг[оловного] Суд[опроизводства] по поручению Ч[резвычайной] С[ледственной] К[омиссии], Суд[ебного] След[ователя] 2 участка, Золотоношского уезда, Лубенского Окр[ужного] Суда (Дело № 665).

⁸⁾ Показание подпрапорщика 13 Финляндского полка Сергея Шарова, допрошенного 27 Августа (9 сентября) 1915 г[ода], в качестве свидетеля, с соблюдением 443 ст[атьи] Уст[ава] Уг[оловного] Суд[опроизводства] по поручению Ч[резвычайной] С[ледственной] К[омиссии], Суд[ебного] След[ователя] 1 участка гор[ода] Харькова, Харьковского Окр[ужного] Суда и сообщение командира упомянутого полка от 29 Февраля 1916 г[ода] за № 1836 (Дело № 30).

Обзор действий Чрезвычайной Следственной Комиссии с 29 Апреля 1915 г. по 1 Января 1916 г. Том первый. Пг., 1916. С. 26–27, 343–344.

№ 22

Адские ямы с экономическим применением удушливых газов

20 января (2 февраля) 1916 года

Устройство и оборудование ям

Яма проектируется мною в виде правильной прямоугольной призмы — яма размерами: 6 арш[ин] (4,27 метра) длины, 2 арш[ина] (1,42 м) ширины и 3 арш[ина] (2,13 метра) глубины. Ямы выкапы-

вать на расстоянии 5–10 саж[еней] (10,67–21,34 метр) от передового окопа в сторону расположения неприятеля. На местности ямы расположить в шахматном порядке <...>. По углам стенок в яме вбить стойки соответствующей длины при толщине дерева 3–4 верш[ка] (13–18 сантиметров). Стенки ямы обложить стоймя хворостом в виде веток и прутьев, который надлежит сжать рядами через один арш[ин] поперечными брусками. Бруски концами своими будут прибиты гвоздями в прямоугольных пазах стоек. Во дно вбить заостренные колья <...>, при этом расстояние между кольями не должно быть больше $\frac{3}{4}$ арш[ина], длина же, чередуясь, $\frac{3}{4}$ и 1 арш[ин] (53 и 71 см). Оборудованная таким образом яма сверху накрывается двумя звеньями железных щитов. Каждое звено содержит в себе по шести квадратных щита, размерами — сторона квадрата 1 арш[ин] (0,71 м). Щиты одними своими краями прикрепляются к круглым железным рычагам (обхватывая их) в виде шарнира. Каждый щит в рычаге поддерживается снизу пружиной-пластинкой, прикрепленной к отвесному бруску, идущему отвесно вниз от рычага, к которому утверджен наглухо. При этом движение щита вверх задерживается треугольными шипами, представляющими из себя продолжение брусков.

Щиты изготовить из железа, при чем толщина их должна быть такихже размеров, чтобы щит, находясь в горизонтальном положении и будучи прикреплен одной своей стороной к рычагу, не только не изгибался от своей тяжести, но мог ещё выдержать слой земли в $\frac{1}{4}$ верш[ка]. Кроме того, желательно, чтобы плоскость щита сверху была обмазана составом (желтым) из клейкого вещества с песком, для того чтобы не осложнять работы с маскировкой ямы.

Каждое звено в одном конце длинного рычага имеет добавочный рычаг прямоугольной формы, с изгибом конца его под прямым углом для установки в соответствующее гнездо. Оба длинных рычага имеют в концах своих кольцеобразные [нрзб], для вдевания на них деревянных жердей.

Когда два звена соединены вместе и вставлены жерди, получится рама с щитами в виде клапанов, но представляющих из себя одну общую плоскость, и переносится на приготовленную заранее яму, при этом жерди прикатываются по мере надобности...

1) Все части для оборудования ям могут быть заготовлены в глубоким тылу. ...в землю, так чтобы плоскость рамы была в уровень с окружающей поверхностью земли. Каждая жердь закрепляется вбиванием двух пар клиньев по концам ея, которые сверху обхватываются заершенными железными хомутами.

Сделав все работы по установке рамы, тщательно прикрывают землёй концы рычагов, жердей и торцы клиньев и замаскировывают всю яму присыпкой земли или снега.

Устроенная описанным выше способом клапанообразная покрывка практична в том отношении, что неприятельский солдат, наткнувшись на один из клапанов, обрушивается в яму, его спутники могут даже не заметить исчезновения товарища и подвергнуться на том же клапане той же участи, если же, в лучшем случае и заметят обвал, то все же о действительных размерах западни судить не могут, тем более при наличии спешных движений.

Применение удушливых газов

Газы вводятся в ямы при помощи особых ходов. Газовый ход <...> — центральный и служит для целой группы ям, соединенных малыми ходами на глубине не менее 2 арш[ин] (1,42 м). Для устройства газовых ходов нужно выкопать канаву от переднего окопа к яме ближайшего ряда глубиной ускопа $1/2$ арш[ина] (36 см) и постепенно увеличивать, приближаясь к яме, до $1-1\frac{1}{2}$ арш[ин] (71 см — 1,07 м). Затем по дну канавы проложит дренажные трубы с выходом в стене ямы. <...> За неимением таковых могут быть и деревянные трубы, закрываются вновь землёй, а избыток земли разбрасывается кругом.

Для введения газов из баллонов в центральные ходы выкапываются углубления спереди окопов и сзади их и дымоход должен быть продолжен в тыл окопа, это для того, чтобы в случае ветренной погоды изолировать своих людей в окопах от вредного <...> газа, устанавливая баллон с газами или спереди или сзади, в зависимости от направления ветра. Применение газов названо экономическим, так-как потребуется очень ограниченное количество его, чтобы заполнить группу ям на $3/4$ объема, а не полностью, что может повлиять и на своих людей в окопах.

Ямы удобные, как было указано выше, расположить в шахматном порядке и не более двух рядов. При этом между ямами оставлять промежутки для провода широкого, не менее 1 арш[ина], ясно выраженные в натуре проведением в разные цвета окрашенной проволоки или иным способом, что должно быть известно каждому защитнику, видящему в этих окопах.

Ямы заполнять газами при наличии признаков готовящейся неприятельской атаки.

Лесной техник Архипов
РГВИА. Ф. 13251. Оп. 4. Д. 740. Л. 8–9об. Автограф.

№ 23

29 февраля (13 марта) 1916 года

№ 208

Объявляю для исполнения копию приказа армиям Юго-Западного фронта от 23 декабря 1915 года № 1789:

«Вследствие приказа начальника штаба ВЕРХОВНОГО ГЛАВНОКОМАНДУЮЩЕГО от 27-го ноября с. г. за № 290 и во изменение приказаний армиям от 2 сего декабря за № 210 приказываю, в целях прекращения бродяжничества отсталых нижних чинов и для задержания и немедленного суждения военно-полевым судом мародеров и беглых:

1) Беглых и мародеров немедленно предавать военно-полевому суду при ближайшем этапном или штатном городском коменданте или уездном воинском начальнике, руководствуясь приказом главного начальника снабжений от 8 ноября с[его] г[ода] № 616. По осуждении, тех из них, в отношении коих по роду назначенного судом наказания не требуется немедленное приведение приговоров в исполнение (прилож[ение] X к 1429 ст[атье] XXIV кн[иги] С[вода] В[оенных] П[остановлений] 1869 г[ода], изд[ание] 4-ое, по редакции, объявленной в приказах по военному ведомству 1914 г[ода] за № 464 и 1915 г[ода] за № 513), направлять в свои части порядком, указанным в вышеупомянутом приказании армиям № 210. Приговоры военно-

полевых судов, немедленно приводимые в исполнение, предавать широкой огласке, в особенности в запасных маршевых частях.

2) В местах расположения санитарных учреждений и питательных пунктов организовать, распоряжение начальников гарнизонов, особо строгий надзор за нижними чинами и производить в городах внезапные обыски, привлекая для сего местную полицию; в тех же из упомянутых пунктов, в коих нет начальников гарнизонов, осуществить эти меры распоряжением губернаторов Киевского и Одесского военных округов.

Всех задержанных беглых нижних чинов передавать ближайшим этапным или городским комендантам или уездным воинским начальникам, коим поступать с ними согласно пункта 1-го сего приказа.

3) Местной городской, уездной или земской полиции оказывать постоянное содействие для розыска и задержания отсталых и ютящихся в деревнях нижних чинов. В целях достижения надлежащих результатов образовать распоряжением губернаторов Киевского и Одесского военных округов, как уже было указано главным начальником снабжений, специальные летучие отряды из конных стражников, не менее 2–3 на уезд, под командой офицеров и, лишь в случае недостатка таковых, под командой классных чинов полиции, для обследования деревень и сел, находящихся главным образом вне районов этапных комендантов; необходимых для сего офицеров назначить из причисленных к 3-й категории.

4) Запретить в городах Киевского и Одесского военных округов нижним чинам: а) выходить на улицу после 9 часов вечера, кроме имеющих на то особое разрешение, и б) ездить в вагонах трамвая или конно-железных дорог, кроме раненых и имеющих на то особое разрешение.

5) Установить распоряжением главного начальника снабжений резкое отличие в форме одежды нижних чинов строевых частей и тыловых учреждений, введя для последних цветные погоны с соответствующей шифровкой».

Сборник руководящих приказов и приказаний командующего VII-й армией... С. 58–59.

№ 24

Приказ армиям Юго-Западного фронта

14 (27) апреля 1916 года

№ 610

1-го сего марта в рядах 412 доблестного Славянского полка имел место следующий случай, который на вечные времена будет служить лучшим примером исполнения долга и присяги перед ЦАРЕМ и РОДИНОЙ:

Рядовой Трифон Бондаренко был схвачен австрийцами, которые привели его в свою землянку с целью разузнать о наших войсках и стали расспрашивать: «Кто командир полка?». «Какой стоит полк и много ли их» и т. д.

На все вопросы Бондаренко отвечал, что ничего не знает, а если бы и знал, то не сказал бы.

Тогда австрийцы, чтобы заставить его отвечать, — стали резать ему ухо и отрезали верхнюю часть его, но Бондаренко продолжал повторять, что ничего не знает и не скажет.

Мучители принялись тогда резать второе ухо, после чего Бондаренко упал без чувств. Во время своего инквизиторского допроса австрийцы, дабы Бондаренко не шевелился и не защищался, приставили к нему штыки.

Придя в себя, Бондаренко заявил, что ему нужно выйти оправиться; Бондаренку сопровождал один из австрийцев с винтовкой.

Выйдя из землянки, Бондаренко, улучив удобную минуту, сильным ударом кулака австрийцу в нос свалил его с ног, схватил его же винтовку, которой заколол противника, а сам пустился бежать к нашим окопам, до которых добрался, несмотря на сильную стрельбу, открытую по нем выскочившими из землянки австрийцами.

Бондаренко принес собой и винтовку, которой ударил противника и которая вплоть до дула была в крови.

Таким образом, Бондаренко претерпел все ужасы истязания, но не открыл противнику военной тайны, которая ему была по службе вверена.

Ловко использовав удобный момент, Бондаренко, заколов неприятельского солдата, под градом пуль пришел в родной полк, чтобы встать на защиту ЦАРЯ и РОДИНЫ от врага-зверя.

Имя Бондаренко навсегда будет лучшим украшением истории 412 Славянского полка.

Рядовой Бондаренко за свой выдающийся подвиг самоотверженного служения Родине, за свою ловкость и находчивость командиром корпуса награжден Георгиевским крестом 4-й степени и 50-ю рублями.

По всеподданнейшем моем докладе о сем ГОСУДАРЮ ИМПЕРАТОРУ, ЕГО ИМПЕРАТОРСКОМУ ВЕЛИЧЕСТВУ благоугодно было за столь выдающийся подвиг рядового Трифона Бондаренко, свидетельствующий о глубоком понимании данной им присяги, произвести его в старшие унтер-офицеры.

Приказ этот прочесть во всех ротах, эскадронах, батареях и командах; через гражданские власти о выдающемся подвиге Бондаренки сообщить на его родину.

*Сборник руководящих приказов
и приказаний командующего VII-й армией... С. 98–99.*

№ 25

15 (28) марта 1916 года

№ 288

При сем объявляю для руководства в копии приказ Начальника Штаба ВЕРХОВНОГО ГЛАВНОКОМАНДУЮЩЕГО от 19 февраля 1916 года за № 236:

«Несмотря на отрядные до сего времени самые категорические распоряжения о том, чтобы наградные представления на чисто строевых штаб и обер-офицеров всех родов службы, и особенно пехоты, проводились самым спешным порядком и никак не позднее месяца со времени того дела, за которое офицер представлен к награде, или же со дня получения в части разрешения на представление к наградам за данный период кампании, — до сведения ГОСУДАРЯ ИМПЕРАТОРА дошло, что пожалование боевых наград офицерам идет все же очень медленно.

ЕГО ИМПЕРАТОРСКОЕ ВЕЛИЧЕСТВО повелел потребовать от начальствующих лиц всех инстанций принятия самых решительных мер к устранению замечаемой медленности в проведении боевых наград строевым офицерам».

*Сборник руководящих приказов
и приказаний командующего VII-й армией... С. 81.*

№ 26

20 марта (2 апреля) 1916 года

№ 314

Объявляю для исполнения копию приказа армиям Юго-Западного фронта от 27 Февраля 1916 года за № 305:

«Были случаи недостаточно внимательного отношения некоторых лечебных заведений к погребению скончавшихся в них воинских чинов. Отдание последнего долга почившим защитникам Родины является священной обязанностью лиц, стоящих во главе соответствующих лечебных заведений, в виду чего приказываю соблюдать при погребении усопших самую строгую благопристойность совершаемого обряда в соответствии с его важностью и требованием почитания памяти покойного.

В лечебных заведениях надлежит одевать умерших в чистое белье и покрывать коленкором, мундирную одежду и сапоги не одевать, а при погребении на полях сражения обязательно снимать амуницию, шинели и сапоги».

*Сборник руководящих приказов
и приказаний командующего VII-й армией... С. 82.*

№ 27

**Записка о размере средств, отпущенных МВД Центральному
обывательскому комитету губерний Царства Польского за время
с 1 января по 31 марта 1916 г[ода]**

Не позднее 31 марта (13 апреля) 1916 года

«Общее количество состоящих на попечении Центрального обывательского комитета беженцев во всех губерниях — 387 344 человека, в том числе количество беженцев, получающих полную помощь —

квартирную, пайки и другие виды помощи — исключительно от Центрального обывательского комитета — 217 818 человек.

Отпущенные Комитету на январь, февраль и март 1916 г. средства распределены согласно следующим параграфам:

§ 1: Квартирная и продовольственная помощь:

— Ст[атья] 1: Кров и отопление для 217 818 беженцев на иждивении Центрального обывательского комитета в месяц 261 382 рубля, на 3 месяца — 784 146 рублей.

— Ст[атья] 2: Продовольственный паек для 152 473 беженцев в месяц 686 129 рублей, на 3 месяца — 2 058 387 рублей.

— Ст[атья] 3: Добавочная к продовольственному и квартирному пайку стоимость содержания приютов для 4150 стариков и инвалидов на 3 месяца — 42 000 рублей.

§ 2: Помощь одеждой: на январь, февраль, март — 1 000 000 рублей.

§ 3: Санитарная помощь для 387 344 беженцев: 82 санитарных заведения, 152 лица персонала в месяц — 97 320 рублей, на 3 месяца — 291 960 рублей.

§ 4: Юридическая помощь: по 20 000 рублей в месяц, на 3 месяца — 60 000 рублей.

§ 5: Ссудная помощь для лиц, не получивших пайков для интеллигенции и ремесленников: на январь, февраль, март — 450 000 рублей. Перенос: 4 686 493 рублей.

§ 6: Трудовая и хозяйственная помощь:

— Ст[атья] 1: Персонал народной помощи: 300 инструкторов по 100 рублей, средним числом, жалования и 80 рублей на разъезды и суточные (по 3 рубля) в месяц и 2500 проводников по 10 рублей в месяц, итого в месяц 79 000 рублей, на 3 месяца — 237 000 рублей.

— Ст[атья] 2: Содержание лошадей и коров: 15 000 лошадей, считая по 10 рублей в месяц на одну лошадь, и содержание 1500 коров по 5 рублей за 1 корову, всего в месяц 157 500 рублей, на 3 месяца — 472 500 рублей.

— Ст[атья] 3: Оборудование, содержание и оборотные средства мастерских, на эту помощь выдано заимообразно 150 000 рублей.

— Ст[атья] 4: Склады предметов первой необходимости и фуража, выдано заимообразно 150 000 рублей.

§ 7: Административные расходы:

— Ст[атья] 1: Центральное учреждение: в месяц 4000 рублей, на 3 месяца — 12 000 рублей.

— Ст[атья] 2: Местные учреждения: в месяц 54 000 рублей, на 3 месяца 162 000 рублей.

Всего отпущено Центральному Обывательскому Комитету 5 869 993 рубля на январь, февраль, март.

ЦГА М. Ф. 1927. Оп. 1. Д. 8. Л. 32–32об. Машинопись.

№ 28

**Его Высокопревосходительству Господину Военному Министру
Самуила Игнатьевича ШЕВЧЕНКО, жительствоющего в гор[оде]
Луганске, 2-й части, по Конюшенной ул[ице]**

9 (22) апреля 1916 года

ДОКЛАДНАЯ ЗАПИСКА

В настоящее время одна из самых важных защит противостать удару, насколько бы он не был силен.

И мною изобретен способ, благодаря которому можно с наибольшим успехом противостать вражеским ударам. Это надо выткать бронь из отборной бичевы.

Нити должны быть около $3/4$ дюйма, и это надо сгустить так сильно что бы получилась окаменелость.

Толщина этой брони должна быть не менее 28 дюймов.

Эта бронь принесет большую пользу¹. Удар об эту бронь будет эластичный и разрушений никаких не даст, и никаким граням не разрушит.

Только я включаю к ней и стальную бронь хотя бы около 4-х дюймов толщиной.

¹ Интересно, что в августе 1944 года москвич Ф. Воскресенский направил в Отдел изобретений Главного автобронетанкового управления (ГАБТУ) РККА описание «упругой брони», сплетенной из стальных тросов с прослойками резины. (См.: ЦАМО РФ. Ф. 38. Оп. 11350. Д. 376. Л. 1–1об). Но она, как и предложение Шевченко, в итоге была отклонена.

Противостать удару надо ставить два вещества, и одно с другою надо скреплять до места хотя бы до трех аршин тольщиной. Тогда получится стена-крепость, и ставить можно в любом месте.

Этот способ принесет большой процент сохранности человеческих жизней. Надо это применить, так как время не ждёт.

А прошлые и настоящие способы дают адские разрушения, много ложится жертв, а моя идея против этого.

В случае, если Ваше Высокопревосходительство признает моё изобретение для приведения его в жизнь, я покорнейше прошу Ваше Высокопревосходительство сделать распоряжение об уведомлении меня об этом, и я лично продемонстрирую изобретенную мною ткань.

С. И. Шевченко.

РГВИА. Ф. 803. Оп. 1. Д. 1816. Л. 104–104об. Машинопись.

№ 29

6 (19) мая 1916 года

№ 467

При сем объявляю для сведения и исполнения копию приказа армиям Юго-Западного фронта от 10 апреля с[его] г[ода] за № 602:

«Увеличивающееся в настоящее время развитие заболеваний возвратным и сыпным тифами среди воинских чинов и гражданского населения района Юго-Западного фронта настоятельно требует самых решительных предупредительных мер с одной стороны и энергичных мер борьбы — с другой.

Учет заболеваемости показывает, что основным источником заражения войсковых частей являются идущие изнутри Империи и из тылового района армии пополнения (в отношении, главным образом, возвратного тифа) и, отчасти, местное население (в отношении, преимущественно, сыпного тифа). Вследствие этого и предупредительные меры должны быть направлены на указанные источники.

Для этого надлежит: 1) в запасных батальонах установить строгий санитарный надзор для наблюдения и обезвреживания приходящих пополнений, для чего:

а) принять меры к своевременному обнаружению больных и их изоляции, возложив на врачей батальонов обязательно осматривать все прибывающие пополнения; изолировать немедленно всех лихорадящих, а бывших в соприкосновении с ними отделять для обсервации на установленные приказом ВЕРХОВНОГО НАЧАЛЬНИКА санитарной и эвакуационной части от 21-го марта 1916 года за № 140 сроки;

б) обеспечить батальоны банями с дезинфекционными камерами для дезинфекции одежды и прачечными для стирки грязного белья. В банях должно выдавать мыло для мытья и производить стрижку людей. Люди должны мыться возможно чаще, при чем каждый из нижних чинов обязательно должен быть вымыт немедленно при приходе пополнения и непосредственно перед отправлением в армию;

в) иметь при батальонах соответствующий персонал и все необходимое для обеззараживания помещений, где обнаружены подозрительные на тиф больные, а равно и для массовой дезинфекции одежды и белья.

2) В виду того, что установлено значительное количество больных возвратным тифом в командах выздоравливающих, то для предупреждения распространения возвратного тифа этим путем, выздоравливающих от этой формы болезни задерживать в госпиталях более или менее продолжительное время и не переводить их в команды выздоравливающих ранее, чем минет возможность появления нового приступа, при чем всех выздоравливающих после заразных болезней переводить только в те команды выздоравливающих, которые специально для этой цели предназначены.

3) В числе причин распространения сыпного и возвратного тифов отмечается также задержка лихорадящих в околотках — такая задержка недопустима, и впредь лихорадящих и подозрительных на острозаразные болезни беззаменительно отправлять в госпиталь.

4) В целях предупреждения заражения воинских чинов со стороны гражданского населения, в особенности в войсковом районе, надлежит:

а) организовать систематический и точный учёт острозаразной заболеваемости гражданского населения по сведениям, поступающим

непосредственно от врачей, сосредоточив этот учёт при санитарных отделах штабов армий;

б) разделить, в отношении гражданского населения, армейские районы на врачебные участки, объединив деятельность их в комиссиях при санитарных отделах, образовав эти комиссии из представителей всех действующих на территории армии санитарных организаций, в целях самого полного согласования деятельности таковых с указаниями санитарных отделов.

5) В виду же того, что скученное размещение воинских чинов среди населения, с ослабленным питанием и часто зараженного, способствует развитию указанных форм тифов, надлежит принять все меры к скорейшему выводу людей в лагеря и к улучшению жилищных условий — смотря по местной обстановке (например, выводу из тесных и часто зараженных изб — в клуни и пр[очее]).

б) Что же касается мер борьбы с распространением сыпного и возвратного тифа в частях армии, то основной предупредительной мерой является возможно совершенная чистота как тела людей, так и белья. Поэтому, помимо широкой организации бань, надлежит принять все меры к снабжению нижних чинов достаточным количеством белья во всех частях, а равно и заботиться надлежащей стиркой такового. При этом в частях, не обеспеченных прачечными, надлежит пользоваться способом, указанным приказом ВЕРХОВНОГО НАЧАЛЬНИКА санитарной и эвакуационной части от 10 марта с[его] г[ода] за № 132; при недостатке же мыла пользоваться добавлением щелока и керосина.

7) С наступлением теплого времени при продолжающихся ещё заболеваниях брюшным тифом, возрастает опасность заболеваний холерой, дизентерией и другими формами водных инфекций; для предупреждения этого надлежит сверх принятия обще санитарных мер, озаботиться снабжением воинских частей кипяtilьниками, флягами для переваренной воды, а равно и развить в возможной полноте гидротехническую помощь.

Предписываю к неуклонному исполнению все указанные выше меры, приказываю начальникам санитарных отделов штабов армий и начальникам окружных военно-санитарных управлений безза-

медлительно донести начальнику санитарной части армий фронта о том, что сделано для предупреждения и борьбы с сыпным и возвратным тифом».

Сборник руководящих приказов и приказаний командующего VII-й армией... С. 111–113.

№ 30

ГВТУ. Канц[елярия] Тех[нического] Ком[итета] 3-е делопроизводство

20 мая (2 июня) 1916 года

З. А. Кушнiru /Александровск, Церковная ул. Д. № 11/

Вследствие Вашего заявления от 6-го апреля с[его] г[ода] на имя Военного Министра, с сообщением об изобретенном г[осподи]ном Цукановым средств для уничтожения противника в течении нескольких недель с помощью воздушного флота, Главное Военно-Техническое Управление сообщает, что Технический Комитет Управления, рассмотрев донесение Полковника Капицы, коему было поручено выяснить сущность предложения г. Цуканова, признал предлагаемый Цукановым способ уничтожения противника опасным для лётчиков и не заслуживающим применения.

Способ этот Цукановым не разработан и страдает фантастичностью. В пределах же реальной возможности поджигание с аэропланов применяется в широких размерах; для этой цели имеются выработанные и испытанные зажигательные снаряды.

Управляющий делами Технического Комитета, Военный Инженер, Генерал-Лейтенант Кирпичев.

Некто Кушнir из гор. Александровска в заявлении от 6-го апреля с[его] г[ода] обратился на имя Военного Министра с письмом, в котором сообщает, что живущим в том-же городе г[осподином] Цукановым изобретено средство для уничтожения противника в течении нескольких недель с помощью воздушного флота.

Из произведенного старшим инженерным приемщиком, военным инженером полковником Капица опроса изобретателя

Цуканова выяснилось, что последний никакого изобретения не сделал, а предлагает только идею уничтожения врага при помощи воздушного флота. По мысли Цуканова, аэропланы, в виде трех значительных отрядов, производят последовательный налёт на неприятельское расположение, при чем первый отряд сосредоточивает на себе внимание противника; второй отряд, снабжённый в изобилии жидкими горючими материалами, обливает ими расположение противника, третий отряд сбрасывает на политые вторым отрядом места горящие предметы: факела, пучки соломы и проч.

РГВИА. Ф. 803. Оп. 1. Д. 1816. Л. 119–120об. Машинопись.

№ 31

Приказ

1-му Кавказскому армейскому корпусу

26 мая (8 июня) 1916 года

№ 136

<...> § 2

/по судной части/

Из представленной мне переписки Корпусным Инженером вверенного мне корпуса при надписи от 22-го мая с[его] г[ода] за № 2099 по делу об убийстве рядового 1-го Кавказского военно-дорожного отряда Ивана ГЕЙНА я усматриваю следующее:

27-го апреля 1916 года, в городе Эрзерум, вблизи Карсских ворот, в одной из юрт, расположенных в лагере рабочих означенного выше военно-дорожного отряда, около 6-ти часов утра, когда рядовой Гейн стоял около печки, на которой грелся чай, н[ижние] ч[ины], бывшие в той же юрте, услышали свист пули и сильный треск, после чего рядовой Гейн упал замертво на спину с раздробленным черепом. По мнению врача, производившего осмотр трупа, смерть Гейна последовала от раны в правом краю затыльной кости черепа, причиненной рикошетным ударом ружейной пули, выпущенной из винтовки с расстояния около 2-х вёрст.

Из приложенного к дознанию плана видно, что выстрел произведен был с запада со стороны окружающих Эрзерум гор. Винтовочного выстрела трое часовых, охранявшие юрты и кухонные котлы, не слышали. <...>

РГВИА. Ф. 16093. Оп. 1. Д. 482. Л. 199. Копия. Машинопись.

№ 32

6 (19) октября 1916 года

№ 396

По приказанию Командующего армией объявляется, для исполнения в копии, приказание армиям Юго-Западного фронта от 21 сентября с[его] г[ода] за № 305:

«12 августа 1914 года последовало Высочайшее соизволение на перевозку по железным дорогам за счет казны тел убитых и умерших от ран и болезней офицерских и классных чинов военного и морского ведомства, врачей, военно-морского духовенства и сестер милосердия действующих армий в пункты по указанию родственников, с отнесением расхода по этим перевозкам на военный фонд.

Согласно телеграммы главного начальника военных сообщений от 19 августа 1916 года за № 4158/2222/, право разрешения названных перевозок предоставлено начальнику военных сообщений фронта, коему и надлежит адресовать ходатайство о таких перевозках.

Вследствие сего во избежание недоразумений, могущих возникнуть при возбуждении и направлении ходатайств о перевозке тел убитых и умерших, объявляется к неуклонному исполнению нижеследующее:

1) За счет казны могут быть перевозимы тела убитых и умерших от ран и болезней офицерских и классных чинов военного и морского ведомства, военно-морского духовенства, а также врачей и сестер милосердия как военных, так и других организаций, обслуживающих армию.

2) Ходатайства о перевозке тел убитых и умерших должны исходить от начальствующих лиц, пользующихся правами не ниже командира отдельной части, если таковые не будут непосредственно

возбуждены родственниками убитых и умерших, и адресуются начальнику военных сообщений армий фронта (телеграфный адрес «Начвосоюз»). Кроме того, ходатайства могут быть возбуждаемы лицами, указанными в пункте 5 сего приказа.

Копии этих ходатайств для сведения необходимо адресовать заведывающему передвижением войск Киевского района (телеграфный адрес «Киев Передвижение») и коменданту участка станции отправления.

3) В ходатайствах о перевозках тел должны быть точно указаны: а) железнодорожные станции отправления и назначения; б) чин и фамилия покойного; в) часть войск (или штаб, управление, учреждение), к коей покойный принадлежал и г) служебное положение подписывающего ходатайство.

4) Начальник военных сообщений армий фронта делает распоряжение только о перевозке тела по железным дорогам между указанными в ходатайстве о перевозке станциями, при чем распоряжения по доставлению тела на станцию отправления и принятию его на станции назначения, а равно выполнение всех необходимых формальностей при указанных перевозках, к ведению начальника военных сообщений ни в коем случае относимы быть не могут.

5) Для означенной перевозки (ст[атья] 1-я) тел убитых и умерших за счет казны, начальники частей, учреждений, управлений и заведений, где служили эти чины, должны выдавать предложения лит. Н по коммерческому тарифу (цвета сепии), при чем в военное время право выдачи предложений распространятся и на начальников, не пользующихся правами начальников отдельных частей, в том числе на командиров неотдельных батальонов, дивизионов, батарей, эскадронов (ст[атья] 147 «Положения о перевозке войск в военное время»).

При неимении печатных бланков предложения могут составляться на письменных бланках за подписью соответственного начальника с приложением печати, у кого таковая имеется. Подпись должна быть вполне разборчива.

В исключительных случаях перевозки могут быть совершаемы по сношениям начальников частей, управлений и учреждений

к начальникам станций. Сношения эти должны быть составляемы во всем согласно приказа армиям Юго-Западного фронта от 6 апреля 1916 года за № 587.

6) Перевозка тел подпрапорщиков и зауряд-военных чиновников, являющихся, согласно ст[атьи] 10 устава внутренней службы, нижними чинами, за счет казны не разрешается.

7) Перевозка за счет казны сопровождающих тело не разрешается.

8) Род материала, из которого должен быть сделан гроб, определяется в каждом отдельном случае полицейско-санитарными властями, выдающими разрешение на вырытие тела из могилы и на право перевозки его по железным дорогам.

Командующий армией приказал со всеми ходатайствами об указанных перевозках всем управлениям, штабам, частям и учреждениям армии обращаться через Начальника Этапно-хозяйственного отдела штаба армии.

*Сборник руководящих приказов
и приказаний командующего VII-й армией... С. 472–473.*

№ 33

31 октября (13 ноября) 1916 года

Отдел помощи беженцам сообщает, что жалование ксёндзу Калитниковского поселка для беженцев Яну Видмонту с 1 июля по 1 октября сего года по 150 рублей в месяц уплачено Польским Комитетом [помощи жертвам войны в Москве] неправильно и не может быть принято на кредиты по войне за счет сумм на помощь беженцам, ввиду того, что определением городской управы от 9 июня за № 16113 ксёндз И. И. Видмонт назначен с 3 мая законоучителем польской школы с окладом жалования в 25 рублей в месяц.

С 1 августа жалованье увеличено до 30 рублей, и по должности ксёндза для исполнения духовных треб назначен оклад в 60 рублей. Кроме того, с 3 августа ему выдается 30 рублей пособия на дороговизну жизни.

Таким образом, ксёндз Видмонт с 1 августа получает 120 рублей в месяц, а уплаченное жалование с 1 июля по 1 октября сего года подлежит возврату из личных средств ксёндза, как неправильно выданное.

ГА РФ. Ф. Р-5115. Оп. 1. Д. 67. Л. 18. Автограф.

№ 34

Таблица № 25¹

Сведения о численном составе действующей армии на Западном театре (в тыс.)

В какое время	Офицеров	Врачей	Нижних чинов			Лошадей		
			классных чинов	строевых	нестроевых	строевых	упряжных артиллерийских	обозных
1.10.1914	31,9	6,3	8,5	1920,4	314,4	170,4	159,9	249,1
1.2.2.1915	40,4	9,6	13,1	2236,9	431,8	245,3	228,9	386,9
15.9.1915	48,9	8,4	12,4	2645,8	485,5	327	273	520,6
1.2.1916	80,6	12,1	22,5	4587,1	943,9	379	316,2	772,6
1.9.1916	101,4	13,8	29,7	4760	970,7	418	362	839,2
1.11.1916	103,7	14	31,9	5068,3	1113,8	414	375,7	878,9

№ 35

Таблица № 26²

Сведения о численном составе Кавказской армии (в тыс.)

В какое время	Офицеров	Врачей и классных чинов	Нижних чинов	Лошадей
1.10.1914	5,3	2,3	354,1	91,3
1.2.1915	5,6	2,4	372,6	96,3

¹ Безугольный А. Ю., Ковалевский Н. Ф., Ковалев В. Е. История военно-окружной системы в России. 1862–1918. М., 2012. С. 374.

² Там же. С. 375.

ПРИЛОЖЕНИЯ

В какое время	Офицеров	Врачей и класных чинов	Нижних чинов	Лошадей
15.9.1915	7,4	2,8	532,5	129,4
1.2.1916	6,1	2,1	356,3	122,1
1.9.1916	7,5	2,5	391,3	139
1.11.1916	7,9	2,4	401,5	136,3

№ 36

**Указания для организации и выполнения групповых полётов
с целью бомбометания /проект/ 1917 г[од]**

**ПЕРВОНАЧАЛЬНЫЕ РУКОВОДЯЩИЕ УКАЗАНИЯ
ДЛЯ ОРГАНИЗАЦИИ И ВЫПОЛНЕНИЯ ГРУППОВЫХ
НАЛЁТОВ С ЦЕЛЮ БОМБОМЕТАНИЯ**

I. Условия, необходимые для успеха налёта

1. Условиями, необходимыми для успеха налёта, являются:
- а/ выбор важной цели в соответствии с обстановкой;
 - б/ назначение для выполнения налёта группы аппаратов, отвечающей по своей численности и своему составу поставленной задаче и выбранной цели;
 - в/ внезапное появление самолётов над целью;
 - г/ согласованность действий лётчиков во время выполнения налёта;
 - д/ соблюдение принципа взаимной выручки в случае встречи с противником.

I/ ВЫБОР ЦЕЛИ

2. Цели для бомбометания с самолёта должны выбираться в районах расположения противника, находящихся вне сферы действительного огня нашей артиллерии, за исключением случаев обстрела наступающих или отходящих боевых целей противника, когда морально впечатление, произведенное налётом аэропланов, выбравших подходящий момент для воздушной атаки, может внести серьезное замешательство в действия противника.

3. Наиболее выгодными целями для бомбометания являются:

а/ при позиционной войне: крупные склады боевых припасов, интендантские склады, жел. д. пути, мосты, станционные сооружения, аэродромы, штабы, лагеря, скопления войск и обозов;

б/ во время боя: ж. д. пути, поезда, ж. д. станции, особенно во время происходящих на них выгрузок резервов, с целью задержать их подход; подходящие колонны резервов противника или колонны его, направленные на наши фланги;двигающиеся в атаку или отходящие с боем цепи противника, неприятельские штабы, руководящие войсками на наиболее важных участках;

в/ при преследовании отступающего противника: переправы, жел. д. пути, станции в тылу противника — с целью затруднить эвакуацию и задержать отход противника; скопление войск и обозов противника в дефиле /у переправ, в горных теснинах и проч. / и на ж. д. станциях, во время погрузки; колонны войск и обозов, отходящих походным порядком.

4. Живые цели /скопление войск и обозов/ весьма выгодно, помимо бомбардирования, обстреливать с самолётов. При этом следует, однако, иметь ввиду, что израсходование всех патронов может поставить лёгчика в критическое положение в случае встречи с неприятельским вооруженным аппаратом, особенно если последний обладает большой скоростью.

5. Удачное бомбардирование и обстрел живых целей при отступлении, особенно деморализованного противника, может вызвать у него сильное замешательство, которым, при малейшей возможности, должна воспользоваться наша конница.

2/ СОСТАВ ГРУППЫ

6. Группа аппаратов, предназначенная для выполнения налёта с целью бомбометания, должна удовлетворять следующим условиям:

а/ Общая грузоподъемность.

Общая грузоподъемность группы должна быть достаточна, чтобы нанести противнику и моральный, и материальный ущерб; количество и тип бомб должны соответствовать поставленной задаче и выбранной цели.

б/ Средства вооружения группы.

Группа должна иметь средства вооружения, достаточные для успешного отбития возможных атак противника в воздухе. Сила вооружения группы должна быть сообразована с силой воздушных средств противника на данном участке и, главным образом, с числом неприятельских аппаратов-истребителей, могущих оказаться в районе налёта во время его выполнения.

Независимо от придания группе соответствующего числа истребителей, все без исключения самолёты, участвующие в налёте, должны быть снабжены пулемётами.

в/ Строй: звенья, их состав.

Группа должна быть подготовлена к полёту определённым строем, допускающим связь между аппаратами, достаточную свободу действий и достаточное удобство управления.

Вообще говоря, при совместном групповом полёте большого числа аппаратов, достигнуть вполне согласованных действий лётчиков в воздухе можно лишь при предварительной тренировке в групповых полётах.

Маневренной единицей в воздухе — является звено из 3–6 аппаратов по возможности однотипных, но во всяком случае обладающих одинаковой скоростью. Такое звено, после известной тренировки, может достигнуть полной стройности в эволюциях в воздухе.

Поэтому, если группа, назначенная для налёта, насчитывает более 6 самолётов, и если в состав её входят аппараты разных систем, то она должна быть разбита на звенья в 3–6 самолётов. Разность в скоростях аппаратов различных звеньев, входящих в одну группу, не должно превосходить 5 километров в час, /исключая системы, допускающие регулирование скорости полёта в больших размерах/.

В случае организации полёта большим числом аппаратов, придётся в одну группу свести аппараты нескольких отрядов. При существующих на нашем фронте условиях, каждый отряд, принимающий участие в налёте, в среднем¹ выставит от 3 до 5, и в исключительных случаях, полностью 6 аппаратов, пригодных для бомбометания. Таким образом, каждый отряд представит собою звено, имеющее сво-

¹Так в документе.

его командира. При наложенных [так в тексте] в отряде занятиях по групповым полётам, звенья, составленные из самолётов одного отряда, явятся вполне слетавшимися и спаянными. Потребуется, следовательно, лишь несколько подготовительных совместных полётов нескольких звеньев, чтобы спаять общую группу. Такая группа явится способной к полёту определённым строем, допускающим сохранение связи между отдельными звеньями, достаточную свободу действий и достаточное удобство управления.

г/ Охрана группы истребителей.

Воздушный бой требует большой поворотливости от аппарата, которой не может обладать самолёт, нагруженный бомбами и летящий в общем построении. Поэтому при групповом налёте необходимо назначать для охраны группы специальные истребители. На истребителей возлагается прежде всего охрана группы от возможных покушений противника с наиболее слабой стороны при данном построении группы. Наиболее уязвимой стороной при большинстве построений является тыл, особенно-же, если аппараты тыловых звеньев не имеют обстрела назад. При наличии достаточного числа истребителей полезно, сверх охраны тыла общего построения, назначать истребителей и для охраны отдельных звеньев. Во всех случаях истребители должны назначаться не менее как по два. Их задачей является охрана, и в бомбометании они не участвуют. При полном отсутствии истребителей, выполнение группового налёта самолётами существующих ныне на фронте систем <...> возможно лишь на участках фронта, где противник не имеет значительных активных воздушных средств /истребители/, но при условии, что несколько аппаратов, но нагруженных бомбами, /обладающих большей сравнительно с бомбоносцами скоростью/ и вооруженных пулемётами, будут специально назначены для охраны группы с наиболее уязвимой стороны. Для охраны тыла группы, когда тыловые звенья составлены из аппаратов, не имеющих обстрела назад, особенно пригодны аппараты, имеющие такой обстрел /наприм[ер], Парасоль/.

В виду того, что аппараты систем Парасоль и Спад мало грузоподъемны и не могут сверх наблюдателя и пулемёта поднять достаточное количество бомб, выполнения крупных налётов с целью

бомбометания на этих аппаратах следует избегать. Аппараты эти при отсутствии истребителей могут быть использованы для охраны группы.

3/ ВНЕЗАПНОСТЬ

7. Внезапность нашего налёта для противника является одним из наиболее существенных условий успеха. Предотвратить сосредоточение авиационных средств противника в районе налёта и обеспечить этим господство в воздухе в данном месте и к определённом моменту мы можем лишь неожиданным для противника сбором превосходных сил и внезапным появлением их над целью налёта. Поэтому должны быть приняты все меры для сохранения в тайне от противника времени и цели налёта, дабы не дать ему возможности собрать необходимые средства для противодействия его выполнению.

4/ СОГЛАСОВАННОСТЬ ДЕЙСТВИЙ ЛЁТЧИКОВ ВО ВРЕМЯ НАЛЁТА

8. Согласованность действий лётчиков во время налёта зависит:
а/ от умения лётчиков сохранять во время полёта порядок в установленном построении группы и быстро восстанавливать его в случае внесения в него расстройств какой-либо случайной причиной / нападение противника, выбытие из строя аппаратов /.

Сохранение и восстановление порядка в установленном построении достижимо лишь в группе, составленной из звеньев спаянных, слетавшихся и подготовленных к групповому полёту нескольких звеньев, хотя-бы двумя-тремя полётами тренировочного характера.

Но, помимо подготовки участников налёта к совместному полёту в группе, — порядок построения зависит от тщательности организации налёта и продуманности предварительных распоряжений. Последние должны предусмотреть все детали выполнения налёта / вылет, набирание высоты, сбор в воздухе, взаимное положение звеньев в общем построении, сообразованном с числом звеньев и системами аппаратов, порядок движения и бомбометания, действия при встрече с воздушным противником, командные сигналы и пр. /

Но вместе с тем, для сохранения необходимой гибкости общего построения, распоряжения эти должны предоставлять каждому звену достаточную свободу действий. Командир группы должен озаботиться своевременным доставлением своих распоряжений в отряды, командиры которых являются ответственными за твердое усвоение этих распоряжений всеми подчиненными им участками¹ налёта.

9. б/ От безусловно точного исполнения всеми всех распоряжений, исходящих от командующего группой и относящихся как к подготовительным к налёту действиям на земле, так и к действиям в воздухе.

Всякая неточность в выполнении распоряжений командующего группой, всякое уклонение от установленного этими распоряжениями образа действий каждого самолёта — неизбежно ведут к нарушению согласованности действий группы в воздухе и тем самым являются угрозой для успеха налётов. Выполнение одиночных полётов развивает в лётчиках привычку к ничем не ограниченной самостоятельности в полёте. В групповом налёте от этой самостоятельности необходимо отказаться; лётчики должны проникнуться глубоким сознанием² необходимости строгой дисциплины и полного безусловного подчинения всем распоряжениям или командным сигналам командующего группой. С другой стороны, следует помнить, что этими распоряжениями не могут быть предусмотрены все случайности, что число командных сигналов крайне ограничено и что своевременная подача их не всегда возможна. Поэтому каждому лётчику предоставлено широкое поле для личного почина, но, проявляя таковой, всякий участник должен быть проникнут общей идеей полученных распоряжений.

Добиться от участников налёта строгой дисциплины, при разумном понимании личного почина в духе общей идеи операции, может лишь командующий, который своим знанием /, опытом и нравственными качествами сумеют вселить в них доверие к себе и веру в успех предприятия.

¹ Так в документе — видимо, «участниками».

² Так в документе — видимо, «сознанием».

5/ СОБЛЮДЕНИЕ ПРИНЦИПА ВЗАИМНОЙ ВЫРУЧКИ

10. Превосходство в боевых качествах аппаратов /скорость, поворотливость и пр[очее]/ могут дать весьма значительные, но лишь в одиночном воздушном бою. Каково-бы ни было превосходство в боевых качествах аппарата, в бою одного такого аппарата против нескольких самолётов, хотя-бы и уступающих ему в скорости и поворотливости, преимущество перейдёт на сторону последних и первому самолёту останется лишь использовать своё превосходство в скорости и поворотливости для уклонения от боя.

11. Соображения эти ясно указывают на настоятельную необходимость строгого соблюдения принципа взаимной выручки в случае нападения противника при выполнении группового налёта.

12. При правильной организации налёта с соблюдением мер, обеспечивающих внезапность его, встреча в воздухе равных или превосходящих сил противника явится исключением. Активные выступления противника при этих условиях ограничатся, очевидно, попытками к нападению на более слабые места построения — чаще всего на тыл и внешние фланги тыловых звеньев. В этих случаях, в действиях как истребителей, так и самолётов атакowanego звена должен быть проведён полностью принцип взаимной выручки.

II. ОРГАНИЗАЦИЯ НАЛЁТА

I/ ПОДГОТОВКА

а/ Разведка.

13. Для создания условий, могущих облегчить выполнение групповых налётов с целью бомбометания и повысить значительность их результатов, в каждой армии должна быть организована систематическая и непрерывная разведка, имеющая целью:

а/ сбор сведений о пунктах неприятельского расположения, представляющих выгодные цели для бомбометания;

б/ сбор сведений о средствах противника для противодействия нашим налётам.

14. Сбор сведений о возможных и выгодных для налёта целях должен производиться разведывательными отделениями штабов армий систематически и непрерывно.

Сведения эти должны сообщаться командиру авиационного дивизиона, на обязанности которого лежит ведение особой карты фронта армии, с нанесением на неё всех пунктов, представляющих выгодные цели для бомбометания и данных, относящихся к каждому из этих пунктов.

Распоряжением командира дивизиона пункты эти должны быть заблаговременно сфотографированы, по возможности длиннофокусными аппаратами, и на таких снимках крупного масштаба /при отсутствии длиннофокусных аппаратов — на увеличенных снимках, произведенных обыкновенными аппаратами/ цветными чернилами должны быть очерчены точные места, которые предоставляют выгодную цель для бомбометания. Снимки эти изготавливаются в фотографической лаборатории дивизиона и должны быть заблаговременно разосланы в нескольких экземплярах в отряды. К ним должны быть приложены схемы и легенды с необходимыми объяснениями. В эти легенды помещаются не только сведения, обнаруженные изучением снимков, но и те данные, которые получены из штаба и добыты путем войсковой или агентурной разведки. По получении отрядами этих снимков, последние должны быть тщательно изучены всеми лётчиками и наблюдателями отряда. Командир отвечает за подробное и полное ознакомление лётчиков и наблюдателей со всеми данными об имеющихся перед фронтом армии целях для налётов. При объездах отрядов командир дивизиона поверяет знание этих данных лётчиками и наблюдателями.

Если налёт организуется спешно по цели, систематический сбор сведений о которой не мог быть выполнен заблаговременно /например, появившаяся во время боя новая цель/, то все сведения, имеющиеся о ней, сообщаются участникам налёта перед его выполнением.

15. Средствами противника для противодействия нашим налётам являются: а/ его артиллерия и б/ его воздушные средства.

а/ Артиллерия противника. Сбор сведений об артиллерии противника, предназначенной для защиты пунктов, представляющих выгодные цели для бомбометания, должен производиться одновременно со сбором сведений о самих целях.

Но помимо изучения сведений об артиллерии противника, расположенной непосредственно в районах назначенных нами целей

для налётов, командир авиационного дивизиона должен вести систематический сбор сведений об общем расположении артиллерии противника перед фронтом армии, обращая при этом особое внимание на выяснение количества и точного места расположения противоаэропланых батарей. Лишь при знании этих данных может быть избран правильный маршрут для налёта, при котором группа подвергнется наименьшему обстрелу противника.

16. б/ Воздушные средства противника являются наиболее могущественным оружием для борьбы с нашими самолётами, почему сбор сведений о них должен быть тщательно организован в каждой армии и вестись систематически и непрерывно.

Сбор этих сведений имеет целью установить:

1/ Места расположения неприятельских аэродромов, количество, системы и свойства аппаратов, /скорость, вооружения/. Особенно важно установить точное расположение аэродромов отрядов истребителей, систему и свойства их аппаратов.

2/ Обычные маршруты и часы полётов неприятельских лётчиков.

3/ Основные строи, принятые противником для групповых полётов.

4/ Выработанные противником приемы одиночного и группового боя.

17. Средствами для сбора этих сведений являются: опрос пленных, особенно пленных лётчиков, опрос наших тайных агентов, донесение наших лётчиков о разведках и встречах с противником в воздухе, войсковые донесения о полётах неприятельских лётчиков, подробный опрос командиров дивизиона, лётчиков и наблюдателей, имевших воздушные бои с противником.

18. Все сведения, добытые таким путем, должны быть сообщены командиру авиационного дивизиона, в управлении которого по этим сведениям, после тщательного их изучения и сверки, составляются сводки, рассылаемые по отрядам.

б/ Меры для обеспечения внезапности.

19. При организации армией крупного налёта придётся собрать в воздухе аппараты нескольких отрядов, а иногда и усилить их аппаратами соседних армий. Заблаговременный сбор всех аппаратов

в одном районе / хотя бы и на нескольких аэродромах / сразу обнаружит наше намерение противнику, поэтому при организации крупных налётов следует во чтобы то ни стало избегать заблаговременного сбора аппаратов на земле. Если аэродромы отрядов, принимающих участие в налёте, удалены один от другого не более чем на 30–40 вёрст, то вылет аппаратов должен быть организован со своих аэродромов, что при назначении пункта сбора в воздухе и правильного учёта времени для набора высоты, в зависимости от системы самолётов, вполне осуществимо.

20. Сбор аппаратов в воздухе должен быть произведен в таком удалении от фронта, чтобы аппараты, слетающиеся к сборному пункту, не были видны противнику.

21. Должны быть также приняты тщательные меры против заблаговременного разглашения сведений о времени и цели налёта. Если в армии разведка о целях для бомбометания и о неприятельских средствах для противодействия нашим налётам правильно организована, то всем отрядам должны быть известны все данные, имеющие значение для выполнения налёта на заранее намеченные цели. Остается, следовательно, дополнить эти сведения могущими оказаться новыми данными и отдать распоряжения, устанавливающие время налёта, цель его и способ действия отдельных звеньев-отрядов.

Предварительные распоряжения могут быть отданы за несколько дней до выполнения налёта, дабы отряды могли подготовиться к нему в техническом отношении, но распоряжения о времени и цели налёта должны быть отданы не ранее как за день до выполнения его.

2/ СОСТАВЛЕНИЕ ПЛАНА НАЛЁТА

22. Решение произвести групповой налёт и выбор той или иной цели принимается или штабом армии, или по инициативе командира авиационного дивизиона, с разрешения генерал-квартирмейстера штаба армии.

23. Командующим группой назначается всегда один из старших авиационных начальников армии, по выбору командира авиационного дивизиона, если он сам не принимает на себя командование группой.

24. Все участники налёта подчиняются командующему группой и должны исполнять все его распоряжения и приказания по организации налёта и команды сигналами в воздухе.

25. Командующий группой составляет письменный проект плана налёта и представляет его на одобрение командира авиационного дивизиона, который, внеся в него необходимые поправки, представляет его на утверждение генерал-квартирмейстеру штаба армии.

26. В плане налёта должны быть указаны:

1/ Цель налёта; день и час его выполнения.

2/ Число самолётов в группе; разделение их на звенья, состав отдельных звеньев /командир, лётчики, наблюдатели, системы аппаратов/.

3/ Число истребителей, распределение их для общей охраны группы и отдельных звеньев.

4/ Порядок слета аппаратов дальних отрядов и распределение их по остальным аэродромам; меры для скрытности слета и размещения прилетевших самолётов и для защиты аэродромов от возможных налётов противника.

5/ Расчет потребных технических средств и меры для своевременного доставления недостающих средств на соответствующие аэродромы.

6/ Количество и тип бомб на каждый аппарат; вооружение каждого аппарата, приборы и приспособления на каждом из них; самолёты, берущие с собой фотографические аппараты.

7/ Распределение звеньев для вылета по аэродромам; ответственные и заведывающие аэродромами.

8/ Установленный порядок для вылета и спуска аппаратов на аэродромах; схемы, связи командующего группой со штабом и аэродромами и связь между последними.

9/ Сборный пункт в воздухе и расчет времени для набирания высоты и слета к сборному пункту по звеньям.

10/ Строй в отдельных звеньях и общий строй группы; места истребителей.

11/ Установленные сигналы для подачи команд в воздухе.

12/ Общий маршрут группы: порядок перехода через позиции, полёта в сфере артиллерийского огня противника, подхода к цели, бомбометания, сбора после бомбометания, обратного перехода через позиции и разлета по аэродромам.

13/ Соображения об обстреле противозоупланых батарей противника нашей артиллерией для содействия при переходе групп через позиции.

14/ Данные для оповещения войск, особенно же артиллерии, о времени, местах и порядке движения группы, типах аппаратов и т. п. д. с целью облегчить распознавание своих аппаратов.

15/ К плану должны быть приложены фотографические снимки цели, легенда и схема к ним, а также и схема маршрута.

3. РАСПОРЯЖЕНИЯ ДЛЯ ОРГАНИЗАЦИИ И ВЫПОЛНЕНИЯ НАЛЁТА

27. Утвержденный генерал-квартирмейстером план налёта служит командующему группой основанием для составления общего приказа группе и выполнения налёта. В этом приказе должны быть изложены все детали организации налёта, согласно утвержденного плана. Приказ этот может быть разослан за несколько дней до выполнения налёта, но в нем должны отсутствовать указания о пункте, избранном для налёта, о времени его выполнения и о маршруте полёта.

Кроме общего приказа, командующий группой посылает необходимые отдельные приказания.

28. Все приказы и распоряжения, относящиеся к налёту, являются **СЕКРЕТНЫМИ** и подлежат сохранению в тайне. Копии всех приказов и распоряжений представляются командиру дивизиона.

29. Сведения о цели, времени налёта и маршруте полёта сообщаются командующим лишь накануне выполнения налёта. В этот же день командующий группой собирает командиров звеньев / отрядов/, **А ЕСЛИ МОЖНО, ТО И ВСЕХ ЛЁТЧИКОВ**, проверяет, достаточно-ли усвоены ими все детали налёта и выясняет могущие возникнуть сомнения. Приказание об отмене или отсрочке налёта / вследствие неблагоприятной погоды или других каких-либо причин/

должно быть передано по отрядам заблаговременно, до часа, назначенного для вылета. Отмена или отсрочка вылета по собственной инициативе отрядов ни в коем случае не допускаются.

4/ ПОДГОТОВКА АЭРОДРОМА И ТЕХНИЧЕСКИХ СРЕДСТВ

30. Если для вылета аппаратов нескольких отрядов назначается один общий аэродром, то заведывание им и заботы по оборудованию и снабжению его техническими средствами возлагаются по выбору командующего группой на офицера, обладающего соответствующими специальными познаниями, за полной его ответственностью.

Аэродром для групповых полётов должен соответствовать размерами количеству и свойствам сосредоточенных на нем аппаратов, должен быть ровным и позволять аппаратам подниматься и опускаться, по возможности, в любом направлении.

31. Заведующий аэродромом заблаговременно устраняет все дефекты аэродрома и намечает линии стартов. На аэродром доставляются горючее и смазочные материалы и бомбы различных типов, в зависимости от цели налёта: осколочные — для поражения живых целей, фугасные — для разрушения сооружений противника и зажигательные — для уничтожения складов и легко воспламеняющихся построек. Кроме того, аэродром снабжается запасными частями и инструментом, необходимым для исправления мелких поломок и неисправности моторов, аппаратов и их вооружения и средствами сигнализирования с земли /полотнами, фонарями и пр./.

32. На обязанности заведывающего аэродромом возлагается также установление связи со штабом армии, если командующий группой находится на этом аэродроме, и с артиллерийским начальником, сохраняющим аэродром.

33. Для определения состояния погоды заведывающий аэродромом обязан: 1/ держать связь с ближайшей метеорологической станцией и 2/ на аэродроме иметь средство для непосредственного измерения силы и направления ветра и высоты облаков.

34. Ко дню группового налёта на аэродром, распоряжением начальника группы приглашается врач и фельдшера с медицинскими средствами и назначаются дежурные автомобили.

35. Если аппараты для группового налёта поднимаются с нескольких аэродромов, то все они готовятся и снабжаются техническими средствами, как указано, и кроме того, между ними устанавливается телефонная связь. Ответственные заведывающие аэродромами назначаются командирами отрядов.

36. Накануне группового полёта заведывающий аэродромом проверяет подготовку и техническое оборудование аэродрома и подробно докладывает командующему группой /или командиру отряда/ о принятых мерах, установленных на аэродроме сигналах и порядке.

37. Если аппараты для группового налёта слетаются заранее, то заведывающий аэродромом обязан указать им старт и направление ветра. Он же принимает меры для размещения аппаратов и их маскирования.

38. Накануне выполнения налёта все моторы, аппараты, их вооружение и приборы тщательно осматриваются и опробываются. Принимаются все меры для того, чтобы в день налёта все назначенные аппараты были в полной исправности. В случае отказа в день налёта в работе мотора или пулемёта, или какой-либо другой неисправности, ответственными являются соответствующие лётчики и наблюдатели.

Список назначенных для участия в налёте, но не вылетевших вовсе, или вылетевших с опозданием представляется, с указанием причин, генерал-квартирмейстеру штаба при общем докладе командира дивизиона.

5/ ВЫЛЕТ

В день полёта все участвующие прибывают на аэродром заблаговременно, окончательно готовят и пробуют машины.

Заведывающий аэродромом сообщает участвующим метеорологические данные и окончательно определяет старт.

39. На старте аппараты выводятся все или по звеньям и поднимаются по сигналу заведывающего аэродромом. Моторы звена заводятся одновременно. Если мотор аппарата не заводится, то такой аппарат со старта убирается и следующий вылетает без замедления. Если не заводится большинство моторов, то со старта убирается все звено. Из оставшихся от невылетевших звеньев группы исправных

аппаратов формируют новое звено, вылетающее последним. Аппараты одного звена должны вылетать один за другим не позже, чем через 30 секунд. Командир звена поднимается первым.

40. Для аппаратов, спускающихся из-за порчи моторов и по другим непредвиденным причинам, отводится особый старт.

На этом старте должен находиться помощник заведывающего аэродромом с достаточным количеством рабочих для немедленной уборки спустившихся аппаратов.

6/ НАБИРАНИЕ ВЫСОТЫ

41. Поднявшись с общего для нескольких звеньев аэродрома, аппараты одного звена следуют к заранее намеченному для каждого звена пункту, кружась над которым, набирают высоту. По сигналу командира звена аппараты следуют к общему сборному пункту, где занимают своё место в группе.

42. Если с данного аэродрома поднимается только одно звено, то аппараты его набирают высоту до пути следования к пункту сбора. Общий сборный пункт и пункты для набора высоты должны быть выбраны вне дальности обзора с позиций противника.

7/ СБОР В ВОЗДУХЕ

43. Для сбора в воздухе заранее назначаются: а/ определённая высота /для каждого звена своя/; б/ время и в/ площадь, над которою он должен быть произведен. Здесь отдельные звенья, принявшие соответствующий строй ещё при наборе высоты, пристраиваются последовательно к головному.

Способ пристраивания звеньев трудно указать, но он может быть выработан практикой и сноровкой.

а/ Строй звена и общий порядок группы.

44. Строй звеньев должен отвечать принципу самозащиты и быть удобоуправляемым. Для этого аппараты в них располагаются в возможной огневой связи так, чтобы мертвые пространства одних обстреливались другими.

45. Порядок размещения звеньев группы должен обеспечивать возможность взаимной выручки.

Наиболее применимым и отвечающим этим условиям строем как для звена, так и для группы признается уступной. При этом аппараты, идущие уступами назад, держатся немного выше впереди идущих, дабы при нападении они могли нагнать /снижением/ передних и таким образом создать более кучный строй и увеличить взаимную огневую защиту.

46. В строю Общей Группы менее быстроходные аппараты идут в головных звеньях. Задние звенья следуют уступами справа и слева и немного выше передних.

б/ Управление в воздухе.

47. Управление группой в воздухе производится личным примером и сигналами. Командующий группой является вместе с тем и командиром одного из звеньев, которое он ведет лично; его заместитель занимает ближайшее к нему место в звене, для возможности быстро заместить ушедшего начальника; оба летят на имеющих отличительные знаки /резкие цветные полосы на хвосте или руле со всех сторон/ однотипных со своим звеном аппаратах. То-же относится и к прочим командирам звеньев и их заместителям. Для надежности приема командирами звеньев всех сигналов командующего группой назначается особый аппарат-репетитор, более быстроходный и обязательно двухместный. Репетитор держится таким образом, чтобы не выпускать из вида командующего группой, и чтобы повторяемые им сигналы были видны всем лётчикам или по крайней мере командирам звеньев.

Сигналы могут быть трех видов:

а/ подаваемые эволюциями аппарата /последовательные крены в обе стороны, последовательные резкие повороты направо и налево /змейка/;

б/ сигналы ракетами, дымовые и проч.;

в/ очередь пулёмётных выстрелов /сигнал «тревога»/.

в/ Места истребителей.

48. Если имеется не более 4–6 истребителей, то они попарно или же все вместе держатся у более слабых мест общего строя и идут немного выше других аппаратов, что дает возможность быстро подойти на помощь атакуемым.

Слабым местом всегда, вероятно, явится хвост колонны, т. е. тыл, и главным образом внешние фланги задних звеньев.

Головные аппараты и звенья обеспечены поддержкой сзади идущих, которые снижением могут подоспеть на выручку. Атака сбоку мало действительна, противник же подвергает себя обстрелу с борта сразу сразу нескольких аппаратов, почему трудно ожидать, чтобы он решился на нее.

Итак, самой заманчивой является атака внешнего фланга заднего звена; с одной стороны, она больше других позволяет осуществить принцип внезапности /одно из основных начал для успеха воздушного боя/, с другой стороны, лётчик флангового аппарата заднего звена, потеряв выдержку и решившись на активную оборону, после первого же крутого поворота в сторону отобьется от общей группы и, по всей вероятности, потеряет возможность потом догнать ее.

В этом последнем случае, безусловно, на помощь атакуемому должны подойти наши истребители.

При наличии в группе больше 6 истребителей, часть из них может попарно быть придана для охраны и головных звеньев.

г/ Сигнал о начале движения.

49. О числе слетевшихся к месту сбора аппаратов /или звеньев/, с земли на специальном посту подаются сигналы полотнищами.

Пост этот располагается под «местом для сбора», снабжается необходимым количеством сигнальных полотнищ, биноклями или оптическими трубами и связывается с аэродромом телефоном.

Начальник поста должен быть непременно офицером, под ответственностью которого даются все сигналы с земли.

50. Командир группы, по сборе всех или достаточного числа аппаратов, /не поджидая отставших/, подает сигнал «вперёд» и, приняв заранее условленное направление, следует к позиции. Сигнал повторяется репетитором; кроме того, на земле выставляется соответствующий сигнал /полотнищем/ о начале движения.

8/ ДВИЖЕНИЕ К ПОЗИЦИИ

а/ Маршрут.

51. С маршрутом движения должны быть ознакомлены заранее все без исключения участники налёта. За правильность выполнения его отвечает начальник головного звена.

52. Группа для полёта обладает слабыми манёвренными качествами, почему при движении головного звена не следует делать резких изменений в направлении /крутых поворотов/.

Движение идет, как правило, на неполном газе.

б/ Встреча с противником.

53. При встрече с противником, даже с преобладающими силами, памятуя, что он почти всегда будет превосходить нас в скорости, необходимо принять за правило: при всяких условиях принимать бой, так как уклонение от него скорее может расстроить группу ещё до момента атаки, и она будет разбита по частям.

54. Если противник атакует какую-либо часть общего строя незначительными силами /меньше одного нашего звена/, то каждое звено защищается самостоятельно, и к нему приходят на помощь истребители.

При более значительных силах противника, звенья, ближайšie к атакуемому, по личному почину начальников звеньев, принимают участие в отбитии атаки.

55. Как правило, истребители или же аппараты разведочного типа, назначенные для охраны, всегда должны принять удар противника первыми и всеми мерами не допускать его к ближней атаке бомбоносных аппаратов группы, что может расстроить ее и таким образом затруднить и даже помешать выполнению задачи.

56. Указать точные способы отбития атаки затруднительно, и разрешение этого вопроса скорее можно найти в практике групповых полётов /в несколько звеньев/, но во всяком случае надо помнить, что звенья защищаются от атаки незначительных сил пассивно, — т[о] е[сть] принимаемая¹ более кучный строй, отбиваются по возможности сосредоточенным огнём, для чего важно выработать для звеньев строй, наиболее отвечающий этим условиям, в зависимости от нахождения мертвых пространств у данной системы аппарата.

57. Что касается истребителей, то они безусловно всегда действуют активно, иначе не будет использовано одно из основных свойств аппаратов этого типа: исключительная способность к маневрирова-

¹ Так в документе — видимо, «принимаемая».

нию, которая дает в бою главное преимущество над другого типа самолётами.

Однако активность и сравнительная свобода действий истребительных аппаратов не должна идти в разрез с основной их задачей охранения группы, почему они не должны ввязываться в решительный бой, помня, что главное их назначение — не допускать противника к бомбоносным аппаратам на дистанцию дальнего пулемётного огня, что, однако, не несет с собою требования стремиться во что бы то ни стало к окончательному решающему успеху над противником. К тому же увлекшийся боем истребитель может слишком отстать от общей группы и тем обнажить слабо защищенную ее сторону.

9/ ПЕРЕХОД ЧЕРЕЗ ПОЗИЦИИ

58. При переходе через позицию, для уменьшения потерь от артиллерийского огня, звенья в группах и аппараты в звеньях замыкаются. Иногда, наоборот, может оказаться полезным смыкание группы для прохождения сквозь корридор, слабо обстреливаемый артиллерией противника /например, если часть противоаэропленных батарей противника, в предвидении налёта, выведена из строя сосредоточенным огнём нашей артиллерии/.

59. Если в это время в районе позиции курсируют отдельные аппараты противника, то звенья должны быть способны к обороне, почему, несмотря на артиллерийский обстрел, они идут более кучно.

Отражение атаки ведется звеньями пассивно /без манёвра/, при активной поддержке истребителей.

60. Для сосредоточения в тылу противника разделившихся при переходе через позицию частей группы, головные звенья должны удлинением линий полёта /зигзагами/ дать возможность присоединиться задним частям, отошедшим от общего маршрута.

10/ ДВИЖЕНИЕ В ТЫЛУ ПРОТИВНИКА

61. Соединившись после перехода позиции и приняв определённый строй, группа следует, точно придерживаясь заранее намеченного маршрута. В случае встречи с противником группа действует, как указано в §§ 53–57.

11/ ПОДХОД К ЦЕЛИ И БОМБОМЕТАНИЕ

62. Приближаясь к цели, ещё вне сферы артиллерийского огня, по сигналу командующего или же над заранее намеченным на карте пунктом, группа размыкается, причем звенья её принимают самостоятельный маршрут и, подходя к намеченной для каждого цели, перестраиваются в заранее условленный строй для бомбометания /в одну или несколько колонн, соответственно ширине цели по фронту, аппараты в каждой колонне — в затылок друг другу и, если требуется большая точность бомбометания, то — на одной высоте/. В таком случае, если на одну точку цели направляется два или более звеньев, маршрут их должен быть рассчитан заранее так, чтобы звенья подходили к цели по возможности с разных сторон, и чтобы при этом не могло произойти столкновение звеньев.

63. Каждое звено заранее детально знакомится с этим маршрутом. Общий подход к цели полезно делать по возможности так, чтобы солнце слепило стреляющие батареи.

64. Размыкание звеньев в сфере артиллерийского обстрела противника производить на заранее условленные дистанции, сообразуясь с ожидаемой силой огня противника, но обязательно принимая во внимание условие быстроты перестроения из боевого строя в строй для бомбометания и обратно, а также возможность для аппаратов, идущих сзади, следить за результатами попадания бомб, сброшенных головным самолётом, для чего в каждой колонне головной аппарат /с лучшим бомбометчиком/ выдвигается вперёд метров на 800–1 000.

65. Пройдя над целью и сбросив бомбы, аппараты, стремятся найти командира своего звена и примкнуть к нему.

66. Сопровождающие группу истребители распределяются заблаговременно с таким условием, чтобы:

а/ каждое отделяющееся от общей группы звено или группа звеньев имели своих истребителей;

б/ чтобы над местом сбора звеньев после бомбометания, когда они являются наиболее уязвимыми для атак противника, дежурили специально выделенные истребители.

67. Истребители, приданные на время бомбометания звеньев или отдельным группам звеньев, сопровождают последние непрерывно,

забирая, если нужно, большую высоту, чтобы обезопасить себя от обстрела и стать в более выгодные условия для атаки истребителей противника.

68. После бомбометания каждое звено, построившись /для чего командир его должен выждать отставшие аппараты/ и курсируя вместе со своими истребителями, выполняет заранее указанный маршрут, идет к месту общего сбора, где и пристраивается, как указано было в §§ 44–46.

69. Маршрут от цели до сборного пункта каждого звена должен быть настолько учтен, чтобы время построения группы на месте сбора в прежний порядок было сведено до минимума.

70. Пункт сбора следует выбирать между позицией и целью не дальше 5–8 вёрст от последней. Он должен быть твердо усвоен всеми участниками.

71. Во время бомбометания командующий группой и его заместитель держатся вблизи цели и, как только последние аппараты сбросят свои бомбы и соединятся в звено, они летят к пункту сбора, где после соединения всех звеньев командующий группой дает сигнал «вперёд».

12/ ВОЗВРАЩЕНИЕ ПОСЛЕ БОМБОМЕТАНИЯ

72. Со сборного пункта группа двигается, как указано в §§ 43–50, выполняя строго свой маршрут.

При переходе через позицию, группу следует опезпечить¹ от артиллерийского обстрела. /См. ст. 59/.

73. После обратного перехода через позицию, группа идет до заранее намеченного пункта вся вместе, где по сигналу командующего звенья расходятся по своим аэродромам.

13/ СПУСК НА АЭРОДРОМ ПОСЛЕ НАЛЁТА

74. Звенья подходят к аэродрому и спускаются в том-же порядке, как поднимались или как будет указано командующим группой.

¹Так в документе.

О том, что старт свободен и может принять очередной аппарат, подается сигнал /полотнами/.

Без сигнала ни один из аппаратов не имеет права опускаться на главный старт. Спустившиеся аппараты немедленно убираются со старта.

РГВИА. Ф. 493. Оп. 2. Д. 88. Л. 2–12об. Машинопись.

№ 37

Инженерный Комитет Главн[ого] Воен[но-]Техн[ического] Упр[авления]

12 (25) января 1917 года

Его Высокопревосходительству Господину Военному Министру Всепокорнейше честию имею доложить вам, ваше Высокопревосходительство, нижеследующее;

Я с тех пор, как наше Отечество посетил Господь бранью, я был озабочен, как пособить тем, которые не щадя живота борются на поле брани за Царя и Отечество и нас, недостойных рабов России; с помощью встрестроющего на пользу всем Бога, я своей цели достиг; а именно, изобрел для армии весьма важную вещь, которая действует через животного; оно, проникая в неприятельскую страну, не дает ни какого признака, где оно находится, проникнуть оно может в какое угодно место, и время, не препятствия ему не проволочное заграждение, ни что иное. По достижении неприятеля оно может причинить пожар или взрыв. В неприятельскую страну с ним идти человеку не нада. Этот парат очень лёгкий, нести его может свободно каждый человек. При действии парат шуму не какого не делает;

На основании выше изложенного прошу вас, Ваше Высокопревосходительство, принять меры в дальнейшее его распространение; в последующим прошу уведомть, по адресу, Таможниково, Нижегородской губернии, и уезда, Священнику Константину Суворову. В чем и подписуюсь Священ[ник] Константин Суворов.

1917-го года, Генваря 2-го Дня.

РГВИА. Ф. 803. Оп. 1. Д. 1817. Л. 114. Копия. Машинопись.

№ 38

**Священнику Константину Суворову /Таможниково,
Нижегородской губ[ернии] и уезда/
Г[лавное] В[оенно-]Т[ехническое] У[правление]
Инженерный Комитет
3-е Делопроизводство**

17 (30) января 1917 года

В ответ на Ваш доклад от 2-го Января с[его] г[ода] на имя Военного Министра Главное Военно-Техническое Управление сообщает, что без подробного описания и чертежей нельзя судить о применимости и целесообразности Вашего изобретения.

Если Вами будут представлены описания и чертежи или модель Вашего изобретения, то они будут Управлением рассмотрены.

И. д. Управляющего делами Инженерного Комитета,
За Делопроизводителя, Военный Инженер, Полковник
Военный Инженер, Генерал-Лейтенант Кирпичев Ефремов
РГВИА. Ф. 803. Оп. 1. Д. 1817. Л. 113. Копия. Машинопись.

№ 39

**Секретная телеграмма
Его Императорского Высочества принца
Александра Петровича Ольденбургского.**

Туапсе,

27 января (9 февраля) 1917 года

Сообщаю Вашему Высокопревосходительству для сведения, доклада ГОСУДАРЮ ИМПЕРАТОРУ и передачи Начальнику Штаба ВЕРХОВНОГО ГЛАВНОКОМАНДУЮЩЕГО следующие полученные мною агентурные сведения:

Разрыв дипломатических сношений между Америкой и Германией является следствием секретного их соглашения.

Испытывая необходимость положить конец войне и будучи готова согласиться на существенные уступки, Германия желает,

однако, выступления Америки, чтобы прикинуться общей жертвой и оправдаться в своих уступках перед народом. Помимо того, что продовольственно-экономическое положение Империи весьма тяжелое, Правительство особенно тревожит рождающееся и растущее в ненормальных условиях питания и гигиены поколение, угрожающее дегенерацией. Необходимость скорого мира понятна немцами после разгрома Румынии, ибо упорство Держав Согласия после этой, по их мнению, катастрофы показало, что никакая военная победа не будет в состоянии принудить нас к миру австро-германского покроя.

Если заявление в начале депеши должно быть принято с осторожностью, то дальнейшее, тщательно и разносторонне проверенное, вполне соответствует действительности.

/подп./ ПРИНЦ АЛЕКСАНДР ОЛЬДЕНБУРГСКИЙ.
АВПРИ. Ф. 133. Оп. 470. Д. 147. Л. 1–1об. Машинопись.

№ 40

Как отмечал историк В. И. Старцев, председатель Государственной Думы М. В. Родзянко *«обладая правом испрашивать личную аудиенцию у государя для представления ему всеподданейших докладов... использовал его для изложения требований Прогрессивного блока, для давления на верховную власть»*. Главным среди этих требований было «правительство доверия», однако Родзянко заодно несколько конкретизировал его. Он призывал заменить премьера И. Л. Горемыкина тем, кому будут доверять и император, и страна. В качестве достойного такой ответственности человека Родзянко, видимо, подразумевал самого себя. Попыток внушить это Николаю II было предпринято несколько:

9 (22) февраля 1916 года, во время посещения императором Думы (царь будто бы обещал подумать над темой «ответственного министерства»);

в ходе доклада в Ставке на исходе июня 1916 года (Николай II вновь ответил, что подумает, а супруге написал: *«Родзянко болтал,*

разумеется, всякую чепуху, но по сравнению с прошлым годом тон его изменился и стал менее самоуверенным»¹);

в сентябре 1916-го (согласно мемуарам Родзянко, назначенный министром внутренних дел Протопопов передал ему предложение царя возглавить правительство. Спикер Думы ответил отказом и перечнем условий такого назначения и заявил: «Если государь меня призовет, я сам всё это ему скажу»);

в ноябре того же года (сперва ряд просьб Родзянко принять его встретили отказ, а затем, когда главой Совета министров стал А. Ф. Трепов, приём состоялся. Николаю II довелось выслушать немало резких слов насчёт Распутина, императрицы и их влияния на политику в стране. Со слов жены Родзянко: «Миша говорил взволнованно, убедительно, горячо, — он всё время молчал, курил и смотрел на свои ногти»²);

7 (20) января 1917 года — после и убийства Распутина, и ссоры с Протопоповым, пригрозившим Родзянко дуэлью, но не приславшим секундантов... Родзянко вспоминал, что якобы даже объявил государю: «Не заставляйте, Ваше величество, чтобы народ выбирал между Вами и благом родины»³. Тот был растерян, обескуражен, на доводы касаясь «тёмных сил» отвечал: «Да ведь теперь их больше нет», и белел как полотно при одном лишь упоминании Александры Фёдоровны. Император и председатель Думы простились спокойно, первый не высказал никаких претензий в ответ на откровенность второго.

Доклад, состоявшийся 10 (23) февраля 1917 года, был последним.

Ваше императорское величество.

В минуту грозной опасности самая плохая политика — закрывать глаза на всю серьезность сложившейся обстановки. Надо смело глядеть в ее лицо, так как в этом случае не исключена возможность отыскать какой-либо счастливый выход. Положение России сейчас

¹ Дякин В. С. Русская буржуазия и царизм в годы Первой мировой войны. М., 1987. С. 218.

² Старцев В. И. Тщетные усилия Родзянко // Нестор. Ежеквартальный журнал истории и культуры России и Восточной Европы. 2000. № 3. С. 197.

³ Старцев В. И. 27 февраля 1917. М., 1984. С. 40.

катастрофическое и вместе с тем глубоко трагическое. Её армия не разбита; она снабжена предметами вооружения более, чем когда бы то ни было раньше, но позади армии, в тылу, идет такой развал, который грозит сделать бесцельными все жертвы, всю пролитую кровь, весь беспримерный героизм и — даже более — решительно склонить чашу военных весов на сторону наших врагов. Со всех концов России приходят вести одна другой безотраднее, одна другой горше. Московский городской голова сообщает в записке, представленной председателю совета министров, что положение Москвы в продовольственном отношении критическое: вместо 65 вагонов муки, — а по нормам, установленным в продовольственном совещании при московском градоначальнике, даже 86 вагонов ежедневно плюс 7 вагонов для продовольствия подмосковных крестьян, — в декабре подвоз муки в Москву не превышал 50 вагонов в сутки, а в январе упал даже до 42 вагонов, т[о]-е[сть] предложение покрывало немногим более половины потребности. Если подвоз муки не будет доведен до нормы, Москва скоро совсем не будет иметь никаких запасов муки. Не лучше положение Петрограда. Январский привоз продуктов первой необходимости равнялся 50 % нормы, утвержденной особым совещанием, а скота, птиц и масла — 25% при чем в первую половину января подвоз происходил лучше, чем во вторую. Так, ржи и ржаной муки надо было подвозить по 32 вагона в день, а подвозилось 2, 1, 21, 2; пшеничной муки 40 вагонов в день, а подвозилось 12, 10, 35, 8 и 2.

О провинции, на которую внимание власти обращено, конечно, в меньшей степени, и говорить нечего. Вот несколько характерных иллюстраций. По заявлению Уральского областного военно-промышленного комитета, Пермская губ[ерния] обеспечена запасами зерна только до половины марта, после чего запасы будут все истощены, и Пермской губернии, работающей на оборону, в апреле грозит форменный голод, ибо на рынке в марте и апреле месяце хлеба не будет. Аналогичная картина наблюдается на противоположном конце России. В совет съездов горнопромышленников Юга России поступают сообщения, что многие рудники и заводы остались почти совсем без муки и находятся под угрозой настоящего голода, а упол-

номоченный по продовольствию Екатеринославской губ[ернии] оказывается не в состоянии обеспечить предприятия мукою. Вообще дело продовольствия страны находится в катастрофическом положении. Развёрстка, предпринятая министерством земледелия, определённо не удалась. Вот цифры, характеризующие ход последней. Предполагалось разверстать 772 милл[ионов] пудов. Из них по 23 января было теоретически развёрстано: 1) губернскими земствами 643 милл[иона] пуд[ов], т[о]-е[сть] на 129 милл[ионов] пудов менее предположенного, 2) уездными земствами 228 милл[ионов] пуд[ов] и, наконец, 3) волостями только 4 милл[иона] пуд[ов]. Эти цифры свидетельствуют о полном крахе развёрстки, и в виду этой неудачи есть опасение, что правительство обратится к военным реквизициям, о которых упоминалось в телеграмме симбирскому земству и которые несомненно поведут к полному разрушению народного хозяйства, в виду того, что при реквизициях нет возможности проводить принципы правильно построенного народно-хозяйственного плана, и к народным волнениям, чего, конечно, следует избегать всемерно.

Во всяком случае, судя по этим данным, весь февраль уйдет на развёрстку хлеба на местах; в марте и апреле начинается распутица, и хлеба подвезти к станциям не удастся; только в конце апреля и в начале мая можно ожидать подвоза зерна к мельницам, которые, однако, стоят без топлива. Следовательно, в течение по крайней мере трех месяцев следует ожидать крайнего обострения на рынке продовольствия, граничащего со всероссийской голодовкой. Не лучше положение с топливом. Почти вся Россия испытывает острый недостаток в жидком и твердом минеральном топливе, в дровах, в торфе. В той же записке московского городского головы приведены факты, удручающие по своему значению. В зимний сезон Москве нужно ежедневно 475 тыс[яч] пудов дров, 100 тыс[яч] пуд[ов] каменного угля, 100 тыс[яч] пудов нефтяных остатков и 15 тыс[яч] пуд[ов] торфа. Между тем в январе до начала морозов привозилось в Москву ежедневно в среднем по 430 тыс[яч] пуд[ов] дров, 60 тыс[яч] пуд[ов] каменного угля и 75 тыс[яч] пуд[ов] нефти, так что недовоз, в переводе на дрова, составлял ежедневно 220 тыс[яч] пуд[ов]; с 17 января прибытие дров в Москву упало до 300–400 вагонов в день, т[о]-е[сть]

до половины нормы, установленной порайонным комитетом, а нефти и каменного угля почти совсем не поступало. Запасы топлива к зиме на фабриках и заводах в Москве были заготовлены примерно на 2-месячную потребность, но вследствие недовоза, начавшегося ещё в ноябре, эти запасы свелись на-нет. Вследствие недостатка топлива многие предприятия, даже работающие на оборону, уже остановились или скоро остановятся. Дома с центральным отоплением имеют топлива в размере всего 50 %, а дровяные склады пусты. Городской газовый завод с 28 января сократил свою работу более чем на 3/4, и газовое освещение улиц совершенно прекратилось. Городской трамвай в ближайшие дни останавливает вечернее и ночное движение, и не исключена возможность полного его прекращения. Городские лазареты закрываются один за другим. В квартирах обывателей температура редко подымается выше 11–12° P¹ [13,75–15 °С], а в домах с центральным отоплением падает до 10–9° [12,5–11,25 °С]. В учебных заведениях и многих учреждениях занятия крайне затруднены, так как термометр держится в их помещениях на 6–8° [7,5–10 °С]. В городе развилась масса заболеваний инфлюэнцей и воспалением лёгких, а на почве недоедания — желудочные и кишечные расстройства. Благодаря недостатку топлива, — сообщает общество заводчиков и фабрикантов московского промышленного района, — стоят фабрики: Т[оварищест]во Даниловской мануфактуры, Т[оварищест]во А. Гюбнер, ткацкая фабр[ика] Бебишева, завод сельскохозяйственных машин Головина, суконная фабрика Жучковой, Подольский снарядный завод Земгора, ряд мукомольных мельниц; остановлено производство аэропланов на заводе акц[ионерного] о[бществ]а Дукс, остановлено производство малых моторов на заводе Динамо, стоит Докторовский химический завод; с 26 января остановлена работа литейных мастерских на Коломенских заводах, грозит полная остановка фабрикам Симонова, т[оварищест]ва Гурьев, Склянин и бр[атья] Карповы, дрожжевому заводу Гивартовского, снаряжательному заводу Второва, заводам бр[атьев] Бромлей, формалиновому заводу,

¹ Литера «Р» здесь обозначает градусы по шкале Реомюра, использовавшейся для измерения температуры в дореволюционной России.

Московскому вагоностроительному заводу, электрической станции Рыбинской городской управы, т[оварищест]ву Трехгорной Прохоровской м[ануфакту]ры. Грозит частичная остановка: Куваевской м[ануфакту]ре, механическим заводам т[оварищест]ва Добровых и Набгольц, Люберецкому заводу сельско-хозяйственных машин, Московским обозным мастерским, юфтевому заводу Савина, т-ву Московского металлического завода, Ростовской льняной мануфактуре, Московскому электролитическому заводу, механическому заводу Пелевина, заводу Проводник, заводам Сормово, Тверскому вагоностроительному заводу, Тульскому меднопрокатному заводу, Тульскому оружейному заводу и целому ряду других.

В высшей степени неутешительная картина наблюдается и в Петрограде. Из 73 предприятий, стоявших в декабре 1916 года, 39 были вынуждены приостановить производство вследствие отсутствия топлива и 11 — вследствие прекращения отпуска электрической энергии, вызванного недостатком топлива на электрических станциях. Железопрокатный завод Донецко-Юрьевского общества стоял 11 дней вследствие отсутствия угля, 8 дней стоял по той же причине завод Лангезиппен и К° и 16 дней завод Северо-Трубопрокатного о[бществ]ва. Сокращено производство или частично остановлены заводы: чугунолитейный и механический Сан-Галли, о-ва Франко-Русских заводов, т[оварищест]ва Тентелеевских химических заводов. Совершенно остановлен машиностроительный завод торгового дома А. Вельц и Петроградского т[оварищест]ва для производства глубоерского портланд-цемента. Со дня на день грозит остановка работ Северному обществу трубопрокатных и механических заводов; Русскому обществу для изготовления снарядов и военных припасов; акц[ионерному] обществу русских аккумуляторных заводов Тюдор; т[оварищест]ву Чудовского цементного завода; Невскому судостроительному и механическому заводу; акц[ионерному] обществу механических, трубочных и гильзовых заводов Барановского; обществу механических, литейных и трубочных заводов Атлас в Петрограде; Северному торгово-промышленному и строительному обществу А. Д. Благодарев. Городские предприятия испытывают весьма серьезные затруднения. Запасы нефти для трамвая на 31 января с[его]

г[ода] составляли 60 тыс[яч] пуд[ов], что равно однонедельной потребности топлива. Ежедневный подвоз нефти на 50–60% ниже ежедневного расхода. Запасы угля для газового завода и водопровода равны 250 тыс[яч] пуд[ов], что обеспечивает $2\frac{1}{2}$ недели работ. Положение электрической станции весьма неблагоприятно. Общество электрического освещения 1886 года было обеспечено антрацитом на 7 дней, а нефтью — всего лишь на 3 дня. У Гелиоса запаса антрацита и угля не имеется. Почти нет никаких запасов у Бельгийского общества электрического освещения. Угрожающим представляется положение даже казенных заводов. По данным петроградского районного уполномоченного особого совещания по топливу, на Обуховском сталелитейном заводе на 25 января запасы каменного угля составляли 248 тыс[яч] пуд[ов] при ежедневном расходе в 23.333 пуда; запасы кокса равнялись 18.300 пуд[ов] при ежедневном расходе в 1.000 пуд[ов]; запасов антрацита совершенно не было, между тем его требуется заводам ежедневно 1.800 пуд. Арсенал Петра I при ежедневном расходе каменного угля в 2.030 пуд[ов] имел запас около 2.260 пуд. Запасы антрацита составляли 3.649 пуд[ов] при ежедневном расходе в 600 пуд[ов]. Такие же неутешительные сведения приходят из других мест. Так, Нижнеднепровский завод, бывший Гантке, уведомил Центральный военно-промышленный комитет, что трубочный завод бездействует уже четвертую неделю; проволочно-болтовой завод и снарядная, работавшие с 14 января с постоянными перерывами, снова будут остановлены, ибо поступление топлива самое ничтожное и едва хватает на поддержание освещения заводов и снабжения водой. Завод этот готовит, между прочим, трехдюймовые снаряды, шестидюймовые бомбы, телеграфную, телефонную и колючую проволоку. В январе месяце приостановлены были работы по всем отделениям завода общества Русский Провиданс. В Екатеринославском районе из 130 предприятий, представленных в обществе заводчиков и фабрикантов, большинство работало в декабре и январе только в размере 50% своего производства, при чем некоторые заводы работали лишь по нескольку дней; крупнейшие заводы, как: Шодуар с 10.000 рабочих стоит долее двух недель, завод Гантке с 4.500 рабочих — 18 дней, Остампаж с 3.500 рабоч[их] — 10

дней, Рудзкий с 1.500 рабоч[их] — 3 недели. В Орловской губ[ернии] остановлен на неопределённое время Бежецкий завод Брянского общества и т. д.

Стало резко ухудшаться и положение такого важного рынка, как металлический. Получение чугуна прогрессивно уменьшается: против 98,26 милл[ионов] пуд[ов], добытых в первое полугодие 1914 г., в 1916 г. выплавлено чугуна на Юге России 80,09 милл[ионов] пуд[ов]. Уже в октябре 1916 года определился недостаток металла только для нужд обороны в 3 милл[иона] пуд[ов]. С тех пор положение значительно ухудшилось. Выплавка в ноябре на Юге России сократилась с 16.313 тыс[ячи] пуд[ов] до 14.090 тыс[яч] пуд[ов]. Вследствие затруднений в перевозке сырья в ноябре пришлось остановить часть домен. В декабре крупные металлургические заводы значительно сократили свою работу и дали всего 14.002 тыс[ячи] пуд[ов]. В феврале наблюдается сильное сокращение в выработке стали, а именно всего 4 милл[иона] пуд[ов], т[о]-е[сть] на 6 милл[ионов] пуд[ов] менее, чем в январе. На Урале положение ещё хуже. Производительность Уральских заводов, по данным комиссии генерала Дроздова, определена в 62 милл[иона] пуд[ов] чугуна и 61 милл[ион] пуд[ов] литого металла. На самом же деле в 1916 г[оду] было получено около 46 милл[ионов] пуд[ов] чугуна и 48 милл[ионов] пуд[ов] литого металла.

Где причина всей этой разрухи? Есть ли это результат каких-либо непреодолимых сил, бороться с которыми невозможно, или мы имеем перед собою творение рук человеческих? К счастью, но вместе с тем и к несчастью России, налицо есть именно второе. Страна имеет все необходимое, но использовать в достаточной степени не может. Не подлежит ни малейшему сомнению, что сельско-хозяйственное производство в состоянии удовлетворить потребительные нужды населения России. Вот что мы читаем в официальном издании «Предварительные итоги всероссийской сельско-хозяйственной переписи»: «Сельскохозяйственная перепись показала, что размер посевной площади 1916 года приблизительно на 20–25% превышает площадь, необходимую для удовлетворения потребностей населения России, при среднем урожае. Принимая во внимание, что урожай 1916 года был в общем не ниже среднего, можно сделать отсюда вывод о наличии

в стране значительных хлебных запасов сверх количеств, необходимых для снабжения населения. А так как 1913, 1914 и 1915 г[оды] по урожаю в общем также были благополучны, то запасы эти сложились из остатков от нескольких лет. Таким образом, Россия обладает достаточными хлебными ресурсами, чтобы спокойно и уверенно смотреть в будущее». О том же говорят и данные урожайной статистики. Урожай только четырех главнейших хлебов в 1916 г. исчисляется в 3.336 милл[ионов] пуд[ов]; общее же потребление их равно 2.643 милл[иона] пуд[ов]. Ничего угрожающего с точки зрения имеющихся возможностей нет и в вопросе обеспечения страны топливом: страна владеет неисчерпаемыми источниками топлива в его различных видах: лесом, залежами каменного угля, нефтью, торфом, горючими сланцами и т. п.

Добывная способность одного Донецкого бассейна на 1917 год определена в 2.082 милл[иона] пуд[ов] каменного угля и антрацита против 1.544 милл[иона] пуд[ов] в 1913 году, т[о]-е[сть] один Донецкий бассейн в состоянии возместить всю потерю, обусловленную захватом Домбровского района неприятелем и прекращением подвоза заграничного угля. Металлический рынок также владеет богатейшими возможностями. Теоретическая производительная способность доменных печей определяется для всей империи в 357.083 тыс[ячи] пуд[ов] ежегодно. Рекордная цифра производительности домен перед войною составляла 257.399 тыс[яч] пуд[ов] в год, что вполне покрывает нужды обороны и дает солидный остаток для свободного рынка. И если все эти богатейшие возможности не использованы, то только потому, что отсутствует надлежащая организация тыла.

В первую очередь, конечно, следует поставить плохую организацию транспорта, не позволяющую передвигать нужные продукты в необходимом количестве с одного места на другое и потому мешающую правильному темпу народного хозяйства. Так, кризис топлива вызван только тем обстоятельством, что железным дорогам не удастся перевезти надлежащего количества топлива, хотя оно имеется в наличности. Например, в 1916 году из Донецкого бассейна было вывезено только 878 милл[ионов] пуд[ов] каменного угля из 1.370 милл[ионов] добытого, при чем причина недовывоза заключается

главным образом в недостаточной подаче вагонов железной дорогой, что признается и Особым совещанием по перевозкам, в отчёте которого мы читаем, что «первой причиной недовывоза донецкого топлива за время войны несомненно является недостаток вагонов». По данным журнала «Горнозаводское Дело», причины недогружа донецкого топлива в октябре и ноябре 1916 года представляются в следующем виде: по причине отказа 53,8 милл[иона] пуд[ов], неподачей вагонов — 107,9 милл[ионов] пуд[ов], т[о]-е[сть] процент неподачи вагонов составил 59% для всего количества невывезенного угля.

В силу того же расстройства транспорта резко понижается производительность металлургических и металлообрабатывающих заводов. Заводы не получают в достаточном числе ни топлива, ни руды, ни флюсов, ни других необходимых материалов.

Кроме тех данных, которые приводились ранее, достаточно познакомиться с положением дела в Петроградском районе. Здесь большинство металлообрабатывающих заводов не имеет запасов металлического сырья в надлежащем количестве; при обилии одного сорта железа не имеют совершенно других сортов металла, необходимых для производства. Только немногие заводы обеспечены металлом в достаточной мере. Между тем металлургические заводы имеют большие запасы железа, которые не могут быть подвезены к рынкам потребления. Из 73 предприятий, состоящих в декабре 1916 г[ода], 9 приостановили своё производство по недостатку материалов, главным образом чугуна и железа. В ответ на анкету, произведенную Центральным военно-промышленным комитетом, Петроградский вагоностроительный завод сообщил, что запасов железа и стали у него на 31 января 1917 г[ода] имеется около 11.000 пуд[ов], но хотя запасы как будто и большие, фактически завод приостановится, если не будет подвоза металлов, ибо на заводе нет всех потребных ему металлов. Совершенно нет запасов мелкосортного железа на заводе военных и морских приборов «Сименс Шукерт»: «стали для взрывателей, — сообщают оттуда, — идет 8 сортов и расходуется в рабочий день в размере около 1.300 пуд. Всего на складе имеется около 21.000 пуд[ов], при чем некоторых сортов хватает для работы только на несколько дней, и работы на заводе в самом непродолжительном вре-

мени должны остановиться, если не будет подвоза». На Балтийском судостроительном заводе снарядной заготовки имеется на 31 января: «круглой диаметр. 85 м[илли]м[етров] — 8.500 пуд[ов] при среднем ежедневном расходе — 2.000 пуд[ов], 3 м[илли]м[етра] — 8 тыс[яч] пуд[ов] при расходе 400 пуд[ов] в день, 75 м[илли]м[етра] заготовки имелось лишь всего 500 пуд[ов] при среднем расходе 1.500 пуд[ов]». Соединенные кабельные заводы совершенно не имеют чушковой меди при ежедневном расходе её 300 пуд[ов] меди, хватит только на 5 дней; 7.000 пуд[ов]. Имеется в запасе на 31 января при расходе 1.350 пуд[ов] в день. Общество меднопрокатного завода быв[шего] Розенкранца, потребляющее главным образом медь, имело ее в запасе на 31 января всего 6.260 пуд[ов] при ежедневном расходе в 4.400 пуд[ов]. На заводе И. М. Айваз чугуна имелось на 30 января около 200 пуд[ов], а ежедневно расходуется 400–500 пудов.

И то же самое расстройство транспорта препятствует, само собою разумеется, использованию всех продовольственных возможностей империи, так как нельзя перевезти даже все заготовленные в стационарных складах продовольственные запасы: напр., на Сибирских ж. д. гниют миллионы пудов мяса, масла, дичи, разных хлебов.

Чем же вызвано все это расстройство транспорта? Его нельзя отнести на полное отсутствие технических возможностей, так как пропускная способность наших жел[езных] дорог значительно выше используемой и велики средства для водных и гужевых перевозок. По исчислению такого компетентного лица, как теперешний министр путей сообщения, для полного использования пропускной способности главнейших наших магистралей и поддержания движения на боковых линиях в том размере, какой был в 1913 году, на железнодорожной сети недостает по крайней мере двух тысяч товарных паровозов и 80 тыс[яч] вагонов, при наличии которых можно было бы удовлетворить все главнейшие потребности страны. Мало этого, и то, что есть, используется нецелесообразно и неэкономно. Здесь на первую очередь нужно поставить то вредное влияние, какое оказывал и продолжает оказывать на дороги тыла фронт, распоряжающийся тыловым подвижным составом, не считаясь ни с какими заранее выработанными графиками и планами перевозок, что вносит неизбежную путаницу

ПРИЛОЖЕНИЯ

и затруднения в дело транспорта грузов по сети тыла. Опять-таки достаточно для характеристики сослаться на то неблагоприятное влияние, которое оказывала на перевозки топлива из Донецкого района задолженность фронта вагонами. В периоды высоких вагонных долгов, доходивших иногда до 30 тыс[яч] вагонов, неизбежно сокращалась разгрузка угля, что хорошо видно из следующей таблицы:

1915 год	Погружено донецкого топлива милл[ионов] пуд[ов]	Средний месячный долг за дорогами фронта шт[ук] вагонов
Январь	117 ¹⁾	19.000
Февраль	94	32.400
Март	101	29.000
Апрель	120	13.650
Май	119	19.000
Июнь	111	34.900

¹⁾ По данным отчёта о деятельности Особого совещания по перевозкам.

Во-вторых, не устранено до сих пор многовластие на местах в деле распоряжения подвижным составом и в самом тылу. Правда, с формальной стороны, дело обстоит как будто вполне благополучно: заранее составляются планы перевозок путем довольно сложным и как будто бы рациональным; даются всякие указания строго следовать плану и т. п. На самом же деле планы не осуществляются под разными предлогами, и поэтому железные дороги работают совершенно без системы, способствуя тому развалу тыла, о каком говорилось выше. Вот весьма обычные картины. В Пермской губ[ернии] с тех пор, как начала действовать система плановых перевозок, между управлением Омской жел[езной] дороги, с одной стороны, и уральским порайонным комитетом, с другой, идет безрезультатный спор о том, нужны ли на плановые перевозки особые наряды порайонного комитета, или не нужны. При этом порайонный комитет полагает, что нарядов этих не требуется, тогда как железная дорога и администрация неукоснительно требуют выдачи нарядов порайонным комитетом на перевозку и отказывают в отправке грузов по плановым перевозкам, если нет нарядов. Ни телеграфные, ни письменные

по этому поводу разъяснения председателя порайонного комитета не достигают цели, и грузы остаются без движения, ибо их отказываются перевозить как по старому порядку, так и по новой системе. Железнодорожные агенты, обезволенные множеством циркуляров, становятся в тупик при решении самых несложных по своему характеру вопросов и за всем решительно вынуждены обращаться в управление дорог. Циркуляры часто противоречивы, и выполнить их невозможно. Кроме того, развился крайний формализм, который препятствует рациональному использованию вагонов и нарядов.

Так, например, в той же Пермской губ[ернии] уполномоченный по мукомолью Е. Д. Калугин выдал однажды разрешение на перевозку 120 вагонов по литерным предложениям, но предложений этих у него в наличии в Перми не оказалось. Предложения эти, однако, нашлись у заместителя его А. М. Симонова в гор. Екатеринбурге. Для того, чтобы не задерживать перевозки, ибо до конца месяца оставалось всего несколько дней, предложения эти не были посланы в Пермь Калугину для подписки, а были подписаны одним из заместителей Калугина, П. В. Ивановым. На станциях Омской дор[оги] отказались принять эти предложения, так как, по мнению железнодорожной администрации, предложения должны бы быть подписаны: «За уполномоченного Иванов», а не «Заместитель уполномоченного Иванов». В результате предложения остались неиспользованными, и груз не был доставлен на места, где в нем ощущалась острая потребность. В Богословском округе в ноябре-декабре ощущался остро недостаток в муке. Для того, чтобы хотя частью сгладить остроту кризиса, Богословская дорога по соглашению с управлением Омской дороги послала свои вагоны в Косулино за тем, чтобы перевезти муку. Вагоны эти каждый раз простаивали в Косулине по несколько дней, так как железнодорожная администрация без особого каждый раз распоряжения управления Омской дороги отказывалась их загружать. На телеграфные же сношения с управлением уходило времени от 3 до 5 дней. Наконец, много пропадает неиспользованных нарядов благодаря тому, что они с опозданием получают на месте. Так, например, наряды на вторую половину декабря были получены на месте только 2 января.

В связи с этим развились крайние злоупотребления железнодорожных агентов, система сложного взяточничества, которая одна только действует сколько-нибудь удовлетворительно. В стране сложилась горькая поговорка, что лучше всего сейчас возить товары на литере Д (деньги).

Наконец, следует отметить крайнюю изношенность подвижного состава, обусловленную отчасти тою непосильною работою, какую сейчас выполняет уменьшенный подвижной состав, а отчасти, поскольку речь идет о паровозах, плохим качеством топлива. Последнее отнюдь не есть результат только каких-либо злоупотреблений, а той удивительной бесхозяйственности, того неумения использовать средства тыла, которые проявляются в настоящем деле агентами власти.

Вместо того, чтобы принять самые решительные меры для обеспечения себя углём надлежащего качества, для чего потребовалось заключить соответствующие контракты с углепромышленниками или создать особый регулирующий орган, министерство путей сообщений, начиная с 1915 года, предпочитает получать уголь путем реквизиций. Это ставит железные дороги в весьма рискованное положение, мешая им как приобрести уголь хорошего качества, так и сделать надлежащие запасы на складах. Так как при реквизиции личная ответственность владельцев рудников за качество угля совершенно исчезает, было вполне естественно стремление некоторых из них сбыть железным дорогам всякий хлам. Но и помимо этого существовали и существуют условия, оказывающие самое роковое влияние на получение железными дорогами угля подходящих сортов. Так, в 1915 и 1916 г[одах] министерство торговли и промышленности не решилось осуществить полной реквизиции всего твердого топлива, и для министерства путей сообщения реквизировался уголь, только оставшийся от потребителей двух первых категорий. Весьма естественно, что реквизируемый уголь был не первого качества и притом самых разнообразных сортов. Распределение реквизируемого угля по отдельным дорогам и складам было совершенно случайно, так что каждый склад получал топливо от весьма многих поставщиков неизвестного ему типа, а потому и не мог расходовать его планомерно. Дошло до того, что, например, Екатеринбургская железная дорога имела одновременно

300–400 поставщиков вместо 35–39, как это было в нормальное время. Неразборчивость при реквизиции сортов угля имела весьма тяжелые последствия. Дело в том, что до войны дороги снабжались исключительно углями спекающимися, к которым приспособлены топки всех паровозов и паровозный персонал. Во время войны железные дороги стали брать тощий уголь и антрацит. Хорошие сами по себе, эти сорта топлива требуют специальных топок, в существующих же топках могут сжигаться только как примесь к углям спекающимся и при условии правильного производства смесей. Министерство путей сообщения не приспособило своих топок к антрациту и все время продолжало строить новые паровозы с топками для спекающегося угля. Правильных смесей сортов оно тоже не производило, да и не могло производить при описываемых условиях реквизиции и поставки. Отсюда произошел громадный расход топлива, которого паровозы не могли использовать, остановки в пути и т. д., словом, весь тот сумбур, который теперь царит в деле снабжения топливом паровозов.

Бесхозяйственность администрации железных дорог сказалась не в одном этом. Теперешнее положение паровозов таково, что они вынуждены расходовать большое количество топлива. Напряжение перевозок так велико, что общий расход горючего на железных дорогах возрос до чрезвычайности. Между тем министерство путей сообщения не озаботилось за все время войны заготовкой надлежащего количества дров и всей своей тяжестью навалилось на Донецкий бассейн, снабжая углём даже такие дороги, которые по самому их положению легче всего обеспечить дровяным горючим, как, напр[имер], Либаво-Роменская и Полесские. Между тем повышенные требования на уголь со стороны железных дорог рикошетом весьма тяжело отзываются на всем тылу. Вот характерная цифра: расход железных дорог доходит теперь до 70 милл[ионов] пуд[ов] в месяц, а всего вывозится из Донецкого бассейна угля до 110 милл[ионов] пуд[ов], — значит, на все потребности, кроме железных дорог, остается только 40 милл[ионов] пуд[ов], между тем только для производства кокса необходимо 30 милл[ионов] пуд[ов].

Ремонт большого состава ведется крайне бесхозяйственно: в погоне отчасти за внешним эффектом, отчасти по причине крайней

нужды в подвижном составе вагоны выпускаются из ремонтных мастерских в мало удовлетворительном виде, и работа их поэтому очень плоха.

В виду расстройтва транспорта, отсутствия топлива, металла, рабочих рук производительность отечественных вагоностроительных и паровозостроительных заводов падает в огромной прогрессии. Вот красноречивые цифры.

**Заказы отечественных заводов
на паровозы и вагоны в 1913–1916 г[одах]**

Годы	Выпущено		Недопост. товарн.	Паровозы			
	Товарн.	Пасс.		Выпущено		Недоставлено	
				Для дор.	Для пол. упр.	Тов.	Пас.
1913	18.613	1.435	3.196	535	—	—	—
1914	29.157	1.500	1.997	749	37	57	68
1915	28.458	1.273	10.946	910	65	301	46
1916	20.355	622	9.543	599	200	398	140

Вторая главная причина разрухи тыла — неустройство рабочего рынка. Огромные выемки населения мобилизациями, превысившие 50% всего трудоспособного мужского населения в возрасте от 16 до 50 лет, создают в тылу чрезвычайно сложное и ответственное положение. Перед государством стояла задача наиболее рационального использования оставшихся рабочих рук, дабы смягчить тот кризис на рабочем рынке, который неизбежно был связан с уходом в армию самого работоспособного населения страны. Прежде всего, следовало бы позаботиться о том, чтобы остались в тылу квалифицированные рабочие, которыми Россия так бедна и которые являются для нас самым драгоценным сокровищем. Во-вторых, надлежало принять меры к тому, чтобы не было праздных, незанятых рук и чтобы не наблюдалось того крайне ненормального явления, когда в одном районе существует недостаток рабочих рук, в то время как в другом напрасно ищут занятый толпы безработных. Наконец, нужно было сделать так, чтоб работа шла планомерно и без всяких перерывов,

так как только тогда национальный труд дал бы весь тот производительный эффект, на который он способен. Что же произошло на самом деле?

Квалифицированные рабочие были мобилизованы и отправлены на фронт, и все попытки вернуть их из армии до самого последнего времени оказывались почти бесплодными. При таких условиях предприятия должны были обратиться к труду малообученных или совсем необученных рабочих, что имело целый ряд вредных последствий. Во-первых, обнаружилась усиленная тяга населения в города и промышленные центры в виду существующей здесь высокой оплаты труда, что лишило сельское хозяйство рабочих рук и тем самым обусловило острый кризис на рынке сельскохозяйственных рабочих со всеми проистекающими отсюда вредными последствиями. Во-вторых, эта масса неподготовленного населения, как и следовало ожидать, оказалась мало продуктивной. Так, например, в каменноугольной промышленности Юга России средняя месячная производительность рабочего выражалась следующими цифрами:

1914	I полугодие	— 753 п
	II »»»»	— 757 »
1915	I »»»»	— 779 »
	II »»»»	— 733 »
1916	I »»»»	— 656 »
	Август	— 507 »

В виду этой малой продуктивности приходится значительно увеличивать количество рабочих. Так, в Донецком каменноугольном районе количество рабочих по месяцам и за 2 года — 1913 и 1916 — в тысячах было следующее:

	1913 г.	1916 г.		1913 г.	1916 г.
Январь	169.000	208.000	Июнь	156.000	222.000
Февраль	165.000	219.000	Июль	152.000	232.000
Март		220.000	Август	164.000	242.000
Апрель	145.000	217.000	Сентябрь	158.000	247.000
Май		220.000			

В железорудной промышленности Юга России было занято (на ноябрь):

ПРИЛОЖЕНИЯ

1914 г.	14,5 тыс[яч] чел[овек]
1915 »	18,6 тыс[яч] чел[овек]
1916 »	24,969 тыс[яч] чел[овек]

На Урале в ноябре 1916 г[ода] числилось рабочих 178 тыс[яч] ч[еловек] против 148 тыс[яч] ч[еловек], бывших в 1915 г[оду].

В Бакинской нефтяной промышленности в 1916 г. рабочих было 48.500 ч[еловек] против 45.015 ч[еловек] в 1913 г[оду] и т. д.

Столь значительное увеличение количества рабочих в промышленных центрах обусловило увеличение продовольственных затруднений просто уже в силу того факта, что теперь требуется доставлять продукты питания в большем количестве, чем было в нормальное время.

Отсутствие планомерного посредничества по приисканию труда ведет к тому, что местами в империи имеются значительные количества безработных, которым при иных условиях не трудно было бы дать полезное назначение. Так, по данным петроградской биржи труда, за время с 19 января 1915 года по 21 января 1917 года предложение труда равнялось 236.579 чел[овек], получили работу только 94.875 ч[еловек]. По данным Всероссийского бюро труда, за ноябрь и декабрь 1915 года и январь 1916 года искало работы 99.155 чел[овек], получило — 72.715 ч[еловек].

Наконец, как очень неблагоприятный момент, следует отметить здесь существование забастовок, мешающих правильному ходу занятий и способствующих понижению производительности национального труда. Вот цифры, не нуждающиеся в объяснениях:

ОТДЕЛ ПРОМЫШЛЕННОСТИ.

Данные о числе забастовок, их участниках и потерянных рабочих днях за 1915–1916 гг. — по месяцам.

Месяцы	Число забастовок	Число бастовавших рабочих	Число потерянных рабочих дней
1915 год			
Январь	20	8.853	16.733
Февраль	28	23.107	92.831
Март	26	15.368	31.136

Месяцы	Число забастовок	Число бастовавших рабочих	Число потерянных рабочих дней
Апрель	104	35.727	263.667
Май	162	59.055	212.294
Июнь	164	80.054	228.173
Июль	90	27.827	75.309
Август	76	54.625	102.456
Сентябрь	184	113.866	224.482
Октябрь	79	77.992	337.123
Ноябрь	54	39.543	249.400
Декабрь	47	17.077	51.820
1916 год			
Январь	166	128.450	525.570
Февраль	108	91.978	886.396
Март	107	984.435	336.374

Третья главная причина разрухи тыла — неправильное использование существующих в стране хозяйственных возможностей, поскольку речь идет о накопленных специальных знаниях и специальных приспособлениях по различным отраслям хозяйственной жизни. Здоровая экономическая политика требовала и требует, чтобы к делу устройства тыла были привлечены лица со специальными навыками и с специальным опытом. Если нельзя поручать врачу строить мост, а инженеру лечить больных, то ещё менее оснований предоставлять устраивать экономическую жизнь не тем, которые вполне осведомлены в том или другом деле, а людям случайным, в лучшем случае дилетантам в порученном им деле, в худшем — прямым невеждам. В западно-европейских государствах это отлично понимают, и вся система тыловой хозяйственной организации покоится там на доверии к общественным силам, на широком участии последних в учреждениях, призванных организовать национальное хозяйство в интересах обороны. К сожалению, в России отношение правительства к обществу построено на принципе прямо противоположном: общественной инициативе не доверяют, в ней видят опасного врага; общественные организации, несмотря на все оказанные ими огром-

ные услуги стране и армии, преследуются. И результаты этой системы ясны. Те отрасли народного хозяйства, где правительство менее всего связало себя с общественными силами, находятся в состоянии полного разгрома. Так, вместо того, чтобы целесообразно использовать живой, подвижной аппарат торговли, владеющий прекрасным знанием всех рынков страны, имеющий широко развитые деловые связи и соответствующее материальное оборудование, — разумеется, только общественно его организовавши, — правительство обратилось к услугам чиновников, в огромном большинстве случаев не знакомых с делом, внесших в него пустой и сухой формализм. Конечно, ничего другого, кроме полного расстройтва торговли, получить не могло, и переживаемая нами продовольственная разруха, и бешеная спекуляция, и всевозможные голоды — они созданы руками власти, невежественной и бездарной.

Четвертый фактор, не упомянуть который здесь нельзя, — безумная финансовая политика правительства. Во всех воюющих государствах принимаются усиленные меры к тому, чтобы не подвергать рынок всяким излишним потрясениям. На ряду с экономической организацией тыла идет и финансовая организация. Главная забота финансового ведомства западно-европейских держав сводится сейчас к созданию таких способов получения средств на ведение войны, которые были бы по возможности менее болезненными и менее разрушительными для тыла. Повсюду приведен в действие налоговый пресс, при чем настойчиво осуществляется идея равномерного участия населения в несении тяжести последнего. Но, конечно, налоговые ресурсы имеют предел, который далеко отстает от требований современной гигантской войны. Государство повсюду вынуждено обращаться к другим ресурсам, главным образом к займам и к выпускам бумажных денег. Оба эти средства, однако, весьма опасны, так как могут при известных условиях создать тяжелые потрясения на рынке. В особенности это приходится сказать о бумажных деньгах, которые не даром называются экономистами «сладким ядом». Велик соблазн обратиться к этому ресурсу, не требующему ничего другого, кроме соответствующих печатных станков, краски и бумаги, — но последствия необдуманных выпусков бумажных денег чрезвычайно

опасны. Переполнение рынка излишними денежными знаками всегда и всюду, — так учит политическая экономия, — влечёт за собою революцию цен, при чем последняя совершается с тем большею силою и быстротою, чем более значительны соответствующие выпуски бумажных денежных знаков. Если бы изменение цен совершалось на всем поле народного хозяйства совершенно равномерно и одновременно, тогда народное хозяйство не испытывало бы значительных потрясений, но так как на самом деле этого нет, — происходит нарушение правильного соотношения различных расценок. В то время как одни быстро учитывают падение ценности бумажных денег, — другие приспосабливаются к этому явлению с большой медленностью. В особенно неблагоприятном положении оказываются лица, получающие твердые оклады, напр., чиновники и служащие различных ведомств, оплата труда которых не может следовать за лажем с той быстротою, с какой следовало бы для удержания их прежнего материального статуса. Государство и частные организации вынуждены изыскивать средства для улучшения быта своих служащих, что не всегда может быть осуществлено и во всяком случае вызывает излишние расходы. Промышленность и торговля, не имея никакой уверенности в будущем, мало по малу отвыкают от здоровых навыков и делаются спекулятивными. Создается почва для той вакханалии цен, которая окончательно запутывает и без того сложное и тяжелое положение. В будущем, с возобновлением международных сношений в широком масштабе, неупорядоченная валюта грозит нам огромными переплатами в пользу заграницы и искусственным направлением нашей интернациональной торговли. Учитывая все эти обстоятельства, правительства западно-европейских государств, где также наблюдается бумажно-денежная инфляция, принимают ряд мер, дабы предохранить рынок от переполнения его излишними денежными знаками. С этой целью государства развивают чековые операции, принимают меры для привлечения вкладов в кредитные учреждения и, наконец, широко используют систему внутренних займов, главным назначением которых становится снятие с открытого рынка значительного числа бумажных денег. Теория и практика давным давно выработали приемы наиболее рационального распределения

займов. Они, конечно, должны быть привлекательны для владельцев свободных денежных капиталов. Это значит, что условия займа должны быть для них выгодны. Здоровая финансовая политика прежде всего, конечно, учитывает то обстоятельство, что существуют различные категории капиталистов, руководящихся различными мотивами при оценке предлагаемого им займа: в то время как одни готовы отдать свои средства на короткий срок, другие ищут для них твердого помещения. Отсюда следует, что государственные займы должны иметь различный характер и различный тип. На ряду с краткосрочными должны выпускаться займы долгосрочные. На ряду с займами рентными — займы лотерейные. Другая задача — создать благоприятную общую обстановку для займа. Прежде всего и больше всего надо пробудить в нации живое сознание своего долга перед родиной, всей важности ведущейся борьбы для страны, всей огромности потери, которая нас ожидает, если страна потерпит неудачу. Далее, необходимо сделать так, чтобы помещение своих сбережений в государственные займы оказывалось более выгодным, чем в какие бы то ни было другие предприятия, что опять-таки предполагает соответствующую организацию тыла, способствующую удержанию нормального порядка вещей. Что же мы видим у нас? Государственные займы до сих пор совершенно однотипны; хозяйство страны находится в полном развале; биржевой ажиотаж достиг небывалых размеров; живой дух нации угашается; все попытки общественно организовать страну, воспитать ее в сознательном отношении к развертывающимся грандиозным событиям наталкиваются на непреодолимые административные препоны. Дело доходит до того, что запрещаются вполне благонамеренные лекции о государственных займах, предпринятые комитетом пропаганды последних.

В результате всего этого государственные займы почти ничего не снимают с рынка и размещаются среди публики все труднее и труднее. Последний заем определенно не удался, и если все останется по-прежнему, в будущем улучшения, разумеется, не последует.

Не использованы и другие средства для извлечения бумажных денег из оборота. Слабо развита чековая операция, и совершенно нерациональна учётная политика Государственного банка, так как

последний почти до самого последнего времени держал низкий учётный процент, — значительно ниже, чем в частных кредитных учреждениях, — и тем самым, конечно, препятствовал привлечению вкладов в кассы Государственного банка, которые, конечно, облегчили бы положение фиска в валютном вопросе.

Наконец, необходимо обратить внимание на отсутствие общего правильного народно-хозяйственного плана во время войны. До войны преобладающим принципом экономического оборота был частно-хозяйственный интерес, и вмешательство общественной и государственной власти рассматривалось, как некоторый корректив для устранения эксцессов капиталистического строя. Война потребовала напряжения всех сил страны; на сцену выдвинулась идея защиты интересов целого, и эта идея должна была поглотить все остальные. Вполне очевидно, что интересы частных лиц должны были отступить на второй план, и должны были быть приняты все меры к тому, чтобы народное хозяйство давало максимальный производительный эффект. Оставить рынок в том положении, в каком он находился до войны, было нельзя, потому что не могло быть никакой уверенности в том, что все частные лица добровольно откажутся от узких личных выгод и станут действовать только по соображениям патриотического и морального долга. Практика, бесспорно, подтвердила всю справедливость высказанных здесь опасений: там, где не было планомерной общественной организации, самые добрые побуждения отдельных лиц приносили только вред. Когда некоторые крупные фирмы стали продавать свои товары по нормальным ценам, далеко отстающим от спекулятивных, спекулянты скупили почти весь запас товаров, принадлежащих патриотично-настроенным фирмам, и сделали его предметом самой широкой спекуляции.

Но начало организации рынка только тогда может дать положительный эффект, когда оно осуществляется всесторонне и планомерно, а не частично в отношении отдельных рынков и товаров. В самом деле, какой смысл, например, нормировать цены на нефть или на уголь, если остается вне нормировки весь остальной рынок. Цена на нефть или на уголь, вполне достаточная во всех отношениях для того момента, когда нормировка происходит, может очень скоро

оказаться ниже нормальных просто в силу изменений расценки на те предметы и услуги, которые определяют издержки производства таксированного предмета. С другой стороны, открывается широкое поле для обогащения на чужой счет тех лиц, которые сами, пользуясь таксированными предметами, продают принадлежащий им товар по произвольным ценам, учитывая в свою пользу, конечно, весь тот плюс, который получается между ценою таксированной и ценою, свободно устанавливаемой на рынке. Между тем, у нас в России до сих пор такая система частичных организаций практикуется и притом в самой несовершенной форме — простой таксировке. История такс для всех времен и для всех народов была одна и та же: она снимала товары с открытого рынка, не улучшая, а резко ухудшая положение последнего. Таксы хороши только в том случае, если за ними стоит всесторонняя организация рынка, если есть возможность наблюдать и за производством, и за распределением продуктов. Без участия общественных сил такой контроль осуществлен быть не может. Только общество, кровно заинтересованное в том, чтобы рынок функционировал правильно, может осуществить все меры, тому способствующие. Тот учёт продуктов, производительных возможностей страны, потребительных нужд населения и т. п., без которого никакой упорядоченный рынок не мыслим, требует таких средств и таких знаний, которыми чиновники, конечно, не располагают. В западно-европейских государствах, ведущих войну, это давным давно поняли, и привлечение к делу упорядочения рынка общественных организаций различного типа есть там явление общее. К сожалению, у нас отношение к общественным организациям совсем иное: их всячески преследуют, с ними ведут непрерывную войну, их заподозривают и оскорбляют. А результат такой политики на-лицо...

Когда причины, поставившие нас на краю гибели, ясны, не трудно указать средство для их устранения. Необходимо упорядочить транспорт, для чего нужно: а) усилить производительность национальных заводов, что возможно при условиях полного упорядочения тыла, и немедленно заказать недостающий подвижной состав из-за границы; б) приступить к немедленному увеличению пропускной способности железных дорог; в) усилить их погрузочные и разгру-

зочные средства; г) допустить общественный контроль за работой железнодорожной сети в ее целом; д) допустить образование профессиональных союзов служащих, как самого мощного средства в деле борьбы с железнодорожными злоупотреблениями; е) упорядочить снабжение дорог топливом всякого рода.

Для упорядочения рабочего рынка необходимо: а) допустить профессиональные союзы рабочих, как необходимую основу организации рынков; б) создать повсеместно биржи труда; в) осуществить принудительный арбитраж; г) выработать закон об обеспечении безработных.

Для улучшения финансов: а) выработать стройный финансовый план, ставящий себе задачи не высасывания всех соков страны, а, наоборот, содействующий развитию производительных сил последней; б) принять решительные меры против переполнения рынка бумажноденежными знаками; в) коренным образом изменить систему внутренних государственных займов.

Наконец, как необходимая предпосылка осуществления всего вышеуказанного: привлечь к делу устройства народного хозяйства все живые силы страны, что необходимо предполагает установление не только полного доверия, но и полного контакта между властью и обществом. Только правительство, которому страна доверяет, в которое она верит, может заставить народ идти на дальнейшие жертвы; только тогда лозунг «война до победного конца» получит твердую основу.

Государь, ваш предок в тяжкую годину, когда стране грозила неминуемая гибель, не поколебался доверить власть лицу, облечённому общественным доверием, — и страна была спасена, а имя императора Александра I золотыми буквами записано на страницах не только русской, но и мировой истории. Со всею горячностью, на которую мы только способны, с сознанием того патриотического долга, который на нас всех лежит, мы молим вас, государь, — последуйте примеру вашего благородного предка. Бьет двенадцатый час, и слишком близко время, когда всякое обращение к разуму народа станет запоздалым и бесполезным.

Записка М. В. Родзянки // Красный архив. 1925. Т. 3 (10). С. 69–86.

№ 41

М. В.

Управление Военного Воздушного Флота. Инспекторское отделение

20 февраля (5 марта) 1917 года

№ 900

Петроград.

В Канцелярию Министерства Иностранных Дел.

С **ВЫСОЧАЙШИХ** разрешений, последовавший 18-го ноября 1916 года, 8-го и 20-го сего февраля, Управлением Военного Воздушного Флота командируются во Францию 17 офицеров и 100 нижних чинов для обучения полётам на аэропланах и 20 нижних чинов для обучения моторному делу.

Списки командируемых при сём прилагаются.

Сообщая о сем для сведения и зависящих распоряжений по оказанию командируемым возможного содействия, Управление Военного Воздушного Флота считает необходимым добавить, что отправку означенных нижних чинов предполагено произвести в двадцатых числах февраля в направлении на город Романов.

Паспорта для офицеров, а также для 20 нижних чинов, командируемых для обучения моторному делу, кои, по условиям деятельности, вынуждены будут жить за границей в разных пунктах мелкими партиями, и даже поодиночно, — выбираются у Петроградского Градоначальника. Нижних же чинов в числе ста человек, командируемых для обучения полётам предполагено отправить по провизированному у Английского и Французского Консулов списку.

К сему Управление Военного Воздушного Флота считает необходимым добавить, что об изложенном одновременно ставится в известность Главное Управление Генерального Штаба.

ПРИЛОЖЕНИЕ: 3 списка.

И. д. Начальника Управления,
Военный Инженер Полковник *Яковлев*
И. д. Начальника Отделения, Капитан *Деркачев*

**СПИСОК
офицеров, командируемых во Францию по делам службы.**

Часть, чин, имя, отчество и фамилия	Возраст
14-го гусарского Митавского полка Поручик Владимир Иванович ЗАМОТИН.	25
Числящийся по инженерным войскам, прикомандированный к 11 понтонному батальону Прапорщик Владимир Васильевич СТЕЦЕНКО.	23
Кавказской Гренадерской Артиллерийской бригады Подпоручик Антон Антонович МАНЦЕВИЧ.	21
4-й Сибирской стрелковой артиллерийской бригады Штабс-Капитан Вадим Вячеславович ВОСКРЕСЕНСКИЙ.	24
Запаса полевой конной артиллерии, призванный в 52 артиллерийскую бригаду Поручик Сергей Дмитриевич ГУБИН.	27
Армейской пехоты, числящийся в 172-м пехотном запасном полку Прапорщик Андрей Иванович ЗАРУБИН.	27
9-го Финляндского стрелкового полка Подпоручик Михаил Сергеевич ДЕРКАЧЕВ.	23
Армейской пехоты, числящийся в 451 пех[отном] Пирятинском полку Прапорщик Пётр Никанорович РАБОТНОВ.	23
69-го пехотного Рязанского полка Подпоручик Александр Семенович ДРАНИКОВ.	26
186-го пехотного Асландузского полка Подпоручик Валериан Валентинович МОРОЗОВ 2-й.	24
34-го тяжёлого артиллерийского дивизиона Поручик Иван Васильевич МИКЕРИН.	27
162-го пехотного Ахалцыхского полка, пулемётной команды Поручик Михаил Иванович КЛИОНОВСКИЙ.	22
1-го Железнодорожного батальона Поручик Николай Павлович ТИХОМИРОВ.	27
31-го пехотного Алексеевского полка Капитан Николай Алексеевич ГАВИН.	33
Лейб-Гвардии Волынского полка Штабс-Капитан Дмитрий Иванович ВОЛКОВСКИЙ.	25
1-го запасного телеграфного батальона Прапорщик Борис Константинович ВЕЛЛИНГ.	24
1-го запасного телеграфного батальона Прапорщик Василий Борисович АГАФОНОВ.	29

И. д. Начальника Отделения, Капитан *Деркачёв*
И. д. Столоначальника, Штабс-Капитан *Дубенский*

ПРИЛОЖЕНИЯ

**СПИСОК
нижних чинов, командируемых во Францию для обучения полётам**

Звание, имя, отчество и фамилия	Срок службы	Откуда происходит	Вероисповедан[ия]	Семейное полож[ение]	Лета
Млад[ший] унт[ер] оф[ицер] Янис Давович АКЕРМАН	1916	Кр[естьянин] Курляндской губ[ернии] Баусского уезда д[еревни] Руэнзальской	Лютер[анского]	Холост	19
Млад[ший] унт[ер] оф[ицер] Владимир Фёдорович БУКРЕЕВ	1914	Гражданин Донской Области Сальского округа	Православного	- -	23
Рядовой Алексей Андреевич БАКИН	1916	Кр[естьянин] Тверской губ[ернии] Клязинского уезда дер[евни] Волковойна	- -	- -	21
Охотник Сергей Михайлович БАЛИН	1916	Дворянин города Петрограда	- -	- -	18
Млад[ший] унт[ер] оф[ицер] Леонид Иванович БРАТАНОВСКИЙ	1913	Потомственный Гражданин[ин] Владимирской г[убернии] Меленковского уезда с[ела] Шиморского	- -	- -	25
Млад[ший] унт[ер] оф[ицер] Николай Николаевич БЫЧКОВ	1916	Мещанин гор[ода] Москвы	- -	- -	22
Рядовой Константин Иванович ВОЮЕВ	1918 ¹	Мещанин Московской губ[ернии] Сергиевского посада	Римск[о-]Катол[ического]	- -	20
Рядовой Станислав Болеславович ДОМАШЕВСКИЙ	1912	Дворянин города Кельцы	Католич[еского]	- -	24
Млад[ший] унт[ер] оф[ицер] Сергей Сергеевич ЕГОРОВ	1911	Мещанин города Москвы	Православ[ного]	- -	26
Рядовой Василий Васильевич ЕЛИЗАРОВ	1918	Кр[естьянин] Нижегородской г[убернии] Лукьяновского уезда с[ела] Васильев Майдан	- -	- -	20

¹ Здесь и далее в таблице — так в документе.

Звание, имя, отчество и фамилия	Срок службы	Откуда происходит	Вероисповедан[ия]	Семейное полож[ение]	Лета
Млад[ший] унт[ер] оф[ицер] Григорий Николаевич ИЛЬИНСКИЙ	1916	Дворянин города Курска	- -	- -	20
Млад[ший] унт[ер] оф[ицер] Борис Евгениевич КАСПЕРОВИЧ	1919 ¹	Дворянин города Петрограда	- -	- -	18
Млад[ший] унт[ер] оф[ицер] Александр Иванович КОПЕЕЧКОВ	1916	Дворянин Таврической губ[ернии] Мелитопольского уезда	- -	Женат	26
Ефрейтор Семен Павлович КОСТЮЧЕНКО	1916	Кр[естьянин] Полтавской губ[ернии] Константиноградского уезда с[ела] Писаревки	- -	Холост	21
Рядовой Иван Иванович КРУГЛОВ	1917	Кр[естьянин] Калужской губ[ернии] Боровского уезда д[еревни] Бобыкино	- -	- -	21
Рядовой Иван Осипович КУЛИКОВ	1916	Кр[естьянин] Рязанской губер[нии] Михайловского уезда д[еревни] Петровского	- -	- -	24
Млад[ший] унт[ер] оф[ицер] Сергей Иванович КУМАНИН	1918	Гражданин города Москвы	- -	- -	20
Рядовой Николай Иванович ЛОГИНОВ	1913	Мещанин Симбирской губ[ернии] Сингилеевского уезда	- -	- -	25
Млад[ший] унт[ер] оф[ицер] Юлий Семёнович ЛОМОВИЦКИЙ	1916	Сын ст[атского] сов[етника] Орловской губ[ернии] Брянского уезда м[естечка] Бежица	- -	- -	23
Рядовой Сергей Лаврентиевич ЛЕБЕДЕВ	1918	Кр[естьянин] Костромской губ[ернии] Макарьевского уезд[а] с[ела] Ковенино	- -	- -	19
Охотник Георгий Никифорович МЕРКУЛОВ	1918	Кр[естьянин] Калужской губ[ернии] Лихфинского уезда д[еревни] Труфамовки	- -	- -	19

¹ Здесь и далее в таблице — так в документе.

ПРИЛОЖЕНИЯ

Звание, имя, отчество и фамилия	Срок службы	Откуда происходит	Вероисповедан[ия]	Семейное полож[ение]	Лета
Рядовой Николай Степанович МИХЕЕВ	1917	Кр[естьянин] Тамбовской губ[ернии] Липецкого уезда посёлка Грязи	- -	- -	
Рядовой Пётр Николаевич ЛЕЙКИН	1918	Мещанин Владимирской губ[ернии] Шуйского уезда г[орода] Иваново-Вознесенска	- -	- -	
Млад[ший] унт[ер] оф[ицер] Евгений Оттович НАХТИГАЛЬ	1915	Сын помещика Казанской губ[ернии] Чистопольского уез[да] д[еревни] Васильевки	Лютер[анского]	- -	23
Рядовой Василий Иванович ОЧКИН	1912	Мещанин Тамбовской губ[ернии] гор[ода] Кадома	Православного	- -	25
Млад[ший] унт[ер] оф[ицер] Стефан Владиславович ПАВЛИКОВСКИЙ	1916	Дворянин Минской губ[ернии] гор[ода] Минска	Католич[еского]	- -	
Млад[ший] унт[ер] оф[ицер] Владимир Васильевич ПОЛЯКОВ	1916	Мещанин города Москвы	Православного	- -	27
Млад[ший] унт[ер] оф[ицер] Константин Николаевич ПРОКУПОВИЧ	1916	Сын над[ворного] сов[етника] города Риги	- -	- -	25
Рядовой Дмитрий Григорьевич ПРЯНИК	1916	Кр[естьянин] Витебской губ[ернии] Лепельского уезда д[еревни] Чержаны	- -	- -	21
Рядовой Виталий Николаевич РОСИХИН	1916	Гражданин города Вятки	- -	- -	23
Рядовой Станислав Альфонсович РЫМКЕВИЧ	1915	Дворянин города Вильно	Римск[о-]Катол[ического]	- -	21
Млад[ший] унт[ер] оф[ицер] Михаил Николаевич СУНДУКИАНЦ	1916	Гражданин города Тифлиса	Армян[о-]григор[ианского]	- -	19

Звание, имя, отчество и фамилия	Срок службы	Откуда происходит	Вероисповедан[ия]	Семейное полож[ение]	Лета
Млад[ший] унт[ер] оф[ицер] Павел Михайлович СТУПИН	1916	Кр[естьянин] Курской губернии Дмитриевского уезд[а] д[еревни] Хомутовки	Православного	- -	22
Ефрейтор Владимир Иосифович СПИРИДОНОВ	1918	Кр[естьянин] Рязанской губ[ернии] Рязанского уезда д[еревни] Бызлычное	- -	- -	18
Млад[ший] унт[ер] оф[ицер] Борис Эдуардович СУК	1915	Потомствен[ный] Почётн[ый] Гр[ажданин] Московской губ[ернии] Верейского уезда д[еревни] Рассудова	- -	- -	24
Млад[ший] унт[ер] оф[ицер] Георгий Васильевич ТАРАСОВ	1916	Кр[естьянин] Тамбовской губ[ернии] с[ела] Талицкий-Чемлык	- -	- -	23
Млад[ший] унт[ер] оф[ицер] Сергей Алексеевич ТРОПОЛЬСКИЙ	1916	Гражданин Орловской губ[ернии] Малоархангельского уезда с[ела] Колина	- -	- -	20
Млад[ший] унт[ер] оф[ицер] Борис Николаевич ХАМАШКО	1916	Мещанин города Москвы	- -	- -	22
Рядовой Борис Андреевич ЧЕРНЫШОВ	1918	Кр[естьянин] Тамбовской губ[ернии] Тамбовского уезда с[ела] Арапова	- -	- -	20
Млад[ший] унт[ер] оф[ицер] Борис Иванович ШАГУРИН	1916	Гражданин города Москвы	- -	- -	26
Рядовой Сергей Алексеевич ШИРОКОВ	1914	Кр[естьянин] Московской губ[ернии] Богородского уезда с[ела] Пуршева	- -	- -	26
Рядовой Альфред Юльевич ШТУТЦЕР	1916	Сын купца города Риги	Лютеранск[ого]	- -	21
Млад[ший] унт[ер] оф[ицер] Иван Григорьевич ЯЩЕНКО	1916	Гражданин Орловской губ[ернии] Севского уезда	Православ[ного]	- -	25
Рядовой Леонид Александрович ЮДИН	1916	Мещанин города Орла	- -	- -	22

ПРИЛОЖЕНИЯ

Звание, имя, отчество и фамилия	Срок службы	Откуда происходит	Вероисповедан[ия]	Семейное полож[ение]	Лета
Млад[ший] унт[ер] оф[ицер] Иннокентий Васильевич АГОШКОВ	1915	Мещанин Забайкальской области города Читы	- -	- -	26
Млад[ший] унт[ер] оф[ицер] Алексей Николаевич БЕЛОЗУБОВ	1915	Мещанин Псковской губ[ернии] г[орода] Печоры	- -	- -	21
Млад[ший] унт[ер] оф[ицер] Рейнст Иванович ДАУГУЛЬ	1915	Кр[естьянин] Лифляндской губ[ернии] Вольмарского уезда Зальсбург[ского] посада	Еванг[елическо-] Лютер[анского]	- -	22
Рядовой Владислав Станиславович КОВАЛЬСКИЙ	1915	Кр[естьянин] Петроковской губ[ернии] города Лодзи	Римск[о-] Католи[ческого]	- -	22
Рядовой Александр Дмитриевич КУЗИН	1916	Кр[естьянин] Пензенской губ[ернии] Чембарского уезда с[ела] Глебовки	Православ[ного]	- -	21
Млад[ший] унт[ер] оф[ицер] Петр Иоганович ОЛЬТ	1914	Дворянин Лифляндской губ[ернии] города Юрьева	Лютер[анского]	- -	20
Рядовой Александр Вениаминович ПОПОВ	1915	Гражданин города Иркутска	Православ[ного]	- -	20
Рядовой Ян Петрович ПРЕДИТ	1915	Кр[естьянин] Лифляндской губ[ернии] Рижского уезда слоб[оды] Магнездовской	Лютеранск[ого]	- -	19
Рядовой Александр Александрович СТРЕЛКОВ	1915	Кр[естьянин] Тверской губ[ернии] Вышневолоцкого уезда д[еревни] Думиной	Православ[ного]	- -	20
Рядовой Владимир Иосифович ТУРОВСКИЙ	1915	Дворянин города Холма	- -	- -	22
Млад[ший] унт[ер] оф[ицер] Сергей Васильевич ФЕОКТИСТОВ	1915	Мещанин города Москвы	Православ[ного]	- -	22
Рядовой Эдуард Иванович АЛЬТДОРФ	1917	Кр[естьянин] Эстляндской губ[ернии] Везенбергского уезд[а] с[ела] Заммергузен	Протест[анского]	- -	20

Звание, имя, отчество и фамилия	Срок службы	Откуда происходит	Вероисповедан[ия]	Семейное полож[ение]	Лета
Рядовой Курт Иванович СКРИБАНОВИЧ	1916	Мещанин города Риги	Лютеранск[ого]	- -	21
Стар[ший] унт[ер] оф[ицер] Андрей Малахович БУТ	1915	Кр[естьянин] Черниговской г[убернии] Стародубского уезда с[ела] Нового	Православ[ного]	- -	25
Стар[ший] унт[ер] оф[ицер] Леонтий Алексеевич СКУРСКИЙ	1911	Мещанин Киевской губ[ернии] Васильковского уезда м[естечка] Фастово	- -	- -	28
Млад[ший] унт[ер] оф[ицер] Иван Васильевич ДИКАРЕВ	1912	Кр[естьянин] Нижегородской г[убернии] Ардатовского уезда с[ела] Виля	- -	- -	26
Рядовой Михаил Павлович ПАВЛОВ	1916	Кр[естьянин] Псковской губ[ернии] Псковского уезда д[ерени] Малой Лабенки	- -	- -	21
Рядовой Пётр Иванович МАСЛОВ	1917	Кр[естьянин] Московской губ[ернии] Богородского уезда д[еревни] Потапова	- -	- -	21
Ратник 2 раз[ряда] Фёдор Владимирович ЛЕБЕДЕВ	1910	Кр[естьянин] Владимирской г[убернии] Ковровского уезда с[ела] Никологоры	- -	- -	27
Рядовой Иван Андреевич БУГРОВ	1917	Кр[естьянин] Владимирской г[убернии] Ковровского уезда с[ела] Сидорина	- -	- -	20
Рядовой Василий Михайлович МАСЛАКОВ	1915	Кр[естьянин] Черниговской г[убернии] Кралевецкого уезда с[ела] Подолово	- -	- -	22
Ратник 2 раз[ряда] Василий Иванович ЧЕКАЛОВ	1918	Кр[естьянин] Московской губ[ернии] Рузского уезда с[ела] Морево	- -	- -	20
Ефрейтор Дмитрий Константинович ЩЕРБАЧЕВ	1917	Мещанин города Тулы	- -	- -	20
Рядовой Александр Емельянович МОРОЗОВ	1910	Мещанин Семиреченской области, города Пишпека	- -	- -	27
Рядовой Николай Николаевич ДОБРЫНИН	1917	Дворянин города Уфы	- -	- -	20

ПРИЛОЖЕНИЯ

Звание, имя, отчество и фамилия	Срок службы	Откуда происходит	Вероисповедан[ия]	Семейное полож[ение]	Лета
Рядовой Борис Евгениевич МИЗЕВСКИЙ	1917	Дворянин города Киева	- -	- -	21
Ефрейтор Михаил Иванович ПЕТРОВСКИЙ	1915	Мещанин Черниговской губ[ернии] Глуховского уезда м[естечка] Шостка	- -	- -	23
Ефрейтор Николай Яковлевич СМАЛЬКОВ	1914	Кр[естьянин] Тверской губ[ернии] Ржевского уезда Ржевско-Ямской слободы	Старообряд[ческого]	- -	23
Ефрейтор Александр Степанович СИДОРОВИЧ	1918	Кр[естьянин] Гродненской губ[ернии] Гродненского уезда с[ела] Сухмени	Православного	- -	20
Рядовой Тимофей Станиславович КОШЕЛЕНКО	1916	Кр[естьянин] Киевской губ[ернии] Черкасского уезда с[ела] Линеево	- -	- -	21
Рядовой Николай Петрович САПРЫКИН	1918	Мещанин Харьковской губ[ернии] г[орода] Золочева	- -	- -	20
Ратник Александр Иванович УДОВ	1913	Кр[естьянин] Самарской губ[ернии] Бугурусланского у[езда] Кинель-Черкас	- -	- -	25
Рядовой Виктор Евстафиевич КОЛОМЕЙЧУК	1915	Мещанин Волынской губ[ернии] г[орода] Житомира	- -	- -	22
Рядовой Александр Николаевич МИЛЮТИН	1916	Мещанин Новгородской губ[ернии] города Череповец	- -	- -	21
Рядовой Николай Александрович ФОМИН	1915	Гражданин Олонецкой губернии города Вытегра	- -	- -	22
Рядовой Николай Дормидонтович БЕЛЯЕВ	1916	Мещанин Новгородской губ[ернии] города Череповец	- -	- -	21
Рядовой Александр Николаевич ФОМИН	1916	Кр[естьянин] Новгородской губ[ернии] Белозерского уезда Никольский завод	- -	- -	21
Рядовой Николай Ефимович БЕЛЯКОВ		Кр[естьянин] Новгородской г[убернии] Череповецкого уезда Дементьевск[ой] волости	- -	- -	21
Рядовой Павел Феофилович ДОБРОВОЛЬСКИЙ		Кр[естьянин] Подольской губ[ернии] Ямпольского уезда д[еревни] Михайловки	- -	- -	22

ЮРИЙ БАХУРИН «ФРОНТ И ТЫЛ ВЕЛИКОЙ ВОЙНЫ»

Звание, имя, отчество и фамилия	Срок службы	Откуда происходит	Вероисповедан[ия]	Семейное полож[ение]	Лета
Рядовой Зиновий Михайлович КУЛАКОВ	1916	Кр[естьянин] Новгородской г[убернии] Череповецкого уезда с[ела] Бол[ьшой] двор	- -	- -	21
Рядовой Борис Евгениевич СУЧИЛИН	1911	Дворянин Тамбовской губ[ернии] города Кирсанова	- -	- -	-
Млад[ший] ун[тер-]оф[ицер] Михаил Семёнович ЯРОШЕНКО	1914	Кр[естьянин] Курской губ[ернии] Белгородского уезда с[ела] Новатаволжонка	- -	- -	24
Рядовой Михаил Сергеевич СЕРГЕЕВ	1917	Кр[естьянин] Тульской губ[ернии] Алексинского уезда с[ела] Острицова	- -	- -	20
Рядовой Алексей Григорьевич АНДРЕЕВ	1918	Кр[естьянин] Московской губ[ернии] Дмитровского уезда д[еревни] Турукова	- -	- -	20
Ефрейтор Александр Петрович КОЖЕВНИКОВ	1918	Мещанин Московской губ[ернии] г[орода] Дмитрова	- -	- -	20
Рядовой Александр Васильевич АЛОНЦЕВ	1918	Кр[естьянин] Московской губ[ернии] Дмитровского уезда с[ела] Муровцевой	- -	- -	19
Рядовой Тимофей Михайлович ИВАНОВ	1918	Кр[естьянин] Витебской губер[нии] Велижского уезда д[еревни] Дубровки	- -	- -	20
Рядовой Василий Дмитриевич ТИМОФЕЕВ	1915	Кр[естьянин] Рязанской губер[нии] Рязанского уезда д[еревни] Аблово	- -	- -	22
Рядовой Фёдор Семёнович МИХАЙЛОВ	1917	Кр[естьянин] Калужской губер[нии] Боровского уезда с[ела] Дуркина Денисовской волости	- -	- -	20
Ефрейтор Александр Андреевич КРАВЦОВ	1917	Кр[естьянин] Саратовской губ[ернии] Аткарского уезда с[ела] Колокольцовского	- -	- -	20
Ефрейтор Илья Алексеевич КАРАБАНОВ	1915	Кр[естьянин] Ярославской губ[ернии] Рыбинского уезда д[еревни] Малая-Троицкая	- -	- -	22
Млад[ший] ун[тер-]оф[ицер] Андрей Васильевич СМИРНОВ	1915	Кр[естьянин] Костромской губ[ернии] Варнавинского уезда д[еревни] Корабихи	- -	- -	22

ПРИЛОЖЕНИЯ

Звание, имя, отчество и фамилия	Срок службы	Откуда происходит	Вероисповедан[ия]	Семейное полож[ение]	Лета
Ратник 2[-го] разряда Константин Федосеевич ПРЕЙМАК	1912	Кр[естьянин] Киевской губ[ернии] Сиверского уезда Соколов брод	- -	- -	25
Ефрейтор Николай Александрович ЕЛИСЕЕВ	1912	Кр[естьянин] Ярославской губ[ернии] Даниловского уезда д[еревни] Матвейцевой	- -	- -	25
Рядовой Павел Федорович КИСЕЛЕВ	1916	Кр[естьянин] Владимирской губ[ернии] Суздальского уезда д[еревни] Хлебницы	- -	- -	21
Рядовой Артур Михайлович ЮХКОВ	1918	Кр[естьянин] Эстляндской губ[ернии] Везенбергского уезда города Ревеля	Лютеранск[ого]	- -	20

И. д. Начальника Отделения, Капитан *Деркачев*
И. д. Столоначальника, Штабс-Капитан *Дубенский*

СПИСОК

нижних чинов, командируемых во Францию для обучения моторному делу

Звание, имя, отчество и фамилия	Срок службы	Откуда происходит	Вероисповедан[ия]	Семейное полож[ение]	Лета
Ст[арший] унт[ер-] оф[ицер] Петр Артемьевич БУР-ТЕНКО	1914	Мещанин г[орода] Одессы, Гниляковского Общества	Прав[ославного]	Холост	24
Ст[арший] унт[ер-] оф[ицер] Илларион Родионович ПОПОВ	1912	Крестьянин Самарской г[убернии] Бугульминского у[езда] Ивновской в[олости], с[ела] Поповки	- -	- -	27
Ст[арший] унт[ер-] оф[ицер] Александр Алексеевич АЛЕКСЕЕВ	1911	Крестьянин Псковской г[убернии], Порховского у[езда] Богородицкой в[олости], дер[евни] Барзальце	- -	- -	28
Ст[арший] унт[ер-] оф[ицер] Аксентий Андреевич ЗЛОБИН	1912	Крестьянин Вятской г[убернии], Котельничского у[езда], Архангельской в[олости], д[еревни] Пруды	- -	- -	28

Звание, имя, отчество и фамилия	Срок службы	Откуда происходит	Вероисповедан[ия]	Семейное положение	Лета
Ст[арший] унт[ер-] оф[ицер] Семён Гаврилович ЗАГДАЙ	1914	Крестьянин Гродненской г[убернии], Слонимского у[езда], Роготонинской в[олости], д[еревни] Заречье	- -	- -	26
Ст[арший] унт[ер-] оф[ицер] Пётр Егорович ГАГАРИН	1908	Крестьянин Тверской г[убернии] Кашинского у[езда], Лавровой в[олости], с[ела] Лаврово	- -	- -	31
Ст[арший] унт[ер-] оф[ицер] Николай Васильевич КОВАЛЕВ	1911	Крестьянин Тверской г[убернии], Зубцовского у[езда], Столыпинской в[олости], д[еревни] Александровск[ой]	- -	- -	29
Ст[арший] унт[ер-] оф[ицер] Михаил Васильевич ВАСИЛЬЕВ	1914	Крестьянин Псковской г[убернии], Новоржевского у[езда], Горской в[олости], дер[евни] Грани	- -	- -	25
Ст[арший] унт[ер-] оф[ицер] Пётр Алексеевич ЕЛИСЕЕВ	1913	Крестьянин Екатеринославской г[убернии], Бахмутского у[езда], Григорьевской в[олости], м[естечка] Юзовка	- -	- -	26
Ст[арший] унт[ер-] оф[ицер] Герберт Густавович ГОЛЬЦ	1914	Мещанин Петроковской г[убернии], Лодзинского у[езда], г[орода] Лодзь	Лютер[анского]	- -	25
Ст[арший] унт[ер-] оф[ицер] Ахим Николаевич ДЕЕВ	1915	Харьковской г[убернии], Старобельского у[езда], с[ела] Святодмитриевка	Прав[ославного]	- -	22
Ефр[ейтор] Александр Никифорович БЕБЕНИН-ГУСЕВ	1916	Крестьянин Владимирской г[убернии] и уезда, Стопинской в[олости], с[ела] Калитеево	- -	- -	22
Ст[арший] лабор[ант] Фёдор Фёдорович АМАН	1916	Петроградской г[убернии] и уезда, Средне-Рогатской вол[ости]	Лютер[анского]	- -	22
Рядовой Егор Фёдорович ДОРОХИН	1916	Рязанской г[убернии], Спасского у[езда], Федотьевской в[олости], дерев[ни] Мжакино	Прав[ославного]	- -	22

ПРИЛОЖЕНИЯ

Звание, имя, отчество и фамилия	Срок службы	Откуда происходит	Вероисповедан[ия]	Семейное положение	Лета
Маст[ер] мл[адшего] р[азряда] Иосиф Станиславович ПАКШИС	1918	Виленской г[убернии], Литского у[езда], Жирмуksой в[олости] ¹ , д[еревни] Эйтуны	Римск[о-]Катол[и-]ческого	- -	19
Маст[ер] ст[аршего] разр[яда] Роман Кузьмич АБИЯКИИ	1913	Херсонской губ[ернии], Александровского уезда, Верблюжской в[олости], с[ела] Спасово	Прав[ослав-]ного	- -	26
Рядов[ой] Василий Сергеевич ГОЛУБКОВ	1916	Тверской г[убернии], Вышневолоцкого у[езда], Яшинской волости, села Быстрова	- -	- -	20
Ратн[ик] Николай Константинович УСТЮГОВ	1906	Сын Штаб-Офицера г[орода] Омска	- -	Женат	32
Рядовой Алексей Матвеевич МИРОНОВ	1917	Калужской г[убернии], Тарусского у[езда], Исканской в[олости], с[ела] Кузьмищева	- -	Холост	19
Рядовой Парфений Николаевич ВЛАСОВ	1918	Вологодской г[убернии], Грязовецкого у[езда], Росниславской в[олости], дер[евни] Свиньино	- -	- -	20

И. д. Начальника Отделения, Капитан *Деркачев*
 И. д. Столоначальника, Штабс-Капитан *Дубенский*
 АВПРИ. Ф. 133. Оп. 470. Д. 14. Л. 9–14об. Машинопись.

№ 42

**О мнимой и настоящей роли масонства в
 Февральской революции 1917 года**

Масонство в истории России по сей день является предметом жарких дебатов историков и публицистов. Литература о них весьма обильна

¹Так в документе, правильно: Лидский уезд, Жирмуksая волость.

и разноречива. Применительно к политической активности «вольных каменщиков» можно вслед за историком Б. М. Виттенбергом разделить обращающихся к ней авторов на две условные категории¹. Представители первой скептически оценивают степень влияния масонов на отечественную политику империи и особенно её краха, в 1917 году; вторым оно, это влияние, видится доказанным и неоспоримым, и чем дальше, тем отчётливее. Подобная инерция не удивительна, если учесть, что тема масонства «раскрывалась» в России столетие кряду.

Начнём с того, что десяток лет в составе ложи «Крест и Звезда», созданной мартинистом мсье Филиппом в 1895 году, провёл... сам Николай II². Впрочем, о более чем живом интересе императорской четы к оккультизму ранее уже говорилось, да и к событиям 1917 года этот факт из биографии государя не относится.

Первыми русскими по составу масонскими ложами в начале XX века, являлись базировавшиеся в Париже «Космос» и «Гора Синай». В них входили многие известные учёные и представители тогдашнего истеблишмента: здесь достаточно назвать имена В. А. Маклакова и историка В. О. Ключевского³. У истоков же российского масонства в начале XX века стоял видный историк и социолог М. М. Ковалевский. Его не покидала идея создания масонских лож в своём Отечестве. Для учреждения дочерних организаций требовалось разрешение материнской. 11 (24) января 1906 года Ковалевский запросил его у главы Совета закона «Великого Востока Франции», крупнейшей ложи Третьей республики. Вопрос решился положительно: 15 (28) 1906-го в Москве появилась первая в XX столетии русская ложа под названием «Возрождение». Не позднее конца того же года в Санкт-Петербурге открылась ещё одна ложа — «Полярная звезда»⁴.

¹ См.: Виттенберг Б. М. Между мистикой и политикой: российское масонство в начале XX века // Новое литературное обозрение. 2004. № 6. С. 378–389.

² Острейцов В. М. Масонство, культура и русская история: историко-критические очерки. М., 2004. С. 452.

³ Стрекаловская И. И. Русские масоны и Февральская революция // Ориентиры... Вып. 7. М., 2011. С. 91.

⁴ Брачев В. С. «Победоносный Февраль» 1917 года: масонский след // Масоны и Февральская революция 1917 года. М., 2007. С. 71, 72, 73, 74.

Общую численность этих мастерских вплоть до середины 1908 года профессор В. С. Брачёв оценивает в 45 человек, пятеро из которых вскоре пренебрегли масонством. Ими дело, разумеется, не ограничивалось; до 1909 года включительно в России возникло ещё минимум 7 лож. «Северное сияние», «Заря Петербурга» и «Военная ложа» действовали в столице. «Звено одной цепи» сковывало масонов в Нижнем Новгороде, «Истину» посещали одесситы, а ещё два братства открылись в Киеве. Однако даже если учитывать эти филиалы, русских масонов в первые несколько лет после их возвращения из многолетнего забвения насчитывалось не более сотни. Примерно десятую их часть составляли евреи¹. Почему это уточнение важно?

Отождествление «вольных каменщиков» с евреями, иудаизмом, Каббалой и т. д. порой кажется древнее не то что масонства, но даже и храма Соломона. «Жидомасонство» в различных вариациях этого понятия по сей день не сходит со страниц книг и статей, в том числе претендующих на научность. Среди непосредственно связанных с историей царствования Николая II и Первой мировой войны публикаций последних лет:

академик РАН В. Б. Миронов в своей книге рассуждает об «иудео-масонской цивилизации» Соединённых Штатов и пропитавших её эманациях еврейского духа²;

ещё двоим отечественным авторам мерещатся «концепция “иудео-масонского заговора” против христианских народов Европы и христианской цивилизации как таковой», а также «конкретно-исторические факты политического доминирования масонов и сионистов в различные исторические периоды»³;

и, конечно, живой классик антисемитской конспирологии доктор экономических наук О. А. Платонов остаётся верен себе: «В этой интернациональной организации первое место по силе влияния и значения

¹ Брачев В. С. Победоносный Февраль. 1917 года: масонский след // Масоны и Февральская революция 1917 года. М., 2007. С. 82, 90, 93.

² Миронов В. Б. Первая мировая война. Борьба миров. М., 2014. С. 15.

³ Ермаков В. А., Андросов А. А. Исторические этапы формирования «масонского заговора» в России второй половины XVIII — начала XX вв // Интерактивная наука. 2017. № 13. С. 25.

принадлежит еврейской нации, которой присуще богоборчество... Иудаизм исторически связан с масонством самыми тесными узами в своей ожесточенной борьбе с Христианством»¹.

Звучит, вне всякого сомнения, сильно. Правда, на сей счёт ещё столетием ранее вполне однозначно высказался директор Департамента полиции в 1912–1914 годах С. П. Белецкий. «Одно из главных и преднамеренных заблуждений этих господ состоит в голословном утверждении, будто бы масонство еврейского происхождения и создано еврейством для достижения их противохристианских целей и осуществления идеи всемирного еврейского засилья, — отмечал Белецкий. — Утверждают также, что в настоящее время деятельностью всемирного масонства руководит какой-то таинственный Сангедрин (Синедрион), который будто бы и направляет её в смысле служения еврейским интересам. У нас этот предрассудок до того укоренился, что даже создался общепотребительный термин “жидомасонство”. Между тем... нет ничего более произвольного и исторически необоснованного, как это ходячее мнение»². Добавить к этому заключению можно разве что ещё один показательный факт: даже в губерниях Литовско-Белорусского края из 40 масонов евреями были только шестеро человек, из них в Минске — вообще ни одного. Масонство не интересовало тамошнюю еврейскую общественность, наряду с пророссийской, а не прозападной ориентацией её большинства³.

Таким образом, тему иудео-масонских заговоров в России в начале XX века можно считать закрытой лучшим (по долгу службы) её знатоком того времени. Однако здесь интересное и показательное иное: масоны находились в разработке МВД. Отрицая еврейское начало мастерских, полицейские вместе с тем были уверены в их деструктивной сущности. За отдельными «братьями» было установлено наблюдение, переписка масонов перлюстрировалась, но ни первое, ни второе

¹ Цит. по: Платонов О. А. Православие против масонства. М., 2016. С. 10.

² См.: Багдасарян В. Э., Реснянский С. И. Поиск «масонского заговора» в кризис правой идеологии в предреволюционной России // Вопросы истории. 2017. № 9. С. 3–15.

³ Смоленчук А. Евреи в масонских ложах Беларуси и Литвы в начале XX в. // Материалы Десятой Ежегодной Международной Междисциплинарной конференции по иудаике. Ч. 1. М., 2003. С. 255.

не давало необходимых результатов. В 1910 году коллежский ассессор Б. К. Алексеев отбыл во Францию для продолжения расследования в колыбели русского масонства. Другое дело, что его работа сводилась к конспектированию тамошней антимасонской печати¹.

Как бы то ни было, сами «вольные каменщики» были изрядно встревожены вниманием к ним со стороны Министерства внутренних дел. Подозрение ближнего своего в провокациях слабо вязалось с нравственными идеалами братства. Риск проникновения в него агентов охраны был чересчур серьёзен. Саморазоблачения одних франкмасонов, скандалы с внебрачными детьми других тоже серьёзно били по реноме организации. Как следствие, в феврале 1910 года в Санкт-Петербурге состоялся съезд представителей большинства российских мастерских, на котором было принято решение «усыпить», то есть приостановить их работу.

Однако по факту «усыплены» были ложи-наследники «Великого Востока Франции». Крупный отечественный исследователь А. И. Серков констатирует: «...Фактически были выведены все профессора, которые стояли у истоков масонства в России, поскольку они тяготели к “философскому”, а не к “политическому” масонству»². «Политиками» же летом 1912 года была учреждена новая ложа — «Великий Восток народов России». В её Верховный совет вошли и Н. С. Чхеидзе (будущий председатель Исполнительного комитета Петроградского Совета рабочих и солдатских депутатов) с Керенским. Согласно уставу ложи, её основной целью являлось «создание связанного моральной общностью и взаимным доверием братского ордена; братья сохраняют свободу политического действия, но стремятся к утверждению и защите прав человека и гражданина»³.

К декабрю 1913 года Верховный совет «Великого Востока народов России» руководил четырьмя десятками лож, включавшими до четырёх сотен участников. На рубеже 1913–1914 годов была основана

¹ Багдасарян В. Э., Реснянский С. И. Указ. соч. С. 13–14.

² Серков А. И. История русского масонства XX века. Т. 1. СПб., 2009. С. 172.

³ Соловьев О. Ф. Русское масонство 1730–1917. М., 1993. С. 219; Старцев В. И. Русское политическое масонство начала XX века: Пособие к специальному курсу. СПб., 1996. С. 119.

Военная ложа Великого Восточка народов России. Помимо Генерального штаба полковника С. Д. Мстиславского, её участниками являлись генерал Свечин и «ряд неизвестных нам офицеров». Доктор исторических наук В. С. Брачёв берётся угадывать в них генералов Ромейко-Гурко, Алексева, Рузского и полковника Крымова, предполагает членство в Военной ложе и Гучкова, но затем признаёт: «*Бесспорных доказательств о их принадлежности к масонству у нас нет*»¹. По идее, на этом разговор о масонах в контексте версии о «заговоре генералов» можно закруглять, но я уделю ему ещё немного внимания. Ведь не менее важно представлять себе подоплёку мнимого или действительного влияния «вольных каменщиков» на внутреннюю политику в России накануне и в годы Великой войны. Согласно существующей версии, преобладание кадетов в масонских ложах сказалось и на Государственной Думе IV созыва, начавшей работу 15 (28) ноября 1912 года. В ней усилилось влияние кадетов и левых фракций, впрочем, всё же уступавших правым, и насчитывавших в своих рядах минимум 23 масона — членов думской ложи «Розы». Если верить вышеупомянутому Чхеидзе: «*Помню разговоры о войне, о Распутине, о стачечном движении и др[угом]... Попыток перехода к активной деятельности, обсуждению и разработке каких-либо планов не было*»². Более того, с началом Первой мировой войны генеральный секретарь Верховного совета «Великого Востока народов России» А. М. Колюбакин добровольцем отправился на фронт и погиб в прифронтовой полосе³, а другие высокопоставленные «братья» возглавляли санитарные отряды. Зато, начиная с тяжкого для Русской императорской армии и самой империи 1915 года, будто бы с подачи масонов в Думе возник «Прогрессивный блок», требовавший «правительства общественного доверия». Николай II же, не даровав его стране, поплатился за это властью.

¹ Брачев В. С. Русское масонство XX века: Монография. СПб., 2000. С. 65. См. и другие его работы: Брачев В. С. Масоны и власть в России. М., 2003. С. 348; Брачев В. С. Между мистикой и политикой. Русские масоны начала XX века. СПб., 2005. С. 286.

² Николаевский Б. И. Указ. соч. С. 85.

³ См.: Хмельницкая Л. Марк Шагал и витебская масонская ложа // Бюллетень Музея Марка Шагала. Вып. 15. Минск, 2008. С. 75–80.

Пионером в освоении этого сюжета в СССР стал доктор исторических наук Н. Н. Яковлев, автор весьма интересной книги, «нашего ответа Барбаре Такман», ранее уже цитировавшейся мной. В её постсоветском переиздании автор сообщал, что работа над книгой была инициирована лично председателем КГБ Ю. В. Андроповым и главой 5-го управления Комитета генерал-майором Ф. Д. Бобковым. В распоряжение учёного был предоставлен уникальный источник из закрытых архивов КГБ: датируемые 1931 и 1939 годами протоколы допросов и показания Н. В. Некрасова, одного из основателей и генерального секретаря Верховного совета «Великого Востока народов России», депутата Государственной Думы, министра путей сообщения и министра финансов во Временном правительстве. «К сожалению, эту бумагу прочёл и обработал не историк, а советский “беллетрист”, который “художественно” подал материал», — поморщилась из эмигрантского далёка писательница Н. Н. Берберова, точно ровно такая же оценка не была справедлива в отношении её собственного творчества¹. Тем не менее, в ту пору брошюра о масонах в событиях Первой мировой и 1917 года стала событием. Вот только ещё в 1990-х в научной печати были высказаны серьёзные сомнения в достоверности использованных Н. Н. Яковлевым документов. Искажения фамилий действующих лиц — «массонов» «Колубякиных», «Гогечкорий», «Чхенкелий», признания Некрасова в [со]участии в покушении на Ленина в январе 1918 года, действиях мифических Трудовой крестьянской партии, Союзного бюро РСДРП(м), «вредительской органи-

¹ Цит. по: Берберова Н. Н. Люди и ложи: русские масоны XX столетия. Н. У., 1986. С. 47. Касаемо этой шумевшей книги даже столь последовательно консервативный исследователь как В. С. Брачёв подчёркивает необходимость «осторожного отношения к зафиксированным в ней фактам истории русского масонства. Особенно это важно, когда речь идёт о сведениях, почерпнутых Н. Н. Берберовой не из официальных документов, а из её частных разговоров... Прямо надо сказать: комментарии Н. Н. Берберовой к такого рода сообщениям вроде: “слышано от Горького” или “слышано от В. А. Маклакова” — не слишком убедительны и требуют обязательной проверки. Попадаются в работе Н. Н. Берберовой и ошибки фактического характера». См.: Брачев В. С. Масоны у власти. М., 2006. С. 32. Основным нареканием специалистов к работе Н. Н. Берберовой является включение ею в число масонов персон, не имевших отношения к ложам, притом главных фигурантов событий 1917 года: Гучкова, Львова да и вышеупомянутого Маниковского.

зации Г. Г. Ягоды, орудовавшей на таких стройках социализма, как Беломоро-Балтийский канал, канал Москва — Волга»... Вердикт историков, впервые опубликовавших материалы следственных дел Некрасова, был однозначен: «“источник”»¹.

По сию пору масонам вменяются самые темные и деструктивные замыслы и деяния, ведущие к социальным катаклизмам, не исключая Февральскую революцию — посевная Н. Н. Яковлева дала обильные всходы. Однако мнения последовавших за ним крупнейших отечественных и зарубежных исследователей истории российского масонства на сей счёт едины. Известный польский историк Людвик Хасс констатировал: Февральская революция застала русское масонство врасплох². Аналогичного мнения придерживались и такие учёные как доктор исторических наук В. И. Старцев: «...Бурный характер Февральской революции, и особенно восстания 27 февраля 1917 г., явился абсолютной неожиданностью для масонов»³, и доктор исторических наук О. Ф. Соловьев: «Свидетельств непосредственного участия... масонской организации в осуществлении революции не имеется»⁴.

Мне могут возразить, что большинство вышеуказанных оценок было высказано хотя и в перестроечное, но всё же советское время и ничего другого даже видные историки заявить в печати-де не могли, либо не решались. Конечно, это было бы очевидной придижкой, но даже если так, то ничто не мешает обратиться к точке зрения авторитетнейшего американского исследователя Леопольда Хеймсона. «Хотя любая конспиративная теория истоков русской революции может с трудом серьёзно приниматься в расчёт, — писал он ещё в первой половине 1960-х годов, — было бы столь же сложно утверждать, что личные контакты, неформальные политические соглашения, идущие в разрез с партийными курсами, которые ложки сделали возможными, все

¹ Поликарпов В. В. Из следственных дел Н. В. Некрасова // Политическая концептология. 2009. № 2. С. 247, 248.

² Хасс Л. Б. Русские масоны первых десятилетий XX века // Историки отвечают на вопросы. Вып. 2. М., 1990. С.153.

³ Цит. по: Старцев В. И. Российские масоны XX века // Вопросы истории. 1989. № 6. С. 50.

⁴ Цит. по: Соловьев О. Ф. Масонство в России // Вопросы истории. 1988. № 10. С. 24.

вместе были лишены политического значения в событийном развитии предыстории 1917 г.»¹. Хеймсон признавал, что Керенский, Некрасов, Терещенко и Коновалов являлись масонами и был готов биться об заклад, что это влияло на политику Временного правительства. А затем констатировал: «Даже если признать всё это, то наиболее примечательным явлением в русском масонстве на протяжении этих лет является скорее его политическая слабость, чем сила... Связи, которые были задуманы между либеральными и радикальными кругами русского общества, были с самого начала скорее кажущимися, чем реальными, и под давлением любого значительного политического кризиса оказались более эфемерными, чем в 1905 г... С самого начала масонство было неспособно навести мост через ту пропасть, которая на тот момент, по крайней мере в российских городских центрах, отделяла более привилегированный образованный слой российского общества от открыто недовольного и беспокойного рабочего класса. Сеть масонских лож не смогла сделать ничего более, как прикрыть эту пропасть бумагой...»². Таким образом, вывод западного историка согласуется с суждениями его отечественных коллег.

Ведущий исследователь масонства в России А. И. Серков уже в постсоветский период отметил ненависть большинства «вольных каменщиков» к самодержавию вообще и царствующей особе в частности. Он же приводил свидетельства как обсуждения заговоров с целью покушения на жизнь Николая II, так и подготовки масонами государственного переворота. Казалось бы, вот оно, признание учёным роли масонов в революции без налёта конспирологии? Как бы не так — вернее, именно так выглядела бы полуправда. Правда целиком же включает в себя и то, что к предложению масона полковника Мстиславского ещё в 1915 году убить царя прочие отнеслись «в высшей степени отрицательно». А равно и то, что «была прекращена работа в ложах по подготовке переворота, центр заговора переместился к группе Крымова — Гучкова, которые масонами не были, — пишет А. И. Сер-

¹ Хеймсон Л. Проблема социальной стабильности в городской России 1905–1917 гг. // Нестор. Ежеквартальный журнал истории и культуры России и Восточной Европы. 2000. № 3. С. 156.

² Там же. С. 156–157.

ков. — Из воспоминаний А. И. Гучкова известно, что он, Н. В. Некрасов и М. И. Терещенко стали инициаторами подготовки дворцового переворота, “дабы предотвратить развитие стихийных сил революции”. Планировалось захватить царский поезд и заставить государя отказаться от престола в пользу сына. Однако события Февральской революции не позволили свершиться плану заговорщиков. Очевидно лишь одно — что ни дворцовый заговор, ни Февральская революция не были подготовлены тайным масонским центром»¹. Революция скорее смешала масонам карты, нежели стала воплощением их планов в жизнь.

Наконец, ещё один крупный знаток данной проблематики С. П. Карпачев и вовсе ставит под сомнение правомочность наименования «Великого Востока народов России» масонской организацией после разрыва с орденом «Великий Восток Франции» в 1911 году. «Нарушение масонских правил, прекращение связи с Великим Востоком и другими Орденами, безусловно, означает, что “политическое” масонство собственно масонством не являлось. Не зря французские масонские Ордена... отказывались признавать своими братьями деятелей организации Некрасова-Керенского, — отмечает он. — Не получило это масонство развития и в, казалось бы, наиболее благоприятных для себя условиях, после Февральской революции. Во всяком случае, сегодня нет документов, свидетельствующих о деятельности лож в период с февраля по октябрь 1917 г.»².

№ 43

Об «английском следе» в истории Февральской революции 1917 года

Данный вопрос косвенно связан с масонством и тоже является сегодня востребованным в публицистике и СМИ. Департамент полиции был, безусловно осведомлён о родственных связях «вольных каменщиков» в России с французскими братствами. Однако правая печать, на десятилетия вперед подогревшая ажиотах вокруг масонов,

¹ Серков А. И. История русского масонства 1845–1945. СПб., 1997. С. 119, 120.

² Карпачев С. П. Путеводитель по тайнам масонства. М., 2002. С. 122, 123.

указывала на ещё один рассадник тлетворной идеологии — «Туманный Альбион». Супруга видного деятеля «Союза Русского народа» Г. В. Бутми писала накануне Первой мировой войны: *«Масонство содействовало могуществу Англии, а Англия поддерживала масонство и способствовала его распространению в других странах на погибель этих последних и во имя своих интересов и корыстных целей»*¹. Гибели самодержавия в России масоны если и желали, то в наиболее ответственный момент не поспособствовали этому. А что же эмиссары британской короны? В одну из газет, выпускавшихся в Архангельске, в первые дни после Февральской революции просочилось любопытное свидетельство участника митинга: *«После депутатов говорили два представителя союзной нам державы Англии, один из них ярко выразил, то, что англичане в данный момент рады более чем сами граждане России свершившемуся чуду»*².

Были ли те англичане вправду столь рады падению самодержавия в России? Скорее всего, да, были. Прочитированная заметка в местной газете вряд ли может служить сколь-либо веской уликой в таком сложном вопросе, хотя для конспирологов это, конечно, находка. «Английский след» в Февральской (и не только) революции сегодня является весьма востребованным сюжетом у публицистов, уже заметно тесня даже «германский след» в Октябрьской, о котором пойдёт речь далее. Посвящать его анализу отдельную главу — пожалуй, перебор, но и совершенно игнорировать в контексте истории февральских событий 1917 года вряд ли будет верно. Мнимые простые объяснения сложных явлений в популярных без налёта научности текстах или документальных фильмах не должны заслонять фактов от любителей истории.

Конечно, преувеличивать дружелюбие британского льва по отношению к двуглавному орлу в исторической ретроспективе не следует. Например, ещё в пору царствования Александра III видный русский консерватор М. Н. Катков писал императору: *«Что касается*

¹ Багдасарян В. Э., Реснянский С. И. Указ. соч. С. 13.

² В Архангельске. Праздник русской революции // Северное утро. 1917. 12 марта. С. 2.

до Турции и вообще до Балканского полуострова... опасным противником во всех наших видах может быть Англия». Ему вторил дипломат В. Н. Ламздорф, записавший 24 апреля (6 мая) 1891 года: «Германия всегда может найти против нас поддержку со стороны Англии, которая повсеместно является нашим противником»¹. И М. Н. Муравьев тоже был категоричен: «Кто заодно с Англией, тот неминуемо против нас; кто с нами, тот враждебен Англии»². Однако реалии «Большой игры» — это реалии «Большой игры», и переносить их как есть на период Первой мировой войны столь же нелогично, как, например, пытаться опровергать существование антигитлеровской коалиции в годы Второй мировой фактом обсуждения комитетом начальников штабов Великобритании вопроса «о положительных и отрицательных сторонах объявления Англией войны России» на исходе октября 1939 года³. Данные факты одинаково не следует ни забывать, ни безосновательно экстраполировать на целые десятилетия.

Возвращаясь в начало 1917 года, напомним, что незадолго до переворота в Петрограде состоялась межсоюзная конференция. Для участия в ней в российскую столицу прибыла и весьма представительная британская делегация во главе с военным министром Альфредом Милнером. Если бы встреча состоялась в прошлом году, как это и планировалось изначально, на месте Милнера и в правительстве, и в Петрограде был бы фельдмаршал Горацио Китченер, но по пути в Россию 5 июня он погиб. Корабль, на котором следовали военный министр и ряд высокопоставленных британских офицеров, наткнулся на немецкую мину и вследствие подрыва пошёл ко дну. С учётом секретности миссии случившееся ожидаемо подняло вал слухов о намеренном устранении Китченера противником. В России они напрямую связывались с происками «тёмных сил», включая Распутина и императрицу. Последняя действительно писала царствен-

¹ Ламздорф В. Н. Дневник, 1891–1892. Воспоминания. Мемуары. Минск, 2003. С. 124.

² См.: Толстая М. А. Англо-русские отношения в конце 80-х — начале 90-х годов XIX века и позиция русской прессы // Исторические чтения КГПИ. Вып. IV. Коломна, 2006. С. 20–25.

³ Волков Ф. Д. За кулисами Второй мировой войны. М., 1985. С. 27.

ному супругу: *«По мнению нашего Друга для нас хорошо, что Китченер погиб, так как позже он мог бы причинить вред России... Нет беды в том, что вместе с ним погибли его бумаги. Видишь ли, Его всегда страшит Англия, какой она будет по окончании войны, когда начнутся мирные переговоры»*¹.

Конференция всё же состоялась, однако незадолго до её открытия британский посол Джордж Бьюкенен рассердил императора. Рассуждения о внутривластной атмосфере в России, казавшейся дипломату и его руководству в Лондоне наэлектризованной и готовой вспыхнуть (в лучшем случае — огнями святого Эльма) встретили явное недовольство Николая II. Ответ последнего был сохранён для истории французским послом Палеологом: *«Вы мне говорите, господин посол, что я должен заслужить доверие моего народа. Не следует ли скорее народу заслужить моё доверие?»*².

Положение дел в России и позиция царя на сей счет удручили и Милнера. Не то, чтобы он пребывал в полном неведении: ещё до отбытия в Петроград его и других делегатов знакомили со сводками из союзной державы, в том числе настроениями оппозиционной верхушки. Бьюкенен привечал у себя Гучкова, Милюкова, Родзянко. Сам Милнер встречался со Львовым, будущим главой Временного правительства. Всюду звучали прогнозы о том, что если у страны не появится нового правительства — переворот неизбежен. О вероятности такого развития событий глава британской делегации сообщил по возвращению в Лондон. Однако, и это очень важно уточнить, — Милнер пояснял: *«В разговорах о революции в России очень уж много преувеличений»*³. Если же таковая произойдёт, то уже после войны.

Не секрет, что Ллойд Джордж впоследствии был крайне раздосадован этим выводом военного министра и его проявленной тем недалекостью. После получения известий о победе революции

¹ Давидсон А. Б. Февраль 1917. Политическая жизнь Петрограда глазами союзников // Новая и новейшая история. 2007. № 1. С. 183.

² Там же. С. 187.

³ См.: Давидсон А. Б. Что понял и чего не понял лорд Милнер: военный министр Великобритании и другие именитые союзники — в Петрограде за несколько дней до революции // Родина. 2017. № 2. С. 34–38. См. также интернет-версию данной публикации: [<https://rg.ru/2017/02/14/rodina-soiuzniki-1917.html>].

в России же британский премьер проронил характерную фразу: «Отныне они для нас бесполезны в этой войне»¹. Да, представители почти всего политического спектра в «Туманном Альбионе» восприняли Февральскую революцию в России с ликованием, а сам Ллойд Джордж объявил на заседании парламента: «Британское правительство уверено, что эти события начинают собою новую эпоху в истории мира, являясь первой победой принципов, из-за которых нами была начата война»². Однако он оставался опытным политиком и понимал: вхождение России в зону политической турбулентности не сулит Британии и преследуемым ею в войне целям ничего хорошего. Вскоре в этом смогли убедиться и другие. Например, консерватор Стэнли Болдуин в письме жене в мае 1917 года делился сомнениями: «Россия, насколько можно судить, будет до конца этого года для нас бесполезна в военном плане. Если она только сможет собраться и самоорганизоваться (две невозможные вещи, как я опасуюсь), война будет закончена этим летом. Но революция исключает поддержание дисциплины по всей стране»³. Предчувствия его не обманули. Плачевный итог Июньского наступления и провал «Корниловского мятежа» окончательно раскрыли глаза британской демократии на демократию российскую. Подобную эволюцию можно проследить и в английской прессе. В марте-апреле 1917 года The Times похваливала Николая II, у которого «оказалось достаточно мудрости и бескорыстного патриотизма, чтобы не предпринимать попыток сопротивляться революции. Сложив с себя полномочия монарха по собственной воле, он спас людей от гражданской войны... подписал манифест об отречении ради спасения своего сына, своей семьи, для блага народа». Несколько недель спустя на страницах той же газеты и The Fortnightly Review уже публиковались рассуждения о безволии бывшего императора, недовольстве армии властью и безразличии народа в глубинке к отречению царя.

¹ Сергеев Е. Ю. Британский след // Историк. 2017. № 2 (26). С. 48.

² Багдасарян В. Э. Большевики как имперостроители // К истории русских революций: события, мнения, оценки. Памяти Исаака Израилевича Минца. М., 2007. С. 412.

³ Сергеев Е. Ю. Восприятие политическими партиями и правительством Великобритании Российской революции 1917 г. // Политические партии Англии. Исторические очерки. М., 2017. С. 164.

Затем репортёры принялись полоскать имя Александры Фёдоровны, её экзальтацию, связи с Распутиным и сочувствие Германии. Ну а ещё 17 мая 1917-го The Morning Post сообщила граду и миру, что от России как от союзника в войне более не будет проку, а Германия может разгромить её в любой момент¹.

К осени Лондон скорее уж рассчитывал на победу военной диктатуры в России, если бы это помогло удержать сильного прежде союзника в войне. Данная позиция откровенно цинична по отношению к России, но вместе с тем она отражает степень осведомлённости британской политической верхушки о ситуации в рушащейся империи. И степень эта была недостаточно высокой и для предвидения Февральской революции, и для её гипотетического предотвращения и тем более — для [со]-организации переворота.

Тогда же в самой России, и позднее — в эмиграции об этом свидетельствовали представители противоположных политических лагерей. Начальник Петроградского охранного отделения генерал Глобачев писал: *«Я утверждаю, что за все время войны ни Бьюкенен и никто из английских подданных никакого активного участия ни в нашем революционном движении, ни в самом перевороте не принимали. Возможно, что Бьюкенен и другие англичане лично сочувствовали революционному настроению в России, полагая, что народная армия, созданная революцией, будет более патриотична и поможет скорее сокрушить Центральные державы, — но не более того»*². Здесь следует добавить, что британские разведчики находились в Петрограде ещё с осени 1914 года и занимались при ГУГШ прежде всего сбором секретной информации о германском флоте в акватории Балтийского моря. Глава политического сыска мог не знать об этом, но безотносительно его осведомлённости на сей счёт в распоряжении агентов Ми-6 попросту не имелось средств, достаточных для организации всей массы беспорядков в столице или хотя бы части из них.

¹ Галкина О. И. Личность Николая II в освещении английской прессы в годы Первой мировой войны // Личность в истории нового и новейшего времени: Материалы Всероссийской научно-практической конференции (Рязань, 18 апреля 2014 г.) / отв. ред.: И. М. Эрлихсон, Ю. И. Лосев. Рязань, 2014. С. 265, 266.

² Сергеев Е. Ю. Восприятие политическими партиями. С. 162.

Ну а 26 мая (8 июня) 1917 года газета Петроградского совета «Известия» подчёркивала в передовице: *«В первые дни революции великая перемена рассматривалась многими как победа партии войны. Придерживавшиеся этой точки зрения утверждали, что русская революция вызвана интригами Англии, и британский посол назывался как один из её вдохновителей. Однако ни по своим взглядам, ни по намерениям сэра Дж[ордж] Бьюкенен не повинен в победе свободы в России»*¹.

Любопытно, что впоследствии, после разрыва дипломатических отношений между Британией и СССР в 1927 году тезис о Бьюкенене как устроителе Февральской революции будет тиражироваться в советской печати. Сегодня по «английскому следу» идут и ведут за собой доверчивых читателей консервативные российские публицисты. В пропаганде, берущей историю на вооружение, крайности порой, даже сквозь десятилетия, смыкаются весьма причудливо. Причём это происходило тогда, и происходит доселе во-многом тоже с подачи пропаганды, только ведущейся Центральными державами. Содержание одной из австро-венгерских листовок, разбросанных с воздуха над позициями войск 11-й армии 2 (15) июня 1916 года, говорит само за себя: *«Русские солдаты! Коварная Англия... уже долго перед началом этой войны подкупила все главнейшие русские газеты и дневники, с помощью которых ей удалось систематически возбудить в русском народе ненависть против Германии... Англичане сидят себе спокойнейше в своих окопах и укреплениях в северной Франции, пьют свой обычный "ВИСКИ ЭНД СОДА" играют в "ФУТБОЛ" а это все в то время когда вся Россия, вся Франция и вся Италия проливает свою кровь за — англичанина! Если бы вам всегда правду говорили и не давали бы читать те, английским золотом купленные газеты...»*².

По версии главного «разоблачителя» происков «Туманного Альбиона» Н. В. Старикова, союзники в 1914 году одурачили Россию в лице министра иностранных дел С. Д. Сазонова, посулив после победы контроль над Черноморскими проливами, — потому-то Российская

¹ Сергеев Е. Ю. Британия и Февральская революция 1917 года в России (по материалам британских архивов) // Новая и новейшая история. 2017. № 4. С. 7.

² Асташов А. Б. Пропаганда на Русском фронте в годы Первой мировой войны. М., 2012. С. 125, 126.

империя и ввязалась в войну. Затем же, в 1917-м Лондон не только организовал Февральскую революцию, но и навязал Временному правительству лозунг «без аннексий и контрибуций», чтобы заветных Проливов не отдавать¹. На самом деле о готовности учитывать интересы Российской империи касаясь Босфора и Дарданелл впервые было сообщено британским министром иностранных дел Эдуардом Греем Джорджу Бьюкенену 10 ноября 1914 года. Три дня спустя король Георг V сказал русскому послу А. К. Бенкендорфу: «Что касается Константинополя, то ясно, что он должен быть вашим»². В том же месяце Николай II в беседе с Морисом Палеологом озвучил виды России на Проливы и Царьград. В марте 1915-го Сазоновым вместе с послами союзников России был составлен меморандум о включении Константинополя, западного берега Босфора, Дарданелл, Мраморного моря и территории Южной Фракии в состав Российской империи. И англичане, и французы поддержали эти планы, а в 1916 году соглашение Сайкса — Пико стало развитием данной договорённости.

Конечно, нет оснований для абсолютной уверенности в том, что Лондон и Париж соблюли бы её, даже находясь у власти в России к началу работы Парижской мирной конференции легитимный с точки зрения союзников режим, а сама Россия — в числе победителей. Согласно одной из гипотез, Великобритания летом 1914 года намеренно пропустила немецкие крейсера «Гебен» и «Бреслау» в Дарданеллы, а затем «поспешно» объявила войну Османской империи. Тем самым ею преследовались две цели: разделить Турцию после её разгрома, не допустив Германию к дележу, а заодно удержать Россию в войне и с Германией и Австро-Венгрией, и с Турцией, тем самым изнузив её и лишив выгодного морского пути на юге: «*Союзнические отношения России и Британии были военной необходимостью, а не действительным положением дел*»³.

¹ Стариков Н. В. 1917. Разгадка «русской» революции. СПб., 2013. С. 286, 383.

² Айрапетов О. Р., Поликарпов В. В. Русская военно-промышленная политика. 1914–1917. Государственные задачи и частные интересы // История. Научное обозрение OSTKRAFT № 2. М., 2018. С. 70–71.

³ Михайлов В. В. Восточный вопрос и позиции Великобритании и России в Первой мировой войне. Автореф. дисс. ... докт. ист. наук. СПб., 2010. С. 26–27.

Вместе с тем планы крупной десантной операции, что сделала бы Босфор русским, составлялись военно-политическим руководством России ещё после Русско-турецкой войны 1877–1878 годов. Эта цель казалась достижимой осенью 1915-го, когда должен был состояться десант на черноморское побережье Болгарии. Состояться ему помешал ряд критических проблем: сперва от элементарных нехватки войск, их изнурённости в боях на других театрах военных действий и дефицита снаряжения до неуверенности в том, что болгарские войска окажут десанту поддержку или, по крайней мере, не станут вести с ним борьбу, ближе к делу — от несогласованности с руководством Морского управления Ставки и командованием Черноморским флотом до смены командующего 7-й армией (вместо генерала от артиллерии В. Н. Никитина им стал генерал Шербачев), силами которой и должен был осуществляться десант. В конце концов, план сочли бесперспективным¹. Босфорская экспедиция не состоялась и в 1916–1917 годах: сначала недоставало транспортных судов; когда количество пароходов и десантных барж стало приемлемым — были ещё не готовы десантные войска, приказ Николая II сформировать Черноморскую морскую дивизию был отдан только 11 (24) декабря 1916 года. И хотя русские военно-морские силы к 1917 году обладали перевесом над неприятелем в Чёрном море, генерал Алексеев категорически заявил, что *«до разгрома главного противника, то есть Германии, резервов для подобной экспедиции у него нет»*, а затем тему нового щита на вратах Царьграда окончательно закрыла Февральская революция и постепенное разложение Черноморского флота².

Завершая этот разговор, позволю себе привести ещё всего одну выразительную цитату из записок видного русского юриста Б. Э. Нольде, в 1917 году побывавшего и товарищем министра иностранных дел, и членом Предпарламента: *«Если мы не выдержали*

¹ См.: Каширин В. Б. Несостоявшаяся экспедиция русских вооружённых сил на Балканы осенью 1915 года // Новая и новейшая история. 2004. № 6. С. 175–203.

² См.: Айрапетов О. Р. На Восточном направлении. Судьба Босфорской экспедиции в правление императора Николая II // Последняя война императорской России. Сб. статей / под ред. О. Р. Айрапетова. М., 2002. С. 158–261.

войны до конца и если за военными поражениями последовала “первая” революция, а за “первой” революцией “вторая” — октябрьская, то в том нет никакой английской ответственности, чтобы там ни рассказывали кумушки о том, как ординарнейший и пассивнейший представитель английского “civil service”, сэр Джордж Бьюкенэн, сеял революционную смуту в русском государстве и пожинал ее плоды»¹.

№ 44

От Петроградского Совета Рабочих и Солдатских Депутатов Приказ № 1

1 (14) марта 1917 года

По гарнизону Петроградского Округа всем солдатам гвардии, армии, артиллерии и флота для немедленного и точного исполнения, а рабочим Петрограда для сведения.

Совет Рабочих и Солдатских Депутатов постановил:

1) Во всех ротах, батальонах, полках, парках, батареях, эскадронах и отдельных службах разного рода военных управлений и на судах военного флота немедленно выбрать комитеты из выборных представителей от нижних чинов вышеуказанных воинских частей.

2) Во всех воинских частях, которые ещё не выбрали своих представителей в Совет Рабочих Депутатов, избрать по одному представителю от рот, которым и явиться с письменными удостоверениями в здание Государственной Думы к 10 ч[асам] утра, 2-го сего марта.

3) Во всех своих политических выступлениях воинская часть подчиняется Совету Рабочих и Солдатских Депутатов и своим комитетам.

4) Приказы военной комиссии Государственной Думы следует исполнять, за исключением тех случаев, когда они противоречат приказам и постановлениям Совета Рабочих и Солдатских Депутатов.

5) Всякого рода оружие, как то винтовки, пулемёты, бронированные автомобили и прочее должны находиться в распоряжении

¹Нольде Б. Э. Далекое и близкое. Исторические очерки. Париж, 1930. С. 68–69.

и под контролем ротных и батальонных комитетов и ни в коем случае не выдаваться офицерам, даже по их требованиям.

6) В строю и при отправлении служебных обязанностей солдаты должны соблюдать строжайшую воинскую дисциплину, но вне службы и строя, в своей политической, общегражданской и частной жизни солдаты ни в чем не могут быть умалены в тех правах, коими пользуются все граждане.

В частности, вставание во фронт и обязательное отдавание чести вне службы отменяется.

7) Равным образом отменяется титулование офицеров: ваше превосходительство, благородие и т[ому] п[одобное], и заменяется обращением: господин генерал, господин полковник и т. д.

Грубое обращение с солдатами всяких воинских чинов и, в частности, обращение к ним на «ты», воспрещается и о всяком нарушении сего, равно как и о всех недоразумениях между офицерами и солдатами, последние обязаны доводить до сведения ротных комитетов.

Настоящий приказ прочесть во всех ротах, батальонах, полках, экипажах, батареях и прочих строевых и нестроевых командах.

Петроградский Совет Рабочих и Солдатских Депутатов
ГА РФ. Ф. 1834. Оп. 2. Д. 913. Л. 1. Копия. Машинопись.

№ 45

Смета по организации дружины беженцев для трудовой помощи населению Серпуховского уезда в 1917 году

4 дружины по 20 человек на питание их по 45 рублей в месяц, 7200 рублей в течении четырех месяцев. 4 практиканта на 2 месяца по 100 рублей в месяц.

Инвентарь для четырёх дружин:

— 4 косилки по 350 рублей — 1 400 рублей

— 4 конных грабли по 100 рублей — 400 рублей

— 4 жнеи по 450 рублей — 1 800 рублей

Мелкий инвентарь: косы ручные, грабли деревянные, бруски, молотки для отбивания кос — 400 рублей.

Аренда 8 лошадей и их прокормление в течении двух дней — 2 000 рублей.

Итого: 14 000 рублей.

ЦГА М. Ф. 1108. Оп. 1. Д. 4. Л. 81. Машинопись.

№ 46

Журнал № 222 Инженерного Комитета ГВТУ

9 (22) марта 1917 года

Председательствовал Военный Инженер Генерал-Лейтенант Кирпичев.

На рассмотрение Инженерного Комитета поступил предложенный военно-пленным австрийским офицером Станиславом Эрбаном проект малой шанцевой лопаты, могущей быть примененной в качестве станка для пилы. Проект заключает в себе описание изобретения и пояснительные чертежи.

Изобретатель предлагает два способа осуществления указанного проекта: станок для пилы может быть составлен из одной пилы или двух лопат.

По мнению докладчика, инженер-генерала Юрьева, рассматриваемое изобретение не может иметь для военного ведомства практического значения; в отношении аналогичных предложений Инженерный Комитет в целом ряде журналов /1916 г. №№ 740, 810, 847, 1 382 и др./ высказался, что применение принципа универсальности при конструировании приборов, подобных рассматриваемому, влечет за собою ухудшение качества всех инструментов, представляемых прибором, в виду чего таковые изобретения и оставались Комитетом без одобрения. О предложении г[осподина] Эрбана приходится¹ сказать то-же самое.

Инженерный Комитет, выслушав доклад инженер-генерала Юрьева, полагал бы представленный военно-пленным австрийским офицером Станиславом Эрбаном проект шанцевой лопаты, могущей

¹Так в документе.

быть примененной в качестве станка для пилы — признать не имеющим для Военного Ведомства практического значения.

РГВИА. Ф. 803. Оп. 1. Д. 1890. Л. 8–8об. Машинопись.

№ 47

**В ИСПОЛНИТЕЛЬНЫЙ КОМИТЕТ Воронежского Совета
рабочих и Солдатских Депутатов
Солдата — дружинного писаря 682 пешей Воронежской
дружины Андрея Михайлова Клименкова**

ЗАЯВЛЕНИЕ

Не позднее 31 марта (13 апреля) 1917 года

18 сего марта, на Совете Рабочих и Солдатских Депутатов, Исполнительным Комитетом мне было объявлено, что в виду поступивших в Комитет сведений, уличающих меня в несении службы на должности урядника и даже в охранном отделении в 1905 году и якобы принятия мною участия в подавлении аграрных беспорядков в том-же 1905 г[оду], за что, как передал мне один из товарищей офицеров, я получил будто-бы много денег. Комитет не может принять меня в число Депутатов и нашёл нужным меня исключить, хотя вместе с сим, Исполнительный Комитет добавил, что исключение моё из числа Депутатов будет поставлено на обсуждение Членов Комитета.

На такой лживый донос, нанесший мне более чем смертельную рану, и в защиту своего имени, имею честь объяснить следующее: 1), помок¹ вольных запорожцев Клименковых, перешедших из берегов Днепра на жительство в ныне Острогожский уезд и живущий в слоб[оде] Гнилой, около г[орода] Острогожска, по своему добродушию, откровенности, доверчивости и честности не мог и не может быть шпионом, тем более, что я много перенес нужды, много его видел и ещё больше видел неправильных действий со стороны старого — кровавого и беспощадного — незнающего границ режима.

¹ Так в документе. Судя по всему, имелось в виду «потомок».

Категорически утверждаю, что в охранном отделении я не служил и понятия о нем незнаю, да не в такой среде я провел жизнь до военной службы, чтобы быть шпионом; 2), на должности урядника я служил, и именно во время аграрных беспорядков, но в подавлении их принимать участия я не мог как по своей ничтожной должности, так и потому, что служил не в стане, а в экономии Станкевич, в виде приказчика, и в то же время — в 1905 г[оду] я вместе с братом-Яковом в той-же экономии сводил лес, купленный братом на сруб. Доказательством хороших отношений моих к бывшим кр[естьянам] может служить то обстоятельство, что зимою 1905 г[ода] ими срублено лесу в названной экономии на большую сумму, который увозился через сводимый братом лес, но из последнего они нетронули и одного дерева. Подавлял аграрные беспорядки бывший в то время Пристав Ильинский, при помощи драгун и казаков, без употребления в дело оружия, да вообще их почти и не было, за исключением погромов и самовольных порубок леса. Обходилось, при помощи моей и помощника Управляющего Бориса Ивановича Шапошникова, мирным путем. Если я заслужил что в 1905–1906 г[оды], то это кличку «Революционера», за что исправник Соколовский и предложил мне уйти со службы, что я в 1907 году и сделал. 3), что-же касается нажитых мною денег, то хотя я и не обязан давать об этом никому отчёта, но могу удовлетворить Комитет и с этой стороны: в 1904 году у меня не было ничего, а в 1905 году я имел уже около 2 тысяч, при этих деньгах, в 1907 году в экономии Станкевич мне удалось купить лес за 32 500 руб[лей], имея в виду брата Якова, но последний не мог бросить своего дела: ссыпки, яичного и лесного складов и приехать ко мне, тогда я принял в компанию богатого торговца Грищенко, на условиях: моих 1500 руб[лей] и труд, а его деньги, которых, как оказалось, потребовалось только 5000 руб[лей], остальные уплачивались дровами, купившими у меня экономией на винокуренный завод. От этого леса мне осталось 9000 руб[лей] барыша, кроме того, что прожито семейством. В 1911 году я уже сам купил лес на сруб в экономии Полякова, свел его за одну зиму и получил барыша около 3500 руб[лей], и в 1912 году, в той-же экономии Полякова я купил ещё 40 десятин на сруб леса, но за принятием меня на военную

службу таковой не доведен до дела, часть его унесло весною в 1915 г[од] полой водой, часть растащили служащи, продажей и утайкой денег, а 14 десятин я вынужден был перепродать на корне 2 лицам, Полякову и Лебединскому. От этого леса мне осталось барыша 7500 руб[лей], Лебединский и Поляков, на 14 десятинах, перепроданных ими за прошлую и эту зиму взяли барыша более 15000 руб[лей]. Вот был весь и капитал, но за состоянием моим на военной службе — с 28 Июля 1914 года и по сие время, капитал мой сильно пострадал, так как дома осталась одна жена и 4 малолетних дет[ей]. Теперь, хотя я и разорился и на военной службе, совершенно потерял здоровье, но я рад за детей, что в свободной России оне получают образование и будут счастливы.

Я твердо убежден и даже видел, что ложный донос сделало на меня одно лицо, выгнаное мною из дружинной канцелярии за некоторые проделки и после того, как было обнаружено, что это лицо дома занималось адвокатурой (подпольной) и по сношению одного судебного следователя отдано под надзор Начальства до суда за подлог. Лицо это состоит под Надзором Начальства в ожидании суда и по сие время, о чем можно навести справки в канцелярии 682 дружины, и я полагаю, что такие лица, как умеющие делать подлоги не для свободной России. Не желая указывать это лицо, я думаю, что Исполнительный Комитет, уже принимая от него донос, должен сам знать его, а затем уже и навести о нем справку.

О моем политическом направлении я просил-бы Исполнительный Комитет спросить солдат Депутатов от рот 682 дружины: Куделина, Тагинцева, Архипова и других, кроме... доносчика, а также и Г[оспод] офицеров: Курчинского, Артюхова, Игнатьева, Кутлунина и друг[их].

В виду вышеизложенного и брошенного мне незаслуженного упрёка, мелкой должностью урядника и незнающего мною охранным отделением, имею честь покорнейше просить Исполнительный Комитет исключить совсем меня из числа солдатских депутатов.

Дружинный писарь 682 дружины
Андрей Клименков.

ГАВО. Ф. 2393. Оп. 1. Д. 11. Л. 136–136об. Машинопись.

№ 48

**Секретно. Сводка сведений, поступивших в Главное Управление
Генерального Штаба по данным к 5-му июля 1917 года.
Общие сведения о противниках. Австро-Венгрия. Средство
предохранения убежищ от ядовитых газов**

Не позднее 5 (18) июля 1917 года

Согласно перехваченному циркуляру по 5-й австро-венгерской армии за № 10567, предписывается, для преграждения доступа ядовитых газов в убежища, употреблять специально изготовляемые в большом количестве лёгкие брезенты, вместо применяемых до сего времени дорого стоящих занавесей «Ketzen».

Означенные брезенты делаются, по образцу стёганных одеял, из индийской конопли, набитых морской травой. Последняя, благодаря своим гигроскопическим свойствам, обладает способностью поглощать и сохранять в себе на продолжительное время большое количество жидкости, нейтрализующей ядовитые газы, благодаря чему подобные брезенты являются несомненно целесообразнее для защиты от газов, чем занавеси. Размер вышеописанных брезентов делается в 2х1,8 метров, дабы закрыть вход в любое убежище.

Для полного обеспечения последнего от проникновения в него хотя бы минимального количества газа, брезент следует натягивать на каркас, тщательно пригнанный к входу в убежище.

Тот-же циркуляр отмечает, что § 65 «Наставлений для защиты против ядовитых газов» рекомендует соду как средство против сырости, всегда наблюдаемой у входов в пещеру и убежища. Вследствие сего, во всех тех случаях, когда войскам приходится работать на участках, находящихся в благоприятных для газовой атаки условиях, или же когда не все люди снабжены противогазом, совершенно необходимо иметь под рукою жестяные сосуды с раствором соды (1¹/₂ килограмма на 10 литров воды), дабы, в случае нужды, люди, плотно прижав к носу намоченный вышеуказанным раствором платок, могли до известной степени защищаться против действия газа.

РГВИА. Ф. 493 Оп. 2. Д. 6. Л. 383об. Машинопись.

№ 49

Телеграмма уполномоченных Текинских аулов

6 (19) июля 1917 года

/Обращаемся к Вам/ в виду абсолютного неурожая в Закаспийской Области, последствием чего нам туркменам грозит голод, и к этому несчастью прибавилось ещё то, что / <в> аулы, примыкающие к границе Персии у Дерегеза, Келатского ханства, откуда по договору 1894 года между нашим и Персидским Правительствами вода должна беспрепятственно отпускатся в пределы Атекского приставства, но губернатор Риза Хан запретил жителям пропускать положенную часть воды для орошения наших полей, почему гибнут посевы, что окончательно грозит нам умереть голодной смертью. Никакие доводы администрации Закаспийской Области не могут убедить Хана исполнять договор. Российский консул в Хорасане не принимает решительных мер, почему губернатор игнорирует русскую власть.

Просим Вашего авторитетного вмешательства, дабы заставить Риза Хана отпускать нам воду, чтобы не допустить эксцессов, ибо для туркмен вода жизнь или смерть.

Уполномоченные Текинских аулов: /подп[ись]/ Дады Эминов, Ходжа Дурды Мамедов, Сули Эвез Верды, Ораз Али Кары Киши.

АВПРИ. Ф. 133. Оп. 470. Д. 146. Л. 32. Машинопись.

№ 50

**Генеральный секретарь внутрішніх справ Української
Центральної Ради — Московському губернському комиссару**

30 сентября (13 октября) 1917 года

Генеральный Секретариат по Внутренним делам на Украине, осведомившись о том, что немецкие колонисты, выселенные из мест постоянного своего жительства, в настоящее время целыми партиями в отдельных по наряду вагонах по железной дороге возвращаются в свои колонии Волынской и Подольской губерний, не имея на то

разрешения ни от Главнокомандующего Юго-Западным Фронтом, ни от губернских Комиссаров и, силою выселяя временно осевших на их колониях беженцев, производят на местах междуусобия и беспорядок, просят Вас неотложно употребить силу *все меры для*¹ оставления немецких колонистов на местах их временного поселения и не допустить возвращения их на места постоянного жительства до окончания войны.

ЦГА М. Ф. 1927. Оп. 1. Д. 1. Л. 82. Машинопись.

№ 51

Приказ по 8-й пехотной запасной бригаде

19 сентября (2 октября) 1917 года, город Воронеж

№ 870

13-го, 14-го и 15-го сего сентября в гор[оде] Острогожске разгромлен военный склад. Громилами оказались солдаты 2-го кавалерийского запасного полка.

Позорное дело, неведомо во имя каких побуждений совершённое, имело свои печальные последствия: 22 человека опились и умерли от разрыва сердца; 26 человек сгорели во время взрыва спирта, находившегося в цистернах; 60 солдат лежат раненые и обожженные в госпиталях и 9 человек зарегистрировано убитыми.

Так бесславно, так скверно кончились десятки жизней молодых людей, призванных грудью стать на защиту отечества, на защиту родной земли против врага, стремящегося раздавить и поработить нас.

Что могут сказать в оправдание своего неслыханно грязного дела солдаты 2-го кавалерийского полка, вонзившие нож в страждущую от ран родину?

Все они, люди молодые, полные сил и энергии, не отравленные ещё ядом алкоголя, казалось бы, с особой настойчивостью долж-

¹ Так в документе: выделенные курсивом слова надписаны чернилами над зачеркнутым словом.

ны спасти гибнущую страну, — должны охранять свои новые жизненные пути, которыми они, и главным образом они, с своими детьми должны идти к новой, свободной, честной и трезвой жизни. Между тем, ужасом веет от их бессмысленного, безумного дела...

Я лично видел пожилого крестьянина — отца, со слезами на глазах укорявшего своего пьяного сына и призывавшего его образумиться. И что-же ответит сын родившему и воспитавшему его отцу?... — он схватил его за ворот рубахи и, с силою оттолкнув от себя, сказал: «Убью, буржуй»....

Я видел, как один из пьяных солдат, встретив осторожно пробиравшегося, очевидно на службу, труженника телеграфиста, нанёс ему удар со словами: «У, буржуй»....

Во время этой пьяной вакханалии я видел спрятавшихся обывателей, боявшихся показаться на улицу. Город в эти дни точно вымер. Пьяные толпы солдат, подобно нашествию диких племён в давно минувшие времена, держали в ужасе всех жителей.

И это произошло в культурной стране, в стране, где жители все от мала до велика признаны свободными гражданами, готовящимися жить на началах правды, братства и единства....

Это произошло в страшное время разрухи, развала государственной жизни, когда каждый гражданин, по чувству долга и совести, должен нести свою лепту на алтарь спасения отечества.

Что-же нам, солдаты и граждане, делать теперь, в эти грозные минуты всеобщего бедствия?... Закусить ли удила и мчаться к гибели, мчаться скорее к тому тупику, где нас захватят наши враги и властной рукою направят, по своему усмотрению, на ту или иную дорогу жизни, или самим спасти себя!?

При восстановлении порядка в гор[оде] Острогжске со мною были кадровые солдаты 58 запасного полка. Видевшие все ужасы войны, они не испугались беспорядочной толпы пьяных кавалеристов, они не соблазнились одурманивающим запахом вина, в изобилии лившагося повсюду, они с гадливостью отвернулись от изменников солдат и властной рукою прекратили постыдное дело.

Со мною были представители Совета Рабочих, Солдатских и Крестьянских Депутатов, они, выбранные и облечённые доверием, разъяснили весь ужас происходившего постыдного развлечения и неустанно работали по водворению порядка в городе, взболемученном громилами, забывшими долг солдата, долг гражданина и долг сына своего отечества.

Сам я всецело сознаю, что темные силы хотят окончательно сбить с толку растерявшийся народ, довести его до сознания полного бессилия и потом сказать ему: «*Ну вот видите, куда вы зашли!*»... Я вижу эту пропасть, куда безответственные люди, работающие на немецкия деньги, толкают родной народ и, по мере сил и возможности, буду сдерживать дурные инстинкты толпы. Меня не запугали и не напугают предательские выстрелы, направляемые вслед мне в Острогожске, при объезде мною города, со стороны обезумевших от вина солдат 2-го кавалерийского полка. Я твердо пойду к порядку и, уверен, за мной пойдут все разумные солдаты, любящие свою родину и действительно желающие ей добра.

От себя и от лица Правительства, вручившего мне власть, приношу русское спасибо вам, солдаты кадра 58 полка, за ваше разумное понимание тяжёлого момента, переживаемого страной, за ваше мужество, с которым вы подавили беспорядки в Острогожске. Твердо надеюсь, что с вами и массой других благомыслящих солдат и граждан гор. Воронежа мы безтрепетно остановим безумные толпы, мечтающие получить гнусное минутное развлечение при разгроме винных складов.

Порядок должен быть, и он будет, так как фронт с напряженным усилием сдерживает врага и ждёт от нас поддержки. Трезвые, мы поможем своим собратьям на фронте, а пьяные, мы страшны только своему народу, а не врагу, ликующему от наших неслыханных и невиданных пьяных деяний. Прошу от всех порядка.

Приказ прочесть во всех ротах, командах и эскадронах
Вр[еменно] Командующий бригадой, Полковник
ВОЗНЕСЕНСКИЙ.

ГАВО. Ф. 2393. Оп. 1. Д. 5. Л. 75–75об. Машинопись.

№ 52

Приказ войскам гарнизона Воронежа

21 октября (3 ноября) 1917 года

№ 747

До сведения моего дошло, и мне определённо известно, что дома терпимости города Воронежа обильно посещаются солдатами гарнизона. На улицах, где находятся эти скверные учреждения, и днём и ночью толпятся массами солдаты, разнузданная похоть которых не сдерживается ни многочисленными мирными жителями, стыдливо прячущимися в своих домах при виде разврата, происходящего вокруг, — ни собственной совестью и сознанием своего достоинства, — ни страхом пред возможностью получить тяжёлую грязную болезнь.

Так низко, так мелочно, пошло совершается нравственное и физическое падение человека, в притонах разгула, среди женщин, утравших свою женскую честь и красоту.

Государственный переворот, коснувшийся всех сторон жизни народа, несомненно ясно должен направить эту жизнь на трезвую, здоровую, честную и свободную дорогу. Подрастающее поколение, не отравленное ещё ядом алкоголя, имея возможность запасть в открытых для него школах и разного рода культурно-просветительных собраниях светом знаний, казалось бы, — должно строить свою жизнь на физически здоровых и нравственно красивых началах и дать новое трезвое, сильное телом и духом потомство, которые бы мощно пошло по проторенной дороге к разумной и сознательной жизни.

То ли, солдаты, происходит теперь у нас на глазах?.. Многие из вас, потеряв стыд, забыв свою семью и обязанности перед нею, с нахальным видом становятся в неслыханные ещё «хвосты» к хвостам падших и часто больных женщин с тем, чтобы, получив заразу, внести ее потом в свою семью, в свою деревню.

По последним сведениям санитарной комиссии, опубликованным в газетах, среди нашей армии имеется до трех миллионов солдат с венерическими заболеваниями.

Эта страшная цифра ясно показывает нам, — как беззаботно, как легкомысленно солдаты относятся к своему здоровью и к здоровью своего потомства.

Прислушайтесь, товарищи, к плачу и воплю, который идет из ваших родных деревень!?. Вы отчетливо услышите, что среди других бед и несчастий, обрушившихся на нашу страну в эти тяжелые годы, немалое горе составляет упадок нравственности и хороших начал семейной жизни. Ведь это вы сами своею невоздержанностью создаете ненужное и ни чем не оправдываемое бедствие; вы сами в огромном большинстве несёте яд и заразу вашим жёнам и детям!..

А ведь вы пошли из своих домов за тем, чтобы оградить близких вам людей от вражеского нашествия и всех злых его последствий.

Так ли вы исполняете ваш долг?..

Не понесутся ли потом вслед вам от ваших детей слова проклятья, слова негодования за то, что, не выполнив своего прямого назначения пред вами, вы, кроме этого, сделали их физически и нравственно уродами?..

Бойтесь этого страшного суда потомства, — суда истории!.. В этом вам прощения не будет, и тут вы не найдёте стрелочника, на которого можно было бы свалить вину. Вы, и только вы должны нести ответственность за этот великий грех.

По долгу службы, по чувству человечности, руководимый желанием добра своему народу, которому служил и служу «не за страх, а за совесть», я настоятельно прошу полковые комитеты, культурно-просветительные организации, врачей и всех вообще интеллигентных сограждан помочь мне оградить солдат от этого злого дела, — отвести их от этой ямы. — В своих беседах с ними просил бы менее уделять времени на обсуждение вопроса о «здоровствовании третьего интернационала», а более — об их «здоровствовании», памятуя мудрое вековое изречение: «в здоровом теле — здоровый дух». В этом ощущается насущная потребность, остальное все само придёт.

Обращаясь к солдатам, я призываю всех помнить, что, создавая «очереди» там, где их не должно быть, вы унижаете в себе мужчину

и человека, а в лице женщины, вами покупаемой, — оскорбляете и вашу сестру, и вашу жену.

Дальше от этих болот, — от этой грязи!..

Не делайте сознательно себя хилыми и больными. Здоровые, Вы нужны себе и отечеству, а больные Вы будете всем в тягость.

Приказ прочесть во всех ротах и командах.

Начальник гарнизона, Полковник ВОЗНЕСЕНСКИЙ.

ГАВО. Ф. 2393. Оп. 1. Д. 5. Л. 123. Машинопись.

№ 53

Секретно. Приложение № 1 к разведывательной сводке Штаба Юго-Западного фронта № 262

22 ноября (5 декабря) 1917 года

Недельная авиационная сводка Штабу

I. Деятельность наших самолётов

В течение истекшей недели (с 15 по 22 ноября) условия погоды на фронте несколько улучшились, вследствие чего воздушная деятельность представляется более оживленной, чем она была за время 4–5 предыдущих недель.

В частности, нами выполнена следующая работа:

На Волынском участке (от р[еки] Припяти до м[естечка] Берестечко¹, длина ок[оло] 245 вёрст) самолёты работали 18, 19, 20 и 21 ноября, совершив всего 54 боевых полёта. Нами осмотрен ближний тыл противника на Ковельском и Владимиро-Волынском направлениях; выполнен бараж на участке от Ситовичи² (30 вёр[ст] восточнее Ковеля) до Пустомыты³ (40 вёр[ст] ю[го]-в[осточнее] Владимира-Волынского).

В северной Галиции (от м[естечка] Берестечко до направления Тарнополь — Волочиск⁴, длина ок[оло] 125 вёрст) лётчики работали

¹ Ныне — город районного значения Гороховского района Волынской области Украины.

² Ныне — село Ковельского района Волынской области Украины.

³ Ныне — город Пустомытовского района Львовской области Украины.

⁴ Ныне — город Волочискского района Хмельницкой области Украины.

18, 19 и 21 ноября, выполнив в общей сложности 30 боевых полётов. Нами освещен дальний и ближний тыл противника, на Бусском направлении (до станции Ожидов¹) и Тарнопольский район. Сфотографирован участок позиций противника длиной в 15 вёрст.

В южной Галиции (от направления Тарнополь — Волочиск до р[еки] Днестра, длина ок[оло] 115 вёрст) самолёты вылетали 18, 19, 20 и 21 ноября, совершив в общем 45 полётов. Нами обследован ближний тыл противника на всем фронте; выполнен бараж вдоль р[еки] Збруч; сфотографирован участок неприятельских позиций в районе Ниверка² — Залесье (20 вёр[ст] западнее Каменца-Подольского).

II. Деятельность неприятельских самолётов

Воздушная деятельность противника в общем носила вялый и пассивный характер. Замечено также, что неприятель прекратил обстрел с земли наших самолётов. 20 ноября на Волынском участке лётчик унтер-офицер Канычик летал в тылу противника на высоте 300 метров и не был обстрелян.

Пассивность противника повидимому объясняется общим положением на фронте в связи с ожидающимся заключением перемирия. В частности:

На Волынском участке неприятель летал 18, 19, 20 и 21 ноября. Всего зарегистрировано 13 полётов. Общий характер работы — ближняя разведка; отмечено единичное появление самолёта противника над Ровно (глубина разведки около 100 вёрст).

В северной Галиции полёты противника отмечены 18, 19 и 20 ноября. Общее число зарегистрированных полётов — 17. Характер работы — бараж вдоль своих линий и разведка нашего ближайшего тыла.

В южной Галиции самолёты противника летали 17, 18, 19, 20 и 21 ноября, совершив всего 52 зарегистрированных полёта. Характер деятельности, ближняя разведка и бараж вдоль своих линий. Замечено, что самолёты противника летали группами по 4–6 аппаратов.

¹Ныне — село Бусского района Львовской области Украины.

²Ныне — село Каменец-Подольского района Хмельницкой области Украины.

III. Воздушная борьба

За неделю отмечено три успешных для нас случая воздушных боев, являющихся, повидимому, последними боевыми подвигами наших храбрых лётчиков в эту войну.

18 ноября в районе Волочиска лётчик 581-го французского истребительного отряда лейтенант *Кубуре* вступил в бой с неприятельским самолётом и заставил его обратиться в бегство. Во время преследования неприятель был сбит, упал в своём расположении у дер[евни] Сорочка¹ (12 вёр[ст] северо-восточнее Трёмбовли) и разбился. Падение противника было проверено на следующий день контрольным полётом наших лётчиков.

Сбитый самолёт является четвертой по счету победой на нашем фронте доблестного лейтенанта *Кубуре*.

18 ноября молодой и талантливый лётчик 7-го истребительного отряда унтер-офицер *Ширинкин* атаковал в районе восточнее Гусятина воздушного неприятеля и в лихом бою сбил его. Противник упал в нашем расположении у дер[евни] Яромирка² (20 вёр[ст] восточнее Гусятина); два неприятельских лётчика разбились.

19 ноября в районе Брод три наших самолёта 2-го истребительного отряда с лётчиками штабс-капитаном Сергиевским, прапорщиком Иргоунис и прапорщиком Снигиревым атаковали немецкий самолёт и после короткого боя сбили его. Сбитый противник упал вблизи наших окопов у дер[евни] Смольно и был уничтожен огнём нашей артиллерии.

IV. Сравнение потерь

Неприятель в воздушных боях потерял три аппарата сбитыми.

У нас потерь в баях³ не было.

От случайных причин у нас выбыли из строя три самолёта (поломка при посадке) и четыре корабля «Илья Муромец» (поломаны бурей).

¹ Ныне — село Сорочке Теремовлянского района Тернопольской области Украины.

² Ныне — село Великая Яромирка Городокского района Хмельницкой области Украины.

³ Так в документе.

V. Результаты воздушной разведки

Разведкой 18 и 19 ноября обнаружено в районе Тарнополя оживленное движение по дорогам и большое количество костров в лесах.

В остальных освещенных разведкой районах наблюдалось полное спокойствие и безжизненность тыла противника. Повидимому, это объясняется ожидающимся прекращением военных действий на фронте.

VI. Сведения о неприятельской авиации

Пленный германский лётчик, опустившийся вследствие потери ориентировки 21 октября у [села] Соломно¹, в 20 верстах юго-восточнее Волочиска (сводка № 258 от 25 октября 1917 года) показал:

Принадлежность к отряду. Он — унтер-офицер 41-го германского истребительного отряда*) Гавриил Жирардони, уроженец Альзаса, природный француз, семья его живет во Франции. 41-й истребительный отряд расположен в с. Жабинце (15 вёр[ст] западнее Волочиска) и состоит из 6-ти самолётов типа «Альбатрос Д. 3.», одноместных. В ближайшее время отряд должен получить ещё 6-ть самолётов. Командир отряда ротмистр Вульф. Назначение отряда — действовать на тех участках фронта, где русская авиация проявляет наибольшую активность.

Соседние авиочасти. В [селе] Жабинце² стоит 242-й германский отряд (вероятно, артиллерийский), имеющий 6 самолётов типа «Адо».

В м[естечке] Копчинце³ стоит австрийская авиационная рота неизвестного номера, имеющая также 6-ть самолётов.

Кроме этих авиочастей, в Южной германской армии, действующей в Галиции, имеется ещё истребительная группа из 12 самолётов типа «Альбатрос Д. 3.», германские лётчики перешли к оборонительной тактике. Они обычно летают группами по 3–4 аппарата. Один-на-один они дерутся лишь с нашими самолётами устарелых типов: Фарманами и Вуазенами.

¹Ныне — село Соломна Волочискского района Хмельницкой области Украины.

²Ныне — село Жабинцы Жабинецкого сельсовета Гусятинского района Тернопольской области Украины.

³Ныне — город Копычинцы Гусятинского района Тернопольской области Украины.

Сведения об авиационном тыле. Школы пилотов в Германии имеются: в Познани, Бреславле, Розенгайме, Кельне, Геблине, (Альзас), Дарштадте, Ганновере и Валансьене. Школа наблюдателей в Кенигсберге.

Заводы, выпускающие готовые самолёты, находятся: в Лейкуме, Ганновере, Гамбурге, Берлине и Иоганнистале. Кроме того, имеется много мастерских, выделяющих отдельные части самолётов.

VII. Заключение

1) Вследствие улучшения погоды деятельность наших лётчиков несколько оживилась.

2) Лётчики противника в общем работали вяло. В тылу его наблюдались спокойствие и пустота. Зенитные батареи молчали. Эти данные несомненно указывают на мирные намерения противника на нашем фронте.

3) За неделю нами в воздушных боях сбиты 3 самолёта противника.

Штаб-офицер для поручений по авиации при Угенкварюз,
Генерального Штаба Подполковник **Колоссовский**

*) По имеющимся до сих пор сведениям, в Галиции действовал 41-й разведывательный отряд, а не 41-й истребительный. Возможно, что 41-й развед[ывательный] отряд в последнее время получил аппараты-истребители и был переименован в истребительный.

РГВИА. Ф. 493. Оп. 2. Д. 6. Л. 743–743об. Машинопись.

№ 54

20 декабря 1917 (2 января 1918) года

ИС ШТАМОКРЕП 493, БЗСЛ, 20/12, 13, ПЕТРГРД ДЛЯ ПЕРЕДАЧИ / РИГА АДМИРАЛУ ЗЕЛЕНОМУ¹ /, ПРОШУ ЕСЛИ ВОЗ-

¹ Зеленой А. П. (1872–1922) — контр-адмирал, в декабре 1917 года — начальник минной обороны Балтийского моря.

МОЖНО ВЫЯСНИТ ГДЕ НАХОДЯТСЯ ОФИЦЕРЫ МООНЗИЦИИ С УКАЗАНИЕМ В ПЛЕНУ ИЛИ РАНЕНЫ ИЛИ УБИТЫ ТОЧКА НАСТОЯЩЕЕ КРАИНЕ ВАЖНО ИЗ ЗА НЕЗНАНИЯ БЛИЗКИХ РОДНЫХ ТОЧКА СПИСОК СЛЕДУЮЩИИ ДВЕ ТОЧКИ КАПЕРАНГИ КЕХЛИ ШИШКО КНЮПФЕР¹ СТАРЛЕЙТ НЕДЗВЕЦКИИ ЛЕЙТ БАРТЕНЕВ² ПОДПОРУЧИК ТАЛАНОВ ТИМОФЕЕВ ВОЛЬСКИЙ ШПАКОВСКИЙ ХАЛУРИН КОРОБКЙН ПРАПОРЩИКИ ЛАУНЕР РЫХЛИНСКИЙ ЗЛАТОУСТОВСКИЙ СПЕРАНСКИЙ ТИХАНОВИЧ РУТКОВСКИЙ МИЧМАНЫ ВОЕННАГО ВРЕМЕНИ БАХИЛКИН ОЛЕНЕВ СЕРГИЕНКО КАУКЕВИЧ ЯКУННИКОВ ПРИДИК МАКСИМОВ ЛАРОШ ПОЛИКАРПОВ РЫБНИКОВ ШТРОМ ЯБЛОКОВ КОНДУКТОР ИСТРАТОВ ВРАЧИ ЕЛЬМАНОВИЧ ВОНГРОДСКИЙ СНЯТИНОВСКИЙ И СВЯЩЕННИК ИВАНОВ ТОЧКА НР 3555, НАБОР Н КАПЕРАНГ ЖЕРВЕ

АВП РФ. Ф. 413. Оп. 1. Д. 126. П. 8. Л. 1. Машинопись.

№ 55

11 (23) января 1918 года

ПЕТРОГРАД БРЕСТ ЛИТОВСКА 116, БСЛ 11/1, 0, ПО 2, АДРЕСАМ, ПЕТРОГРАД СМОЛЬНЫЙ ТРОЦКОМУ КОПИЯ ГЛАВКОВЕРХУ КРЫЛЕНКО, НАМ СООБЩАЮТ ИЗ АВСТРИЙСКОЙ ГЛАВНОЙ КВАРТИРЫ, ЧТО В РАИОНЕ ШЕСТОЙ АРМИИ 20 ЯНВАРЯ 9 СИБИРСКАЯ ДИВИЗИЯ ПОПЫТАЛАС СИЛОЮ ПРОБИТЬСЯ НА РУССКУЮ ТЕРРИТОРИЮ ЧЕРЕЗ ГАЛАЦ³ НА НИЖНЕМ ДУНАЕ БОИ С РУМЫНАМИ ПРОДОЛЖАЛИСЬ ВЕСЬ ДЕН И НОЧЬ, НО

¹ *Кнюпффер М. Г.* (1882–1954) — капитан 1-го ранга, в ходе операции «Альбион» — начальник оборонительного участка полуострова Сворбе. Имя каперанга Кнюпффера было незаслуженно и вопреки фактам облито грязью писателем Валентином Пикулем: *Моонзунд...* С. 330–331 и т. д.

² *Бартенев Н. С.* (1887–1963) — русский морской офицер, в чине старшего лейтенанта командовавший обороной мыса Церель в ходе Моонзундского сражения 1917 года. Прототип главного, в отличие от «фон Кнюпффера» — положительного персонажа всё того же романа «Моонзунд» Валентина Пикуля.

³ Ныне — город жудеца Галац Румынии.

ПРОБИТЬСЯ У ДИВИЗИИ КАЖЕТСЯ НЕ УДАЛОС ТОЧКА СЛЕДУЮЩЕЕ ДОНЕСЕНИЕ ГЛАСИТ ДВЕ ТОЧКИ БОИ 9 СИБИРСКИЙ СТРЕЛКОВОЙ ДИВИЗИИ И ЧАСТЕЙ 10 СИБИРСКИЙ ДИВИЗИИ ПРОТИВ РУМЫН НА ВЫСОТАХ К ЗАПАДУ ОТ ГАЛАЦА ПРОДОЛЖАЮТСЯ ТОЧКА В БОЮ ПРИНИМАЕТ УЧАСТИЕ СО СТОРОНЫ РЕКИ ТЯЖЁЛАЯ АРТИЛЛЕРИЯ И У ГАЛАЦА ТРИ МОНИТОРА ТОЧКА РУССКИЕ ПОЗИЦИИ ОТ ЖЕЛЕЗНОЙ ДОРОГИ БРАИЛО ГАЛАЦ ДО ИЗГИБА СЕРЕТА К ВОСТОКУ ОТ МИКОЛЕИ НЕ ЗАНЯТЫ ТОЧКА УКРЕПЛЁННЫЙ ПУНКТ У ЖЕЛЕЗНОДОРОЖНОГО ВАЛА ЗАНЯТЬ РУМЫНАМИ ТОЧКА В ИЗГИБЕ СЕРКТА К СЕВЕРОВОСТОКУ И СЕВЕРУ ОТ КОТУЛУП РУМЫНСКИЕ ПОСТЫ, КАРАХАН,

АВП РФ. Ф. 413. Оп. 1. Д. 23. П. 2. Л. 23. Машинопись.

ИСТОЧНИКИ И ЛИТЕРАТУРА

Архивные документы

Архив внешней политики Российской империи (АВПРИ)

Фонд 133 — Канцелярия Министерства иностранных дел.

Архив внешней политики Российской Федерации (АВП РФ)

Фонд 413 — Мирная конференция в Брест-Литовске.

Архив Военно-исторического музея артиллерии, инженерных войск и войск связи (АВИМАИВиВС)

Фонд 13 — Подготовительная комиссия при Особом совещании по обороне государства (1915–1918).

Вологодский областной архив новейшей политической истории (ВОАНПИ)

Фонд 2252 — Вологодский областной комитет КПСС.

Государственный архив Алтайского края (ГААК)

Фонд 51 — Барнаульская городская Дума.

Фонд 170 — Бийское уездное полицейское управление.

Фонд 219 — Барнаульская городская управа.

Государственный архив Воронежской области (ГАВО)

Фонд И-221 — Воронежская губернская продовольственная управа.

Фонд Р-2393 — Воронежский Совет рабочих, солдатских и крестьянских депутатов.

Государственный архив Иркутской области (ГАИО)

Фонд 25 — Канцелярия Иркутского генерал-губернатора Министерства внутренних дел Российской империи, г. Иркутск Иркутской губернии (1887–1917).

Фонд 480 — Нит Степанович Романов (27.01.1871–13.08.1942) — составитель летописи города Иркутска, библиограф.

Государственный архив Костромской области (ГАКО)

Фонд 232 — Костромское губернское акцизное управление.

Фонд 535 — Костромская губернская продовольственная управа.

Фонд 1026 — Костромской губернский объединенный комитет по устройству беженцев и

Костромской отдел Всероссийского общества попечения о беженцах.

Фонд 1288 — Костромской губернский комиссар Временного правительства.

Государственный архив Пермского края (ГАПК)

Фонд 65 — Канцелярия Пермского губернатора Министерства внутренних дел (г. Пермь).

Государственный архив Российской Федерации (ГА РФ)

Фонд 579 — Павел Николаевич Милюков.

Фонд 1834 — Коллекция печатных легальных изданий (листочки, брошюры, объявления, инструкции), отложившихся в полицейских и судебных органах дореволюционной России.

Фонд Р-3333 — Центральная коллегия по делам пленных и беженцев.

Фонд Р-5115 — Польские организации помощи беженцам в годы Первой мировой войны.

Фонд Р-6993 — Съезд фронтовых делегатов. Петроград.

Фонд Р-9458 — Меер Хаимович Бомаш.

Фонд Р-9538 — Еврейское общество оказания помощи пострадавшим от войны и погромов (ЕВОПО).

Национальный архив Республики Беларусь (НА РБ)

Фонд 60-П — Институт истории партии и Октябрьской революции при ЦК КП(б)Б, г. Минск.

Национальный архив Республики Коми (НА РК)

Фонд 34 — Усть-Сысольское уездное по воинской повинности присутствие (1874–1918).

Национальный исторический архив Беларуси (НИАБ)

Фонд 1 — Минская городская управа, город Минск Минского уезда Минской губернии.

Фонд 1430 — Канцелярия витебского гражданского губернатора, город Витебск Витебского уезда Витебской губернии.

Фонд 2038 — Пугляевское волостное правление, село Пугляи Горецкого уезда Могилёвской губернии.

**Национальный исторический архив Беларуси
в г. Гродно (НИАБГр)**

Фонд 315 — Земский начальник 2-го участка Белостокского уезда Министерства внутренних дел (МВД), г. Белосток Гродненской губернии.

Фонд 558 — Управление брест-литовского уездного воинского начальника Военного министерства (ВМ), г. Брест-Литовск Гродненской губернии.

Фонд 674 — Брестское городское полицейское управление Министерства внутренних дел (МВД), г. Брест Гродненской губернии.

**Отдел рукописей Российской
государственной библиотеки (ОР РГБ)**

Фонд 165 — Мендельсон, Николай Михайлович (1874–1934).

Российский государственный военный архив (РГВА)

Фонд 20 — Главное артиллерийское управление (ГАУ) Красной Армии (быв. Артиллерийское управление (АУ), Артиллерийское управление Управления снабжений РККА, Артиллерийское управление РККА (1916–1941).

Фонд 35084 — Коллекция документальных материалов по событиям на Западной Украине.

Фонд 35086 — Коллекция документальных материалов по освобождению Западной Белоруссии.

**Российский государственный
военно-исторический архив (РГВИА)**

Фонд 409 — Послужные списки, аттестации и наградные листы офицеров русской армии.

Фонд 493 — Управление военного воздушного флота.

Фонд 802 — Главное военно-техническое управление.

Фонд 803 — Инженерный комитет Главного военно-технического управления.

Фонд 846 — Военно-ученый архив.

Фонд 970 — Военно-походная канцелярия Е. И. В. при Императорской главной квартире.

Фонд 1300 — Штаб Кавказского военного округа.

Фонд 2008 — Полевое управление авиации и воздухоплавания при штабе Верховного главнокомандующего.

Фонд 2019 — Штаб главнокомандующего армиями Северо-Западного фронта.

Фонд 2067 — Штаб главнокомандующего армиями Юго-Западного фронта.

Фонд 2134 — Штаб 8-й армии.

Фонд 2148 — Штаб 11-й армии.

Фонд 2206 — 14-й армейский корпус.

Фонд 2210 — 16-й армейский корпус.

Фонд 2370 — 40-я пехотная дивизия.

Фонд 3347 — 13-й Сибирский стрелковый полк.

Фонд 5168 — 3-я Кавказская казачья дивизия.

Фонд 8389 — 106-я пешая Рязанская дружина государственного ополчения.

Фонд 12651 — Главное управление Российского общества Красного Креста.

Фонд 13139 — Новогеоргиевская крепость.

Фонд 13251 — Центральный военно-промышленный комитет.

Фонд 16093 — Приказы по центральным и общевойсковым управлениям и соединениям, по воинским частям, подразделениям, учреждениям и заведениям.

Фонд 16180 — Комиссия по организации и устройству народного военно-исторического музея войны 1914–1918 гг.

Фонд 16196 — Особое делопроизводство по сбору и регистрации сведений о выбывших за смертью или за ранами, а также пропавших без вести воинских чинах, действующих против неприятельских армий.

Хранилище печатных изданий.

Российский государственный исторический архив (РГИА)

Фонд 1409 — Собственная Е. И. В. канцелярия.

Центральный архив Министерства обороны РФ (ЦАМО РФ)

Фонд 14 — Управление по использованию опыта войны Генерального Штаба Красной Армии.

Фонд 38 — Главное автобронетанковое управление Красной Армии.

Фонд 344 — 8-я армия.

Фонд 500 — Трофейные немецкие документы.

Фонд 30398 — 11-я штурмовая инженерно-сапёрная бригада РКК.

Центральный государственный архив историко-политических документов Санкт-Петербурга (ЦГАИПД СПб)

Фонд 25 — Ленинградский городской комитет КПСС.

Центральный государственный архив Москвы (ЦГА М)

Фонд 17 — Канцелярия Московского губернатора.

Фонд 156 — Дирекция народных училищ Московской губернии.

Фонд 168 — Московский губернский комитет Общества «Помощь жертвам войны».

Фонд 1108 — Серпуховское отделение Татьянинского комитета.

Фонд 1894 — Дмитровский уездный комитет по оказанию помощи беженцам.

Фонд 1927 — Московское губернское совещание по устройству беженцев.

**Центральный государственный архив
Республики Мордовия (ЦГА РМ)**

Фонд 20 — Саранская городская дума Саранского уезда Пензенской губернии.

Фонд 75 — Саранская городская управа Саранского уезда Пензенской губернии.

**Центральный государственный архив
Самарской области (ЦГАСО)**

Фонд Р-79 — Полномочный представитель правительства РСФСР при всех иностранных организациях помощи голодающим по Самарской губернии, г. Самара.

Фонд 170 — Самарская городская Дума.

**Центральный государственный архив
Удмуртской Республики (ЦГА УР)**

Фонд 76 — Земский начальник третьего участка Глазовского уезда.

Фонд 254 — Старший военный цензор Казанского военного округа в г. Сарапуле.

US National Archives and Record Administration (NARA)

M367 — Records of the Department of State Relating to World War I and its Termination, 1914–1929.

M990 — Gorrell's History of the American Expeditionary Forces Air Service, 1917–1919.

Документальные источники и публикации

Алфавитный указатель приказов по Военному ведомству и циркуляров Главного Штаба за 1915 год. СПб., 1915.

Антивоенные выступления на русском фронте в 1917 году глазами современников (воспоминания, документы, комментарии) / авт.-сост. С. Н. Базанов. М., 2010.

Антропова И. Е. Сборник документов по истории евреев Урала из фондов учреждений досоветского периода Государственного архива Свердловской области. М., 2004.

Армия и политика: офицерский корпус в политической истории России. Т. 2. Документы и материалы 1917–1919 гг. / сост. А. И. Панов. Калуга, 2002.

Армяне в Первой мировой войне (1914–1918 гг.). М., 2014.

Беженцы и организация помощи им в связи с работами Особого Совещания / сост. М. И. Щепкин. М., 1916.

Бумеранг братания: подрывная деятельность австро-германских спецслужб на восточном фронте в 1917 году (Публ. С. Н. Базанова, А. В. Пронина) // Военно-исторический журнал. 1997. № 1. С. 34–40.

Бушкович В. И. Хлебопекарные печи разборные и печи-повозки для приготовления хлеба в военное время. СПб., 1912

В свой полк из плена через шесть границ: Новые документы о М. Н. Тухачевском (Публ. В. М. Шабанова) // Военно-исторический журнал. 1996. № 5. С. 90–92.

Варшавско-Ивангородская операция: сборник документов мировой империалистической войны на русском фронте (1914–1917 гг.). М., 1938.

Византийские историки Дука и Франдзи о падении Константинополя (Пер. и предисл. А. С. Степанова) // Византийский Временник. 1953. Т. 7 (32). С. 384–430.

«Воззвание имело целью... успокоить встревоженную войной совесть толстовцев-антимилитаристов»: Документы Государственного музея Л. Н. Толстого о судебном процессе 21–30 марта 1916 г. (Вступ. ст., публ. Ю. В. Варфоломеева) // Отечественные архивы. 2006. № 3. С. 80–98.

Воинский устав о наказаниях. СПб., 1868.

Воинский устав о наказаниях (С. В. П. 1869 г., XXII, изд. 3) / сост. Д. Ф. Огнев. Изд. 4-е. СПб., 1912.

Восточно-Прусская операция: сборник документов мировой империалистической войны на русском фронте (1914–1917 гг.). М., 1939.

«Вырвались от противника и прибыли порезанные и израненные...». Документы РГВИА о подвиге первого георгиевского кавала

лера Великой войны К. Ф. Крючкова (Вступ. ст., подг. С. Г. Нелиповича) // Отечественные архивы. 2014. № 5. С. 74–84.

Генерал В. С. Михайлов. 1875–1929. Документы к биографии. Очерки по истории военной промышленности. М., 2007.

Документы и материалы по истории Белоруссии (1900–1917 гг.) / ред. В. Н. Перцев. Т. III. Минск, 1953.

Документы о немецких зверствах в 1914–1918 гг. М., 1942.

Документы о преследовании евреев // Архив русской революции. Т. XIX. Берлин, 1928. С. 245–284.

Жизнь на войне под руководством церкви и духовенства. (Наблюдения и факты из войны русских с немцами). Киев, 1916.

Журнал боевых действий 1-й гвардейской пехотной дивизии. 1914 год. Париж, б. г.

Журнал боевых действий 3-й гвардейской пехотной дивизии. 1914 год. Париж, 1938.

За Веру, Царя и Отечество: Сборник документов / сост. Конашева Н. К., Субботина И. В., Духарина М. В. Ирбит, 2014.

«Заведение собак... является для войск лишним бременем» (Публ. П. Г. Кашубы) // Военно-исторический журнал. 1998. № 3. С. 91–93.

«Идя навстречу пожеланиям Франции...». Сражение в Восточной Пруссии в 1914 году по материалам германского Рейхсархива (Публ. А. В. Пронина) // Военно-исторический журнал. 1994. № 7. С. 47–59.

Из архива Н. Е. Ончукова (Публ. Т. Г. Ивановой) // Живая старина. 1994. № 1. С. 46–47.

Из истории Карпатской операции 1915 г. Сборник документов. СПб., 2016.

Инженерные войска: Справ. книжка Имп. Гл. квартиры. По 15 июля 1901 г. СПб., 1901.

Инженерные и железнодорожные войска: Справ. книжка Имп. Гл. квартиры / испр. и доп. под ред. В. К. Шенк; по 20 мая 1909 г. СПб., 1909.

Карманная справочная книжка для русских офицеров / под общередакцией Свиты Е. И. В. генерал-майора Милютин. СПб., 1856.

Коммунистическая партия Латвии в Октябрьской революции 1917. Документы и материалы (март 1917 — февраль 1918 гг.). Рига, 1963.

Краткое расписание сухопутных войск. Исправленное по сведениям к 1-му апреля 1914 г. СПб., 1914.

Кустов Н. И. Краткие очерки о деятельности национальных и благотворительных организаций, оказывающих помощь беженцам в гор. Москве. Пг., 1917.

Макиавелли Н. О военном искусстве. М., 1939.

Марийский край в годы Первой мировой войны. Йошкар-Ола, 2014.

Министерство иностранных дел России в годы Первой мировой войны: Сборник документов. Тула, 2014.

«О дворцовом перевороте я первый раз услышал после революции...»: Стенограмма беседы Н. А. Базили с А. С. Лукомским (Париж, 24 февраля 1933 г.) // *Russian History*. 2005. Vol. 32. № 2. P. 215–258.

Обзор действий Чрезвычайной Следственной Комиссии с 29 Апреля 1915 г. по 1 Января 1916 г. Том первый. Пг., 1916.

Органы государственной безопасности СССР в Великой Отечественной войне. Т. 2. Начало. Книга 1. 22 июня — 31 августа 1941 года. М., 2000.

Орлов А. Я. О затмении солнца 8 августа 1914 г. Для г. Одессы. Одесса, 1914.

Особые журналы Совета министров Российской империи. 1909–1917 гг. / 1914 год. М., 2006.

Офицерская походная кухня-кипятильник и двуколка-буфет системы Яковенко-Маринича. Патент № 3 24407. Одесса, 1914.

Очерк деятельности Отдела снабжения армии за первый год. Июль 1915 г. — июль 1916 г. М., 1917.

Падение царского режима. Стенографические отчёты допросов и показаний, данных в 1917 г. в Чрезвычайной Следственной Комиссии Временного Правительства / ред. П. Е. Щёголева. Т. I. Л., 1924.

П. Н. Нестеров — основоположник авиационной тактики (Публ. Л. Н. Кривошеина) // *Исторический архив*. 1951. № 6. С. 3–48.

Последние дни царской семьи. М., 2014.

Попова С. С. Между двумя переворотами. Документальные свидетельства о событиях лета 1917 года в Петрограде (по французским и российским архивным источникам). М., 2010.

«Преданная нам служба российских военнопленных из мусульман... представляется лишённой вероятности». Документы Османского архива о возможности использования военнопленных в интересах Порты. Май 1917 г. (Публ. И. А. Мустакимова) // Отечественные архивы. 2010. № 2. С. 109–116.

Приказы войскам 1-й армии Северо-Западного фронта 1914 г. // Коллекция печатных приказов русских армий Первой мировой войны РГБ. Инв. № 157/20.

Приказы войскам 2-й армии Северо-Западного фронта 1914 г. // Коллекция печатных приказов русских армий Первой мировой войны РГБ. Инв. № 157/21.

Приказы войскам 2-й армии Северо-Западного фронта 1915 г. // Коллекция печатных приказов русских армий Первой мировой войны РГБ. Инв. № 157/22.

Протоколы Центрального Комитета РСДРП(б). Август 1917 — февраль 1918. М., 1958.

П. С. Нахимов. Документы и материалы. В 2 т. Т. 2 / науч. ред. В. С. Соболев / сост.: Л. И. Спиридонова, Г. Н. Фёдорова. СПб., 2003.

Распутин в освещении «охранки». Выписка из данных полицейского наружного наблюдения за похождениями Гр[игория] Распутина с 1 января 1915 г. по 10 февраля 1916 г. // Красный архив. 1924. № (5). С. 270–288.

Революционное движение в армии и на флоте в годы Первой мировой войны (1914–1917 гг.): сборник документов / под ред. А. Л. Сидорова. М., 1966.

Революционное движение в России в апреле 1917 г. Апрельский кризис: документы и материалы. М., 1958.

Резанов С. А. «Немецкая армия... может конкурировать с воинами каннибалов» // Военно-исторический журнал. 1998. № 3. С. 21–31.

Российский военный сборник. Вып. III. История русской армии. М., 1994.

Российский военный сборник. Вып. X. Военное законодательство Российской империи (Кодекс Русского военного права). М., 1996.

Российский военный сборник. Вып. XIII. Душа Армии: Русская военная эмиграция о морально-психологических основах российской вооруженной силы. М., 1997.

Российское духовенство и свержение монархии в 1917 году. (Материалы и архивные документы по истории Русской православной церкви) / сост., автор предисловия и комментариев М. А. Бабкин. М., 2006.

Россия 1917. От Февраля к Октябрю глазами французов (Публ. О. Ф. Соловьева) // Вопросы истории. 1998. № 1. С. 3–15.

Руководящие положения по устройству беженцев. Пг., 1916.

Русская военная эмиграция 20–40-х годов XX в.: Документы и материалы. Т. 4. У истоков «Русского общевойскового союза». 1924 г. М., 2007.

Русские солдаты на Западном фронте в мировую войну / предисл. А. Ковалева // Красный архив. 1931. № 1 (44).

Сборник документов и материалов по истории Псковского края (IX–XX вв.). Псков, 2000.

Сборник описаний предметов и материалов, заготавливаемых интендантством для довольствия войск. Петроград. Типография Штаба войск Гвардии и Петроградского Военного округа. 1915. Репринтное издание. М., 2012.

Сборник руководящих приказов и приказаний командующего VII-й армией. С 19 ноября 1915 года по 1 января 1917 года. Б. м., 1917.

Следственное дело большевиков: материалы Предварительного следствия о вооруженном выступлении 3–5 июля 1917 г. в г. Петрограде против государственной власти. Июль–октябрь 1917 г. Сборник документов: в 2 кн. Кн. 1–2 (в 2 ч.). М., 2012.

Смоленская губерния в Первой мировой войне / ОГКУ «Государственный архив Смоленской области», ОГБУ «Редакция научно-популярного журнала “Край Смоленский”»; ред. Ю. Н. Шорин, Л. Л. Степченков. Смоленск, 2016.

Судебные уставы 20 ноября 1864 года, с изложением рассуждений, на коих они основаны. Часть вторая. СПб., 1866.

Тайна октябрьского переворота. Ленин и немецко-большевистский заговор. Документы, статьи, воспоминания. СПб., 2001.

Тверская губерния в годы Первой мировой войны. 1914–1918 г. Тверь, 2009.

Узаконения и распоряжения по продовольственному делу за 1914–1917 гг. Ч. 1. Пг., 1917.

Устав лиманной лечебницы и детской санитарной станции доктора медицины Сергея Алексеевича Сахарова на берегу Хаджибейского лимана. Одесса, 1903.

Февральская революция 1917 года (Документы Ставки Верховного главнокомандующего и Штаба главнокомандующего армиями Сев[ерного] фронта). Подг. А. А. Сергеев // Красный архив. 1927. № 2 (21). С. 3–78.

Фрумкин Я. Г. Из истории русского еврейства (Воспоминания, материалы, документы) // Книга о русском еврействе: от 1860-х годов до революции 1917 г. Иерусалим; М.; Минск, 2002.

Хальвег В. Возвращение Ленина в Россию в 1917 году. М., 1990.

Эпизоды войны. Сборник рассказов участников войны и корреспондентов различных периодических изданий. Собрал И. Тонконогов. Пг., 1916.

Яхонтов А. Н. Тяжелые дни // Архив русской революции. Т. 18. Берлин, 1926. С. 5–136.

Germany and the Revolution in Russia 1915–1918. Documents from Archives from German Foreign Ministry / Ed. by Z. A. Zeman. London, 1958.

Hahlweg W. Lenins Rückkehr nach Russland 1917. Die deutschen Akten. Leiden, 1957.

Manual of Military Law. London, 1914.

Периодические издания

1917: Почему Синод не вступился за царя? // Фома. 2014. № 11 (139). С. 60–69.

Алек А. Секретные документы Вильсона о большевиках // Известия ВЦИК. 1918. № 241 (505). С. 2.

Александров М. А. Отречение от прав на Престол по Законам Российской Империи // Монархист. 2013. № 81.

Бастунов В. И. К справке М. Бугураева «Первый Георгиевский кавалер войны 1914–1917 гг.» // Военная быль. 1974. № 127. С. 13–14.

Белавенец П. И. Кавалер Георгиевского креста 4 ст. 186-го пех. Асландузского полка фельдшер-доброволец Цетнерский — Елена Константиновна Цебржинская // Орловский военный вестник. 2014. № 3 (22). С. 83–86.

Блаженный старец Григорий (От нашего парицынского корреспондента) // Русское слово. 1910. 8 января.

Бугураев М. К. Первый Георгиевский кавалер войны 1914–1917 годов // Военная быль. 1973. № 123. С. 42.

Будильник. Розга в школе и дома // Русское Знамя. 1914. № 120. С. 3.

В Архангельске. Праздник русской революции // Северное утро. 1917. 12 марта. С. 2.

Гайворонский К. Новогеоргиевск: падение цитадели // Хроника. № 30 (67) 19 августа 2005. С. 16.

Конев Г. Война капитана Молчанова // Вести сегодня. 30 июля 2011 г. № 113 (3616). С. 4.

Махров П. Без страха и упрека! // Часовой. 1962. № 430. С. 17–23.

Мурванидзе Д. С. 30 лет советской обувной промышленности // Лёгкая промышленность. 1947. № 11. С. 11–13.

Нелипович С. Г. Стражи мирного неба // Факт. 1999. 8 апреля. С. 8.

Нет песен с этой войны... // Православный Санкт-Петербург. 2004. № 8 (151).

Павлович М. [П.] Лемке М. 250 дней в царской ставке: (25 сентября 1915–2 июля 1916 г.). Петербург. 1920. [Рецензия] // Красная новь. 1921. № 1. С. 308–309.

Русское слово. 26 (13) февраля 1906 г.

Тинченко Я. Ю. Лихие батальоны // Киевские ведомости. 2003. № 119 (3004).

Чернявский Г. И. Немецкие деньги Ленина: легенды и документы // Вестник. 2001. № 8 (267).

Чудаков А. «Ты ушла в Мазурские болота...» // Союзное Вече. Газета Парламентского собрания Союза России и Белоруссии. Август 2009 г. С. 4.

Corn magazine at Novogeorgievsk // Civil Engineer and Architect's Journal, Scientific and Railway Gazette. 1850. Vol. XIII.

First to Fall for France: The Story of the Death of Corporal Peugeot on Aug. 2, 1914 // The New York Times. 1916. March 16.

Kaiser as war hero at Nowo Georgievsk // The New York Times. August 26, 1915.

The Rklitzki Prize // The Medical Times and Gazette. A Journal of Medical Science, Literature, Criticism and News. Vol. I. London, 1862. P. 365.

Wiegrefe K. von, Altenhöner F., Bönisch G., Buschke H., Pyljow W., Zeller A. Revolutionär Seiner Majestät // Der Spiegel. 2007. № 50. S. 34–48.

Wine not Alcohol // Maryborough and Dunolly Advertiser. 1917. № 8785. Monday, March 26. P. 1.

Мемуары, дневники, переписка

Августейшие сёстры милосердия / сост. Н. К. Зверева. М., 2008.

Алексеева-Борель В. М. Аргентинский архив генерала М. В. Алексеева // Военно-исторический журнал. 1993. № 10. С. 50–56.

Алексеева-Борель В. М. Сорок лет в русской императорской армии: Генерал М. В. Алексеев. СПб., 2000.

Андреев Н. И. Воспоминания офицера 50-го егерского полка // Русский Архив. 1879. Т. 3. С. 174–204.

Арджеванидзе Н. П. Записки // Первая мировая война 1914–1918 гг. в дневниках и воспоминаниях офицеров Русской императорской армии: сборник документов / отв. сост. С. А. Харитонов. М., 2016. С. 17–44.

Архиепископ Никон (Рождественский). «Козни врагов наших сокруши...»: Дневники 1910–1917 гг. Минск, 2004.

Бадмаев П. А. За кулисами царизма. Минск; М., 2001.

Балабин Е. И. Далекое и близкое, старое и новое. М., 2009.

Бонч-Бруевич В. Д. Воспоминания о Ленине. М., 1969.

Бочарникова М. В женском батальоне смерти (1917–1918) // Добровольцы. М., 2001. С. 173–236.

Бубнов А. Д. В царской Ставке. Нью-Йорк, 1955.

Бубнов А. Д. В царской Ставке. Воспоминания. М., 2014.

«Была бы справедливость, о большем и не мечтали». Воспоминания солдата Первой мировой войны (Публ. И. Н. Гребенкина) // Исторический архив. 2007. № 4. С. 45–69.

Былые походы: Воспоминания словацких красноармейцев — участников Великой Октябрьской социалистической революции и гражданской войны в СССР. М., 1961.

В прифронтовой Литве 1915 года. Рассказы евреев-очевидцев (Публ. А. И. Хаеша) // Архив еврейской истории. Т. 2. М., 2005. С. 371–406.

Вдовкин Н. А. Ночь под Рождеством // Военная быль. 1973. № 124. С. 26–28.

Вевери Б. В. 6-я батарея. 1914–1917 гг. Повесть о времени великого служения Родине. Т. 2 Париж, 1938.

Великий князь Гавриил Константинович. В Мраморном дворце. М., 2001.

Вересаев В. В. На войне. СПб., 1908.

Верцинский Э. А. Из мировой войны. Боевые записи и воспоминания командира полка и офицера Генерального Штаба за 1914–1917 годы. Таллин, 1931.

Вместе с Д. М. Карбышевым (Воспоминания русского офицера В. М. Догадина) // Отечественные архивы. 2002. № 1. С. 66–88.

«Во имя честности, во имя любви к нашей дорогой России». Письма генерала М. В. Алексеева к сыну Николаю // Источник. 1997. № 3. С. 4–31.

Военный дневник великого князя Андрея Владимировича. М., 2008.

Войтоловский Л. Н. Выходил кровавый Марс: по следам войны. М., 1998.

Воронов Н. «Труп твой растащат по Москве, как труп самозванца» // Неизвестная Россия. XX век. М., 1992. С. 22–23.

Воронович Н. В. Записки председателя Совета солдатских депутатов // Страна гибнет сегодня. Воспоминания о Февральской революции 1917 г. М., 1991. С. 296–336.

Воспоминания генерала А. С. Лукомского. Период Европейской войны. Начало разрухи в России. Борьба с большевиками. Т. I. Берлин, 1922.

Врангель Н. Н. Дни скорби: Дневник 1914–1915 гг. СПб., 2001.

Врангель П. Н. Главнокомандующий / под ред. В. Г. Черкасова-Георгиевского. М., 2004.

Врангель П. Н. Записки. Ноябрь 1916 г. — ноябрь 1920 г. Т. 1. Минск, 2003.

Гагиев Б. Автобиография // Дарьял. 2002. № 1. С. 187–223.

Герасимов А. В. На лезвии с террористами // «Охранка»: Воспоминания руководителей охранных отделений. М., 2004.

Герасимов М. Н. Пробуждение. М., 1966.

Глинка Ф. Н. Письма русского офицера о Польше, Австрийских владениях, Пруссии и Франции, с подробным описанием Отечественной и заграничной войны с 1812 по 1814 год. М., 1870.

Глобачев К. И. Правда о русской революции. Воспоминания бывшего начальника Петроградского охранного отделения // Вопросы истории. 2009. № 9. С. 60–84.

Глобачев К. И. Правда о русской революции: Воспоминания бывшего начальника Петроградского охранного отделения. М., 2009.

«Господи, скоро ли кончатся наши муки!...»: дневник прапорщика К. В. Ананьева // Первая мировая: взгляд из окопа / предисл., сост. и коммент. К. А. Пахалюка. М.; СПб., 2014. С. 139–215.

Гофман М. Война упущенных возможностей. М.; Л., 1925.

Грулев М. В. Записки генерала-еврея. М., 2007.

Гумилев Н. С. Собрание сочинений. Т. 6: Художественная проза (1907–1918). М., 2005.

Данилов Ю. Н. Великий князь Николай Николаевич. Париж, 1930.

Данилов Ю. Н. Великий князь Николай Николаевич. М.; Жуковский, 2006.

Данилов Ю. Н. Россия в мировой войне 1914–1915 гг. Берлин, 1924.

Деникин А. И. Крушение власти и армии, февраль-сентябрь 1917 гг. М., 1991.

Деникин А. И. Путь русского офицера. М., 2002.

Деникин А. И. Очерки русской смуты. Т. 1. Крушение власти и армии (Февраль — сентябрь 1917 г.). Вып. 1. Париж, 1921.

Деникин А. И. Старая армия. Офицеры. М., 2005.

Дневник Распутина / рукопись подгот. к печати Д. А. Коцюбинским, И. В. Лукояновым. М., 2008.

Дневники императрицы Марии Фёдоровны (1914–1920, 1923 годы). М., 2005.

Дни скорби: Дневник барона Н. Н. Врангеля. 1914–1915 гг. (Публ. А. А. Мурашева) // Исторический архив. 2001. № 4. С. 89–134.

«Долго ли будут продолжаться эти ужасы человеческого истребления?..». Дневник фронтового врача (Публ. О. Е. Думенко) // Подмосковный летописец. 2014. № 2. С. 32–47.

Друцкой-Соколинский В. А. На службе Отечеству: Записки русского губернатора, 1914–1918. М., 2010.

Елисеев Ф. И. Казаки на Кавказском фронте 1914–1917. М., 2001.

«Здесь, на боевом поле... бодрим и поощряем на смерть живых, чтобы потом оплакивать мёртвых»: Фронтовые дневники генерала А. Е. Снесарева // Военно-исторический журнал. 2004. № 6. С. 47–50.

Игнатъев А. А. 50 лет в строю. М., 1948.

Из дневников офицера русской армии Бакулина // Голоса истории. Материалы по истории Первой мировой войны. Вып. 24. Кн. 3. М., 1999. С. 41–122.

Император Александр III и императрица Мария Фёдоровна. Переписка. 1884–1894 годы / авт.-сост.: А. Н. Боханов, Ю. В. Кудрина. М., 2001.

Колыванец. Удачный бой. Из боевой жизни 40-го пехотного Колыванского полка // Военная быль. 1970. № 102. С. 35–38.

Кондзеровский П. К. В Ставке Верховного. Воспоминания дежурного генерала при Верховном главнокомандующем. Париж, 1967.

Конец российской монархии. А. Д. Бубнов. В царской Ставке; Ю. Н. Данилов. На пути к крушению: Очерки из последнего периода русской монархии. М., 2002.

Корсак В. В. Плен. Париж, 1927.

Кравков В. П. Великая война без ретуши. Записки корпусного врача. М., 2014.

Краснов П. Н. На внутреннем фронте // Октябрьская революция: Мемуары: Керенский, Милюков, Краснов, Деникин, Станкевич, Соколов и др. / сост. С. А. Алексеев; с примеч. А. И. Усагина. М.; Л., 1926. С. 1–86.

К. Р. Т. Запасной батальон // Военная быль. 1974. № 126. С. 26–40.

Купер Б. Я. Смертельные ловушки: Выживание американской бронетанковой дивизии во Второй мировой войне. М., 2007.

Курлов П. Г. Гибель императорской России. М., 1992.

Ламздорф В. Н. Дневник, 1891–1892. Воспоминания. Мемуары. Минск, 2003.

Ларионов Я. М. Записки участника мировой войны. 26-я пехотная дивизия в операциях 1-й и 2-й русской армий на Восточно-Прусском и Польском театрах в начале войны: (Сост. по дневнику и полевым документам). Харбин, 1936.

Лемке М. К. 250 дней в царской ставке. 1914–1915. Минск, 2003.

Лемке М. К. 250 дней в царской ставке. 1916. Минск, 2003.

Лемке М. К. 250 дней в Царской Ставке (25-го сентября 1915 года — 2-го июля 1916 года). Пг., 1920.

Литтауэр В. С. Русские гусары: Мемуары офицера императорской кавалерии, 1911–1920. М., 2006.

Лодыженский Ю. И. От Красного Креста к борьбе с коммунистическим Интернационалом. М., 2007.

Ломоносов Ю. В. Воспоминания о Мартовской Революции 1917 г. Стокгольм; Берлин, 1921.

Лукомский А. С. Очерки из моей жизни // Вопросы истории. 2001. № 4. С. 48–73.

Людендорф Э. Мои воспоминания о войне. Первая мировая война в записках германского полководца. 1914–1918. М.; Берлин, 2015.

Ляхов М. Н. По Галиции, три года назад. Казань, 1917.

Мартышевский Я. Е. По скорбному пути: Воспоминания. 1914–1918. М., 2016.

Мелентьев М. М. Мой час и моё время: Кн. воспоминаний. СПб., 2001.

Миллюков П. Н. Воспоминания государственного деятеля. Нью-Йорк, 1982.

Нижегородские драгуны на фронтах Великой войны, 1914–1918: Воспоминания. М., 2014.

Николай II. Дневник. М., 2007.

Никольский Е. А. Записки о прошлом. М., 2007.

Никольской С. Н., Никольской М. Н. Бомбардировщики «Илья Муромец» в бою. Воздушные линкоры Российской империи. М., 2008.

Нокс А. Вместе с русской армией. Дневник военного атташе. 1914–1917. М., 2014.

Нольде Б. Э. Далекое и близкое. Исторические очерки. Париж, 1930.

«Окопы эти охранят Варшаву, к которой так равнодушен немец...»: Дневник начальника сапёрной команды 24-го Сибирского стрелкового полка прапорщика А. И. Тодорского. Июнь-сентябрь 1915 года. (Публ. А. А. Чернобаева) // Военно-исторический журнал. 2004. № 8. С. 26–31.

Окунев Н. П. Дневник москвича, 1917–1924. Кн. 1. М., 1997.

Палеолог М. Дневник посла. М., 2003.

Палицын Ф. Ф. В штабе Северо-Западного фронта // Военный сборник Общества ревнителей военных знаний. Кн. 5. Белград, 1924. С. 308–325.

Парский Д. П. Воспоминания и мысли о жизни и службе в Ямбургском отряде Красной армии в марте-апреле 1918 г. // Военно-исторический сборник. Вып. 2. М., 1919. С. 194–218.

Паскаль П. Русский дневник: Во французской военной миссии (1916–1918). Екатеринбург, 2014.

Переписка правых и другие материалы об их деятельности в 1914–1917 годах // Вопросы истории. 1996. № 1. С. 113–133.

Пестржецкий М. И. Воспоминания командира 12-го гренадерского Астраханского императора Александра III полка / сост., вступ. ст., подгот. текста и коммент. А. В. Марыняка. М., 2011.

Пирейко А. В тылу и на фронте империалистической войны. Воспоминания рядового. Л., 1926.

Письма с войны 1914–1917 / А. Б. Асташов, П. Симмонс. М., 2015.

Платонов О. А. Николай Второй в секретной переписке. М., 2005.

Поливанов А. А. Из дневников и воспоминаний по должности военного министра и его помощника, 1907–1916. М., 1924.

Попов К. С. Воспоминания кавказского гренадера. 1914–1920 гг. Белград, 1925.

Пришвин М. М. Дневники: 1914–1917. М., 1991.

Пришвин М. М. Дневники. 1914–1917. СПб., 2007.

Пронин В. М. Последние дни Царской Ставки. Белград, 1929.

Пуанкаре Р. На службе Франции 1915–1916. М.; Минск, 2002.

Редигер А. Ф. История моей жизни. Воспоминания военного министра. В 2 т. Т. 2. М., 1999.

Ренненкампф, фон В. Н. Воспоминания. М., 2013.

Рихтхофен, фон М. Красный истребитель. М., 2004.

Розеншильд фон Паулин А. Н. Дневник: воспоминания о кампании 1914–1915 / вступ. ст. и примеч. Н. П. Гринберга. М., 2014.

Рокоссовский К. К. Солдатский долг. М., 2002.

Савинков В. В. Февральская революция // Военно-исторический журнал. 2006. № 2. С. 63–67.

Самойло А. А. Две жизни. Л., 1958.

Свечин А. А. Искусство вождения полка по опыту войны 1914–18 гг. Т. I. М.; Л., 1930.

Сергеевский Б. Н. Отречение 1917 (Машинописное издание «Военного Вестника», Нью-Йорк, 1969 г., присланное для напечатания И. А. Автомоновым) // Кадетская переключка. 1985. № 38. С. 3–58.

Сергеевский Б. Н. Пережитое. 1914. Белград, 1933.

Сливинский А. [В.] Конный бой 10-й кавалерийской дивизии генерала графа Келлера 8/21 августа 1914 года у д. Ярославиче. Сербия, 1921.

«Смелым Бог владеет»: наступление Юго-Западного фронта 1916 г. глазами нижнего чина Е. В. Тумиловича // Первая мировая: взгляд из окопа / предисл., сост и коммент. К. А. Пахалюка. М.; СПб., 2014. С. 31–136.

Снесарев А. Е. Дневник 1916–1917. М., 2014.

Солнцев-Засекин А. Побег генерала Корнилова из австрийского плена: Составлено по личным воспоминаниям, рассказам и запискам других участников побега и самого генерала Корнилова / вступ. ст. и коммент. Н. П. Грюнберга. М., 2014.

Спиридович А. И. Великая Война и Февральская Революция 1914–1917 гг. Кн. II. Нью-Йорк, 1960.

Степун Ф. А. Из писем прапорщика-артиллериста. Томск, 2000.
«Стон смешался с криком “ура”». На Германской войне. Год первый // Источник. 2002. № 1.

Суханов Н. Н. Записки о революции. М., 1991.

Ткачёв В. М. Крылья России. Воспоминания о прошлом русской военной авиации. СПб., 2007.

Толстой А. Н. По дорогам войны // Отечество. М., 1976. С. 8–59.

Торнау С. А. С родным полком. Берлин, 1923.

Успенский А. А. В плену. Ч. 1. 1915–1916 гг. Каунас, 1933.

Успенский А. А. На войне. Вост. Пруссия — Литва. Каунас, 1932.

Устинов С. М. Записки начальника контрразведки (1915–1920 г.). Белград, 1922.

Устинов С. М. Записки начальника контрразведки (1915–1920 г.). М., 2014.

Фокке Д. Г. На сцене и за кулисами Брестской трагикомедии (Мемуары участника Брест-Литовских мирных переговоров) // Архив русской революции. Т. XX. Берлин, 1930. С. 5–207.

Френкель З. Г. Записки и воспоминания о пройденном жизненном пути / публ., сост., коммент. и вступ. ст. Р. Б. Самофал. СПб., 2009.

Френкель З. Г. Записки о жизненном пути // Вопросы истории. 2007. № 1. С. 79–100.

«После газов идут немцы... с колотушками в руках и по головам добивают наших»: Фронтовые дневники генерала А. Е. Снесарева (Публ. И. С. Даниленко, И. А. Анфертьева) // Военно-исторический журнал. 2003. № 10. С. 41–46.

Фурманов Д. М. Дневник (1914–1915–1916). М.; Л., 1929.

Хитрово В. С. Поход в Восточную Пруссию // Лейб-гвардии Конная Артиллерия в боях и операциях Великой войны. 1914–1917. Ма-

териалы для истории / сост. Ф. А. Гушин, И. В. Домнин, Н. Д. Егоров, худож. Ю. И. Домнина. М., 2016. С. 49–259.

Черепанов А. И. Поле ратное моё. М., 1984.

Черныш А. В. На фронтах Великой войны: Воспоминания. 1914–1918. М., 2014.

Шавельский Г. Воспоминания последнего протопресвитера русской армии и флота. Т. I–II. Нью-Йорк, 1954.

Шапошников Б. М. Воспоминания. Военно-научные труды. М., 1974.

Шиуков А. В. Война в воздухе. М.; Л., 1941.

Шихлинский А. А. Мои воспоминания. Баку, 1984.

Шкуро А. Г. Гражданская война в России: Записки белого партизана. М., 2004.

Шляпников А. Г. Канун семнадцатого года. Семнадцатый год. В 3-х кн. Т. 2: Семнадцатый год. Кн. 1–2. М., 1992.

Шульгин В. В. Дни. Л., 1925.

Эйхенбаум И. А. Сражатели. Записки пехотного офицера. М., 2015.

«...Это были годы разрушения, а не строительства». Из воспоминаний художника Л. Н. Хорошкевича. 1914–1919 гг. (Публ. В. К. Шабазовой) // Отечественные архивы. 2007. № 3. С. 87–98.

«Это то, что наболело, что просится наружу». Письма И. В. Сталину. 1941–1942 гг. (Публ. И. А. Кондаковой) // Исторический архив. 2005. № 2. С. 16.

Юнгер Э. В стальных грозах. СПб., 2000.

Юсупов Ф. Ф. Мемуары (1887–1953). М., 2016.

Яцик Т. К. Рядом с императрицей. Воспоминания лейб-казака. СПб., 2004.

Basily N. de. Diplomat of Imperial Russia 1903–1917: Memoirs. Stanford, CA, 1973.

Bolwell F. A. With a Reservist in France: A Personal Account of All the Engagements in Which the 1st Division 1st Corps Took Part, viz.: Mons (Including the Retirement), the Marne, the Aisne, First Battle of Ypres, Neuve Chapelle, Festubert, and Loos. London, 1918.

Cohen I. The Ruhleben Prison Camp: A Record of Nineteen Months' Internment. London, 1917.

Cooper B. Y. Death Traps. The Survival of an American Armored Division in World War II. N. Y., 1998.

Fayolle É.-M., Contamine H. Cahiers secrets de la grande guerre. Paris, 1964.

Graves R. Good-Bye to All That. N. Y., 1929.

Griffith L. W. Up to Mametz... and Beyond / Ed. and ann. By J. Riley. Barnsley, UK, 2010.

Henning-Michaelis E. de. Burza dziejowa: pamiętnik z wojny światowej 1914–1917. T. 2. Warszawa, 1928.

Hindenburg P. von. Aus meinem Leben, Leipzig, 1920.

Hoffmann M. Der Krieg der versäumten Gelegenheiten. München, 1923.

Hoffmann M. Tannenberg wie es wirklich war. Berlin, 1926.

Holst B. P. My Experiences with Spies in the Great European War. Whitefish, MT, 2004.

Littauer V. S. Russian Hussar. A Story of the Imperial Cavalry 1911–1920. London, 1966.

Lomonosoff G. V. Memoirs of the Russian Revolution. N. Y., 1919.

Mackenzie C. Gallipoli Memories. N. Y., 1930.

Richthoven von M. Der rote Kampfflieger. Berlin, 1933.

Seidl Fr., Syřiště Fr. Zborovský Hrdina Karel Vašátko. Životopis a korespondence. Vzpomínky přátel a spolubojovníků. Brno, 1937.

Tschebotarioff G. P. Russia, My Native Land: A U.S. Engineer Reminisces and Looks at the Present. N. Y., 1964.

«Wann wird das Morden ein Ende nehmen?»: Feldpostbriefe und Tagebucheinträge zum Ersten Weltkrieg. Erfurt, 2008.

Weber M. Briefe 1915–1917. Tübingen, 2008.

Научные и научно-популярные публикации

Авдеев В. А., Карпов В. Н. Секретная миссия в Париже. Граф Игнатъев против немецкой разведки в 1915–1917 гг. М., 2009.

Аверченко С. В. Брусиловский прорыв. Борьба в воздухе. Ч. 2: Наступление // Военно-исторический журнал. 2011. № 12. С. 11–20.

Адаменко Д. В., Прищепя С. В. Кавалерия австро-венгерской армии // Сержант. 2002. № 3 (24). С. 3–14.

Айрапетов О. Р. В. В. Поликарпов. Русская военно-промышленная политика. 1914–1917. Государственные задачи и частные интересы // История. Научное обозрение OSTKRAFT № 2. М., 2018. С. 56–76.

Айрапетов О. Р. Внешняя политика Российской империи: 1801–1914. М., 2006.

Айрапетов О. Р. Генералы, либералы и предприниматели: работа на фронт и революцию 1907–1917. М., 2003.

Айрапетов О. Р. Дело Мясоедова // Родина. 2011. № 4. С. 81–83.

Айрапетов О. Р. На Восточном направлении. Судьба Босфорской экспедиции в правление императора Николая II // Последняя война императорской России. Сб. статей под ред. О. Р. Айрапетова. М., 2002. С. 158–261.

Айрапетов О. Р. «Письмо надежды к Ленину». Восточно-Пруская операция: причины поражения // Родина. 2009. № 8. С. 3.

Айрапетов О. Р. Русская армия на сопках Маньчжурии // Вопросы истории. 2002. № 1. С. 64–82.

Айрапетов О. Р. Ставка и революция // Революции 1917 года в России и славянские народы Европы. Прага, 2017. С. 49–72.

Айрапетов О. Р. Тупик рассредоточенного наступления: О просчётах военной и внешней политики России накануне Русско-японской войны 1904–1905 гг. // Россия XXI. 2005. № 1. С. 122–139.

Айрапетов О. Р. У. Фуллер. Внутренний враг: шпиономания и закат императорской России. М., 2009 // Русский сборник: исследования по истории России / ред.-сост. О. Р. Айрапетов, Мирослав Йованович, М. А. Колеров, Брюс Меннинг, Пол Чейсти. Т. IX. М., 2010. С. 292–335.

Айрапетов О. Р. Участие Российской империи в Первой мировой войне (1914–1917): 1915 год. Апогей. М., 2014.

Айрапетов О. Р. Участие Российской империи в Первой мировой войне (1914–1917): 1916 год. Сверхнапряжение. М., 2015.

Акоева Н. Б. Фронтовая повседневность казаков-кубанцев в годы Первой мировой войны // Научные ведомости БелГУ. Серия: История. 2009. № 9. С. 163–168.

Аксенов В. Б. Иррационализация массового сознания обывателей в 1914–1916 гг. как кризис информационной политики земства и государства // Вестник ТвГУ. Серия «История». 2015. № 1. С. 4–21.

Аксенов В. Б. Политическая семиосфера и психологическая динамика российского общества в 1914–1917 гг.: от мистификации общественного сознания к революционному психозу // Россия и революция: прошлое и настоящее системных кризисов русской истории: Сборник научных статей (к 95-летию Февраля — Октября 1917 г.) / под ред. П. П. Марченя, С. Ю. Разина. М., 2012. С. 12–36.

Аксенов В. Б. «Сказка о царе и мировой войне», или опыт реконструкции мифологического дискурса российских крестьян в 1914–1917 гг. // Acta Slavica Iaponica. 2014. Т. 34. Р. 17–47.

Аксенов В. Б. Социально-психологическая атмосфера российского общества в 1914–1917 годах: к природе слухов и фобий // Вестник НГУ. Серия: История, филология. 2015. Т. 14. № 1. С. 119–133.

Аксенов В. Б. Царь в кривом зеркале. Образы монарха и их народная интерпретация в 1914–1917 годах // Родина. 2014. № 11. С. 31–34.

Аксенов В. Б. «Чёрное авто» как символ революционного насилия в 1917 г.: фобия, мифологема, эмоциональный стимул // Антропологический форум. 2017. № 32. С. 112–141.

Акульшин П. В., Гребенкин И. Н. Рязанская губерния в годы Первой мировой войны // Первая мировая война и российская провинция. Материалы международной научной конференции. Орел, 29 апреля 2014 г. Орел, 2014. С. 138–150.

Акунов В. «Смертию смерть поправ»: Череп и кости в русской военной символике // Рейтар. 2003. № 1. С. 235–244.

Александров К. М. Несомненное участие германских агентов и германских капиталов // Никитин Б. В. Роковые годы (Новые показания участника). М., 2007. С. 350–362.

Алексеев М. А. Военная разведка России. Первая мировая война. Кн. III. Ч. I. М., 2001.

Алехина Е. В., Есиков С. А., Щербинина Ю. В., Хорошун К. Ю., Щербинин П. П. Тамбовское земство и продовольственные поставки для снабжения русской армии в 1914–1917 гг. // Российский крестьянин в годы войн и в мирные годы (XVIII–XX вв.): сборник трудов участ-

ников научной конференции (Тамбов, 10 июня 2010 г.). Тамбов, 2010. С. 101–120.

Алеев О. Е. К истории одного научно-технического противостояния: работа Комиссии по изысканию и заготовлению удушающих и зажигательных средств в 1915–1917 гг. // Технотронные архивы в современном обществе: наука, образование, наследие (Материалы научно-практической конференции, посвященной 10-летию факультета технотронных архивов и документов). М., 2004.

Андоленко С. П. Ренненкампф // Возрождение. 1970. № 221. С. 55–68.

Андреев В. М. Подмосковье в годы Первой мировой войны // Учёные записки МОПИ им. Н. К. Крупской. 1968. Т. 217. Вып. 10. С. 3–31.

Андреев В. Прерванный полёт. Русская авиация в Первой мировой войне // Родина. 1993. № 8–9. С. 68–71.

Анисимов Е. В., Козляков В. Н., Курукин И. В., Морозан В. В., Редин Д. А. Круглый стол: Россия и Романовы // Уральский исторический вестник. 2013. № 3 (40). С. 6–19.

Анисков А. С. К вопросу о боеспособности тыловых частей русской армии в годы Первой мировой войны (на примере Калужского гарнизона) // Вестник ТвГУ. Серия «История». 2015. № 2. С. 135–142.

Аннаоразов Д. С. Участие туркменских кавалеристов в военно-политических событиях 1914–1918 гг. на территории западных губерний Российской империи // XX век и Россия: общество, реформы, революции: эл. сб. Вып. 5. Самара, 2017. С. 197–221.

Антропова И. Е. Из истории евреев Урала // Урал. 2004. № 11.

Анфертьев И. А. Источники личного происхождения об участии генерала от инфантерии М. В. Алексева в отречении Николая II от престола. 1917 г. // Вестник архивиста. 2013. № 4. С. 62–82.

Аптекарь П. А. Собаки на военной службе в Русской императорской и Красной армиях // Сержант. 1998. № 8. С. 45–47.

Аранович А. В. Интендантское снабжение русской армии накануне и в годы первой мировой войны. СПб., 2004.

Аранович А. В. Интендантство русской армии во второй половине XIX — начале XX века // Военно-исторический журнал. 2006. № 10. С. 15–17.

Ардашев А. Н. Зажигательное и огнемётное оружие. М., 2009.

Арзаканян М. Ц. Шарль де Голль и Михаил Тухачевский // Вопросы истории. 2008. № 3. С. 44–55.

Армеев В. Ши да каша — пища наша. Этюд о военно-полевой кухне // Родина. 2007. № 3. С. 101–106.

Арутюнов А. А. Ленин. Личностная и политическая биография. Т. 1. М., 2003.

Астапович С. Н. Организация медицинской помощи на Случчине в годы Первой мировой войны // Международная научно-практическая конференция «Медицина на рубеже веков: к 100-летию Первой мировой войны»: сборник материалов. Гродно, 2014. С. 18–20.

Астафьев Е. В. Первые бои (с 21 по 23 августа 1914 г.) и первые бои лейб-гвардии Измайловского полка в Великой войне // Военная история России: проблемы, поиски, решения: Материалы Международ. науч.-практ. конф., посвящ. 100-летию Первой мировой войны, г. Волгоград, 26–27 сент. 2014 г. / редкол.: С. Г. Сидоров (отв. ред.) [и др.]. Волгоград, 2014. С. 142–175.

Асташов А. Б. Братания на Русском фронте Первой мировой войны // Новый исторический вестник. 2011. № 28. С. 29–41.

Асташов А. Б. Военное детство Первой мировой войны как фактор социальной истории России первой трети XX в. // Труды Историко-архивного института. Т. 38 / отв. ред. А. Б. Безбородов. М., 2011. С. 30–61.

Асташов А. Б. «Зверства» войск антирусской коалиции в 1914–1918 гг.: военный опыт и пропаганда // Первая мировая война, Версальская система и современность: сб. статей / отв. ред. И.Н. Новикова, А.Ю. Павлов, А.А. Малыгина. СПб.: СПбГУ, 2014. С. 65–73.

Асташов А. Б. Моральный дух и настроения Русской армии в Первой мировой войне // От противостояния идеологий к служению идеалам: российское общество в 1914–1945 гг.: сб. ст. / под ред. М. Ю. Мягкова, К. А. Пахалюка. М., 2016. С. 33–46.

Асташов А. Б. Нарушение законов и обычаев войны на Русском фронте Первой мировой (по материалам российской Чрезвычайной следственной комиссии) // Новая и новейшая история. 2014. № 2. С. 35–46.

Асташов А. Б. Политика власти в отношении отказничества от военной службы по религиозным соображениям накануне и во время Первой мировой войны // Вестник РУДН. Сер. «История России». 2011. № 3. С. 49–61.

Асташов А. Б. Преступление и право в Русской армии (1914 — февраль 1917 года) // Вестник ТвГУ. Серия «История». 2012. Вып. 3. С. 52–67.

Асташов А. Б. Пропаганда на Русском фронте в годы Первой мировой войны. М., 2012.

Асташов А. Б. Русская армия и реквизиции в 1915 году: борьба за ресурсы // Военно-исторический журнал. 2017. № 10. С. 47–54.

Асташов А. Б. Русский крестьянин на фронтах Первой мировой войны // Отечественная история. 2003. № 2. С. 72–86.

Асташов А. Б. Русский фронт 1914–1917 гг.: военные письма // Исторический вестник. 2014. Т. 9 (156). С. 148–167.

Асташов А. Б. Русский фронт в 1914 — начале 1917 года: военный опыт и современность. М., 2014.

Асташов А. Б. Сексуальный опыт солдат русской армии в Первую мировую войну как часть формирования «рабочего войны» // Homo belli — человек войны в микроистории и истории повседневности: Россия и Европа XVIII–XX веков: материалы Российской научной конференции. Н. Новгород, 2000. С. 225.

Асташов А. Б. Союзы земств и городов и помощь раненым в Первую мировую войну // Отечественная история. 1992. № 6. С. 169–172.

Асташов А. Б. Членовредительство и симуляция болезней в Русской армии во время Первой мировой войны // Новый исторический вестник. 2012. № 34. С. 6–18.

Асташов А. Б. Членовредительство как фактор инвалидизации русской армии в годы Первой мировой войны // ИНВАЛИДЫ И ВОЙНА. Инвалиды Первой мировой войны: Исторические и нравственные уроки: доклады и выступления участников II Международной конференции «ИНВАЛИДЫ И ВОЙНА. Инвалиды Первой мировой войны: исторические и нравственные уроки». М., 2013. С. 102–109.

Ахун М. И., Петров В. А. Царская армия в годы империалистической войны. М., 1929.

Афганские уроки: Выводы для будущего в свете идейного наследия А. Е. Снесарева. М., 2003.

Б. Падение Новогеоргиевской крепости // Военное дело. 1918. № 12. С. 8–9.

Багдасарян А. О. Военно-государственная и общественно-политическая деятельность Н. В. Рузского (1854–1918). Омск, 2013.

Багдасарян А. О., Корнеев В. В. Формирование 1-го корпуса РККА и защита гражданского населения Петрограда от воздушного нападения в ходе германской агрессии в феврале-марте 1918 года // Армия и общество. 2015. № 2 (45). С. 66–73.

Багдасарян А. О. Применение химического оружия русской армией в годы Первой мировой войны // Научный форум: юриспруденция, история, социология, политология и философия: сб. ст. по материалам I междунар. науч.-практ. конф. № 1 (1). М., 2016. С. 6–11.

Багдасарян В. Э. Большевики как имперостроители // К истории русских революций: события, мнения, оценки. Памяти Исаака Израилевича Минца. М., 2007. С. 406–419.

Багдасарян В. Э., Реснянский С. И. Поиск «масонского заговора» в кризис правой идеологии в предреволюционной России // Вопросы истории. 2017. № 9. С. 3–15.

Базалийская О. Т. Георгиевские кавалеры — уроженцы Енисейской губернии (по документам Государственного архива Иркутской области) // Архивный фонд Красноярского края: Вопросы научного и практического использования документов: Тезисы докладов научно-практической конференции (г. Красноярск, 20 октября 1995 г.) Краснояр. ун-т. Редкол.: В. В. Гришаев (отв. ред.) и др. Красноярск, 1995. С. 68–71.

Базанов С. Н. Братания на русском фронте в годы Первой мировой войны // Россия в годы Первой мировой войны, 1914–1918: материалы Междунар. науч. конф. (Москва, 30 сентября — 3 октября 2014 г.) / отв. ред.: А. Н. Артизов, А. К. Левыкин, Ю. А. Петров; Ин-т рос. истории Рос. акад. наук; Гос. ист. музей; Федеральное арх. агентство; Рос. ист. о-во. М., 2014. С. 283–289.

Базанов С. Н. Кавалерист-девица на фронтах Первой мировой // Военно-исторический журнал. 2001. № 10. С. 79–80.

Базанов С. Н. «Немецкие солдаты стали... переползать к русским "товарищам" и брататься с ними» // Военно-исторический журнал. 2002. № 6. С. 43–50.

Базанов С. Н. Пролог гражданской войны на Северном фронте (октябрь 1917 — январь 1918 г.) // Белая гвардия. 2003. № 7. С. 8–16.

Базанов С. Н. Феномен братания в Первой мировой войне // Военно-историческая антропология. Ежегодник, 2003/2004. Новые научные направления. М., 2005. С. 287–301.

Базаревский А. Х. Наступательная операция 9-й русской армии. Июнь 1916 г. М., 1937.

Бартеле Т., Шалда В. Латышские беженцы в Петрограде (1915–1920) // Россия и Балтия. Вып. 5: Войны, революции и общество М., 2008. С. 81–112.

Бахтурина А. Ю. «Лучше пусть немцы разорятся, чем будут шпионить»: немцы-колонисты и российское общество в годы «германской» войны // Новый исторический вестник. 2013. № 35. С. 6–32.

Бахтурина А. Ю. Политика Российской Империи в Восточной Галиции в годы Первой мировой войны. М., 2003.

Безугольный А. Ю. Военно-окружная система в России в период Первой мировой войны и революционных событий 1917 года // Военно-исторический журнал. 2008. № 10. С. 25.

Безугольный А. Ю., Ковалевский Н. Ф., Ковалев В. Е. История военно-окружной системы в России. 1862–1918. М., 2012.

Белинский И. О. Лесная броня // Военная мысль и революция. 1924. № 5.

Белова И. Б. Первая мировая война и российская провинция. 1914 — февраль 1917 г. М., 2011.

Белое движение. Исторические портреты: Л. Г. Корнилов, А. И. Деникин, П. Н. Врангель... М., 2006.

Белоус П. В. Остаётся одно — или петь, или пить... Сибирское духовенство в борьбе с пьянством // Родина. 2014. № 11. С. 58–60.

Берберова Н. Н. Люди и ложи: русские масоны XX столетия. Н. У., 1986.

Бескровный Л. Г. Русская армия и флот в XIX веке. Военно-экономический потенциал России. М., 1973.

Бибарцева Я. Р. Августово явление, или Знамя Августовской победы // Первая мировая война. Исследования. Документы. М., 2014. С. 58–63.

Биниток В. И., Каминский Л. С. Народное питание и народное здоровье: [в войну 1914–1918 гг.]. М.; Л., 1929.

Бисимбенова Д. Б. Организация лекарственного обеспечения русской армии в годы Первой мировой войны // Альманах молодой науки. 2014. № 1. С. 36–37.

Битва у Нарочи, 1916. Немецкие источники о русском весеннем наступлении. (Нарочская операция): мемориал / авт. текста, сост. В. А. Богданов. Брест, 2016.

Бобков А. С. Тамбовское восстание: вымыслы и факты об использовании удушающих газов // Военно-исторический журнал. 2011. № 1. С. 3–10.

Богданов С. В. «Пьяная» городская повседневность во время «сухого закона» (вторая половина 1914–1915 год) // Вестник ТвГУ. Серия «История». 2015. № 2. С. 4–23.

Боев Ю. Г., Ветров В. П. От Конюшенного приказа — к государственной ветеринарно-санитарной службе // Военно-исторический журнал. 2007. № 6. С. 57–60.

Бойен Р. Бельгийский корпус броневиков в Русской армии // Последняя война Российской империи: Россия, мир накануне, в ходе и после Первой мировой войны по документам российских и зарубежных архивов. М., 2006. С. 226–232.

Болтаевский А. А. «Они работают как хороший варшавский лифт: с утра до глубокой ночи»: детская и подростковая проституция в Российской империи и СССР в конце XIX — первой трети XX вв. // Genesis: Исторические исследования. 2014. № 4. С. 14–21.

Бондаренко В. В. Герои Первой мировой. М., 2013.

Бонч-Бруевич М. [Д.] Потеря нами Галиции в 1915 г. Ч. I. Через Карпаты в Венгрию зимою 1915 года. М., 1921.

Борейко В. Е. Этика и практика охраны биоразнообразия. Киев, 2008.

Борис Николаевич Юрьев. М., 1964.

Борисов В. Е. Два основные изменения в теории военного искусства по опыту войны 1914–16 гг. // Военный сборник Общества ревнителей военных знаний. Белград, 1922. № 2.

Борисюк А. А. История России, которую приказали забыть. Николай II и его время. М., 2017.

Борщукова Е. Д. Частная благотворительность в России в условиях Первой мировой войны как элемент в выявлении патриотических настроений // Известия РПГУ им. А. И. Герцена. 2008. № 84. С. 59–65.

Бочаров А. А. Ограничение телесных наказаний в армии и на флоте в России в середине XIX в. // Вопросы истории. 2011. № 3. С. 145–152.

Брачев В. С. Историк Владимир Павлович Викторов (1889–1936) // Общество. Среда. Развитие. 2015. № 1. С. 29–36.

Брачев В. С. Масоны и власть в России. М., 2003.

Брачев В. С. Масоны у власти. М., 2006.

Брачев В. С. Между мистикой и политикой. Русские масоны начала XX века. СПб., 2005.

Брачев В. С. «Победоносный Февраль» 1917 года: масонский след // Масоны и Февральская революция 1917 года. М., 2007.

Брачев В. С. Русское масонство XX века: Монография. СПб., 2000.

Будко А. А., Бринюк Н. Ю., Журавлев Д. А. Воспоминания тайного советника Н. А. Вельяминова как исторический источник при изучении боевых действий на Северо-Западном фронте в январе 1915 г. // Первая мировая: Неоконченная война: материалы международ. науч. конф. «Проблемы поиска и публикации российских и зарубежных источников о Первой мировой войне 1914–1918 гг. на современном этапе развития исторической науки», Москва, 18 июня 2014 г. М., 2015. С. 539–558.

Будницкий О. В. В чужом пиру похмелье: Евреи и русская революция // Евреи и русская революция: материалы и исследования. М.; Иерусалим, 1999.

Буксен М. Форт Помпель и Русский экспедиционный корпус. Июль 1916 — апрель 1917. М., 2014.

Булдаков В. П. Красная смута: Природа и последствия революционного насилия. М., 2010.

Булдаков В. П. Хаос и этнос. Этнические конфликты в России, 1917–1918 гг.: условия возникновения, хроника, комментарий, анализ. М., 2010.

Булдаков В. П., Леонтьева Т. Г. Война, породившая революцию. М., 2015.

Валев Я. В. Фронтовая жизнь солдат Российской императорской армии в годы Первой мировой войны // Научные ведомости БелГУ. Серия: История. Политология. Экономика. Информатика. 2010. № 19 (90). С. 159–164.

Вапилин Е. Г. «Все беды в России от праздников?» // Военно-исторический журнал. 2003. № 2. С. 70–73.

Вапилин Е. Г. «Наше дело требует, чтобы мы не только знали, но и любили службу... Иные офицеры мне не нужны»: О проблемах взаимоотношений начальников и подчинённых в конце XIX — начале XX века // Военно-исторический журнал. 2004. № 6. С. 42–46.

Вапилин Е. Г., Мулява О. Д. Рукоприкладство в армии // Социологические исследования. 2005. № 11. С. 53–61.

Варфоломеев Ю. В. «Прокажённая дворцовая камарилья»: расследование деятельности «тёмных сил» Чрезвычайной следственной комиссией Временного правительства // Известия Саратовского университета. 2010. Т. 10. Серия: История. Международные отношения. Вып. 1. С. 3–15.

Васецкий Н. А. Троцкий: опыт политической биографии. М., 1992.

Васильев М. В. Казаки под Петроградом. Октябрь 1917 г. // Псков. 2013. № 39. С. 174–181.

Васильев П. А. Наркотизм в Петрограде — Ленинграде в 1917–1929 гг. Пути решения социальной проблемы // Вестник ЛГУ им. А. С. Пушкина. 2010. № 4. Т. 4. С. 16–24.

Ватлин А. Ю. Октябрьский переворот 1917 г. в Петрограде и его оценки в Германии // Исторические исследования. 2017. № 6. С. 5–16.

Вебер М. И. «Приказ приказом, морда мордой, а Колчак Колчаком»: Письмо священника Бориса Серебрякова // Вестник ПермГУ. 2012. Вып. 3 (20). С. 187–196.

Величко К. И. Крепости и крепостные железные дороги. СПб., 1898.

Вернадский Г. В. Ленин — красный диктатор. М., 2000.

Вещиков П. И., Огуречников А. А., Шанин А. В. Продовольственная служба Вооружённых сил России: Краткая история / под ред. А. П. Петриченко. М., 1999.

Виниковский, Вольфман. Ночная атака сводной бригады 2-й гв. дивизии у Тарнавки (8–9 сент. 1914 г.) // Военно-исторический журнал. 1939. № 2. С. 115–118.

Виноградов В. Н. Ещё раз о новых подходах к истории Первой мировой войны // Новая и новейшая история. 1995. № 5. С. 62–74.

Витенберг Б. М. Между мистикой и политикой: российское масонство в начале XX века // Новое литературное обозрение. 2004. № 6. С. 378–389.

Военный орден Святого Великомученика и Победоносца Георгия. Именные списки 1769–1920. Биобиблиографический справочник / отв. сост. В. М. Шабанов. М., 2004.

Волков Е. З. Динамика народонаселения СССР за 80 лет. М.; Л., 1930.

Волков С. В. Трагедия русского офицерства. М., 1999.

Волков Ф. Д. За кулисами Второй мировой войны. М., 1985.

Волкова И. В. Русская армия в русской истории. М., 2005.

Волгогонов Д. А. Ленин. Т. 1. М., 1998.

Воробцова Ю. И. Интернациональная деятельность большевистской партии в период подготовки Октября: февраль — октябрь 1917 г. Л., 1975.

Воронов А. В. Ольгины гусары. 3-й Гусарский Елисаветградский Ея Императорского Высочества Великой Княжны Ольги Николаевны полк, 1764–1964. Страницы полковой истории. М., 1999.

Гаврилов Л. М. Солдатские комитеты в Октябрьской революции (действующая армия). М., 1983.

Гаврилов С. В. Возможности экономики Российской империи по удовлетворению потребностей русской армии основными материальными средствами во второй половине XIX века // Известия РГПУ им. А. И. Герцена. 2008. № 12 (85). С. 38–48.

Гаврилова И. Н. Демографическая история Москвы. М., 1997.

Гаккуев Р. Г. Последний рыцарь // Дроздовский и дроздовцы. М., 2006. С. 11–125.

Гайворонский К. 1915 год: Россия и «предательство» союзников // Первая мировая война в истории Беларуси, России и мира: Материалы Международной конференции 28–29 апреля 2011, г. Могилев. М., 2011. С. 41–44.

Гайда Ф. А. Внутриправительственные конфликты в период кризиса третьеиюньской системы (1911–1917 гг.) // Российская история. 2009. № 4. С. 77–90.

Гайда Ф. А. О «дневнике Распутина» // Российская история. 2012. № 5. С. 203–205.

Галин В. В. Война и революция. М., 2004.

Галкина О. И. Личность Николая II в освещении английской прессы в годы Первой мировой войны // Личность в истории нового и новейшего времени: Материалы Всероссийской научно-практической конференции (Рязань, 18 апреля 2014 г.) / отв. ред.: И. М. Эрлихсон, Ю. И. Лосев. Рязань, 2014. С. 264–267.

Галкина О. И. Образ русского солдата времён Первой мировой войны на страницах британской прессы // Человек, образ, слово в контексте исторического времени и пространства: материалы Всероссийской научно-практической конференции (Рязань, 23–24 апреля 2015 г.). Рязань, 2015. С. 146–149.

Гальперин Ю. М. Воздушный казак Вердена. М., 1990.

Ганин А. В. Болгарин, защитивший Россию: судьба Иордана Пехливанова // Русский сборник. Исследования по истории России. Т. XI. М., 2012. С. 255–336.

Ганин А. В. Генштабисты и Февральская революция // Февральская революция 1917 года: проблемы истории и историографии. Сб. докладов международной научной конференции / отв. ред. проф. В. В. Калашников; под ред. Д. Н. Меньшикова. СПб., 2017. С. 208–264.

Ганин А. В. Главком Западного фронта Алексей Эверт: Мы предатели своего государя! // Родина. 2017. № 2. С. 49–53.

Ганин А. В. «Зажглась кровавая заря...»: Оренбургские казаки в Русско-японской войне // Русско-японская война 1904–1905. Взгляд через столетие. М., 2004. С. 249–322.

Ганин А. В. И. Г. Пехливанов — один из первых историографов Первой балканской войны // Модернизация vs. война. Человек на Балканах накануне и во время Балканских войн (1912–1913). Сб. ст. М., 2012. С. 391–420.

Ганин А. В. Керенский. Крупный план // Родина. 2017. № 7. С. 26–31.

Ганин А. В. Любимые женщины братьев Игнатьевых: во что они обошлись России? // Родина. 2007. № 3. С. 64–69.

Ганин А. В. Накануне катастрофы. Оренбургское казачье войско в конце XIX — начале XX в. (1891–1917 гг.) М., 2008.

Ганин А. В. Неполномочный командующий: дальневосточная командировка полковника И. Г. Пехливанова в конце 1917 — начале 1918 г. // Казачество Дальнего Востока России в XVII–XXI вв. Сб. науч. статей. Вып. 3. Хабаровск, 2011. С. 91–97.

Ганин А. В. Семь «почему» российской Гражданской войны. М., 2018.

Ганин А. В. Черногорец на русской службе: генерал Бакич. М., 2004.

Ганин А. В., Семёнов В. Г., Левченко А. В. История 1-го Оренбургского казачьего полка. Харьков, 2007.

Гейлер Л. И. О приоритете Филончикова в вопросе обработки операционного поля // Вестник хирургии. 1953. Т. 73. № 2. С. 48–53.

Генералы Великой войны / сост., ред., прим. и комм. Р. Г. Гагкуев. М., 2014.

Георгиева Н. Г., Георгиев В. А. «Летуны — глаза армии» // Вестник РУДН. 2014. № 2. С. 85–100.

Гетрелл П. Беженцы и проблемы пола в России во время Первой мировой войны // Россия и Первая мировая война. Материалы международного научного colloquium. СПб., 1999. С. 112–128.

Герасимов В. А. Георгиевские кавалеры морской авиации России // Военно-исторический журнал. 2004. № 9. С. 77–78.

Герман А. А. «Великая война» и немцы Поволжья (1914–1917 гг.) // Вопросы германской истории: Сб. науч. трудов. Днепропетровск, 2014. С. 224–232.

Гиленсен В. М. Шифровки из Копенгагена // Военно-исторический журнал. 1999. № 3. С. 35–43.

Гильчевский К. Л. Боевые действия второочередных дивизий в мировую войну. М.; Л., 1928.

Гилязов И. А., Гатауллина Л. Р. Российские солдаты-мусульмане в германском плену в годы Первой мировой войны (1914–1920). Казань, 2014.

Глазков В. В. Оружие Великой войны. Гранаты, химическое оружие и огнемёты Российской армии. М., 2018.

Глушков В. В., Долгов Е. А., Шаравин А. А. Корпус военных топографов в годы Первой мировой войны. М., 1999.

Голицын В. В. Ревельский морской батальон смерти // Рейтар. 2008. № 41 (3).

Головин Н. Н. Военные усилия России в мировой войне. Т. I–II, 1939.

Головин Н. Н. Из истории кампании 1914 года на русском фронте. Начало войны и операции в Восточной Пруссии. Прага, 1926.

Головин Н. Н., Ряснянский С. Н. Кавалерийский встречный бой у дер. Ярославиче 8 авг. 1914 // Первопоходник. 1976. № 33.

Голубинов Я. А. «А чего в вине плохого?»: изменение отношения к алкоголю в Великобритании и России в годы Первой мировой войны // Время Великой войны: от глобального переустройства до трансформаций повседневности: сборник статей / отв. ред. И. О. Дементьев. Калининград, 2016. С. 80–91.

Голубинов Я. А. Слухи в русском и британском обществе в годы Первой мировой войны: опыт сравнения // Люди и тексты. Исторический альманах. 2014. № 6. С. 311–324.

Гольдин С. Депортация русской армией евреев из Курляндской и Ковенской губерний (апрель-май 1915 г.) // Евреи в меняющемся мире: Материалы 5-й Междунар. конф., Рига, 16–17 сент. 2003 г. Рига, 2005. С. 260–265.

Гордеев А. А. История казаков. Великая война 1914–1918 гг. Отречение государя. Временное правительство и анархия. Гражданская война. М., 1993.

Горелов С. М. Правовая регламентация ответственности за уклонение от исполнения обязанностей воинской службы путём симуля-

ции болезни или иным способом по уголовным кодексам России // Юрист - Правоведь. 2009. № 1. С. 1–5.

Горелов Ю. П. Учёные Сибири на оборонные нужды Отечества в годы Первой мировой войны // Вестник КемГУ. 2014. № 3 (59). Т. 2. С. 161–165.

Гребенкин И. Н. Армия военного времени как пространство социального конфликта // Великая война. Сто лет / под ред. М. Ю. Мягкова, К. А. Пахалюка. М.; СПб., 2014. С. 158–169.

Грегори А. В. Работа перевязочного отряда 23 пехотной дивизии за войну 1914–1917 годов // Врачебный вестник. 1921. Апрель-июль. С. 17–50.

Греков Н. В. Вражина наслал «огненный шар» // Родина. 2008. № 4. С. 83–85.

Грехов А. В., Грехова Н. Н. Опыт медико-статистического анализа социальных последствий участия России в Первой мировой войне (По материалам Общества русских врачей) // Homo belli — человек войны в микроистории и истории повседневности: Россия и Европа XVIII–XX веков: Материалы Российской научной конференции. Н. Новгород, 2000. С. 118–122.

Гришин А. И. Николай Шилов. В отравленном дыму // Человеческий капитал и профессиональное образование. 2014. № 3 (11). С. 54–69.

Губин В. В. «Продовольственные лишения были весьма ощутительны» // Военно-исторический журнал. 2014. № 12. С. 9–12.

Гужва Д. Г. Информационное противоборство за влияние в русской армии. По материалам военной печати 1917–1918 гг. // Военно-исторический журнал. 2008. № 1. С. 47–50.

Гужва Д. Г. Русская военная печать в годы Первой мировой войны // Военно-исторический журнал. 2007. № 12. С. 37–41.

Гужва Д. Г., Гужва Е. Г. «Пахло яблоками, фруктами и скошенным сеном...»: Газовая атака немцев против русских войск под Сморгонью в ночь с 19 на 20 июля 1916 года // Военно-исторический журнал. 2015. № 10. С. 13–17.

Гулидов А. Ю. Размещение беженцев на территории Владимирской области в годы Первой мировой войны // Ярославский педагогический вестник. 2011. № 1. Т. 1. С. 32–35.

Гундогдыев О. А. «Как стадо испуганных бурей овец, гнали текинцы неприятеля...» // Военно-исторический журнал. 2004. № 8. С. 67–69.

Гутор А. Е. Фронтальный удар пехотной дивизии. М., 1936.

Гущин Ф. А., Жебровский С. С. Пленные генералы Российской императорской армии 1914–1917. М., 2010.

Гуэррини И., Плувиано М. Психические расстройства и контузии во время и после Первой мировой войны. Методы их лечения в итальянской армии // ИНВАЛИДЫ И ВОЙНА. Инвалиды Первой мировой войны: Исторические и нравственные уроки: доклады и выступления участников II Международной конференции «ИНВАЛИДЫ И ВОЙНА. Инвалиды Первой мировой войны: исторические и нравственные уроки». М., 2013. С. 110–120.

Давидсон А. Б. Февраль 1917. Политическая жизнь Петрограда глазами союзников // Новая и новейшая история. 2007. № 1. С. 181–197.

Давидсон А. Б. Что понял и чего не понял лорд Милнер: военный министр Великобритании и другие именитые союзники — в Петрограде за несколько дней до революции // Родина. 2017. № 2. С. 34–38.

Давыденкова А. Г., Баев В. Г., Козлова И. Т. Старообрядчество в культуре России: философские и социально-правовые аспекты / под общ. ред. М. А. Арефьева. СПб., 2015.

Давыдов М. А. «Доказательство от противного»: первые 9 месяцев «сухого закона» 1914 г. и благосостояние населения России // Исторический журнал: научные исследования. 2014. № 2 (20). С. 214–232.

Данилов О. Ю. Пролог «великой войны» 1904–1914 гг. Кто и как втягивал Россию в мировой конфликт. М., 2010.

Данилов Ю. Н. Русские отряды на французском и македонском фронтах 1916–1918 гг. Париж, 1933.

Де-Лазари А. Н. Химическое оружие на фронтах мировой войны 1914–1918 гг. М., 1935.

Демин А. А. Ходынка: взлётная полоса русской авиации. М., 2002.

Драбкина Ф. Царское правительство и «Правда» // Исторический журнал. 1937. № 3–4. С. 115–123.

Дроков С. В. Адмирал Колчак и суд истории. М., 2009.

Дроков С. В. Организатор Женского батальона смерти // Вопросы истории. 1993. № 7. С. 164–169.

Дружинин Ю. О., Емелин А. Ю., Павлушенко М. И., Соболев Д. А. Страницы истории отечественного воздухоплавания. М., 2013.

Дубровская Е. В. Материалы военной цензуры об обстановке в Великом княжестве Финляндском в годы Первой мировой войны // Международные отношения на Европейском Севере и в Арктике в первой четверти XX века: исторический опыт и современность: материалы междунар. науч. конф. «Государственная политика по защите национального суверенитета и урегулированию спорных проблем международных отношений на Европейском Севере и в Арктике в первой четверти XX века: исторический опыт и уроки для современности (Архангельск, 6–10 сентября 2015 г.) / сост. В. И. Голдин, Т. И. Трошина, под общ. ред. В. И. Голдина; Сев. (Аркт.) федер. ун-т им. М. В. Ломоносова. Архангельск, 2015. С. 70–80.

Дузь П. Д. История воздухоплавания и авиации в России: период до 1914 года. М., 1995.

Дуров В. А. Солдатские Георгиевские кресты 1-й мировой войны // Военная быль. 1993. № 4 (133). С. 2–6.

Дузэ Д. Господство в воздухе. Сборник трудов по вопросам воздушной войны. М., 1936.

Дьяконов И. М. Пути истории: От древнейшего человека до наших дней. М., 2007.

Дьячков В. А., Протасов А. Г. Великая война и общественное сознание: превратности индоктринации и восприятия // Россия и Первая мировая война. Материалы международного научного colloquium. СПб., 1999. С. 58–67.

Дякин В. С. Об одной неудавшейся «попытке» царизма решить земельный вопрос в годы Первой мировой войны // Вестник молодых учёных. Исторические науки. 1999. № 1 (5). С. 5–11.

Дякин В. С. Русская буржуазия и царизм в годы Первой мировой войны. М., 1987.

Евдошенко Ю. В. Иностранцы агенты советской нефтяной промышленности 1920–1930-х годов // Экономическое развитие и прак-

тика реформ (История мировой экономики. Вып. 4): Сб. статей. М., 2015. С. 189–226.

Евсеев Н. Свенцянский прорыв 1915 г. М., 1936.

Елизаров М. А. «...Здесь было много стихийного, слепого и страшного мщения». Самосуды на флоте в первые дни Февральской революции 1917 года // Военно-исторический журнал. 2006. № 12. С. 46–50.

Елисеев А. Г., Мармышев А. В., Новиков П. А. Забытая доблесть: Енисейская губерния в годы Первой мировой войны Красноярск, 2014.

Елисеев С. П. Развитие авиации русской армии в Первой мировой войне // Военно-исторический журнал. 2008. № 2. С. 21–28.

Елисеев С. П. Создание и совершенствование системы управления Военно-воздушными силами. По опыту боевых действий в 1914–1917 гг. // Военно-исторический журнал. 2009. № 8. С. 3–10.

Елисеев С. П. Создание организационной структуры авиационной службы русской армии // Военно-исторический журнал. 2006. № 6. С. 15–29.

Елютин О. Н. «Золотой век» железнодорожного строительства в России и его последствия // Вопросы истории. 2004. № 2. С. 47–57.

Емельянов С. Н. Новые вызовы и задачи: военное духовенство в годы Первой мировой и Гражданской войн // Вестник ЛГУ им. А. С. Пушкина. 2015. Т. 4. № 2. С. 51–60.

Емец В. А. Очерки внешней политики России в период первой мировой войны: Взаимоотношения России с союзниками по вопросам ведения войны. М., 1977.

Еремин А. И. Прием и размещение беженцев в Томской губернии в годы Первой мировой войны // Исторический опыт хозяйственного и культурного освоения Западной Сибири: IV научные чтения памяти профессора А. Б. Бородавкина: Сборник научных трудов. Кн. II. Барнаул, 2003. С. 272–276.

Ермаков В. А., Андросов А. А. Исторические этапы формирования «масонского заговора» в России второй половины XVIII — начала XX вв // Интерактивная наука. 2017. № 13. С. 22–34.

Есипов Г. Амазонская рота при Екатерине II // Исторический вестник. 1886. Т. 23. № 1. С. 71–75.

Ефимова М. Р., Долгих Е. А. Статистическая оценка грамотности населения России: от умения читать до учёных степеней // Вопросы статистики. 2016. № 9. С. 77–84.

Жарский А. П., Шентура В. Н. Военно-голубиная связь в Красной армии накануне и в годы Великой Отечественной войны // Военно-исторический журнал. 2011. № 3. С. 7–12.

Жданова И. А. «Век пропаганды»: управление информацией в условиях войны и революции в России в марте-октябре 1917 года // Отечественная история. 2008. № 2. С. 126–142.

Жильцов К. В. Каждый четвертый из генералов... Немецкие военачальники в русской армии (1905–1914 гг.) // Родина. 2007. № 10. С. 68–72.

Жукова Л. В. Икона на войне (по материалам Русско-японской и Первой мировой войн) // Исторический журнал: научные исследования. 2014. № 6 (24). С. 693–710.

Зайончковский П. А. Русский офицерский корпус накануне Первой мировой войны // П. А. Зайончковский (1904–1983 гг.): Статьи, публикации и воспоминания о нем. М., 1998. С. 24–69.

Зайцов А. А. Семёновцы в 1914 году. Гельсингфорс, 1936.

Закатов А. Н. Император Кирилл I в февральские дни 1917 года. М., 1998.

Залесский К. А. Алексей Ермолович Эверт — забытый генерал забытой войны // Известия Лаборатории древних технологий. 2015. № 1 (14). С. 53–85.

Западные окраины Российской империи. М., 2006.

Захаров В. П. Первый военный аэродром. М., 1988.

Захарова Л. Г. Кризис самодержавия накануне 1905 года // Вопросы истории. 1972. № 8. С. 119–140.

Заяц Н. А. К вопросу об использовании химического оружия в Гражданской войне в России // Война и оружие. Новые исследования и материалы. Труды VI Международной научно-практической конференции. В 4 т. Кн. 2. СПб., 2015. С. 229–259.

Заяц Н. А. Царская продразвёрстка. Как изымали хлеб у крестьян Воронежской губернии в годы Первой мировой войны // Родина. 2016. № 4. С. 113–117.

Звегинцов В. В. Русская армия 1914 г. Подробная дислокация. Формирования 1914–1917 гг. Регалии и отличия. Париж, 1959.

Зверев В. О. Иностраннный шпионаж и организация борьбы с ним в Российской империи (1906–1914 гг.). М., 2016.

Зверев С. Э. Суеверия как компонент воинской субкультуры // Вестник СПбГУКИ. 2014. № 2 (19). С. 22–28.

Зверев С. Э., Сторожев Н. Б. Воспитание ненависти к врагу в советской воинской культуре 30–40-х гг. XX в. // Вестник СПбГУКИ. 2014. № 2 (20). С. 21–28.

Земан З., Шарлау У. Кредит на революцию. План Парвуса. М., 2007.

Зданович А. А. «Дело Мясоедова». Новый этап изучения или бег по кругу // Новейшая история России. 2014. № 3. С. 234–247.

Зданович А. А. Как «реконструировали» контрразведку в 1917 году // Военно-исторический журнал. 1998. № 3. С. 50–58.

Зданович А. А., Измозик В. С. Сорок лет на секретной службе: жизнь и приключения Владимира Кривоша. М., 2007.

Злоказов Г. И. Материалы Особой следственной комиссии Временного правительства об июльских событиях 1917 года // Отечественная история. 1999. № 5. С. 73–87.

Зорин В. Ю., Аманжолова Д. А., Кулешов С. В. Национальный вопрос в Государственных думах России: опыт законотворчества. М., 1999.

Зумпф А. Инвалидность и экспертиза во время Первой мировой войны в России // Большая война России: Социальный порядок, публичная коммуникация и насилие на рубеже царской и советской эпох. М., 2014. С. 58–78.

Зырянов П. Н. Русские монастыри и монашество в XIX и начале XX века. М., 2002.

Иванов А. А. Мясо и политика (правые и закон о мясопустных днях) // Герценовские чтения 2009. Актуальные проблемы социальных наук. СПб., 2010. С. 92–96.

Иванов А. А. Образ спецслужб Российской империи в общественном сознании в период Первой мировой войны (1914–1917) // Известия Самарского научного центра РАН. 2008. Т. 10. № 4. С. 1045–1052.

Иванов Б. Н. Борьба с воздушным врагом: по опыту зенитной обороны на Восточно-европейском фронте в 1914–1917 гг. М.; Л., 1930.

Иванов В. И. Мукденское сражение. К 100-летию Русско-японской войны 1904–1905 гг. // Россия и АТР. 2005. № 3. С. 131–138.

Иванов Д. «Рожденный на заре Свободы — за Неё умрёт». Части смерти в русской армии 1917 г. // Военный сборник. Альманах российской военной истории. М., 2004. С. 113–126.

Ивановский В. С. Создание и роль органов тыла в годы иностранной военной интервенции и Гражданской войны в России 1918–1922 гг. // Материалы международной научно-практической конференции «История Гражданской войны в России 1917–1922 гг.». М., 2016. С. 11–18.

Из истории и мифологии революции. Почему евреи? «Круглый стол» // Отечественная история. 2000. № 2. С. 89–121.

Изместьев П. И. Очерки по военной психологии (Некоторые основы тактики и военного воспитания). Пг., 1923.

Измозик В., Старков Б., Павлов Б., Рудник С. Подлинная история РСДРП — РКП(б) — ВКП(б). Краткий курс. Без умолчаний и фальсификаций. СПб., 2010.

Ильин А. В. Об Особом совещании по устройству беженцев (1915 — февраль 1917 гг.) // Известия вузов. Правоведение. 1991. № 5. С. 49–55.

Ильина Т. Н. Герои Великой войны: Материалы Трофейной комиссии в собрании Военно-исторического музея артиллерии, инженерных войск и войск связи. М., 2014.

Иоффе Г. З. Выселение евреев из прифронтовой полосы в 1915 году // Вопросы истории. 2001. № 9. С. 85–97.

Иоффе Г. З. Крах российской монархической контрреволюции. М., 1977.

Искендеров А. А. Закат империи. М., 2001.

Исламов Т. М. Австро-Венгрия в Первой мировой войне. Крах империи // Новая и новейшая история. 2001. № 5. С. 14–46.

Исмаилов Э. Э. Азербайджанцы, награждённые Георгиевским оружием в 1914–1917 гг. // IRS Наследие: Международный азербайджанский журнал. 2014. № 4 (7). С. 46–51.

Исмаилов Э. Э. Георгиевские кавалеры — азербайджанцы. М., 2005.

Исхаков С. М. Тюрки-мусульмане в российской армии (1914–1917) // Тюркологический сборник. 2002. Россия и тюркский мир. М., 2003. С. 245–280.

Казаков А. Е. Особенности реализации военно-автомобильной повинности в России в годы Первой мировой войны (на примере Казанского военного округа) // Известия РГПУ им. А. И. Герцена. 2008. № 76. С. 159–163.

Казаков М. И. Солдатский бунт // Вопросы истории. 1973. № 4. С. 207–209.

Казаковцев С. В. Первая мировая война в письмах воинов-вятичей // Военно-исторический журнал. 2007. № 4. С. 51–54.

Камбуров Г. Братание между русскими и болгарскими воинами в годы Первой мировой войны // Военно-исторический журнал. 1970. № 6. С. 112–114.

Кандидов Б. П. Церковный фронт в годы мировой войны. М., 1929.

Кандевила Л., Вольдман Д. От личного номера до генетического кода: обращение с останками лиц, погибших на войне, личность которых требуется установить // Международный журнал Красного Креста. 2002. № 848. С. 37–53.

Караман В. Н., Рыкунов Д. Э. Письма Первой мировой войны в газете «Дальний Восток» // Ойкумена. 2014. № 2. С. 117–136.

Карелин В. А. Проблема интернирования русских военнопленных Первой мировой войны // Новая и новейшая история. 2010. № 1. С. 93–105.

Карпачев С. П. Путеводитель по тайнам масонства. М., 2002.

Карпенко С. В., Крушельницкий А. В. Начало и обострение Гражданской войны: становление большевистской диктатуры и государственности Белого движения (конец 1917 — начало 1919 гг.) // Гражданская война в России, 1917–1922: Очерки экономической и политической истории. М., 2013. С. 24–65.

Карташев А. В. Начало подготовки авиационных кадров в России // Актуальные проблемы социогуманитарного знания: Сб. науч. трудов. Вып. XVIII. Ч. 2. Ставрополь, 2009. С. 50–53.

Карташев А. В., Фирсов Р. А. Быт и повседневность русских авиаторов в летных школах Великобритании в 1917 году // Культурное

измерение войны: Первая мировая война в образах, в памяти и истории. Ставрополь, 2015. С. 119–124.

Карташев А. В., Фирсов Р. А. В небе двух империй. М., 2014.

Карцева Н. П. Военное духовенство в национальных формированиях русской армии в 1914–1917 годах // Вестник Пермского университета. Серия: История. 2014. № 3 (26). С. 143–148.

Касимов А. С. Продовольственный кризис в земледельческих губерниях Центральной России накануне Февральской революции // Известия ПГПУ. Гуманитарные науки. 2007. № 4 (8). С. 91–94.

Катагощина М. В., Шевелев И. Г. Повседневная жизнь Российской армии (По материалам ОПИ ГИМ) // Первая мировая война. Исследования. Документы. М., 2014. С. 182–201.

Катков Г. М. Февральская революция. М., 1997.

Кацис Л. Ф. К проблеме анализа фольклорных записей из зоны славяно-иудейских контактов (на примере текстов о мудрецах и праведниках) // Мудрость — праведность — святость в славянской и еврейской культурной традиции: Сб. статей. Вып. 33. М., 2011. С. 171–190.

Качанов А. А. Специфика региональной преступности в условиях Первой мировой войны 1914–1918 гг. (на материалах Ставрополья) // Институт судебных следователей в России: история и современность (к 145-летию проведения судебной реформы на Тереке и Кубани): Материалы международной научно-практической конференции (17–18 ноября 2016 г.). Ставрополь, 2016. С. 213–217.

Каширин В. Б. Несостоявшаяся экспедиция русских вооружённых сил на Балканы осенью 1915 года // Новая и новейшая история. 2004. № 6. С. 175–203.

Каширин В. Б. «Усусам» по сусалам, или взятие Маковки: Победа русских войск на высоте 958 в Сколевских Бескидах // Родина. 2010. № 4. С. 72–77; № 6. С. 58–61.

Кельнер В. Е. Очерки по истории русско-еврейского книжного дела во второй половине XIX — начале XX в. СПб., 2003.

Керсновский А. А. История Русской армии. Т. III. М., 1994.

Керсновский А. А. История Русской армии. Т. IV. М., 1994.

Кириллов А. В. Радиоэлектронное противоборство влияло на ход операций Первой мировой войны // Военно-исторический журнал. 2004. № 8. С. 47–49.

Китанина Т. М. Россия в Первой мировой войне 1914–1917 гг.: экономика и экономическая политика. Курс лекций. СПб., 2016.

Кладо Н. Л. Значение флота в ряду военных средств государства // Военно-морская идея России: Духовное наследие Императорского флота. М., 1999. С. 22–38.

Клочков Д. А. Гвардейская пехота: нижние чины. М., 2011.

Клочков Д. А. Облик солдата Российской императорской армии периода Первой мировой войны. Мифы и реальность // Первая мировая война, Версальская система и современность: сб. статей / отв. ред. И. Н. Новикова, А. Ю. Павлов, А. А. Малыгина. СПб., 2014. С. 40–45.

Кнорре Е. Ю. Идеал нового «мы» в дневниках и художественных произведениях М. Пришвина 1914–1928 гг. // Соловьевские исследования. 2015. Вып. 3 (47). С. 130–142.

Ковалев И. А. Младшие члены Дома Романовых на фронтах Первой мировой войны // Военный сборник. 2013. Т. 2. № 2. С. 126–133.

Ковыркин Е. В. К вопросу о заградительных отрядах в Красной армии // Военно-исторический журнал. 2008. № 4. С. 28–29.

Кожевникова Г. В. Главное Управление Генерального штаба и Ставка Верховного главнокомандующего: проблема преемственности оперативного управления Вооруженными силами (1914–1917 гг.) // Государственный аппарат в России в годы революции и Гражданской войны. Материалы Всероссийской конференции 22 декабря 1997 г. М., 1998. С. 122–128.

Козлов А. В. 14-й Гренадерский Грузинский полк в Великой войне. 1915 год. М., 2017.

Козлов В. П. Реабилитация подлогом // Вопросы истории. 2012. № 4. С. 83–90.

Козлов Д. Ю., Подсобляев Е. Ф., Грибовский В. Ю. «Должен признать... что к делу развития морской силы Колчак имел громадное влияние»: К вопросу об эффективности управления силами флота вице-адми-

ралом А. В. Колчаком // Военно-исторический журнал. 2006. № 2. С. 28–36.

Козлов Я. В. Возвращение политэмигрантов через Германию в Россию весной 1917 года // Революция 1917 года в России: новые подходы и взгляды. Сб. науч. ст. / Ред. колл.: А. Б. Николаев, Д. А. Бажанов, А. А. Иванов. СПб., 2015. С. 170–187.

Колганов А. И. Миф о «немецком золоте» // Альтернативы. 2006. № 2 (34).

Коленковский А. К. Зимняя операция в Восточной Пруссии в 1915 г. М.; Л., 1927.

Коленковский А. К. Маневренный период Первой мировой империалистической войны 1914 г. М., 1940.

Колмаков Ю. П. Захоронения на территории Иркутска (1917–1940) // Земля Иркутская. 2006. № 3 (31). С. 28–35.

Колоколов Б. Г. Жандарм с царем в голове: жизненный путь руководителя личной охраны Николая II. М., 2009.

Колоницкий Б. И. Воин «старого времени»: образы великого князя Николая Николаевича в годы Первой мировой войны // Studia Russica Helsingiensia et Tartuensia X: «Век нынешний и век минувший»: культурная рефлексия прошедшей эпохи: В 2 ч. Ч. 2. Тарту: Tartu Ülikooli Kirjastus, 2006. С. 297–326.

Колоницкий Б. И. Символы власти и борьба за власть: к изучению политической культуры российской революции 1917 года. СПб., 2012.

Колоницкий Б. И. Слухи об императрице Александре Фёдоровне и массовая культура (1914–1917) // Вестник истории, литературы, искусства. Отд-ние ист.-филол. наук РАН. М., 2005. С. 362–378.

Колоницкий Б. И. «Трагическая эротика»: Образы императорской семьи в годы Первой мировой войны. М., 2010.

Колоскова Е., Литвин А. «Снято аппаратом 6х9...» // Родина. 2014. № 8. С. 58–61, 139–144.

Комаров Н. Я. Военная авиация и средства ПВО России в годы Первой мировой войны // Вопросы истории. 1974. № 4. С. 202–208.

Кондратьев Н. Д. Рынок хлебов и его регулирование во время войны и революции. М., 1922.

Кондратьев Н. Д. Рынок хлебов и его регулирование во время войны и революции. М., 1991.

Кондрашин И. В. Идеологические основы советского архивного строительства на рубеже 1920–1930-х гг. // Вестник РУДН. Серия «История России». 2007. № 3. С. 119–125.

Коняев Р. В. Организация противогазовой защиты русской армии в годы Первой мировой войны: на примере Омского военного округа // Молодой учёный. 2016. № 10 (114). С. 1084–1087.

Коняев Р. В. Подготовка нижних чинов для русской армии в Омском военном округе в годы Первой мировой войны // Мир Евразии. 2016. № 3 (34). С. 32–37.

Корнеев В. В., Козлов Я. В. Финансовое положение газеты «Правда» в период двоевластия (март-май 1917 г.) // Октябрьской революции — 100 лет. Сб. ст. М., 2017. С. 77–91.

Королева Ю. А. Егорьевский след в Первой мировой / под ред. Н. Н. Артемовой. СМ., 2014.

Корольков Г. К. Лодзинская операция 2 ноября — 19 декабря 1914 г. М., 1934.

Корсун Н. Г. Сарыкамышская операция. М., 1937.

Костырченко Г. В. Депортация — мистификация // Отечественная история. 2003. № 1. С. 92–113.

Костяев Э. В. Российские социал-демократы и Приказ № 1 Петроградского Совета от 1 марта 1917 г. // Власть. 2014. № 4. С. 147–151.

Коцюбинский Д. А., Семькина Е. В. «Развратный хлыст» или жертва молвы? // Родина. 2015. № 10. С. 108–111.

Кривчиков В. М. Обеспечение техническими средствами приготовления пищи и выпечки хлеба в полевых условиях войск Красной Армии в конце 1930-х — начале 1940-х гг. // Вестник Полоцкого государственного университета. Серия А: Гуманитарные науки. 2016. № 1. С. 57–61.

Кринко Е. Ф. «Хуже врага...»: Дезертирство в СССР накануне и в годы Великой Отечественной войны // История и историки в контексте времени. 2011. Вып. 8. С. 90–105.

Кринко Е. Ф., Тажиудинова И. Г. Питание военнослужащих в 1914–1915 гг. // Вопросы истории. 2012. № 5. С. 39–54.

Кричевский Я. Н. Санитарная служба французской армии во время мировой войны 1914–1918 гг. М., 1939.

Кручинин А. Екатеринбург во время Великой войны 1914–1918 гг. // Веси. 2014. № 2. С. 6–23.

Крылов А. Б. 29-й и 67-й Сибирские стрелковые полки на Германском фронте 1914–1918 гг. (по архивным документам). М., 2014.

Кудрина Ю. В. Дневник императрицы. Из архивного наследия Марии Фёдоровны // Родина. 2001. № 9. С. 41–47.

Кудрина Ю. В. Из архивного наследия императрицы Марии Фёдоровны // Новая и новейшая история. 1999. № 6. С. 68–80.

Кудрина Ю. В. «...Ужасно думать, что это только начало»: Война глазами вдовствующей императрицы Марии Фёдоровны // Первая мировая война. Пролог XX века. М., 1998. С. 446–463.

Кузнецов Б. И. Действия 19-го армейского корпуса во встречном бою 26–27 августа 1914 г. // Война и революция. 1935. Июль–август. С. 71–91.

Кузнецова Ю. Н., Кривопалова Н. Ю. Химическое оружие в России в годы Первой мировой войны // XIII Королёвские чтения: Международная молодежная научная конференция, Самара, 6–8 октября 2015 года: Тезисы докладов. Т. 2. Самара, 2015. С. 332–333.

Куликов В. П. Российская армейская авиация в I мировой войне // Авиация и время. 1997. № 4. С. 40–44.

Куликов В. П. Русская авиация в Первой мировой войне. М., 2014.

Куликов С. В. Бюрократическая элита Российской империи накануне падения старого порядка (1914–1917). Рязань, 2004.

Куликов С. В. Император Николай II как реформатор: к постановке проблемы // Российская история. 2009. № 4. С. 45–60.

Куликов С. В. «Революции неизменно идут сверху...»: падение царизма сквозь призму элитистской парадигмы // Нестор. Ежеквартальный журнал истории и культуры России и Восточной Европы. 2007. № 11. С. 115–183.

Куликов С. В. Февральская революция спустя сто лет (продолжение) // Вестник СПбГУ. История. 2017. Т. 62. Вып. 4. С. 736–750.

Куманев Г. А. Война и эвакуация в СССР. 1941–1942 годы // Новая и новейшая история. 2006. № 6. С. 7–27.

Курицын С. В. Братания на Русском фронте в послеоктябрьский период (25 октября 1917 — январь 1918 гг.) // Октябрьской революции — 100 лет. Сб. ст. М., 2017. С. 241–249.

Курицев А. Н. Беженство // Россия и Первая мировая война. Материалы международного научного colloquium. СПб., 1999. С. 129–146.

Курицев А. Н. Беженцы Первой мировой войны в России (1914–1917) // Вопросы истории. 1999. № 8. С. 98–113.

Курицев А. Н. Военные беженцы в городах России (1914–1917 гг.) // Культуры городов Российской империи на рубеже XIX–XX веков (Материалы международного colloquium, Санкт-Петербург 14–17 июня 2004 года). СПб., 2009. С. 323–335.

Кюнг П. А. Трансформация экономики Российской империи в период Первой мировой войны // Россия в годы Первой мировой войны, 1914–1918: материалы Междунар. науч. конф. (Москва, 30 сентября — 3 октября 2014 г.) / отв. ред.: А. Н. Артизов, А. К. Левыкин, Ю. А. Петров. М., 2014. С. 407–416.

Лаврова Е. М. «Принять жертвование мы согласимся лишь после тщательнейшей проверки...»: новые документы о взаимоотношениях большевиков с Карлом Моором в 1917 году // Революция 1917 года в России: новые подходы и взгляды. Сб. научных ст. / ред. колл.: А. Б. Николаев (отв. ред. и отв. сост.), Д. А. Бажанов, А. А. Иванов. СПб., 2017. С. 95–114.

Ланник Л. В. Победоносные проигравшие: германская военная элита в 1914–1921 гг. СПб., 2015.

Ланник Л. В. Реакция на Русскую революцию командования германских войск на Востоке в 1917–1919 гг. // Исторические исследования. 2017. № 6. С. 54–68.

Ланник Л. В. Русский фронт, 1914–1917 годы. СПб., 2018.

Лашков А. Ю. Оознавательные знаки авиации России // Военно-исторический журнал. 2002. № 8. С. 47–49.

Левин Л. И. В Архангельске жили евреи. Архангельск, 2008.

Левшин К. В. Организация военной печати в Советской России в годы Гражданской войны (на материалах газеты «Боевая правда»,

1919–1920 гг.) // Научно-технические ведомости СПбГПУ. Гуманитарные и общественные науки. 2015. № 1 (215). С. 83–91.

Ледров С. М. Становление системы государственного регулирования кожевенной промышленности России в годы Первой мировой войны (на примере Нижегородской губернии) // Вестник Чувашского университета. 2015. № 2. С. 77–83.

Летягин В. Бой у деревни Каушен (6 августа 1914 г.) // Великая и забытая: материалы международной научно-практической конференции / ред.-сост. К. А. Пахалюк. Калининград; Гусев, 2013. С. 37–42.

Лиддел Гарт Б. Г. Правда о Первой мировой войне. М., 2009.

Липина С. А. Кожевенно-обувная промышленность Вятской губернии в начале XX века // Исторические, философские, политические и юридические науки, культурология и искусствоведение. Вопросы теории и практики. 2011. № 7 (13): в 3-х ч. Ч. III. С. 125–129.

Лисова Л. М. Источники по Первой мировой войне в фондах Национального исторического архива Беларуси: опыт изучения и систематизации // Последняя война Российской империи: Россия, мир накануне, в ходе и после Первой мировой войны по документам российских и зарубежных архивов. М., 2006. С. 134–144.

Лисовенко Д. У. Их хотели лишить Родины. М., 1960.

Лихачева Т. Н. Беженцы-поляки в годы Первой мировой войны во внутренних губерниях Российской империи // Российско-польский исторический альманах. Вып. IV. Ставрополь; Волгоград; М., 2009. С. 196–205.

Лиходедов В. А., Педтиев В. П., Щеглов Г. Э. Полигон: История Скобелевского военного лагеря = Firing Range: The History Of Skobelevsky Military Camp. Минск, 2017.

Логинов В. Т. Неизвестный Ленин. М., 2010.

Лор Э. Российское гражданство: от империи к Советскому Союзу. М., 2017.

Луговой Б. Н. Артиллерийская газовая атака. Белград, 1926.

Лужбин А. В. Действия русской конницы в сражениях Первой мировой войны. СПб., 2014.

Лукоянов И. В. Архив и исследователь: случай РГИА // Ab Imperio. 2007. № 3. С. 355–370.

Лукоянов И. В. Камарилья // Россия и Первая мировая война. Материалы международного научного colloквиума. СПб., 1999. С. 230–239.

Лукоянов И. В. Россия и сепаратный мир (1914–1917 гг.): из внешне-политической во внутривополитическую проблему // Вестник ВятГГУ. 2014. № 9. С. 80–93.

Лызлова Т. С. «Евреи прибрали к рукам Россию»: Антисемитские настроения на Смоленщине в первой трети XX века // Родина. 2006. № 2. С. 33–37.

Ляндрес С. Новые документы о финансовых субсидиях большевикам в 1917 году // Отечественная история. 1993. № 2. С. 128–143.

Мавродин В. В. Брусилов. М., 1943.

Макаренко П. В. Большевики и Брестский мир // Вопросы истории. 2010. № 3. С. 3–21.

Макаренко П. В. Германский фактор в Октябрьской революции 1917 г. // Вопросы истории. 2008. № 5. С. 30–45.

МакНил Ш. Секретный план спасения царской семьи. М., 2006.

Мак-Ки А. Сухой закон в годы Первой мировой войны: причины, концепция и последствия введения сухого закона в России. 1914–1917 гг. // Россия и Первая мировая война. Материалы международного научного colloквиума. СПб., 1999. С. 151–155.

Малыгина А. А. Опыт химической войны стран Антанты: сравнительный анализ // Великая война 1914–1918: Альманах Российской ассоциации историков Первой мировой войны: Россия в Первой мировой войне. Вып. 3. М., 2013. С. 55–64.

Мальков В. Л. Большевики и «германское золото». Находки в архивах США // Новая и новейшая история. 1993. № 5. С. 42–52.

Маляров В. Н. Российские инженерные рабочие войска в эпоху великих потрясений. Ч. 1. От Первой мировой войны до Октября 17-го // Альманах «Пространство и время». 2014. Т. 7. Вып. 1.

Маркова М. Т. Мобилизация в армию в Псковской губернии: 1905 и 1914 гг. // Псков. 2014. № 40. С. 163–169.

Маркс Б. М. Места памяти погибших в Первой мировой войне русских солдат в Лодзи и ее окрестностях // Историческая память,

власть и дисциплинарная история: Материалы международной научной конференции. Пятигорск, 2010.

Меленберг А. А. Немцы в российской армии накануне Первой мировой войны // Вопросы истории. 1998. № 10. С. 127–130.

Мельгунов С. П. Как большевики захватили власть. Октябрьский переворот 1917 г. Париж, 1953.

Мельгунов С. П. Легенда о сепаратном мире (Канун революции). Париж, 1957.

Мельгунов С. П. Мартовские дни 1917 года. Париж, 1961.

Мельгунов С. П. Мартовские дни 1917 года. М., 2008.

Мельгунов С. П. На путях к дворцовому перевороту. Париж, 1931.

Мельтюхов М. И. Материалы особых отделов НКВД о настроениях военнослужащих РККА в 1939–45 гг. // Военно-историческая антропология. Ежегодник, 2002. Предмет, задачи, перспективы развития. М., 2002. С. 306–318.

Меринг Ф. История войн и военного искусства. СПб., 2000.

Микиртичан Г. Л. Общественная и благотворительная помощь детям в годы Первой мировой войны // Санкт-петербургский педиатр. 2013. № 23.

Минаков С. Т. 1937. Заговор был!. М., 2010.

Минаков С. Т. «Наполеон» из Орловской губернии (подпоручик Тухачевский в 1914 г.) // Первая мировая война и российская провинция. Материалы международной научной конференции. Орёл, 29 апреля 2014 г. Орёл, 2014. С. 43–57.

Миндлин А. Б. Проекты Объединенного дворянства России по «еврейскому вопросу» // Вопросы истории. 2002. № 4. С. 13–26.

Миненков Д. Д. Система тылового ополчения в СССР (1930–1937 гг.). Новосибирск, 2017.

Мировые войны XX века. Кн. 1: Первая мировая война: Ист. очерк. М., 2002.

Миронов Б. Н. Когда в России жилось хорошо? Эпизод второй. 1861–1917 годы // Родина. 2008. № 5. С. 80–85.

Миронов В. Б. Первая мировая война. Борьба миров. М., 2014.

Миронов В. В. Ревизия ценностных представлений австро-венгерских фронтовиков периода Первой мировой войны 1914–1918 гг. //

Военно-историческая антропология. Ежегодник, 2005/2006. Актуальные проблемы изучения. М., 2006. С. 213–219.

Мионов В. В. Формы солдатского протеста в австро-венгерской армии во время Первой мировой войны // Новая и новейшая история. 2011. № 1. С. 196–202.

Михалев Н. А., Пьянков С. А. Беженцы Первой мировой войны в Российской империи: численность, размещение, состав // Уральский исторический вестник. 2015. № 4 (49). С. 95–105.

Михайлова М. В., Назарова А. В. Публицистика Е. Н. Чирикова периода Первой мировой войны // Русская публицистика и периодика эпохи Первой мировой войны: политика и поэтика. Исследования и материалы. М., 2013. С. 180–190.

Михеев В. Р., Катыхов Г. И. Сикорский. СПб., 2004.

Морозов С. Д. Людские потери России в Первой мировой войне // Свободная мысль. 2008. № 2. С. 167–174.

Морозов С. Д. Мужчины и женщины России в годы Первой мировой войны: демографический кризис и потери населения // Женщина в российском обществе. 2014. № 3. С. 10–20.

Мультипули П. В. Господь да благословит решение моё... Император Николай II во главе действующей армии и заговор генералов. СПб., 2002.

Мультипули П. В. Николай II: Отречение, которого не было. М., 2010.

Мурашов Д. Ю. Тема беженцев в публикациях журнала «Вестник Пензенского земства» // Первая мировая война в истории российской нации: сб. науч. ст. Междунар. науч.-практ. конф., посвящ. 100-летию начала Первой мировой войны (г. Пенза, 10–11 июня 2014 г.) / под общ. ред. О. А. Суховой, О. В. Ягова. Пенза, 2014. С. 84–89.

Мурашко А. И. Деятельность подразделений жандармов по обеспечению правопорядка и общественной безопасности на железных дорогах Беларуси во второй половине XIX — начале XX вв. // Сацыяльна-эканамічны і прававыя даследаванні. 2008. № 2. С. 104–121.

Мэсси Р. Николай и Александра: Биография. М., 2006.

Нагорная О. С. «Другой военный опыт»: российские военнопленные Первой мировой войны в Германии (1914–1920 гг.). М., 2010.

Нагорная О. С. Религиозная жизнь российских военнопленных в немецких лагерях в годы Первой мировой войны // Отечественная история. 2008. № 5. С. 156–165.

Нагорная О. С. Русские генералы в германском плену в годы Первой мировой войны // Новая и новейшая история. 2008. № 6. С. 94–108.

Нам И. В. Численность и национальный состав беженцев в Сибири в годы Первой мировой войны // Исторический опыт хозяйственного и культурного освоения Западной Сибири. IV научные чтения памяти профессора А. П. Бородавкина: Сборник научных трудов. Барнаул, 2003. Кн. II. С. 276–279.

Нарский И. В. Фронтовой опыт русских солдат. 1914–1916 годы // Новая и новейшая история. 2005. № 1. С. 194–204.

Насонов К. А. Вещевое обеспечение военнослужащих Красной армии в годы Великой Отечественной войны // Военно-исторический журнал. 2011. № 7. С. 60–63.

Нежинский Л. Н. В интересах народа или вопреки им? Советская международная политика в 1917–1933 годах. М., 2004.

Нелипович С. Г. Восточно-Прусская операция 4 (17) августа — 2 (15) сентября 1914 г. // Доклады Академии военных наук. «Первая мировая война: поиски новых подходов к исследованию, приглашение к диалогу». 2006. № 5 (23). С. 112–141.

Нелипович С. Г. Генерал от инфантерии Н. Н. Янушкевич: «Немецкую пакость уволить, и без нежностей...»: Депортации в России, 1914–1918 гг. // Военно-исторический журнал. 1997. № 1. С. 42–53.

Нелипович С. Г. Крючковиана — мертворождённая легенда // Время Великой войны: от глобального переустройства до трансформаций повседневности: сборник научных статей / отв. ред. И. О. Деметьев. Калининград, 2016. С. 35–51.

Нелипович С. Г. Ладья Харона: потери сторон в октябрьской кампании (Варшавско-Ивангородской операции) 1914 г. на русском фронте Первой мировой войны // Великая война: сто лет / под ред. М. Ю. Мягкова, К. А. Пахалюка. М.; СПб., 2014. С. 52–86.

Нелипович С. Г. Первый блин комом: Восточно-Прусская операция 1914 г. Саарбрюкен, 2012.

Нелипович С. Г. Роль военного руководства России в «немецком вопросе» в годы 1-й Мировой войны (1914–1917) // Российские немцы. Проблемы истории, языка и современного положения. М., 1996. С. 262–283.

Нелипович С. Г. Русский фронт Первой мировой войны: потери сторон. 1914. М., 2017.

Немова С. Д. Денежные и кружечные сборы для оказания временной помощи пострадавшим от военных действий в г. Ростове-на-Дону в годы Первой мировой войны // Материалы международной научно-практической конференции «Строительство 2006». Ростов-н/Д, 2006. С. 423.

Ненароков А. П. 1917: краткая история, документы, фотографии. М., 1988.

Нефедов С. А. Демографически-структурный анализ социально-экономической истории России. Конец XV — начало XX века. Екатеринбург, 2005.

Нефедов С. А. Неизвестная Февральская революция (часть 2) // Новейшая история России. 2018. Т. 8. № 1. С. 29–44.

Нефедов С. А. О Февральской революции и «заговоре Гучкова» // Историческая и социально-образовательная мысль. 2017. Т. 9. № 2/1. С. 15–19.

Нефедов С. А. Продовольственный кризис в Петрограде накануне Февральской революции // Quaestio Rossica. Vol. 5. № 3. С. 635–665.

Нефедов С. А. Россия в плену виртуальной реальности // О причинах русской революции. М., 2010. С. 351–367.

Нефедов С. А. Февраль 1917 года: неизбежность революции // Февральская революция 1917 года в России: история и современность. Сборник материалов регионального научного семинара. Екатеринбург, 2007. С. 59–65.

Николаев А. П. Интервенция Германии // Интервенция на Северо-Западе России 1917–1920 гг. СПб., 1995. С. 85–138.

Николаевский Б. И. Русские масоны и революция / ред.-сост. Ю. Г. Фельштинский. М., 1990.

Николенко Ф., Коноplenко И. Техника полевого хлебопечения в Советской Армии // Тыл и снабжение Советских Вооруженных Сил. 1947. № 7.

Нилланс Р. Генералы Великой войны. Западный фронт 1914–1918. М., 2005.

Новиков П. А. Документация о людских потерях сибирских стрелковых полков в Первой мировой войне // Вестник ТомГУ. 2009. № 319. С. 92–98.

Новикова И. Н. Германия стремилась к сепаратному миру с Россией. 1914–1916 гг. // Военно-исторический журнал. 2007. № 1. С. 16–20.

Новотельнов С. А. Сфагн (торфяной мох) как всасывающий перевязочный материал для гнойных ран. М.; Л., 1941.

Норден А. Между Берлином и Москвой. К истории германо-советских отношений. М., 1956.

Оболонкова М. А. Эпизод истории Великой войны как элемент исторической памяти европейцев: рождественское перемирие 1914 года // Вестник ПермГУ. 2010. Вып. 1 (13). С. 8–14.

Объедков И. В. Русские офицеры на V Олимпийских играх // Военно-исторический журнал. 1990. № 1. С. 89.

Олейников А. В. Захвачены в бою. Трофеи русской армии в Первой мировой. М., 2015.

Олейников А. В. Исчисление боевых потерь на Русском фронте Первой мировой войны 1914–1917 гг.: проблемы и противоречия // Русский исторический сборник. Вып. 5. М., 2013. С. 96–115.

Олейников А. В. Россия — щит Антанты. С предисловием Николая Старикова. СПб., 2016.

Ольденбург С. С. Царствование Николая II. М., 2003.

Ольшевский В. Г. Экономика России не выдержала военного напряжения: в результате произошёл развал империи // Военно-исторический журнал. 2005. № 12. С. 21–26.

Оппель В. А., Фёдоров С. П. Наставление к определению вероятности саморанения огнестрельным оружием («самострела»). Пг., 1920.

Осокина Е. А. За фасадом «сталинского изобилия»: Распределение и рынок в снабжении населения в годы индустриализации. 1927–1941. М., 1999.

Останин А. А., Чадина О. Н. Огнестрельные ранения мягких тканей и роль врача при выявлении случаев членовредительства в рядах РККА в годы Великой Отечественной войны // Исторический опыт медицины в годы Великой Отечественной войны 1941–1945 гг. IV Всероссийская конференция (с международным участием). Доклады и тезисы. М., 2008. С. 109–112.

Острецов В. М. МASONСТВО, культура и русская история: историко-критические очерки. М., 2004.

Островский А. В. Государственно-капиталистические и кооперативные тенденции в экономике России: 1914–1917 // Россия и Первая мировая война. Материал международного научного colloквиума. СПб., 1999. С. 483–496.

Оськин М. В. Главкомандующие фронтами и заговор 1917 г. М., 2016.

Оськин М. В. Командования фронтов зимой 1917 г. в борьбе с кризисом продовольственного снабжения действующей армии // Вестник РУДН. Серия: История России. 2015. № 4. С. 24–33.

Оськин М. В. Неизвестные трагедии Первой мировой. Пленные. Дезертиры. Беженцы. М., 2011.

Оськин М. В. Николай Владимирович Рузский // Вопросы истории. 2012. № 4. С. 53–72.

Оськин М. В. Питание русского солдата в период Первой мировой войны (1914–1917) // Война и оружие. Новые исследования и материалы. Труды Седьмой Международной научно-практической конференции 18–20 мая 2016 года. СПб., 2016. С. 208–222.

Оськин М. В. Питание солдата в окопах Первой мировой войны // История повседневности. 2017. № 3 (5). С. 127–142.

Оськин М. В. Продовольственная политика Министерства земледелия в период Первой мировой войны (июль 1914–февраль 1917 г.) // Вестник РУДН. 2017. Т. 16. № 2. С. 197, 198.

Оськин М. В. Проект военного ведомства 1915 года о военно-продовольственной повинности как отражение проблемы снабжения

фронта в период Первой мировой войны // Вестник ВГУ. Серия: История. Политология. Социология. 2015. № 3. С. 91–97.

Оськин М. В. Российские дезертиры Первой мировой войны // Вестник ПСТГУ II: История. История Русской Православной церкви. 2014. Вып. 5 (60). С. 46–60.

Оськин М. В. Русская армия и продовольственный кризис в 1914–1917 гг. // Вопросы истории. 2010. № 3. С. 144–152.

Оськин М. В. Русская лошадь в Первой мировой войне // Военно-исторический журнал. 2009. № 7. С. 42–45.

Павлов А. Ю. Русские добровольцы во французской армии // ФРАНЦИЯ — РОССИЯ, 1914–1918 гг.: от альянса к сотрудничеству: Материалы франко-российского colloquium, 15–16 сентября 2014 г., г. Ярославль / пер. под рук. К. В. Игнатъевой. М., 2015. С. 126–143.

Павлов А. Ю. Скованные одной цепью: стратегическое взаимодействие России и ее союзников в годы Первой мировой войны, 1914–1917. СПб., 2008.

Павлов А. Ю. Гурты порционного скота и их роль в обеспечении мясным довольствием войск Северо-Западного (Западного) фронта российской армии в годы Первой мировой войны // Учёные записки УО ВГУ им. П. М. Машерова. 2012. Т. 14. № 2. С. 79–89.

Павлов А. Ю. Деятельность государственных органов и общественных организаций Гродненской губернии по обеспечению обувью российской армии в годы Первой мировой войны // Вестник Полоцкого государственного университета. Серия А. Гуманитарные науки. 2017. № 1. С. 52–58.

Павлов А. Ю. Значение войсковых обозов в системе продовольственного обеспечения войск Северо-Западного (Западного) фронта российской армии в годы Первой мировой войны // Первая мировая война в исторических судьбах Европы: сб. материалов Междунар. науч. конф., г. Вилейка, 18 окт. 2014 / редкол. В. А. Богуш (пред.). Минск, 2014. С. 117–122.

Павлов А. Ю. Организация питания личного состава российской армии в годы Первой мировой войны на территории Беларуси // Военно-историческое наследие Первой мировой войны в Республике Беларусь и Российской Федерации: проблемы изучения, сохране-

ния и использования: сб. науч. ст. / ред. коллегия: А. Н. Нечухрин, С. А. Пивоварчик, В. А. Белозорович, С. В. Донских, М. В. Мартен. Гродно, 2016. С. 168–175.

Павлов А. Ю. Организация полевого хлебопечения в войсках Северо-Западного (Западного) фронта российской армии в годы Первой мировой войны // Боевое братство славян на защите мира: сборник научных статей / ред.кол.: А. Доброньский, А. В. Дмитрук, А. С. Дубовик, С. А. Пивоварчик, И. А. Басюк. Гродно, 2012. С. 301–309.

Павлов А. Ю. Роль полевых военных хлебопекарен в обеспечении хлебом войск Северо-Западного (Западного) фронта российской армии в годы Первой мировой войны // Романовские чтения-10: сб. статей международной научной конференции, Могилёв, 27–28 ноября 2014 г. Могилёв, 2015. С. 68–69.

Панин С. Е. Потребление наркотиков в Советской России (1917–1920-е годы) // Вопросы истории. 2003. № 8. С. 129–134.

Пантелеймонова О. С. Дебют русских стрелков на Королевском стадионе в Стокгольме (1912) // Скандинавские чтения 2012 года. Этнографические и культурно-исторические аспекты. СПб., 2014. С. 454–459.

Пахалюк К. А. 27-я дивизия в сражениях в Восточной Пруссии (1914–15 гг.) // Рейтар. 2012. № 1.

Пахалюк К. А. «Было чувство, будто мы оставлены на произвол судьбы»: Учреждения Российского общества Красного Креста при 1-й армии в августе 1914 г. // Калининградские архивы. 2015. № 12. С. 117–132.

Пахалюк К. А. Восточная Пруссия, 1914–1915. Неизвестное об известном. Калининград, 2008.

Пахалюк К. А. Генерал К. М. Адариди // Военно-исторический архив. 2013. № 3 (159). С. 160–175.

Пахалюк К. А. Генерал П. К. фон Ренненкампф // Рейтар. 2013. № 2. С. 71–92.

Пахалюк К. А. Отражение героизма русских солдат и офицеров Первой мировой войны в мемуарной литературе советского периода // Великая война: сто лет / под ред. М. Ю. Мягкова, К. А. Пахалюка. М.; СПб, 2014. С. 206–236.

Пахалюк К. А. «Работа не приостанавливалась ни на минуту»: Российское общество Красного Креста в годы Первой мировой войны (по воспоминаниям Э. П. Беннигсена) // От противостояния идеологий к служению идеалам: российское общество в 1914–1945 гг.: сб. ст. / под ред. М. Ю. Мягкова, К. А. Пахалюка. М., 2016. С. 84–106.

Пахалюк К. А. Русские туристы в Германии в августе 1914 года // Рейтар. 2010. № 3. С. 161–168.

Первая мировая война и ее воздействие на историю XX века. Круглый стол // Новая и новейшая история. 1994. № 4–5. С. 109–131.

Первая мировая война и конец Российской империи. В 3-х т. Февральская революция. Т. 3. СПб., 2014.

Платонова А. А. Организация помощи беженцам в период Первой мировой войны (по документам Государственного исторического архива Чувашской Республики) // XX век и Россия: общество, реформы, революции: эл. сб. Вып. 5. Самара, 2017. С. 97–104.

Погорелов С. А. Реализация дисциплинарной ответственности военнослужащих в годы Великой Отечественной войны // Вестник СПбУ МВД России. 2015. № 1 (65). С. 11–16.

Поликарпов В. В. 22–23 февраля 1917 года в Петрограде // Вопросы истории. 2005. № 10. С. 10–24.

Поликарпов В. В. Из следственных дел Н. В. Некрасова // Политическая концептология. 2009. № 2. С. 243–250.

Поликарпов В. В. От Цусимы к Февралю. Царизм и военная промышленность в начале XX века. М., 2008.

Полозов Н. П., Сорокин М. А. Воздухоплавание. М., 1940.

Полян П. М. Не по своей воле... История и география принудительных миграций в СССР. М., 2001.

Полян П. М. Россия ходуном: Беженцы Первой мировой войны и конец империи (Рец. на кн.: Gattrell P. A whole Empire walking. Refugees in Russia during World War I. Bloomington and Indianapolis: Indiana Univ. Press, 1999. — 318 p.) // Неприкосновенный запас. 2002. № 5 (25). С. 131–133.

Попов А. Д. Экскурсионная жизнь Ялты накануне и во время Первой мировой войны // Культура народов Причерноморья. 1998. № 5. С. 428–430.

Попова С. С. Военные злключения бельгийцев в России // Военно-исторический журнал. 1996. № 2. С. 46–52.

Порошин А. А. Падение русской монархии и генерал М. В. Алексеев // Падение империи, революция и гражданская война в России / сост. С. М. Исхаков. М., 2010. С. 53–68.

Португальский Р. М., Алексеев П. Д., Рунов В. А. Первая мировая в жизнеописаниях русских военачальников. М., 1994.

Порхунов Г. А. Генералитет русской армии в годы Первой мировой войны (1914–1918 гг.). Омск, 1997.

Поршинева О. С. Крестьяне, рабочие и солдаты России накануне и в годы Первой мировой войны. М., 2004.

Поршинева О. С. Образы западных союзников в русском традиционном сознании накануне и в годы Первой мировой войны (1914 — февраль 1917 гг.) // Проблемы истории России. Вып. 9: Россия и Запад в переходную эпоху от средневековья к новому времени. Екатеринбург, 2011. С. 316–325.

Постников Н. Д. Последний бой Юрьевского полка // Великая война. Сто лет / под ред. М. Ю. Мягкова, К. А. Пахалюка. М.; СПб., 2014. С. 87–108.

Постников Н. Д. Убитые на Равке. М., 2016.

Потенциал и пути развития филантропии в России / под ред. И. В. Мерсияновой, Л. И. Якобсона. М., 2010.

Потто В. А. Кавказская война: В 5-ти т. Т. 1: С древнейших времен до Ермолова. М., 2006.

Поцелуев В. А. История России XX столетия: (Основные проблемы). М., 1997.

Поцюнас А. Ад войны у Ковенской крепости. 1915 год. Вильнюс, 2012.

Прищепа С. В. Вооружённые силы Австро-Венгерской империи. Ч. 1 // Сержант. 2000. № 4 (17). С. 3–13.

Прищепа С. В. Русская военная обувь, 1914–1917 // Сержант. 1999. № 12. С. 19–20.

Прохоров Б. Б. Здоровье населения России за 100 лет // Россия в окружающем мире: 2000. Аналитический ежегодник. М., 2000. С. 133–168.

Прошляков А. «Георгии» на советском мундире // Цейхгауз. 1998. № 7 (1). С. 22–23.

Прямицын В. Н. Метеорологическое обеспечение отечественной артиллерии в годы Первой мировой войны // Известия Российской академии ракетных и артиллерийских наук. 2014. № 4. С. 127–132.

Прямицын В. Н. Невероятные приключения математика на фронте // Петербургский исторический журнал. 2016. № 6. С. 279–286.

Пунжин С. М. Химическое оружие и международное право. М., 2009.

Пушкарев Б. С. Две России XX века. Обзор истории 1917–1993. М., 2008.

Пушкарев П. Ещё о хлебопекарных печах-повозках // Техника и снабжение Красной Армии. 1923–1924. № 132.

Пушкарев С. Г. Ленин и Россия. Сб. статей. Frankfurt/Main, 1988.

Пушкарев С. Г. Тайный союз Ленина с Вильгельмом. Ярославль, 1991.

Пушкарева И. М. Февральская буржуазно-демократическая революция 1917 г. в России. М., 1982.

Пчелов Е. В. Монархи России. М., 2003.

Рабинович А. Большевики у власти. Первый год советской эпохи в Петрограде. М., 2008.

Расс К. Человеческий материал. Немецкие солдаты на Восточном фронте. М., 2013.

Ратьковский И. С. Восстановление в России смертной казни на фронте летом 1917 г. // Новейшая история России. 2015. № 1. С. 48–58.

Ребольд Ж. Крепостная война в 1914–1918 гг. М., 1938.

Редерн Г. Зимняя операция в районе Мазурских озер. Пг., 1921.

Репников А. В. Консервативные модели российской государственности М., 2014.

Ривош Я. М. Обувь в армии и военно-морском флоте России // Сержант. 1997. № 3. С. 37.

Рикман В. Ю. Дворянское законодательство Российской империи. М., 1992.

Рихтер С. «Мёртвые ещё лежат перед нами»: Россия во фронтовых письмах Фридриха Грелле // *Родина*. 2002. № 10. С. 11–13.

Рогвольд В. Конница 1-й армии в Восточной Пруссии (август — сентябрь 1914 г.). Л.; М., 1926.

Рогинский Е. М. Генерал Остерман-Толстой // *Вопросы истории*. 1998. № 3. С. 147–153.

Рогожина А. С. Запретительные меры в Орловской губернии как механизм продовольственного снабжения действующей армии в 1914–1915 гг. // *Первая мировая война и российская провинция. Материалы международной научной конференции. Орёл, 29 апреля 2014 г.* Орёл, 2014. С. 177

Родин Н. В. Источники по истории репатриации тел русских комбатантов Первой мировой войны // *Историк. Время. Общество: Сборник трудов к 90-летию со дня рождения чл.-корр. РАН Рафаила Шоломовича Ганелина (1926–2014)* / отв. ред. М. А. Воскресенская, А. С. Крымская, Е. В. Петров. М., 2017. С. 504–530.

Родин Н. В. Люди и война: социальные последствия боевых действий и усилия власти по их преодолению (1914–1917) // *Первая мировая война и конец Российской империи. Т. 1. Политическая история* / отв. ред. И. В. Лукоянов. СПб., 2014. С. 730–750.

Росс Н. Г. Ударные части в русской армии (весна и лето 1917 г.) // *Новый часовой*. 1994. № 2. С. 130–140.

Российская революция 1917 года: власть, общество, культура: в 2 т. / отв. ред. Ю. А. Петров. М., 2017.

Россия и СССР в войнах XX века: Статистическое исследование. М., 2001.

Рохмистров В. Г. *Авиация великой войны.* М., 2004.

Руга В., Кокорев А. *Война и москвичи. Очерки городского быта 1914–1917 гг.* М., 2008.

Рудаков В., Брусиловский Н., Вильшанская Е. *Акты отречения* // *Историк*. 2017. № 3. С. 18–24.

Русско-японская война. М.; СПб., 2003.

Русско-японская война 1904–1905 гг. Т. V. Мукденское сражение. Часть 2: От отхода к р. Хуньхэ до сосредоточения на Сыпингайских позициях. СПб., 1910.

Савенкова Т. Н. Военно-исторический очерк об изобретении угольного противогаза // Научные труды СЗИУ — филиала РАНХиГС. 2015. Т. 6. Вып. 5 (22). С. 39–49.

Савицкий Э. М. Революционное движение в Белоруссии (август 1914 — февраль 1917 гг.). Минск, 1981.

Сагинадзе Э. Реформатор после реформ: С. Ю. Витте и российское общество. 1906–1915 годы. М., 2017.

Сагомоян А. А. Война 1812 года глазами испанского офицера // Новая и новейшая история. 2012. № 5. С. 99–111.

Садовников С. И. Личные опознавательные знаки военнослужащих второй половины XIX — первой половины XX в.: создание и применение // Вестник РГГУ. Серия: История. Филология. Культурология. Востоковедение. 2011. № 12 (47). С. 245–260.

Саттон Э. Уолл-стрит и большевицкая революция. М., 1998.

Сафонов Д. А. Первая мировая война и провинция (на материалах Оренбургской губернии) // Вестник ОГПУ. 2014. № 3 (11). С. 57–65.

Сафонов М. М. Ложь и правда об отречении Николая II // Нестор. Ежеквартальный журнал истории и культуры России и Восточной Европы. 2000. № 3. С. 215–272.

Сафонов М. М. «Манифест подписан. Передача задержана снятием дубликата». Документальные свидетельства Первой мировой войны // Вестник архивиста. 2015. № 3. С. 8–34.

Седова Я. Великий магистр революции. М., 2006.

Сеидов И. Оружие смелых // История авиации. 2002. № 1.

Сенин А. С. Железнодорожный транспорт России накануне Первой мировой войны // Международная конференция «Предпосылки Первой мировой войны» 9–11 июня 2013 г. Вильнюс. Сб. докладов. Вильнюс, 2013. С. 120–123.

Сенин А. С. Министерство путей сообщения в 1917 году: Краткий исторический очерк. М., 1993.

Сенин А. С. Министерство путей сообщения в 1917 году. Изд. 2-е, перераб. и доп. М., 2009.

Сенин А. С. Русская армия в 1917 г. Из истории Военного министерства Временного правительства. М., 2017.

Сеняевская Е. С. «Без бабы и без вина и война не нужна»: Проблемы фронтовой морали в период Первой мировой войны // Историческая психология и социология истории. 2013. № 1. Т. 6. С. 32–48.

Сеняевская Е. С. «...Главный враг не турки и курды, а природа»: повседневность Кавказского фронта в Первую мировую войну глазами офицеров Русской армии // Казаки и горцы в годы Первой мировой войны: материалы Всероссийской научной конференции с международным участием (Ростов-на-Дону, 18–19 сентября 2014 г.) / отв. ред. акад. Г. Г. Матишов. Ростов-н/Д, 2014. С. 266–273.

Сеняевская Е. С. Окопный быт Первой мировой войны: Очерк фронтовой повседневности // Историческая психология и социология истории. 2014. № 1. С. 192–219.

Сеняевская Е. С. Человек на войне: историко-психологические очерки. М., 1997.

Сергеев Е. Ю. Британия и Февральская революция 1917 года в России (по материалам британских архивов) // Новая и новейшая история. 2017. № 4. С. 3–15.

Сергеев Е. Ю. Британский след // Историк. 2017. № 2 (26). С. 46–51.

Сергеев Е. Ю. Восприятие политическими партиями и правительством Великобритании Российской революции 1917 г. // Политические партии Англии. Исторические очерки. М., 2017. С. 161–170.

Серков А. И. История русского масонства 1845–1945. СПб., 1997.

Серков А. И. История русского масонства XX века. Т. 1. СПб., 2009.

Серов Д. В. Цензура почтовой корреспонденции из действующей армии в годы Первой мировой войны (Письма как показатель настроений солдатской массы) // Новый век: история глазами молодых: сб. науч. тр. аспирантов и студентов историч. фак. СГУ. Вып. 1. Саратов, 2003. С. 219–230.

Сибгатуллина А. Т. Контакты тюрок-мусульман Российской и Османской империй на рубеже XIX–XX вв. М., 2010.

Силаева М. Н. «Необходимость не знает законов» (Документы МИД Германской империи о «подрывной деятельности» на территории России во время Великой войны) // Первая мировая война. Исследования. Документы. М., 2014. С. 264–307.

Симиндей В. В. Деформация прибалтийских окраин России: социально-политические последствия германского вторжения (1915–1920 гг.) // *Забытая война и преданные герои* / авт.-сост. Е. Н. Рудая. М., 2011. С. 178–187.

Симмонс П. Борьба с дезертирством и добровольной сдачей в плен в Русской армии в годы Первой мировой войны // *Величие и язвы Российской империи: Международный научный сборник к 50-летию О. Р. Айрапетова* / сост. В. Б. Каширин. М., 2012. С. 377–398.

Симоненко Р. Г. Экспертиза, не утратившая актуальности: Дж. Кеннан против мифа о «германском золоте» // *Свободная мысль-XXI*. 1999. № 10. С. 102–114.

Синиченко В. В. Правонарушения иностранцев на востоке Российской империи во второй половине XIX — начале XX веков. Иркутск, 2003.

Ситников М. Г. Николай Казагранди в Ревельском морском батальоне смерти // *Сибирский исторический альманах*. Т. 1: *Гражданская война в Сибири*. Красноярск, 2010. С. 113–118.

Ситников М. Г. Николай Казагранди: Ревельский морской батальон смерти // *Ноябрьские историко-архивные чтения - 2016: Материалы научной конференции «Российская Империя накануне революционных потрясений: К 100-летию Русской Революции 1917 г.»* (ПермГАСПИ. 16–17 ноября 2016 г.). Сб. / под ред. С. В. Неганова. Пермь, 2017. С. 236–245.

Скифская история, содержащая по себе: о названии Скифии и границах ея... СПб., 1776.

Скорик А. П. Боевые дела и военная повседневность 36-го Донского казачьего полка в годы Великой войны 1914–1917 гг. // *История в подробностях*. 2014. № 6. С. 6–17.

Скутнев А. В. Крестьянин, священник и исправник в годы Первой мировой войны // *Первая мировая: Неоконченная война: материалы международ. науч. конф. «Проблемы поиска и публикации российских и зарубежных источников о Первой мировой войне 1914–1918 гг. на современном этапе развития исторической науки»*, Москва, 18 июня 2014 г. М., 2015. С. 679–691.

Смирнов А. А. «Гвардейская отсталость» в Галицийской битве: миф или реальность? К вопросу о тактической подготовленности русской гвардейской пехоты в августе 1914 года // Историки-слависты МГУ. Кн. 11. Многоликий и беспокойный славянский мир. Научный сборник в честь 50-летия Юрия Аркадьевича Борисёнка. М., 2016. С. 353–367.

Смирнов А. А. Защитная униформа русской армии в Первую мировую войну: морально-психологический портрет // Война и оружие. Новые исследования и материалы. Труды Шестой Международной научно-практической конференции 13–15 мая 2015 г. Ч. IV. СПб., 2015. С. 160–172.

Смирнов А. А. Русская 1-я пехотная дивизия в сражении при Танненберге (август 1914 г.) // Смоленская губерния в Первой мировой войне / ОГКУ «Государственный архив Смоленской области», ОГБУ «Редакция научно-популярного журнала “Край Смоленский”»; ред. Ю. Н. Шорин, Л. Л. Степченков. Смоленск, 2016. С. 271–305.

Смирнов А. А. Час «Мордобоя» // Родина. 2017. № 2. С. 28–33.

Смит С. Небесные письма и рассказы о лесе: «суеверия» против большевизма // Антропологический форум. 2005. № 3. С. 280–307.

Смоленчук А. Евреи в масонских ложах Беларуси и Литвы в начале XX в. // Материалы Десятой Ежегодной Международной Междисциплинарной конференции по иудаике. Ч. 1. М., 2003. С. 247–255.

Смолин А. В. Восстание в Гельсингфорсе 3–4 марта 1917 г. и убийство вице-адмирала А. И. Непенина // Санкт-Петербург и страны Северной Европы: Материалы восьмой ежегодной Международной научной конференции (13–14 апреля 2006 г.). СПб., 2007. С. 22–33.

Смолянинов М. М. Беларусь в Первой мировой войне 1914–1918 гг. М., 2017.

Смолянинов М. М. В окопах под Сморгонью: Газовые атаки на территории Беларуси в годы Первой мировой войны // Беларуская думка. 2012. № 4. С. 86–95.

Смолянинов М. М. Морально-боевое состояние российских войск Западного фронта в 1917 году. Минск, 2007.

Снопов Ю. А. Евреи в Москве: динамика численности и расселение (XV–XX в.) // Этнографическое обозрение. 2002. № 6. С. 68–85.

Соболев Г. Л. Тайна «немецкого золота». СПб., 2002.

Соболев Г. Л. Тайный союзник: Русская революция и Германия 1914–1918. СПб., 2009.

Соболева Т. А. История шифровального дела в России. М., 2002.

Соколов Ю. В. Красная звезда или крест? Жизнь и судьба генерала Брусилова. М., 1994.

Солдатова О. Н. Постройка стратегических железных дорог Германией и Россией в годы Первой мировой войны 1914–1918 гг.: изучение опыта советскими инженерами в конце 1930-х гг. // Первая мировая: Неоконченная война: материалы междунар. науч. конф. «Проблемы поиска и публикации российских и зарубежных источников о Первой мировой войне 1914–1918 гг. на современном этапе развития исторической науки», Москва, 18 июня 2014 г. М., 2015. С. 403–425.

Солнцева С. А. Награды Временного правительства // Военно-исторический журнал. 1998. № 3. С. 72–78.

Солнцева С. А. Ударные формирования русской армии в 1917 году // Отечественная история. 2007. № 2. С. 47–59.

Соловьев И. Раскольническая деятельность «обновленцев» в Русском Зарубежье // Вестник ПСТГУ. II. История Русской Православной Церкви. 2008. Вып. 2 (27). С. 273–281.

Соловьев О. Ф. Масонство в России // Вопросы истории. 1988. № 10. С. 3–25.

Соловьев О. Ф. Обреченный альянс: Заговор империалистов против народов России. 1914–1917 гг. М., 1986.

Соловьев О. Ф. Русское масонство 1730–1917. М., 1993.

Старков Б. А. Охотники на шпионов. Контрразведка Российской империи 1903–1914, СПб., 2006.

Старостенков Н. В. Железнодорожные войска России. Кн. 1. На службе Российской империи: 1851–1917 / под ред. Г. И. Когатько. М., 2001.

Старцев В. И. 27 февраля 1917. М., 1984.

Старцев В. И. Немецкие деньги и русская революция: Ненаписанный роман Фердинанда Оссендовского. СПб., 2006.

Старцев В. И. Российские масоны XX века // Вопросы истории. 1989. № 6. С. 33–50.

Старцев В. И. Русское политическое масонство начала XX века: Пособие к специальному курсу. СПб., 1996.

Старцев В. И. Тшетные усилия Родзянко // Нестор. Ежеквартальный журнал истории и культуры России и Восточной Европы. 2000. № 3. С. 193–201.

Старцев В. И. Штурм Зимнего: Документальный очерк. Л., 1987.

Степаков В. Н. Нарком СМЕРШа. СПб., 2003.

Степанов А. И. Общие демографические потери населения России в период Первой мировой войны // Первая мировая война. Пролог XX века / отв. ред. В. Л. Мальков. М., 1998. С. 474–484.

Степанов А. И. Потери населения России в Первой мировой войне // Демоскоп Weekly. 2014. № 623–624. С. 1–10.

Степанов Д. Н. К истории российско-сербского военного сотрудничества: русские лётчики в составе сербской авиации на Салоникском фронте в период Первой мировой войны // Первая мировая война и судьбы народов Центральной и Юго-Восточной Европы: очерки истории / отв. ред. Е. П. Серапионова. М., 2015. С. 157–168.

Стечкин Б. С. Первая химическая (По материалам семейного архива) // Первая мировая война. Исследования. Документы. М., 2014. С. 152–167.

Стогов Д. И. Антиалкогольная политика царского правительства в годы Первой мировой войны // Россия в первой мировой войне: проблемы истории и историографии Сб. докладов межвузовской научной конференции. СПб., 2015. С. 150–157.

Стогов Д. И. Борьба с пьянством в России в 1914–1916 гг. (по материалам Департамента полиции) // Государство, общество, церковь в истории России XX–XXI веков: материалы XV Международной научной конференции: в 2 ч. Иваново, 2016. С. 635–640.

Стоун Н. Первая мировая война. Краткая история. М., 2010.

Стрекаловская И. И. Русские масоны и Февральская революция // Ориентиры... Вып. 7. М., 2011. С. 86–111.

Стрелянов П. Н., Киреев Ф. С., Картагузов С. В. Кубанские, терские и уральские казаки в наступлении Юго-Западного фронта 1916 года. М., 2007.

Ступин В. В. Борьба за укрепленные позиции в условиях русского театра военных действий. Митавская операция 1916–1917 гг. // Военно-исторический сборник. Выпуск 2. М., 1919. С. 31–93.

Судацков Н. Д. «...Героиня, противопоставившая тевтонской забронированной силе свою любящую душу русской женщины» // Военно-исторический журнал. 2002. № 3. С. 47–52.

Супотницкий М. В. От «шлема Гипо» — к защите Зелинского. Как совершенствовались противогазы в годы Первой мировой войны // Офицеры. 2011. № 1 (51). С. 50–55.

Супотницкий М. В. Химическая война в России // Офицеры. 2010. № 6 (50). С. 52–57.

Сураев В. Н. Морально-психологическое состояние русских войск Румынского фронта в 1917 году // Codrul Cosminului. 2015. Vol. XXI. No. 2. P. 239–260.

Сураев В. Н. О служебных взаимоотношениях офицеров и солдат Русской императорской армии в начале XX века // Вестник Пермского университета. Серия: История. 2015. Вып. 2 (29). С. 123–130.

Сухова О. А. Деятельность Пензенской Городской Думы в годы Первой мировой войны // Первая мировая война в истории российской нации: сб. науч. ст. Междунар. науч.-практ. конф., посвящ. 100-летию начала Первой мировой войны (г. Пенза, 10–11 июня 2014 г.) / под общ. ред. О. А. Суховой, О. В. Ягова. Пенза, 2014. С. 164–169.

Сухова О. А. Десять мифов крестьянского сознания: Очерки истории социальной психологии и менталитета русского крестьянства (конец XIX — начало XX в.) по материалам Среднего Поволжья. М., 2008.

Сухова О. А. Социальные настроения и массовое социальное поведение провинциального общества в годы Первой мировой войны // XX век и Россия: общество, реформы, революции. Эл. сборник. Вып. 2. Самара, 2014. С. 105–128.

Тажидинова И. Г. Как «наркомовские 100 грамм» помогли воевать // Родина. 2016. № 8. С. 121–124.

Такала И. «За трезвый быт!»: алкогольная политика Советского государства в 1920-е годы // The NEP Era: Soviet Russia 1921–1928. 2007. Vol. 1. P. 55–88.

Такман Б. Первый блицкриг, август 1914. М.; СПб., 2002.

Тарле Е. В. Крымская война: в 2 т. Т. 1. М.; Л., 1941–1944.

Татаров Б. Крестный путь Карела Вашатко: Как чех стал рекордсменом русской армии по георгиевским наградам // Родина. 2010. № 1. С. 90–92.

Твердюкова Е. Д. «Колбаса — дело доверия»: фальсификация пищевых продуктов в России в годы Первой мировой войны (1914–1918 гг.) // Новейшая история России. 2015. № 1. С. 71–82.

Тепляков А. Г. Процедура: исполнение смертных приговоров в 1920–1930-х годах. М., 2007.

Тинченко Я. Ю. Голгофа русского офицерства в СССР. 1930–1931 годы. М., 2000.

Товпека А. В. Практика использования голубиной связи в военном деле и охране границ Российской империи // Вестник ЛГУ им. А. С. Пушкина. 2010. № 4. Т. 4. С. 75–84.

Толстая М. А. Англо-русские отношения в конце 80-х-начале 90-х годов XIX века и позиция русской прессы // Исторические чтения КГПИ. Вып. IV. Коломна, 2006. С. 20–25.

Толстая М. А. В годы Первой мировой... // Страницы истории Подмосковья. Вып. 3 / отв. ред. Н. С. Ватник. Коломна, 2001. С. 38–44.

Толстой Н. И. Vita herbae et vita rei в славянской народной традиции // Славянский и балканский фольклор: Верования. Текст. Ритуал / отв. ред. Н. И. Толстой. М., 1994. С. 139–168.

Труды научно-исследовательского отдела Института военной истории. Т. 11. Военно-химическое дело: (специальный выпуск) / сост. Э. Л. Коршунов. СПб., 2014.

Туган-Барановский М. И. Влияние войны на народное хозяйство России, Англии и Германии // Вопросы мировой войны. Пг., 1915. С. 269–324.

Туманова А. С. Гражданское общество и его адаптивные возможности в кризисных условиях // XII Международная научная конференция по проблемам развития экономики и общества. В 4 кн. Кн. 1. М., 2012. С. 217–224.

Туманова А. С. Еврейские общественные организации в годы Первой мировой войны (на примере Тамбовской губернии) // Мировой кризис 1914–1920 годов и судьба восточноевропейского еврейства. М., 2005. С. 124–141.

Тютюкин С. В. Лев Троцкий: путь к Октябрю // Историки отвечают на вопросы. Вып. 2. М., 1990. С. 185–210.

Ульянова С. Б. Память об «империалистической войне» в советском обществе в 1920-е гг. // Россия в годы Первой мировой войны, 1914–1918: материалы Междунар. науч. конф. (Москва, 30 сентября — 3 октября 2014 г.) / отв. ред.: А. Н. Артизов, А. К. Левыкин, Ю. А. Петров. М., 2014. С. 675–680.

Уолдрон П. Государство и общество в России в военное время: здравоохранение и больницы во время Первой мировой войны // Первая мировая война. Взгляд спустя столетие. М., 2011. С. 105–123.

Уортман Р. Николай II и образ самодержавия // История СССР. 1991. № 2. С. 119–128.

Уортман Р. Сценарии власти: Мифы и церемонии русской монархии. В 2 т. Т. 2: От Александра II до отречения Николая II. М., 2004.

Урланис Б. Ц. Войны и народонаселение Европы. Людские потери вооруженных сил европейских стран в войнах XVII–XX вв. (Историко-статистическое исследование). М., 1960.

Урланис Б. Ц. История военных потерь: Войны и народонаселение Европы. Людские потери вооруженных сил европейских стран в войнах XVII–XX вв. (историко-статистическое исследование). СПб., 1994.

Урланис Б. Ц. История военных потерь: Войны и народонаселение Европы. Людские потери вооруженных сил европейских стран в войнах XVII–XX вв. (историко-статистическое исследование). СПб.; М., 1998.

Устинова Ю. Н. Практики мемориализации в Германии в годы Первой мировой войны // Исторические, философские, полити-

ческие и юридические науки, культурология и искусствоведение. Вопросы теории и практики. 2017. № 2 (76). С. 199–202.

Уткин А. И. Забытая трагедия: Россия в Первой мировой войне. Смоленск, 2000.

Уткин А. И. Первая мировая война. М., 2001.

Уткин А. И. Русские войны: Век XX. М., 2008.

Уткин А. И. Унижение России: Брест, Версаль, Мюнхен. М., 2004.

Фассел П. Великая война и современная память. СПб., 2015.

Федосеев С. Б. Личные (увольнительные) знаки русской армии и флота. СПб., 2008.

Федосеев С. Л. «Пушечное мясо» Первой мировой. Пехота в бою. М., 2009.

Федотова А. А. Российские ботанико-географы в годы «Второй Отечественной» // Наука, техника и общество России и Германии во время Первой мировой войны / под ред. Э. И. Колчинского, Д. Байрау, Ю. А. Лайус. СПб., 2007. С. 364–390.

Фельштинский Ю. Г. Деньги для диктатуры пролетариата // Родина. 1990. № 11. С. 40–47.

Фельштинский Ю. Г. Как добывались деньги для революции // Вопросы истории. 1998. № 9. С. 34–51.

Фигуровский Н. А. Очерк развития русского противогАЗа во время империалистической войны 1914–1918 гг. М.; Л., 1942.

Филончиков Н. М. Водные растворы йода как антисептическая жидкость в хирургии // Военно-медицинский журнал. 1904. Т. III. С. 674–679.

Фишер Ф. Рывок к мировому господству. Политика военных целей кайзеровской Германии в 1914–1918 гг. / пер. с нем. Л. В. Ланника. М., 2017.

Френкин М. С. Захват власти большевиками в России и роль тыловых гарнизонов армии. Подготовка и проведение Октябрьского мятежа 1917–1918 гг. Иерусалим, 1982.

Френкин М. С. Революционное движение на Румынском фронте, 1917 — март 1918 гг. М., 1965.

Фриз Г. Л. Война и реформа: Российская Православная Церковь в годы Первой мировой войны, 1914–1917 // Вестник ТвГУ. Серия «История». 2015. № 1. С. 96–116.

Фуллер У. Внутренний враг: Шпиономания и закат императорской России. М., 2009.

Хавкин Б. Л. Немецкие «финансовые потоки» русской революции // Вопросы истории. 2017. № 10. С. 122–129.

Хавкин Б. Л. «Родина задёшево» для «доктора Слона»: Александр Парвус — финансист революции и «сутенер империализма» // Родина. 2008. № 6. С. 91–95.

Хавкин Б. Л. Русский фронт Первой мировой войны (1914–1918 годы) // Новая и новейшая история. 2014. № 1. С. 3–16; № 2. С. 16–34.

Хаген М. фон. Пределы реформ: национализм и русская императорская армия в 1874–1917 гг. // Отечественная история. 2004. № 5. С. 37–49.

Хазин А. А. Русский экспедиционный корпус во Франции (1916–1918) // Кадетская переключка. 1989. № 46. С. 68–81.

Хайрулин М. А., Куликов В. П. Боевые авиационные группы Первой мировой войны. СПб., 2015.

Хайрулин М. А., Степанов Б. Ю. Краски русской авиации. 1909–1922 гг. Кн. 1. М., 2013.

Хеймсон Л. Проблема социальной стабильности в городской России 1905–1917 гг. // Нестор. Ежеквартальный журнал истории и культуры России и Восточной Европы. 2000. № 3. С. 125–161.

Хмельков С. А. Борьба за Осовец. М., 1939.

Хмельницкая Л. Марк Шагал и витебская масонская ложа // Бюллетень Музея Марка Шагала. Вып. 15. Минск, 2008. С. 75–80.

Холквист П. Тотальная мобилизация и политика населения: российская катастрофа (1914–1921) в европейском контексте // Россия и Первая мировая война. Материалы международного научного colloquium. СПб., 1999. С. 83–101.

Холодов В. А. Первая мировая война в восприятии русских солдат // Среднерусский вестник общественных наук. 2014. № 1 (31). С. 220–225.

Хомякова Т. В. Город Серпухов и Серпуховский уезд в годы Первой мировой войны (1914–1918) // Города Центральной России в истории предпринимательства и культуры. К 90-летию Серпуховского музея. М., 2009. С. 59–65.

Хорошилова О. А. Всадники, несущие смерть Германии: штрихи к истории отряда Особой важности атамана Пунина (1915–1918) // Родина. 2010. № 4. С. 63–67.

Хорошилова О. А. Всадники особого назначения. М., 2013.

Хохлов И. В. На поле брани живот свой положивший... Памяти капитана И. В. Мамонтова, павшего во время Первой мировой войны // София. 2014. № 2. С. 8–10.

Хранилов Ю. П. «Что им за дело до чужих писем, когда брюхо сыто»: Военная цензура Вятской губернии в борьбе за победу над германцами // Военно-исторический журнал. 1997. № 2. С. 22–29.

Хрусталева В. М. Братья Гурко в истории России. Жизненный путь генерала Василия Иосифовича Гурко (1864–1937) // Гурко В. И. Царь и царица. М., 2008.

Хубулова С. А. Семейная переписка как исторический источник по Первой мировой войне // Былые годы. 2014. № 3 (33). С. 320–326.

Цветков В. Ж. Лавр Георгиевич Корнилов // Вопросы истории. 2006. № 1. С. 55–84.

Цитович Г. А. Храмы армии и флота. Пятигорск, 1913.

Цихович Я. К. Операция 2. армии в В. Пруссии в августе 1914 года // Военно-исторический сборник. Выпуск 3. М., 1920. С. 96–172.

Цыкалов Д. «Русский медведь» в европейской карикатуре второй половины XIX–начала XX века // «Русский медведь»: История, семиотика, политика. М., 2012.

Чапкевич Е. И. Русская гвардия в Февральской революции // Вопросы истории. 2002. № 9. С. 3–16.

Черепица В. Н. Город-крепость Гродно в годы Первой мировой войны: мероприятия гражданских и военных властей по обеспечению обороноспособности и жизнедеятельности. Гродно, 2006.

Черепица В. Н. ...Не потерять связующую нить: история Гродненщины IX–XX столетий в событиях и лицах (исследования, документы, комментарии). Гродно, 2003.

Черкасов А. А. О формировании и применении в Красной армии заградотрядов // Вопросы истории. 2003. № 2. С. 174–175.

Чернавин В. В. К вопросу об офицерском составе Старой Русской Армии к концу ее существования // Военный сборник Общества ревнителей военных знаний. Кн. 5. Белград, 1924. С. 213–230.

Чигарева Н. Г., Будко А. А. Боевые отравляющие вещества и защита от них в Первую мировую войну // Война и оружие: Новые исследования и материалы. Материалы Второй Международной научно-практической конференции. В 2 ч. Ч. 2. СПб, 2011. С. 521–532.

Чиняков М. К. Мятеж в Ля-Куртин // Вопросы истории. 2004. № 3. С. 57–73.

Чиняков М. К. Русские войска в «бойне Нивеля». Апрель 1917 г. // Военно-исторический журнал. 2006. № 4. С. 59–64.

Чубаров А. И. Социальная опека солдатских семей в эпоху Первой мировой войны (на примере Курской губернии) // Учёные записки. Электронный научный журнал КГУ. 2015. № 4 (36). С. 33–39.

Чудаков О. В. Деятельность Омского городского самоуправления в организации помощи беженцам в годы Первой мировой войны // Проблемы историографии, источниковедения и исторического краеведения в вузовском курсе. Омск, 2000. С. 183–188.

Чхартишвили П. Ш. Черносотенцы в 1917 году // Вопросы истории. 1997. № 8. С. 133–144.

Шавров В. Б. История конструкций самолётов в СССР 1938–1950 гг. М., 1988.

Шадская М. В. Нравственный облик русского офицера второй половины XIX века // Военно-исторический журнал. 2006. № 8. С. 3–9.

Шайпак Л. А. Армия как главный фактор дестабилизации общественной жизни и разрушения российской государственности в 1917 г. // Поволжский педагогический поиск. 2013. № 4 (6). С. 55–60.

Шацилло К. Ф. «Дело» полковника Мясоедова // Вопросы истории. 1967. № 2. С. 103–116.

Швабский В. Л. Собака на воинской службе. М., 2017.

Шварц А. В. фон, Романовский Ю. Д. Падение Порт-Артура. Ч. I. СПб., 1908.

Шевяков Т. Н., Пархаев О. К. Знамена и штандарты Российской императорской армии конца XIX — начала XX вв. М., 2002.

Шевырин В. М. Власть и общественные организации в России (1914–1917): Аналитический обзор. М., 2003.

Шевырин В. М. Земский и Городской союзы: 1914–1917 гг. Аналитический обзор. М., 2000.

Шелюбский А. Большевистская пропаганда и революционное движение на Северном фронте накануне 1917 года // Вопросы истории. 1947. № 2. С. 67–80.

Шиловский М. В. Первая мировая война 1914–1918 годов и Сибирь. Новосибирск, 2015.

Шиссер Г., Траунтман Й. Русская рулетка. Немецкие деньги для русской революции. М., 2004.

Шиуков А. В. Авиация Румынского фронта в июльской операции 1917 г. // Вестник воздушного флота. 1928. № 1. С. 1–6.

Штайн О. Культурные различия и коалиционная война. Немецкий взгляд на болгар во время Первой мировой войны 1915–1918 гг. // Клио. 2011. № 3 (54). С. 50–52.

Штепа А. В. Православное духовенство Калужской епархии в революционных событиях февраля 1917 года // Николай Васильевич Устрялов. Калужский сборник. Выпуск шестой. Калуга, 2014. С. 129–139.

Шубин А. В. Конспирологи о причинах Февральской революции // Историческая экспертиза. 2014. № 1. С. 75–99.

Шубин Г. В. «Желаю отправиться в Южную Африку...»: Участие русских офицеров-добровольцев в англо-бурской войне 1899–1902 гг. // Военно-исторический журнал. 2001. № 1. С. 65–75.

Шустер Ф. М. «Дай мне хлеба, и я дам тебе девушку». Бедность, контрабанда, шпионаж и проституция во время Первой мировой войны в еврейском контексте // Мировой кризис 1914–1920 годов и судьба восточноевропейского еврейства. М., 2005. С. 10–28.

Щербинин П. П. Алкоголь в повседневной жизни российской провинции в период Первой мировой войны 1914–1918 годов // Вестник ЧелГУ. 2003. № 2. Т. 1. С. 62–72.

Эльяшкевич Д. А. Правительственная политика и еврейская печать в России. 1797–1917: Очерки истории цензуры. СПб.; Иерусалим, 1999.

Юдин Н. В. Патриотический подъём в странах Антанты в начале Первой мировой войны. М., 2017.

Юдин С. О. Реализация антиалкогольной политики в Пензенской губернии в годы Первой мировой войны (июль 1914 г. — февраль 1917 г.) // Первая мировая война в истории российской нации: сб. науч. ст. Междунар. науч.-практ. конф., посвящ. 100-летию начала Первой мировой войны (г. Пенза, 10–11 июня 2014 г.) / под общ. ред. О. А. Суховой, О. В. Ягова. Пенза, 2014. С. 187–192.

Юрьев Б. Н. Избранные труды. Т. 1. М., 1961.

Юшко В. Л. Побег Корнилова из плена // Рейтар. 2011. № 51 (4). С. 154–165.

Языков В. [В.] Собаки на военной службе. Работа военных собак и их дрессировка. М.; Л., 1927.

Яковлев В. В. История крепостей. М., 2000.

Яковлев Н. Н. Последняя война старой России: Книга для учителя. М., 1994.

Янчаускас Т. Кавалерист-девица Мария Захарченко // Международная конференция «Предпосылки Первой мировой войны» 9–11 июня 2013 г. Вильнюс. Сб. докладов. Вильнюс, 2013. С. 170–175.

Ястржембский И. (Я. Л.) Б. Оборона Модлина в 1915 г. Доклад, прочитанный на организационном заседании фортификационной секции Общества военных знаний дня 25 марта 1926 г. // Вопросы истории фортификации. 2017. № 6. С. 10–35.

Abbenhuis M. The Art of Staying Neutral: The Netherlands in the First world war, 1914–1918. Amsterdam, 2006.

Andolenko S. Histoire de l'armée russe. Paris, 1967.

Ashworth T. Trench Warfare, 1914–1918: The Live and Let Live System. London, 1980.

Atenstaedt R. L. Trench Foot: The Medical Response in the First World War 1914–18 // Wilderness and Environmental Medicine. 2006. Vol. 17. P. 282–289.

Badcock S. Politics and the People in Revolutionary Russia: A Provincial History. Cambridge, UK, 2007.

Baldin D. Audoin-Rouzeau S. La Guerre des animaux: 1914–1918. Péronne, 2007.

Baratay E. Bêtes des tranchées. Des vécus oubliés. Paris, 2013.

Barrett C. Subversive Peacemakers: War Resistance 1914–1918: An Anglican Perspective. Cambridge, UK, 2014.

Bennett J. D. C. Medical advances consequent to the Great War 1914–1918 // Journal of the Royal Society of Medicine. 1990. Vol. 83. P. 738–742.

Bergen L. v. Before My Helpless Sight: Suffering, Dying and Military Medicine on the Western Front, 1914–1918. Farnham; Burlington, VT, 2009.

Beşikçi M. Askeri Modernleşme, Askeri Disiplin ve Din: Düzenli Kitle Orduları Çağında Osmanlı Ordusu'nda Tabur İmamları // Akademik İncelemeler Dergisi. 2016. Cilt 11. Sayı 1. S. 1–33.

Bettag F. Die Eroberung von Nowo Georgiewsk unter Benutzung der amtlichen Quellen des Reichsarchivs, persönlicher Aufzeichnungen von Mitkämpfern und einer Darstellung des Majors und 1. Generalstabsoffiziers der Belagerungsarmee, v. Brunn. Oldenburg i. O., 1926.

Білоус Л. В. Депортації єврейського населення на території Російської імперії під час Першої світової війни // Український історичний журнал. 2011. № 2. С. 65–79.

Biological effects of radiation / Ed. by B. M. Duggar. N. Y.; London, 1936.

Bloch M. Réflexions d'un historien sur les fausses nouvelles de la guerre // Revue de synthèse historique. 1921. T. XXXIII. P. 13–35.

Boff J. Haig's Enemy: Crown Prince Rupprecht and Germany's War on the Western Front. N. Y., 2018.

Bourke J. Männlichkeit, Krieg und Militarismus in Großbritannien 1914–1939 // Österreichische Zeitschrift für Geschichtswissenschaften. 1998. Nr. 1. S. 31–49.

Buitron Trindade M. A. Une comparaison entre l'utilisation des troupes africaines par la France et l'Allemagne pendant la Première Guerre mondiale. Montréal, 2013.

Cański J. Tableau statistique, politique et moral du Système militaire de la Russie. Paris, 1833.

Carden-Coyne A. The Politics of Wounds: Military Patients and Medical Power in the First World War. N. Y., 2014.

Cassar G. H. The Tragedy of Sir John French. Newark, NJ, 1985.

Claflin K. Trench Fare: Cooking Under Fire, France 1914–1918 // Food and Material Culture: Proceedings of the Oxford Symposium on Food and Cookery 2013 / Ed. by M. McWilliams. Totnes, UK, 2014. P. 100–110.

Clark R. W. Lenin. N. Y., 1990.

Clarke D. Rumours of Angels: A Legend of the First World War // Folklore. 2002. Vol. 113. No. 2. P. 151–173.

Clarke D. Rumours of Angels: A Response to Simpson // Folklore. 2004. Vol. 115. No. 1. P. 99–104.

Clodfelter M. Warfare and Armed Conflicts: A Statistical Encyclopedia of Casualty and Other Figures, 1492–2015 / 4th edition. Jefferson, NC, 2017.

Commonwealth War Graves Commission. Battlefield Companion Somme 1916. Oxford, UK, 2006.

Cook T. Dr. Jekyll and Mr. Hyde: Canadian MOs in the Trenches // Glimpsing Modernity: Military Medicine in World War I / Ed. By Craig S. C., Smith D. C. Newcastle upon Tyne, UK, 2015. P. 34–59.

Cornwall M. News, Rumour and the Control of Information in Austria-Hungary, 1914–1918 // History. 1992. Vol. 77. No 249. P. 50–64.

Cours politique et diplomatique de Napoléon Bonaparte / Ed. Goldsmith L. T. VI. London, 1816.

Crutwell C. R. M. F. A History of the Great war. N. Y., 1936.

Das Königlich Preußischen Lanwehr-Infanterie-Regiment Nr. 61. Berlin, 1939.

Davis B. Experience, Identity, and Memory: The Legacy of World War I // Journal of the Modern History. 2003. Vol. 75. P. 111–131.

Deist W. The Military Collapse of the German Empire: The Reality Behind the Stab-in-the-Back Myth // War in History. 1996. Vol. 3 (2). P. 186–207.

Delaporte S. Les médecins dans la Grande Guerre (1914–1918). Paris, 2003.

Derex J.-M. Héros oubliés: les animaux dans la Grande Guerre. Paris, 2014

Diakonoff I. M. The Paths of History. Cambridge, UK, 1999.

Dixon J. Magnificent But Not War. The Battle for Ypres, 1915. Barnsley, UK, 2009.

Eglan J. Beasts of War: The Militarization of Animals. Raleigh, NC, 2015.

Ekins A. "Chewing cordite": Self-inflicted Wounds among Soldiers of the Great War // War Wounds: Medicine and the Trauma of Conflict. Wollombi, NSW, 2011. P. 41–59.

Emden R. van. Tommy's Ark: Soldiers and Their Animals in the Great War. London, 2011.

Emsley C. Violent Crime in England in 1919: Post-war Anxieties and Press Narratives // Continuity and Change. 2008. Vol. 23 (1). P. 173–195.

Englander D., Osborne J. Jack, Tommy, and Henry Dubb: The Armed Forces and the Working Class // The Historical Journal. 1978. Vol. 21. Is. 3. P. 593–662.

Esse L. Kuidas mõjutas Vene armee rahvuslik taustsüsteem eesti sõdurite sõjakogemust ja rahvusluse arengut Esimeses maailmasõjas? // Esimene maailmasõda ja Eesti / Koost T. Tannberg. Eesti Ajalooarhiivi toimetised. Väl. 22 [29]. Tartu, 2014. L. 132–155.

Fink C. Defending the Rights of Others: The Great Powers, the Jews, and International Minority Protection, 1878–1938. Cambridge, UK, 2006.

Forgacs D. Italy's Margins: Social Exclusion and Nation Formation since 1861. N. Y., 2014.

Freytag G. Bilder aus der deutschen Vergangenheit. Bd. 3. Leipzig, 1875.

Fuller W. C. The Foe Within: Fantasies of Treason and the End of Imperial Russia. Ithaca, NY, 2006.

Fussell P. The Great War and Modern Memory. N. Y., 2013.

Ганин А. В. Българинът защитил Русия: Съдбата на Йордан Пехливанов. София, 2014.

Ганин А. В. Съдбата на Йордан Пехливанов // Историческо бъдеще. 2013. № 1–2. С. 241–257.

Gankin O. H., Fisher H. H. The Bolsheviks and the World War. London, 1940.

Gatrell P. Der Krieg, die Flucht und die Nation. Das Flüchtlingsdrama im Zarenreich und die Folgen, 1914–1920 // Osteropa. 2014. Bd. 64. H. 2–4. S. 185–196.

Gatrell P. Domestic and International Dimensions of Population Displacement in Russia // Russia in the Age of Wars, 1914–1945. Milano, 2000. P. 37–52.

Gatrell P. War, Population Displacement and State Formation in the Russian Borderlands, 1914–24 // Homelands: War, Population and Statehood in Eastern Europe and Russia, 1918–1924. London, 2004. P. 10–34.

Gatrell P. Whole Empire Walking. Refugees in Russia during World War I. Bloomington, IN, 1999.

Gerdes H. Türken in Berlin. Berlin, 2009.

Gilbert M. First World War. N. Y., 1994.

Goble P. A. Samuel N. Harper and the study of Russia: His career and collection // Cahiers du monde russe et soviétique. 1973. Vol. 14. No. 4. P. 608–620.

Goodspeed D. J. Ludendorff: Genius of World War I. Boston, MA, 1966.

Goodspeed M. When Reason Fails: Portraits of Armies at War: America, Britain, Israel, and the Future. Westport, IE, 2002.

Greenhalgh E. Foch in Command: The forging of a First World War general. N. Y., 2011.

Greenhalgh E. The French Army and the First World War. Cambridge, UK, 2014.

Haas L. Carl Vital Moor. Ein Leben für Marx und Lenin. Zürich, 1970.

Haber L. F. The Poisonous Cloud: Chemical Warfare in the First World War. N. Y.; Oxford, UK, 1986.

Hagedorn H. The Magnate: William Boyce Thompson and His Times (1869–1930). N. Y., 1935.

Hagerty E. The Night the Angels Sang: Christmas 1914 at Home and On the Front // Saber and Scroll. 2015. Vol. 4. Is. 1. Art. 3. P. 7–33.

Hartau F. Wilhelm II. in Selbstzeugnissen und Bilddokumenten. Reinbeck, 1978.

Hickey M. C. The Rise and Fall of Smolensk's Moderate Socialists: The politics of class and the rhetoric of crisis in 1917 // *Revolutionary Russia: New Approaches to the Russian Revolution of 1917*. Pittsburg, PA, 2004. P. 14–35.

Holt T., Holt V. Till the Boys Come Home: The First World War Through its Pictures. Barnsley, UK, 2014.

Höpp G. Muslime in der Mark: als Kriegsgefangene und Internierte In Wünsdorf und Zossen, 1914–1924. Berlin, 1997.

Humphries M. Wilfully and With Intent: Self-Inflicted Wounds and the Negotiation of Power in the Trenches // *Histoire Sociale / Social History*. 2014. Vol. 47. No. 94. P. 369–397.

Jastrzębski J. Obrona Modlina w r. 1915 // *Saper i Inżynier Wojskowy*. 1926. No. 7; No. 9.

Jdanov D., Andreev E., Jasilionis D., Shkolnikov V. M. Estimates of mortality and population changes in England and Wales over the two World Wars // *Demographic Research*. 2005. Vol. 13. P. 389–414.

Jones E., Fear N. T. Alcohol use and misuse within the military: A review // *International Review of Psychiatry*. 2011. Vol. 23. P. 166–172.

Jones H. Violence against Prisoners of War in the First World War. Britain, France and Germany, 1914–1920. N. Y., 2011.

Жванко Л. М. Правове регулювання соціального захисту біженців Першої світової війни в Російській імперії (1914–1915 рр.) // *Проблеми історії України XIX — початку XX ст.* Вип. 14. Київ, 2008. С. 233–246.

Kalinin W., Ajustin N. General Major Inżynier Aleksiej Piotrowicz Szoszin // *Twierdze i Działania Wojenne na Zemiach Polskich w Czasie I Wojny Swiatowej*. Miedzynarodowa Konferencja Naukowa Osowiec 16–18 Pazdziernika 1998 r. Przasnysz, 2000. S. 87–97.

Katkov G. M. Foreign Office Documents on Financial Support to the Bolsheviks in 1917 // *International Affairs*. 1956. Vol. 32. No. 2. P. 181–189.

Keegan J. The First World War. London, 1999.

Kennan G. F. The Sisson Documents // *The Journal of Modern History*. 1956. Vol. 28. No. 2. P. 130–154.

Klier J. D., Lambroza S. Pogroms: Anti-Jewish Violence in Modern Russian History. Cambridge, UK, 2004.

Kramer A. Dynamic of Destruction: Culture and Mass Killing in the First World War. Oxford, UK, 2007.

Krause J. Early Trench Tactics in the French Army. The Second Battle of Artois, May-June 1915. Burlington, VT, 2013.

Krause J. 'Only Inaction Is Disgraceful': French Operations Under Joffre, 1914–1916 // *The Greater War: Other Combatants and Other Fronts, 1914–1918* / Ed. By J. Krause. N. Y., 2014. P. 26–45.

Krummacker F. A. Die Weimarer Republik. Hannover, 1977.

Kulisher E. P. Europe in the Move. War and Population Changes, 1914–1947. N. Y., 1948.

Liddell Hart B. H. The Real War 1914–1918. London, 1930.

Liskenne F. C., Sauvan J. B. B. Bibliothèque historique et militaire. T. VII. Paris, 1853.

Lloyd E. M. H. Experiments in State Control at the War Office and the Ministry of Food. Oxford, UK, 1924.

Lohr E. Nationalizing the Russian Empire. The Campaign against Enemy Aliens during World War I. London, 2003.

Lohr E. Russian Citizenship: From Empire to Soviet Union. Cambridge, MA; London, 2012.

Lyandres S. The Bolsheviks' "German Gold" Revisited. An Inquiry into 1917 Accusations. Pittsburgh, PA, 1995.

Marshall A. The Russian General Staff and Asia, 1800–1917. London, 2006.

Michel M. "Les" Africains et la Grande Guerre: l'appel à l'Afrique (1914–1918). Paris, 2014.

Mikić S. Istorija jugoslovenske avijacije. Beograd, 1934.

Mitchell T. J., Smith G. M. Medical Services: Casualties and Medical Statistics of the Great War. London, 1931.

Moloney T. The Impact of World War One on Limerick. Newcastle upon Tyne, UK, 2013.

Морозова А. В. Демографія та міграційні процеси серед єврейського населення Північного Лівобережжя України (друга половина XIX — початок XX ст.) // *Сіверянський літопис*. 2005. № 2–3. С. 55–59.

Murphy D. The French Army in 1918 // *1918: Winning the War, Losing the War* / Ed. By M. Strohn. Oxford, UK, 2018. P. 69–96.

Morris J. The Church Lad's Brigade in the Great War: The 16th (Service) Battalion, The King's Royal Rifle Corps. Barnsley, UK, 2015.

Morton-Jack G. The Indian Army on the Western Front: India's Expeditionary Force to France and Belgium in the First World War. N. Y., 2014.

Neillands R. The Great War Generals on the Western Front. London, 1999.

Nicholson T. R. A Toy for the Lion. London, 1965.

Orlov V. Kauno tvirtovės istorija 1882–1915. Kaunas, 2007.

Osman A. H. Pigeons in the Great War: A Complete History of the Carrier-Pigeon Service during the Great War, 1914 to 1918. London, 1928.

Pauley B. F. From Prejudice to Persecution: A History of Austrian Anti-Semitism. Chapel Hill, NC; London, 1998.

Philippart J. Campaign in Germany and France — From the Expiration of the Armistice, Signed and Ratified June 4, 1813, to the Period of the Abdication of the Throne of France by Napoleon Buonaparte; with an Appendix, Containing All the French Bulletins Issued During this Period, and Other Official Documents. Vol. II. London, 1814.

Pierson. Le battement d'ailes d'un papillon en France, une tornade en Chine... // Cahiers de la Pensée mili-Terre. 2016. No. 44. P. 8–11.

Pipes R. The Russian Revolution. N. Y., 1990.

Pociūnas A. Kauno tvirtovės gynyba 1915 metais. Vilnius, 2008.

Podhorodecki L. Dzieje rodu Chodkiewiczów. Warszawa, 1997.

Pöhlmann M., Potempa H., Vogel Th. Der Erste Weltkrieg 1914–1918: der deutsche Aufmarsch in ein kriegerisches Jahrhundert. München, 2014.

Pöppinghege R. Tiere im Ersten Weltkrieg. Eine Kulturgeschichte. Berlin, 2014.

Propas F. L. The State Department and the Russian Revolution: The Making of Policy, 1918–1924 // UCLA Historical Journal. 1982. Vol. 3. P. 3–20.

Rébold J. La guerre de forteresse 1914–1918. Payot, Paris, 1936.

Riley J. 'Everyman's Land': The Second Christmas Truce, 1915 // Welsh History Review / Cylchgrawn Hanes Cymru. 2017. Vol. 28. No. 4. P. 711–722.

Roberts M. L. Civilization Without Sexes: Reconstructing Gender in Postwar France, 1917–1922. Chicago, IL; London, 1994.

Rose E. P. F. Water Supply Maps for the Western Front: World War I // The Cartographic Journal. 2009. Vol. 46. No. 2. P. 76–103.

Рудовіч С. С. Рух бежанцаў у гады першай сусветнай вайны праз Беларусь: этнанацыянальныя аспекты // Актуальныя праблемы гісторыі Беларусі: стан, здабыткі і супярэчнасці, перспектывы развіцця. Ч. 2 / Гродна, 2003. С. 136–138.

Sarazin J. Les médecins et la bataille de Verdun 21 février - 16 décembre 1916 // Histoire des sciences médicales. 2002. T. XXXVI. No. 2. P. 131–146.

Scharff M. R. Experiments on Disinfection of Water with Ultra-Violet Light, with a Discussion of the Laws of Disinfection // The Journal of Infectious Diseases. 1912. Vol. 10. No. 3. P. 305–320.

Schiesser G., Traupmann J. Russisch Roulette. Das deutsche Geld und die Oktoberrevolution. Berlin, 1998.

Schwarte M. Die große Offensive 1915 im Osten // Der Weltkampf um Ehre und Recht. Bd. 2. Der deutsche Landkrieg. Zweiter Teil, vom 1915 bis zum Winter 1916/17. Grünberg, 1923. S. 124–228.

Schwarz L., Aumann. Der Trinkwassersterilisator nach Nogier-Triquet // Zeitschrift für Hygiene und Infektionskrankheiten. 1912. Bd. 73. Heft 1. S. 1119–1142.

Simkins P. Chronicles of the Great War: The Western Front, 1914–1918. Devizes, UK, 1997.

Simkins P. World War I: The Western Front. N. Y., 1991.

Singha R. The “Rare Infliction”: the Abolition of Flogging in the Indian Army, circa 1835–1920 // Law and History Review. 2016. Vol. 34. Is. 3. P. 783–818.

Sked A. Austria-Hungary and the First World War // Histoire@Politique. 2014. Vol. 1. No. 22. P. 16–49.

Sterba C. M. Good Americans: Italian and Jewish immigrants during the First World War. N. Y., 2003.

Storey N. R. Animals in the First World War. London, 2014.

Sumpf A. Une société amputée. Les retours des invalides russes de la Grande Guerre, 1914–1929 // Cahiers du monde russe. 2010. No. 1. Vol. 51. P. 35–64.

Szczepański J. Garnizon twierdzy Modlin (Nowogeorgijewsk) w świetle dokumentów pełnomocnika gubernatora Warszawskiego na rejon umocniony twierdzy Modlin 31 VII 1914–3 VIII 1915 // 200 lat Twierdzy Modlin. Modlin, 2006. S. 114–120.

Terraine J. White Heat: The New Warfare 1914–18. London, 1982.

Thedering F. Das Quarzlicht und seine Anwendung in der Medizin. Oldenburg, 1916.

Üzen İ. İki Kuşatma İki Komutan: Plevne (1877) ve Kutü'l-Amare (1915–1916). Gazi Osman Paşa ve Tümgeneral C. V. F. Townshend // Güney-Doğu Avrupa Araştırmaları Dergisi. 2009. Sayı 15. S. 1–27.

Vasilyev P. A. War, Revolution, and Drugs: The “Democratization” of Drug Abuse and the Evolution of Drug Policy in Russia, 1914–1924 // Russia’s Home Front in War and Revolution, 1914–22 / Ed. Lindenmeyr A., Read C., Waldron P. Bloomington, IN, 2016. P. 411–430.

Warner Ph. The Battle of Loos. Hertfordshire, UK, 1976.

Washburn S. Victory in Defeat: The Agony of Warsaw and the Russian Retreat. London, 1916.

Watson A. Enduring the Great War: Combat, Morale and Collapse in the German and British armies, 1914–1918. N. Y., 2008.

Watson A. Ring of Steel: Germany and Austria-Hungary in World War I. N. Y., 2014.

Wheeler-Bennett J. W. The Hindenburg: The Wooden Titan. London, 1967.

Whitford T., Pollard T. For Duty Done: A WWI Military Medallion Recovered from the Mass Grave Site at Frommeles, Northern France // Journal of Conflict Archaeology. 2009. Vol. 5 (1). P. 201–229.

Wilcox V. Morale and the Italian Army during the First World War. Cambridge, UK, 2016.

Williams J. F. Corporal Hitler and the Great War 1914–1918: The List regiment. London; N. Y., 2005.

Wolff A. S. Subalterns of the Foot: Three World War I Diaries of Officers of the Cheshire Regiment. Sheffield, 1992.

Wright Th. The Romance of the Shoe. London, 1922.

Wróbel P. Zarys dziejów Żydów na ziemiach polskich w latach 1880–1918. Warszawa, 1991.

Ziemann B. Resistance to War in Germany, 1914–1918: The Traces of the German “Schwejkade” // *Český Časopis Historický*. 2016. No. 114. P. 717–734.

Ziemann B. War Experiences in Rural Germany 1914–1923. N. Y., 2007.

Zürcher E. J. Between Death and Desertion: The Experience of the Ottoman Soldier in World War I // *Turcica*. 1996. No. 28. P. 235–258.

Zürcher E. J. The Young Turk Legacy and Nation Building From the Ottoman Empire to Atatürk’s Turkey. London; N. Y., 2010.

Диссертации, авторефераты, тезисы

Аранович А. В. Интендантское снабжение русской армии во второй половине XIX — начале XX века. Дисс. ... докт. ист. наук. СПб., 2006.

Воронов И. И. Министерство земледелия Российской империи: XIX — начало XX в. Дисс. ... докт. ист. наук. СПб., 2016.

Гужва Д. Г. Российская военная периодическая печать в годы Первой мировой войны 1914–1918 гг. Автореф. дисс. ... канд. ист. наук. М., 2008.

Зигель И. А. Деятельность Новгородской губернской администрации и органов местного самоуправления в годы Первой мировой войны. Автореф. дисс. ... канд. ист. наук. Великий Новгород, 2003.

Златина М. А. Проблема еврейского беженства в России в период Первой мировой войны (июль 1914 — зима 1915/1916 гг.) Дисс. ... канд. ист. наук. СПб., 2010.

Макичан А. А. Организация медицинской помощи больным и раненым во время русско-японской войны 1904–1905 гг. Дисс. ... канд. ист. наук. М., 2016.

Михайлов В. В. Восточный вопрос и позиции Великобритании и России в Первой мировой войне. Автореф. Дисс. ... докт. ист. наук. СПб., 2010.

Николаев А. Б. Революция и власть: Государственная Дума IV созыва 27 февраля — 3 марта 1917 г. Дисс. ... докт. ист. наук. СПб., 2005.

Цовян Д. Г. Деятельность государственных органов и общественных организаций по оказанию помощи беженцам в России в годы Первой мировой войны. 1914–1917 гг. Дисс. ... канд. ист. наук. М., 2005.

Duncan R. R. G. Panic Over The Pub: Drink and the First World War. A Thesis Submitted for the Degree of PhD. St Andrews, UK, 2008.

Palmisano M. With Friends, Family, and Conviction: Combat Motivation in British and Canadian Soldiers Fighting the First World War. A thesis submitted in Candidacy for Graduation with Honors in History. Boulder, CO, 2012.

Thomas A. M. British 8th Infantry Division on the Western Front, 1914–18. A thesis submitted for the Degree of Doctor of Philosophy. Birmingham, UK, 2010.

Zroka R. E. "If Only This War Would End": German Soldiers in the Last Year of the First World War. A dissertation submitted in partial satisfaction of the requirements for the degree of Doctor of Philosophy in History. San Diego, CA, 2013.

Справочные издания, энциклопедии

Величко К. И. Роль крепостей в связи с операциями полевых армий // Энциклопедический словарь русского библиографического института Гранат. Т. 46: Четырехлетняя война и ее эпоха. М., б. г. С. 208–281.

Военно-статистический ежегодник армии за 1910 год. СПб., 1911.

Военно-статистический ежегодник армии за 1911 год. СПб., 1913.

Военно-статистический ежегодник армии за 1912 год. СПб., 1914.

Военный орден Святого Великомученика и Победоносца Георгия. Именные списки 1769–1920 / отв. ред. В. М. Шабанов. М., 2004.

Волков С. В. Белое движение. Энциклопедия гражданской войны. СПб.; М., 2003.

Воронежская Книга Памяти Великой войны 1914–1918 годов. Т. I / сост. А. И. Григоров. М., 2014.

Залесский К. А. Кто был кто в Первой мировой войне. М., 2003.

Кавалеры Военного ордена Святого Великомученика и Победоносца Георгия за период с 1914 по 1918 г. М., 2008.

Китанина Т. М. Продразвёрстка // Россия в Первой мировой войне. 1914–1918: Энциклопедия. В 3 т. / отв. редактор А. К. Сорокин. Т. 2: К — П. М., 2014. С. 875–876.

Книга Памяти «Черноморский флот в Великой войне 1914–1918 годов» / сост. А. И. Григоров. М., 2014.

Крымская Книга Памяти Великой войны 1914–1918 годов. Т. I / сост. А. И. Григоров. М., 2014.

Курепин Ю. Г. Забытые герои — 3. Екатеринбург, 2011.

Курепин Ю. Г. Забытые герои — 4. Екатеринбург, 2013.

Курепин Ю. Г. Забытые герои — 5. Екатеринбург, 2015.

Лазарев С. Е., Нелипович С. Г. Горлицкий прорыв // Российская историческая энциклопедия в 18 т. / глав. ред. А. О. Чубарьян. Т. 5. М., 2017. С. 199–200.

Нешкин М. С., Шабанов В. М. Авиаторы — кавалеры ордена Св. Георгия и Георгиевского оружия периода Первой мировой войны 1914–1918 годов. М., 2006.

Олейников А. В. Потери неприятельских армий на Русском фронте 1914–17 // Россия в Первой мировой войне. 1914–1918: Энциклопедия. В 3 т. / отв. редактор А. К. Сорокин. Т. 2: К — П. М., 2014. С. 805–820.

Олейников А. В. Потери Русской армии 1914–17 // Россия в Первой мировой войне. 1914–1918: Энциклопедия. В 3 т. / отв. редактор А. К. Сорокин. Т. 2: К — П. М., 2014. С. 820–835.

Патрикеев С. Б. Сводные списки кавалеров Георгиевского креста 1914–1922 гг. I степень. №№ 1–42 480. II степень №№ 1–85 030. М., 2015.

Патрикеев С. Б. Сводные списки кавалеров Георгиевского креста 1914–1922 гг. IV степень. №№ 1–100 000. М., 2012.

Патрикеев С. Б. Сводные списки кавалеров Георгиевского креста 1914–1922 гг. IV степень. №№ 200 001–300 000. М., 2013.

Патрикеев С. Б. Сводные списки кавалеров Георгиевского креста 1914–1922 гг. IV степень. №№ 900 001–1 000 000. М., 2014.

Покровский С. Н. Воздушный флот // Энциклопедический словарь русского библиографического института Гранат. Т. 46: Четырехлетняя война и ее эпоха. М., б. г. С. 305–320.

Россия 1913 год: статистико-документальный справочник / отв. ред. А. П. Корелин. СПб., 1995.

Россия в мировой войне 1914–1918 года (в цифрах). М., 1925.

Рязанская Книга Памяти Великой войны 1914–1918 годов. Т. I / Сост. А. И. Григоров. М., 2010.

Рязанская Книга Памяти Великой войны 1914–1918 годов. Т. II / Сост. А. И. Григоров, А. А. Григоров. М., 2012.

Тимченко-Рубан Г. И. Новогеоргиевская крепость // Военная энциклопедия. Т. 17. М., 1914.

Хмелевский Г. Г. Мировая империалистическая война 1914–18 гг. Систематический указатель книжной и статейной военно-исторической литературы за 1914–1935 гг. М., 1936.

Штутман С. М. Внутренняя стража // МВД России. Энциклопедия / под ред. В. Ф. Некрасова. М., 2002.

Я. В. Новогеоргиевск // Энциклопедический словарь Ф. А. Брокгауза и И. А. Ефрона. Т. XXI. СПб., 1897. С. 264.

Публицистика

Абсентис Д. Злая корча 2. OraCo Publishing, 2015.

Александр Б. Как выигрываются войны. М., 2004.

Волков С. В. Почему РФ — ещё не Россия. Невостребованное наследие империи. М., 2010.

Демченко Я. Г. По поводу нашей смуты и Высочайшего указа 12 декабря 1904 г. Киев, 1905.

Дуришмид Э. Победы, которых могло не быть. М.; СПб., 2002.

Зыкин Д. Как оболгали великую историю нашей страны. С предисловием Николая Старикова. СПб., 2014.

Кравченко П. П. Созыв Конституционного собрания в России как механизм восстановления легитимности правопреемства со-

временной Россией многовекового наследия Святой Древней Руси. М., 2017.

Кузнецов В. В. Русская Голгофа. СПб., 2003.

Кунгуров А. Секретные протоколы, или Кто подделал пакт Молотова-Риббентропа. М., 2009.

Платонов О. А. Православие против масонства. М., 2016.

Стариков Н. В. 1917. Разгадка «русской» революции. СПб., 2012.

Стариков Н. В. 1917. Разгадка «русской» революции. СПб., 2013.

Стариков Н. В. Преданная Россия. Наши «союзники» от Бориса Годунова до Николая II. М., 2007.

Хереш Э. Купленная революция. Тайное дело Парвуса. М., 2004.

Шамбаров В. Е. За Веру, Царя и Отечество. М., 2003.

Шуб Д. Н. Ленин и Вильгельм II. Новое о германо-большевистском заговоре 1917 г. // Новый журнал. Кн. 57. Нью-Йорк, 1959. С. 226–267.

Шуб Д. Н. Парвус, Ленин и Вильгельм II // Политические деятели России (1850-х-1920-х гг.). Сб. статей. Нью-Йорк, 1969. С. 181–244.

Alexander B. How Wars Are Won: The 13 Rules of War from Ancient Greece to the War on Terror. N. Y., 2004.

Durschmied E. The Hinge Factor: How Chance and Stupidity have changed History. N. Y., 2000.

Художественная литература

Антология сатиры и юмора России XX века. Т. 53. Михаил Задорнов. М., 2008.

В наши дни. Современный роман А. Пазухина. М., 1915.

Гашек Я. Похождения бравого солдата Швейка // Собрание сочинений в 5 т. Т. 1. М., 1966.

Герой рядовой Лев Оснас: лубок. Рига, 1914.

Гумилёв Н. С. Полное собрание сочинений в десяти томах. Т. 6: Художественная проза (1907–1918). М., 2005.

Достоевский Ф. М. Критика и публицистика. 1861–1864 гг. М.; Берлин, 2015.

Жуковский В. А. Полное собрание сочинений и писем: В 20 т. Т. 14. М., 1999.

Зощенко М. М. Исповедь. Киев, 1989.

Ильф И. А, Петров Е. П. Двенадцать стульев. Золотой телёнок. Элиста, 1991.

Конец войны. Раздел карты Европы. Будущие бои. Описание прошедших и будущих происшествий военных действий Великой Европейской Войны. Ясновидение. Верное предсказание. Харьков, 1916.

Кафка Ф. Собрание сочинений: В 3 т. Т. 2: Процесс: Роман / пер. с нем. Р. Райт-Ковалевой; Новеллы и притчи из наследия / пер. с нем.; приложения. М., 2009.

Краснов П. Н. За чертополохом: роман-фэнтези. М., 2002.

Краснов П. Н. Тихие подвижники. Венок на могилу неизвестного солдата Императорской Российской Армии. М., 1992.

Макаров-Зареченец В. Егорьевские кавалеры. Записки пулемётчика мировой войны 1914–1918 гг. М., 1939.

Малиновский Р. Я. Солдаты России. М., 1978.

Менделевич Р. А. Голос с того света, или Гришка Распутин в гостях у Сатаны. М., 1917.

Новая книжка об «Святом Черте» Гришке, об Николае безголовом, глупом и бестолковом, от Алиске-немке, что снимала с русских пенки, о министрах предателях и обо всех придворных обирателях. М., 1917.

Пикуль В. С. Исторические миниатюры. Т. II. М., 1991.

Пикуль В. С. Нечистая сила: Роман в двух книгах. Кн. 2. М., 1992.

Пикуль В. С. Честь имею: Роман. М., 1992.

Поселянин Е. Краса Русской армии. Братья Панаевы. Пг., 1917.

Пушкин А. С. История Петра. М., 2000.

Рид Д. Восставшая Мексика. Десять дней, которые потрясли мир. Америка 1918. М., 1968.

Свободный Раёк. О том, как жил и царствовал Николай Романов, набиватель своих карманов и о жене его Сашке, которая расшивала Распутину рубашки. М., 1917.

Слово о полку Игореве / пер. Д. С. Лихачёва. М., 1984.

Уэллс Г. Самовластье мистера Парэма // Собрание сочинений в 15 т. Т. 12. М., 1964.

Федоров Н. Ф. О средствах восстановления всеобщего (всемирного) родства. Долг и повинность или же свобода? // Собрание сочинения в 4 т. Т. 2. М., 2000.

Федорченко С. З. Народ на войне. М., 1991.

Хеллер Дж. Уловка-22. М., 1967.

Шведер Е. [И.] Беженцы. Рассказы из великой войны. М.; Рига, 1915.

Małaczewski E. Dzieje Bałki Murmańskiej. Historja o białej niedźwiedzicy. Warszawa, 1925.

Soldier Bear / Written by Bibi Dumon Tak. Grand Rapids, MI; Cambridge, UK, 2011.

Интернет-публикации и ресурсы

1914–1918-online. International Encyclopedia of the First World War [https://encyclopedia.1914-1918-online.net].

Форум «Великая война 1914–1917» [http://1914.borda.ru].

Виртуальная выставка «Документы Первой мировой войны в фондах Национального архива Республики Коми» [http://na.rkomi.ru/s53v300permir.html].

Виртуальная выставка «Есть у революции начало — нет у революции конца» [http://www.archive.perm.ru/exhibits/rev/].

Виртуальная выставка «И воистину светло и свято дело величавое войны» [http://kosarchive.ru/expo22].

Виртуальная выставка «Кострома в 1917 году» [http://kosarchive.ru/expo44].

Виртуальная выставка «На переломе эпох: 1917 год в судьбе Удмуртии» [http://gasur.ru/activity/measures/expositions/2017/01/].

Виртуальная выставка «О забытой войне. Чтобы помнили» [http://гаио.пф/resources/expositions/351/].

Виртуальная выставка «Пермский 1917 год» [http://www.archive.perm.ru/exhibits/1917/].

Виртуальная выставка «Пламя в окопах» [<http://rgvia.рф/virtualnaya-vystavka-plamyu-v-okopakh.shtml>].

Всероссийское генеалогическое древо [<http://vgd.ru>].

Георгиевская страница [<http://george-orden.narod.ru/>].

Голубинов Я. А. Итальянский фронт Первой мировой: победа как проблема морали // Warspot.ru. 01.05.2016. [<https://warspot.ru/6022-italyanskiy-front-pervoy-mirovoy-pobeda-kak-problema-morali>].

Голубинов Я. А. Мифология окопной войны // Warspot.ru [<http://warspot.ru/8382-mifologiya-okopnoy-voyny>].

Голубинов Я. А. Опиум для воюющего народа // Warspot.ru [<http://warspot.ru/8495-opium-dlya-voyuuschego-naroda>].

Государственный архив Костромской области [<http://kosarchive.ru>].

ГУ РК «Национальный архив РК» [<http://na.rkomi.ru/>].

Дворянский род Рогге [www.genrogge.ru].

Документы архивов МИД России. Революция 1917 года: Судьбы русской и советской дипломатии [<http://1917.mid.ru>].

Интернет-выставка «Отклики Первой мировой войны в Самарской губернии. 1914–1917 годы» [http://regsamarh.ru/info_act/exhibitions/worldwar].

История Оренбуржья [<http://kraeved.opck.org>].

Карпенко К. В. Конституционно-правовые основания отречения Николая II и отказа от восприятия Верховной власти Михаила Александровича // Русская Idea. 17.04.2017. [<https://politconservatism.ru/articles/konstitutsionno-pravovye-osnovaniya-otrecheniya-nikolaya-ii-i-otkaza-ot-voSPIriatiya-verhovnoj-vlasti-mihaila-aleksandrovicha>].

Кондаков Ю. Е. «Бумажный» поход генерала Н. И. Иванова на Петроград // Православное информационное агентство «Русская линия». 26.05.2005. [<http://rusk.ru/st.php?idar=103274>].

Копылов К. Есть ли жизнь после смерти: «Никто не забыт» по-британски // Warhead.su. 07.05.2018. [<https://warhead.su/2018/05/07/est-li-zhizn-posle-smerti-nikto-ne-zabyt-pobritanski>].

Народный архив документов Первой мировой войны [<http://pomnimvseh.histrf.ru>].

Несколько замечаний по «Манифесту об отречении Николая II». [<http://rasumov-ab.livejournal.com/131940.html>].

Онлайн-издание «Алтайский округ в Первой мировой войне» [http://www.archiv.ab.ru/prosvet/olb/pmv_main.html].

Оськин М. В. Железные дороги и снабжение фронта (1914–1917) // Военно-исторический журнал. Интернет-приложение [<http://history.milportal.ru/2014/08/zheleznyye-dorogi-i-snabzhenie-fronta-1914-1917/>].

Отречёмся от старого мифа! Уникальные факты о царской России. Часть 5. Стратегические проекты Николая II сыграли решающую роль в победе в Великой Отечественной войне [<https://за-царя.рф/myth/vklad-nikolaya-ii-v-pobedu-v-velikoy-otechestvennoy-voynе>].

Офицеры Русской императорской армии [<http://ria1914.info>]

Памяти героев Великой войны 1914–1918 [<http://gwar.mil.ru>].

Пахалюк К. А. Год 1914-й. Битва за Тильзит // Историческая правда [<http://www.istpravda.ru/bel/research/6531/>].

Первая мировая война на территории Беларуси [<https://archives.gov.by/index.php?id=179925>].

Персональная история русскоязычного мира [http://personahistory.ru/db/db.php?table=ww1_1914_1918].

Православие и мир [<http://www.pravmir.ru>].

Русская армия в Великой войне [<http://www.grwar.ru>].

Русская императорская армия: РегиментЪ.ru [<http://www.regiment.ru>].

Хрусталеv Д. В Тобольске изучают историческую находку времен Первой мировой // Вести.ru. 30.01.2014. [<http://www.vesti.ru/videos/show/vid/573069>].

Цветков В. Ж. Отречение Государя Императора Николая II и акт непринятия власти Великим Князем Михаилом Александровичем — события, определившие исходные позиции политико-правового статуса Белого движения (март 1917 г.). // Добровольческий корпус. [<http://www.dk1868.ru/statii/Tstvetkov9.htm>].

Электронная библиотека ГПИБ России [<http://elib.shpl.ru/ru/nodes/9347-elektronnaya-biblioteka-gpib>].

Canadian War Museum [<http://www.warmuseum.ca>].

Commonwealth War Graves Commission [<https://www.cwgc.org/>].
Europeana 1914–1918 [<http://www.europeana.eu/portal/en/collections/world-war-I>].

Find A Grave [<https://www.findagrave.com/>].

Fold3 [<https://www.fold3.com>].

Google Patents [<https://patents.google.com>].

Web-сайт Андрея Ганина [<http://orenbkazak.narod.ru>].

Оглавление

Предисловие	5
Благодарности	15
Несколько загадок зарева Великой войны	19
«Мукденская пощечина», которой не было	21
Кто убил полковника Веденяпина?	35
Хлеб батюшка, водица матушка	43
«Ни хлеба, ни соли нетути»?	45
Вода о воде не плачет	84
Kriegsbrot и «верденизация» воды	90
Досыта ли ели на фронте и в тылу?	101
«С водкой сердцу в кулак не вступить...»	113
Spiritus vini, vidi, vici?	115
Море крови и вина	135
От «сухого закона» — к «наркомовским ста граммам»	140
1568 дней в сапогах и без сапог	147
«В России кожи много, а подметок не хватает»	149
«Траншейная стопа» и «стаканы для игры в кости»	168
Повторился ли «сапожный» голод вновь?	174
Суеверия, слухи и пропаганда	177
Гадания на крови и порохе	179
Старец Григорий: сплетни, пошатнувшие престол	202
Ангелы Монса и дети подземелья	221
Иное время — иные толки	227
Двуглавый орел встает на крыло	233
Охота на «огненных скорпионов»	235
«Божья рука...» и другие прожекты	252

В небо визы не нужны	262
Эхо первой трехмерной войны.....	274
Химия и смерть.....	279
Дым, огонь, вода и клей.....	281
Туман новых войн	325
«Имена же их Ты, Господи, веси...»	331
Братские могилы и кладбища.....	333
До последней капли крови русского солдата?	346
Потери Русской армии: вопрос открыт	361
Братья по умолчанию	371
«Да, подружались с немцами...»	373
«Рождественские» перемирия и не только	387
О причинах и последствиях братаний.....	391
«Счастливые» раны	401
«Участились случаи ранения пальцев рук...».....	403
«Выстрелы домой» на других фронтах.....	423
«Горе самострельщику!»	430
«Бить и стрелять беглецов...»	435
«Девять граммов для храбрости»	437
Заградотряды в Первую мировую?	445
«Жизненно важно вырвать зло с корнем...».....	450
Огонь по своим: опыт Великой и других войн.....	456
«Неужели эта розга так больно сечет?».....	459
Верная указка — не кулак, а ласка?	461
Field Punishments No. 1, 2, et cetera.....	476
«Кирпич не даст сдачи».....	481
Герои Русской армии, 1914-1917	485
Знаменитые и забытые.....	487

«Под сильным и действительным огнем»	543
Последние герои.....	583
Новогеоргиевский крест	605
Как возводился «тройной ряд стен».....	607
Крепость в первый год войны.....	619
Осада Порт-Артура на Висле	631
Трагедия, но не позор русского оружия	650
Братья по оружию наши меньшие	653
«Ну жаль мне моего друга коня».....	655
Голуби мира, псы войны и Мишка	663
Великий Исход	677
Кто или что лишило их дома?.....	679
Сколько их было?.....	695
Что они пережили?	704
Кто им помогал?	735
«Одинокие с родины».....	755
Последствия и уроки Великого Исхода.....	770
Несколько загадок заката Великой войны	775
Тайны «Святого переворота».....	777
Действующие лица	777
Сожжение зимы	784
Первый последний приказ.....	798
Мифы вокруг отречения.....	806
П — последствия.....	820
«Германский след» в Октябрьской революции	829
Приложения	877
Источники и литература	1029
Архивные документы.....	1031
Документальные источники и публикации	1036

ОГЛАВЛЕНИЕ

Мемуары, дневники, переписка	1044
Научные и научно-популярные публикации	1053
Диссертации, авторефераты, тезисы	1120
Справочные издания, энциклопедии	1121
Публицистика	1123
Художественная литература	1124
Интернет-публикации и ресурсы	1126