

А.И. Кругов ♦ М.В. Нечитайлов

ПЕРСИДСКАЯ АРМИЯ В ВОЙНАХ С РОССИЕЙ 1796-1828



РАТНОЕ ДЕЛО



*Сдача персидских знамен при Джаван-Булаке после сражения 5 июля 1827 года.
Картина кисти Альфреда Шуппе, 1845.
(Гомельский дворцово-парковый ансамбль)*

РАТНОЕ ДЕЛО

А.И. Кругов, М.В. Нечитайлов

**ПЕРСИДСКАЯ АРМИЯ
В ВОЙНАХ С РОССИЕЙ.
1796–1828 гг.**



Москва
2016

УДК [355.1/.3:355.48](55)«1796/1828»

ББК 63.3(5Ирн)5-68+68.4(5Ирн)5

К84

Кругов, А.В.

Персидская армия в войнах с Россией. 1796-1828 гг. : [16+] / Кругов А.И., Нечитайлов М.В. – М. : Фонд «Русские Витязи», 2016. – 248 с. : илл. – (Ратное дело.) – ISBN – 978-5-9907714-9-9
И. Нечитайлов, М.В.

В книге дается характеристика вооруженных сил одного из главных геополитических противников России на Кавказе – Персии (Ирана) в конце XVIII – первой трети XIX в. Опираясь на архивные и опубликованные источники, авторы рассматривают как традиционные военные институты Ирана (шахская гвардия, конница племен, пешее ополчение и верблюжья артиллерия), так и начальный этап военных реформ по западноевропейским образцам (устройство регулярной армии – пехота, кавалерия и артиллерия). Изучаются такие вопросы, как численность и руководство армией, обеспечение оружием, обмундированием и продовольствием, расквартирование и тактика персидских войск. Особое внимание уделяется роли дезертиров и пленных российской армии как «учителей» в новой персидской армии. Книга обращена к широкой читательской аудитории: к преподавателям и студентам вузов, а также ко всем интересующимся военной историей России и Ирана.

На обложке:

Рядовой сарбаз, армия Аббас-мирзы, вторая половина 1810-х гг.

Рисунок Ю. Юрова

Макет и обложка: В. А. Передерий

Верстка: Л. А. Навдаева

Корректоры: В. И. Корякина, Ю. В. Хамзина

Фонд «Русские Витязи»

125009, Москва, Нижний Кисловский переулок, д. 6, стр. 1.

Тел.: +7 (495) 690-27-98, 690-32-81

aerospaceproject.ru, русские-витязи.рф

E-mail: fsark@yandex.ru, fsa12@yandex.ru

Формат 84 × 108/16

Тираж 1000 экз. Заказ 5941

Отпечатано с готовых файлов заказчика
в АО «Первая Образцовая типография»,
филиал «УЛЬЯНОВСКИЙ ДОМ ПЕЧАТИ»
432980, г. Ульяновск, ул. Гончарова, 14

ISBN-13: 978-5-9907714-9-9



9 785990 771499 >



© Кругов А. И., Нечитайлов М. В., текст, примечания,
схемы, подбор илл., 2016

© Юров Ю. М., рисунок на обложке, 2016

© Фонд «Русские Витязи», издание, 2016



ОГЛАВЛЕНИЕ

ВВЕДЕНИЕ	4
«Большая игра» началась!..	4
Историография: краткий очерк.	6
I. ИРРЕГУЛЯРНЫЕ ВОЙСКА	9
1. Гвардия	12
2. Конница племен	21
3. Пешее ополчение	33
4. Артиллерия: замбураки	37
5. Слоны.	41
II. РЕГУЛЯРНЫЕ ВОЙСКА.	43
1. Первые эксперименты: русские и французы	44
2. Продолжение эксперимента: англичане	50
3. Регулярная пехота Аббас-мирзы. Организация, комплектование, содержание	54
4. Иностранцы офицеры и обучение войск	61
5. Униформа и снаряжение пехоты.	71
6. Военная символика: знамена и награды	79
7. Русские дезертиры на персидской службе	84
8. Регулярные войска в других провинциях Ирана	105
9. Кавалерия	115
10. Артиллерия	118
III. КОМАНДНАЯ СТРУКТУРА.	130
IV. АРМИЯ ЭРИВАНСКОГО ХАНСТВА	133
V. ЧИСЛЕННОСТЬ ПЕРСИДСКИХ ВОЙСК	145
VI. АРМИЯ НА МАРШЕ И В ЛАГЕРЕ	157
VII. ТАКТИКА	162
VIII. ВОЕННЫЕ РЕФОРМЫ: ИТОГИ И РЕЗУЛЬТАТЫ.	177
ИСТОЧНИКИ И ЛИТЕРАТУРА	181
ПРИЛОЖЕНИЕ 1: Авторы сочинений о Персии	199
ПРИЛОЖЕНИЕ 2: Исторические деятели	209
ПРИМЕЧАНИЯ.	216

ВВЕДЕНИЕ

*Умные люди говорят, далеко эти самые
персияне-то живут, не скоро до них доберемся.
солдат Петр Фатеев*

«БОЛЬШАЯ ИГРА» НАЧАЛАСЬ!..

На рубеже XVIII–XIX вв. ближневосточное направление стало одним из важнейших во внешней политике России. Она активно боролась за укрепление своих позиций в Закавказье, на Черном море и на Балканах.

Взаимоотношения России с Ираном¹ оставались довольно сложными. Шахское правительство не хотело мириться с потерей Дагестана и Северного Азербайджана. Так что этот период в истории русско-иранских отношений был чрезвычайно богатым на разнообразные события. Он ознаменовался походами Ага-Мухаммад-хана в Грузию и В. А. Зубова в Закавказье, двумя войнами (1804–1813 и 1826–1828 гг.), разорительной для Ирана послевоенной контрибуцией и падением престижа правящей династии Каджаров. Можно констатировать, что по количеству вооруженных столкновений и конфликтов этот период занимает печальное первое место в отношениях между россиянами и иранцами.

В Закавказье России пришлось иметь дело не только с Персией, но и со своими главными западными геополитическими конкурентами в регионе – Францией и Англией. Именно эти страны поочередно оказывали персидским властям не только дипломатическую, но и военную помощь, в частности, занимались экипировкой и обучением иранских войск. Именно Англия сыграла значительную роль в развязывании персидско-российских и османско-российских столкновений в первой трети XIX века. Следует отметить, что по итогам

русско-иранских войн Персия, хотя и понесла территориальные утраты, но сохранила свою независимость, не превратилась в колонию европейских держав. Говоря иначе, по замечанию новейшего исследователя, «могло быть хуже»...

Ход и итоги Русско-персидских войн достаточно хорошо известны² отечественным и зарубежным исследователям. Сложнее обстоят дела с изучением вооруженных сил обоих участников русско-персидского конфликта. Особенно много вопросов возникает о реалистичности большинства цифр и фактов, касающихся численности персидской армии.

Между тем роль войска в иранском государстве была огромна. Давно известно, что превосходство над неприятелем во многом определяется не численностью войска, а правильной стратегией и тактикой. Некогда персидская армия являлась опасным врагом. Она была достаточно дисциплинирована, мотивирована, мобильна, ее возглавляли опытные командиры. Прошли века, и хотя армия все больше приходила в упадок, она по-прежнему была крайне необходима персидским правителям, для шаха она была тем же, что и «перья для птицы»³, т. е. жизненно необходима. Сам шах стремился «привязать к себе войско, как надежнейшую опору... при всех случайных переворотах, зависящих от непостоянства счастья»⁴. Используя войско, шахская власть боролась против восстаний городов и племен, подавляла мятежи знати и укрепляла свою власть. Своим положением все первые прави-

тели Каджарской династии были обязаны войску, с помощью которого они вышли победителями из борьбы за власть в Иране. Естественно, что шах по мере сил укреплял и повышал боеспособность своей армии и, главное, старался сохранить ее поддержку.

По замечанию О. А. Гокова, история иранской армии Нового времени представляла собой смену циклов преобразований, связанных прежде всего с приходом к власти амбициозных правителей, которые имели целью укрепление собственной власти и распространение последней на возможно большую территорию. Цикл этот состоял из следующих составляющих: создание (или воссоздание) регулярной (сначала – постоянной) армии в противовес племенным ополчениям и перевооружение ее наиболее современным на тот момент оружием – успехи новой армии во времена реформатора – упадок после его смерти. Такой цикл можно проследить во времена Аббаса I, Надир-шаха Афшара, а в XIX в. – при Аббас-мирзе и Фатх-Али-шахе.

Резкое ускорение и переход на новый уровень цикла преобразований в начале XIX в. связаны с тем, что в этот период армия Персии развивалась под активным давлением внешних факторов: приглашение европейских инструкторов, закупка оружия, попытки реорганизовать вооруженные силы на европейский манер⁵. Новые веяния и европейские военные технологии приходили в Иран через русских, французов и особенно англичан, в сфере влияния которых находилась эта страна. Британцев шахи рассматривали как союзников в борьбе с Российской империей, а те, в свою очередь, видели в Иране своего рода заслон, отвлекающий силы противника. Поэтому англичане и французы были до некоторой степени заинтересованы в персидских военных преобразованиях. Это, конечно, не предусматривало создания ими действительно боеспособной иранской армии, тем более что она в дальнейшем могла бы стать помехой захватническим планам европейских держав на Востоке.

Тем не менее теперь в Персии европейские воинские образцы стали восприниматься непосредственно от оригинала, а не опосредованно, через Османскую империю, Рос-

сию или авантюристов европейского происхождения, как это было раньше. Привлечение европейских военных специалистов стало носить регулярный характер, а изменения коснулись самого принципа построения вооруженных сил. Появление русских пленных и многочисленных дезертиров также способствовало становлению регулярной армии в регионе. Всего за несколько лет армия Ирана совершила качественный скачок из архаичных, средневековых по своей сути формирований до настоящих (хотя и третьеразрядных) войск современного типа. Однако процесс этот затянулся надолго, попытки реорганизации имели половинчатый успех.

Не содействовали развитию военного дела и внутренние условия, как экономико-политические, так и духовные. Отсутствие сильных социальных структур, которые были бы заинтересованы в кардинальных изменениях, отношение чиновничества к власти как к средству обогащения, отсутствие в большинстве из них и в населении вообще чувства государственного интереса, консервирующее влияние религии – эти факторы значительно мешали всем попыткам проведения реформ.

В итоге на протяжении всего столетия иранская армия представляла собой причудливую смесь регулярных (или кажущихся ими) и иррегулярных войск. Начальные этапы развития персидской военной организации на протяжении конфликта с Россией и станут целью нашего исследования, основанного на широкой базе из архивных и опубликованных источников⁶.

Хотелось бы поблагодарить всех тех, кто на протяжении многих лет работы над книгой оказывал нам содействие и поддержку. Главнейшей своей обязанностью авторы считают выразить глубокую признательность Владимиру Сергеевичу Великанову (г. Москва) и Владимиру Львовичу Шульзингеру (г. Берлин), ибо без их всесторонней поддержки книга просто не была бы написана! Благодаря любезному содействию г-жи Ирины Начкебия (начальника департамента новой и современной истории Ближнего и Среднего Востока Института вос-

токоведения имени Г. Церетели при Государственном университете Ильи, г. Тбилиси, Грузия) авторам стали доступны материалы записки Теодора Этье о состоянии Персии (1822 г.). Тимофей Николаевич Шевяков (г. Москва) предоставил в распоряжение авторов уникальные

архивные материалы, относящиеся к кадджарской вексиллологии. Наконец, особую благодарность авторы приносят к.и.н. Константину Викторовичу Скибе (Кубанский государственный аграрный университет), благодаря которому возникла сама идея написания этой книги.

Лучшая часть доблести – осторожность.
Пословица

ИСТОРИОГРАФИЯ: КРАТКИЙ ОЧЕРК



Михр-Али. Портрет Фатх-Али-шаха

«Очевидно, – пишет британская исследовательница С. Кронин, – что иранская армия – институт, имеющий большое политическое значение. Однако, невзирая на ее главенствующую роль в новой истории Ирана... она породила скудный поток научной литературы... Мы не располагаем ни общим исследованием развития иранской армии в новое время, ни какими-либо монографиями (за исключением моей)⁷, посвященными конкретным аспектам или периодам ее существования. С XIX столетием и Конституционным периодом дела обстоят не лучше. Хотя значение концепции заложенной военными модернизации давно уже признается для истории Ближнего Востока девятнадцатого века... практически ничего не было опубликовано относительно иранских усилий в этом направлении»⁸.

Действительно, при активном изучении военно-политической истории русско-иранского конфликта первой трети XIX в. вооруженным силам враждующих сторон внимание в историографии уделялось явно недостаточное и прежде всего – персидскому воинству. Однако за последние десятилетия нельзя не признать определенного оживления в изучении темы кадджарской армии⁹. За два года до появления публикации, откуда взята приведенная выше цитата, в России вышла первая часть статьи сотрудника РГВИА В.И. Егорова и А.В. Кибовского «Персидская регулярная армия 1-й половины XIX в.». За исключением кратких обзорных разделов в ирановедческих

работах советского времени¹⁰, это была первая полноценная попытка рассмотрения становления регулярной армии Ирана периода двух войн с Россией. (Иррегулярные войска, к сожалению, удостоились лишь одного абзаца, не считая раздела о верблюжьей артиллерии¹¹.) Уделив главное внимание униформе и оружию персов, на основе редких архивных и некоторых опубликованных материалов авторы достаточно полно представили внешний вид наших восточных противников¹². Основной недостаток статьи (изданной в двух частях) заключается в том, что не была использована (за вычетом книги Г. Друвиля, и то лишь в русском переводе) богатейшая западная литература – мемуары и записки европейских путешественников, наблюдавших регулярную армию Персии вблизи и оставивших свои, причем подробные, впечатления от увиденного.

А. В. Кибовский в том же 1996 году выпустил отдельную статью про русских дезертиров на персидской службе¹³. Очерк Кибовского – единственное новейшее исследование истории русских дезертиров у Аббас-мирзы и шахов Ирана (1805–1839 гг.), откуда впоследствии его цитирование или даже прямой пересказ другими авторами¹⁴, российскими и зарубежными. Однако, как и в предшествующей публикации Ад. П. Берже¹⁵, А. В. Кибовским не был использован ряд источников, а интересующий период 1805–1829 гг., т. е. времен войн Персии и России, изучен недостаточно полно. (Сопутствующая статье цветная иллюстрация Паласиоса тем более поверхностна и, разумеется, оказалась выполненной с ошибками.) В 2013 г. вышла статья авторов этой книги, где обстоятельно изучена история русских дезертиров в Персии периода войн с Россией¹⁶.

Некоторые проблемы развития иранской артиллерии нашли отражение в публикациях специалиста по истории этого рода войск К. Г. Игошина¹⁷. Наконец, проблема восприятия российским обществом (в первую очередь военной его частью) государства Каджаров и его армии в последние годы также стала привлекать внимание исследователей¹⁸. Кроме того, на русском языке продолжал издаваться Н. К. Тер-Оганов, старший научный сотруд-

ник Центра иранистики Тель-Авивского университета (Израиль)¹⁹. Используя архивные и ранее изданные документы, а также записки путешественников и иранские источники, Тер-Оганов изучил первый этап становления и развития регулярной армии в Иране, особенности функционирования иностранных военных миссий на территории страны, а также состав и численность регулярных войск в первой трети XIX в.²⁰

Переходя к западной историографии, заметим, что сама упомянутая выше Стефани Кронин, изначально специализирующаяся на истории Ирана первой половины XX в., тем не менее выпустила несколько статей на тему персидской военной модернизации XIX в.²¹, а также обзорную, но весьма качественную и объемную статью о кадjarской армии²². Напротив, упомянутые первыми публикации исследовательницы не содержат практически ничего нового о первой трети XIX в. и опираются во многом на литературу, а не на источники. Однако попытка рассмотреть иранскую армейскую модернизацию в общем русле ближневосточного и североафриканского²³ военного эксперимента XIX столетия заслуживает безусловного внимания²⁴.

Не столь давно вышла и статья того же автора о роли русских военных в кадjarской военной организации²⁵. Эта публикация С. Кронин, к сожалению, в интересующем нас разделе (русские дезертиры в Персии) представляет собой, за крайне редкими исключениями, лишь пересказ английского перевода (сделанного М. Конрадом) вышеупомянутой статьи А. В. Кибовского²⁶. Увы, но правило *Rossica non leguntur* действует непреложно, чем сильно обедняет западную иранистику...

Из числа британских и североамериканских предшественников д-ра Кронин (начиная с фундаментального труда Джорджа Керзона)²⁷ назовем краткие, но крайне информативные обзоры военной системы Ирана Каджаров у Энн К. С. Лэмбтон²⁸, Мюриэль Эткин²⁹ и Гэвина Р. Хэмбли³⁰, отчасти – у В. Мартин³¹. Очерк истории и оценка военных реформ Ирана XIX в. (включая вопросы боеспособности новых войск и их роль во властных

структурах) принадлежат Жану Кальмару³². Некоторые, более экзотичные частные аспекты военной организации Персии (верблюжья артиллерия) также притягивали взор ряда исследователей³³.

Проблема европейского военного присутствия в каджарском Иране также неоднократно попадала в поле зрения исследователей. И. Амини, тщательно изучив франко-иранские связи периода Наполеоновских войн (включая деятельность миссии Гардана)³⁴, тем не менее ухитрился практически полностью опустить военную сторону данных отношений. Этой ошибки не сделали исследователи англо-персидского военно-политического сотрудничества в первой трети XIX в., и в первую очередь сэр Денис Райт, бывший президент Британского института персидских исследований³⁵. Также изучались биографии нескольких конкретных английских офицеров, создававших новые регулярные войска Персии³⁶.

Разумеется, проанализированными выше работами историография темы не исчерпывается. Однако, как и в случае с рядом упомянутых выше публикаций, обычно основное внимание уделялось позднейшим преобразованиям³⁷, или же персидская армия рассматривалась на протяжении всего каджарского периода.

Важнейшая тема военных институтов Эриванского (Иреванского, Ереванского) ханства, значительного полуавтономного государственного образования на границе между Россией и Ираном, также получила скудное освещение в историографии³⁸. Подобным подходом, например, отличается монография крупнейшего западного исследователя истории ханства конца XVIII – первой трети XIX в. Джорджа Бурнютяна³⁹. В главе «Административная структура ханства», *The Military*, отведено всего чуть более двух страничек, чего явно недостаточно. Профессор Бурнютян не пытался даже проследить эволюцию и развитие регулярных войск и артиллерии сардара Эриванского, охарактеризовать структуру, национальный состав и численность иррегулярных формирований (а не только курдов), описать состав гарнизона Эривани, трижды оборонявшего город от российских войск, и т. д.

Сложившаяся в историографии ситуация определенно требует разрешения, а именно – изучения и анализа военной структуры иранского государства, одного из ведущих геополитических противников России на Кавказе в первой трети XIX в. В настоящей работе мы в меру своих сил попытаемся выполнить эту задачу.

I. ИРРЕГУЛЯРНЫЕ ВОЙСКА

«Оказалось, что и будучи регулярными, персияне вели себя по поговорке, которая в ходу у них в войске: «как бы люди были храбры, если бы на войне не убивали до смерти».

Э. В. Бриммер

Французский посланник в Персии П.-А. Жобер, оценивая в разгар первой войны с Россией (1804–1813 гг.) «несметные, бесчисленные, подобно звездам, войска государства кызылбашей, снабженные чрезмерным провиантом и снаряжением»⁴⁰, признавал, что «его [шаха] кавалерия превосходна; его войска не могут, по правде говоря, бороться против русских, но, будучи весьма многочисленными и храбро сражаясь, они значительно ослабляют их [русских], несмотря на свои потери и поражения; Баба-хан⁴¹ имеет артиллерию и боевые припасы, но ему не хватает канониров и французы должны их предоставить». При всей оптимистичности обзора (так, «знатное количество артиллерии» персов заключалось в одних фальконетах)⁴², автор не смог скрыть главный недостаток кадджарской армии – ее неспособность противостоять европейскому военному искусству. Вывод же о том, что шах приводил «в слабость» русских, заваливая их трупам своих воинов, не был лишен смысла⁴³.

«Создается общее впечатление, – отмечал один из авторов «Кембриджской истории Ирана», профессор Техасского университета Гэвин Р. Хэмбли, – что со смертью Ага-Мухаммад-хана начался быстрый упадок боевых качеств вооруженных сил» Ирана. На протяжении всего периода правления династии Каджаров боевой дух армии оставлял желать лучшего. Ее феодальное устройство, средневековая экипировка устарели и были неэффективны в сравнении с европейскими военными достижениями. Впрочем, иногда персидские отряды



«Фатх-Али-шах, царь Персии».

Рисунок из книги Р. Кер-Портера. 1822 г.

действовали неплохо, когда ими руководил компетентный командир. Но такое случалось редко. А противостояние с европейской дисциплиной и превосходящими военными технологиями для иранских войск обычно заканчивалось отнюдь не в их пользу⁴⁴...



Саййид-мирза. Фатх-Али-шах с семьей на охоте. Персидская картина около 1825 г.

Итак, что собой представляли вооруженные силы Ирана, ближайшего соседа и главного противника России на Кавказе, на исходе XVIII столетия? Наиболее обстоятельный обзор их состояния с точки зрения внешнего наблюдателя оставил Гийом-Антуан Оливье, в 1796 г. несколько месяцев проведший в Тегеране (с июля по декабрь). Это пребывание при дворе Ага-Мухаммад-хана дало французскому путешественнику возможность наблюдать, изучать, сравнивать и собирать материал, впоследствии вошедший в его книгу о Востоке⁴⁵.

«Военное состояние Персии.»

В мирное время не существует, строго говоря, армии, а в военное время почти вся армия распускается с приходом зимы. Царская гвардия, по правде сказать, составляет довольно многочисленный корпус, всегда готовый к реагированию; и со всех концов империи солдаты, занесенные в списки, или те, кому назначено служить, прибывают за очень короткий срок, со своим оружием, в указанное им место сбора.

Ханы, или губернаторы провинций, тоже всегда готовы выступить с войсками, окружающими их, и с теми, которых они собирают, получив приказ царя.

Армии состоят также из разных племен, рассеянных по империи, таких как курды, туркмены, узбеки, афганцы, лезгины. А эти племена, или народы, подразделяются на другие племена, которые все наделены конкретными вождями. Они почти всегда составляют большую часть кавалерии. Что до пехоты (менее ценного рода войск), то ее набирают только при необходимости. В нее входят поселяне, отбираемые без разбора во всех племенах.

Командующий армией принимает название *сардара*. Ханы, султаны, наместники провинций или вожди племен – дивизионные генералы, когда их на эту должность назначает царь. Прочие офицеры: мин-баши, имеющие под своим началом тысячу; пансаб-баши, командующие пятьюстами; юз-баши, возглавляющие сотню; панша-баши, начальствующие над полусотней; наконец даг-баши, которые ведут десяток.

Главное оружие персов – стрелы, копье, булава, сабля и ханджар [кинжал]. Огнестрельное оружие им известно, но используют его в целом реже, нежели турки.

При Надир-шахе они пользовались тяжелой артиллерией, и с определенным успехом.

Мы видели несколько разнокалиберных пушек, довольно неплохо изготовленных, отличных в его царствование. Редко ими ныне пользуются, и я полагаю, что у Ага-Мухаммад-хана их вообще не было в двух устроенных им походах – на Тифлис и в Мешхед. Ружья – фитильные, длиннее наших, так что при стрельбе их упирают на подставку: она пригоняется к стволу шарниром. Это оружие предназначено для пехотинцев.

Некоторые всадники носят карабин [укороченное ружье], которым пользуются обычно лишь однажды. Еще больше людей вооружены копьем, длинной и кривой саблей (заточенной стороной внутрь), булавой, или боевой палицей, прикрепленной к седлу, и двумя пистолетами за поясом.

Обитатели восточной части Каспийского моря – туркмены⁴⁶ и узбеки⁴⁷ – вообще не пользуются огнестрельным оружием; они имеют длинную и кривую саблю, копье, стрелы и носят за поясом ханджар; редко можно видеть у них пистолеты. Копье их легче арабского: это бамбуковое древко, снабженное очень острым наконечником. С ним они великолепно управляют; также они выпускают очень быстро стрелы – будь то при атаке или при бегстве. В последнем случае они ложатся на спину коня, как поступали парфяне; свешивают голову с крупа и выпускают стрелы без остановки в преследующих их врагов.

Почти все персидские всадники носят еще кольчугу⁴⁸, наручи, своего рода шлемы; у некоторых есть маленькие щиты. Этот вид вооружения чаще встречается у пехотинцев».

Исследователи и современники подразделяли персидские войска на две части – **войска иррегулярные** и регулярные. Вплоть до начала XIX в. регулярной армии в слабо централизованной Стране Льва и Солнца не существовало. Войско ее состояло: а) из провинциальных ополчений, созываемых при необходимости местными правителями или шахским указом (*фирман*, или *фарман*)⁴⁹, – кавалерия племен и провинциальная милиция; б) из постоянных формирований – гвардия шаха и прин-



Персидская булава с навершием в виде козлийной головы



*Декор стального щита.
Иран, первая половина XIX в.*

цев, а также артиллерия. Такая традиционная структура иррегулярной армии практически не менялась на протяжении всего этого столетия⁵⁰.

1. Гвардия

Гвардия шаха⁵¹ была представлена и конницей, и пехотой. К первой относились **гуламы** (*гулямы*, или *голамы*)⁵², панцирники (*джоушан-пушан*; европейцы называли их *кызыл-башами*), гулам-туфангчи (аналог европейских драгун). Роль пехоты играли кешикчи, а потом и джанбазы.

Гуламы являлись личной гвардией «царя царей». Это были единственные иррегулярные постоянные вооруженные формирования государства до 1808 г.⁵³ и наиболее привилегированная часть иранской армии. Гуламов набирали (согласно многовековой иранской тради-

ции)⁵⁴ частью действительно из царских рабов, в том числе грузинских мальчиков⁵⁵, воспитывавшихся при дворе. В таком решении таилась глубокий смысл: оторванные от родины, не связанные с местным населением, эти воины полностью зависели от шаха, были послушным оружием в его руках и составляли главную военную опору его власти. Но теперь большей частью в гуламах были представлены искатели приключений и младшие сыновья знатных семей, служившие за жалованье и в надежде возвыситься при дворе. Вместе с тем они были обязаны шаху своим сравнительно высоким и хорошо обеспеченным положением.



*Шахский гулам.
Иллюстрация из книги
Г. Дривилля*



*Шахский гулам.
Иллюстрация из книги
П.-А. Жобера*

Формально гуламы являлись простыми солдатами («у корпуса гуламов нет офицеров⁵⁶, они все равны и подчиняются лишь своему генералу либо царю»). Фактически они представляли собой отборный корпус, постоянно окружавший правителя и в резиденции, и в лагере. Часть их, именовавшаяся *пишихидметами*, непосредственно прислуживала шаху⁵⁷. Гуламы же обеспечивали шаха доверенными гонцами и телохранителями в походе и на охоте⁵⁸, имея привилегию атаковать врага первыми.

Оружие гулама – сабля и кинжал. На войне к ним добавлялись кремневый или фитильный карабин (с которым гвардеец проявлял чудеса меткости), пистолеты и копье, шлем и кольчуга. Одежда (роскошнее, чем у простых всадников) – национальная овчинная шапка, алые кафтан и штаны. Оружие (которым он владел весьма искусно благодаря постоянным упражнениям) и отличного арабского коня⁵⁹ гулам получал от своего господина. «Сей отряд, будучи хорошо вооружен, имеет и хороших лошадей, они одеваются изрядно на счет Правительств (ибо одевать невольников шахских хорошо, считается в Персии за щегольство)». Гуламы были в материальном отношении наиболее обеспеченной частью армии. Жалованье воина этого корпуса было выше, чем в прочих войсках, и формально не превышало 20–30 томанов⁶⁰ в год (фактически же приходи-



Шахский конь, выкрашенный хной.
Иллюстрация из книги Г. Друвиля

ло до 60 томанов), не считая выдачи ржи и ячменя для коня.

Численность «голаман-и шахи» (или «караволан-и хасса») была относительно стабильна. Она, судя по большинству источников, колебалась между 3000–4000 чел. (возможно, с преобладанием последней цифры)⁶¹.



Придворные Фатх-Али-шаха.
Акварельная копия дворцовой настенной росписи. 1816 г.



Джоушан-пушан.

Иллюстрация из книги Г. Друвиля

Хейденстам, характеризуя начальника гуламов, утверждал, что его должность считалась одним из главнейших военных постов в царстве⁶². Морье писал, что глава гуламов был одним из любимцев шаха⁶³. Его титул – *куллар-акаси (агаси)*⁶⁴, или *саркешикчи-баши*⁶⁵. «Третий Министр начальствует над придворными невольниками, или, лучше сказать, над теми знатными людьми, которые окружают Государя и называют себя его рабами; ему имя Кулер-Агаси»⁶⁶. При Фатх-Али-шахе им был Имам-Верди-мирза Илхани, один из сыновей шаха⁶⁷. Другие исследователи указывают, что начальник гуламов титуловался *юз-баши*⁶⁸, но в действительности это звание всего лишь сотника⁶⁹.

Также к царской гвардии относились следующие отряды: *джоушан-пушан* («панцирники»; по Друвилю – «кызылбаши, или иррегулярные кирасиры») и *гулам-туфангчи* («туфангдаран-и хасса»).

Защитное вооружение – кольчуги, наручи, шлемы, зеркала – все еще использовалось

персидской кавалерией и аристократией. Аббас-мирза в 1804 г. отправлялся на войну в монгольской кольчуге (клепаная кольчуга «пророка Давуда», наследие Джучи-хана, сына Чингисхана) из царской сокровищницы. Шах подарил броню сыну в качестве напутствия⁷⁰. На портрете Фатх-Али-шаха (1819 г.) правитель изображен в богато украшенной кольчуге-зерех (поверх длинного кафтана) и кольчужных жештанах, заправленных в высокие сапоги, с наколенниками. Также на нем шлем, кругом которого обмотан тюрбан. Принадлежащий шаху вариант популярного в Иране зеркального доспеха (*чар айна, чахар-айина, или чахрайне*), датируемый 1809 г., состоит из четырех прямоугольных пластин. Две из них прикрывали грудь и спину, две – бока. Поверхность пластин покрыта изысканным золотым орнаментом⁷¹. Иногда передняя пластина состояла из двух частей, так что доспех мог «складываться»⁷². Известен и кадjarский литой железный шлем с держателями для перьев/султанов, кольчужной бармицей и с наносником, на обеих концах которого листовидные «наконечники». Инкрустированные золотом надписи на шлеме гласят «Султан Фатх-Али шах Кадjar». Также кадjarские шлемы украшались фигурами в виде птичьих крыльев или голов, а могли и нести наверх в виде острия⁷³.

Неудивительно, что в составе шахской гвардии был создан целый латный корпус. Кызылбашей, согласно Друвилю, было будто бы 20 тыс. латников, с саблями и копьями, верхом на больших туркменских конях. «Копья... весьма легки, железо [наконечник] их острое, и деревки большею частью делаются из упругого бамбукового дерева в 13 или 14 футов длины, и столь тверды, что очень трудно их пересечь, даже лучшею саблею; они не держат их под правым плечом, как Европейцы, а только в руке, подняв кисть руки выше головы, как будто бы хотели бросить их далеко вперед. Когда сии войска имеют дело с Турками, тогда они употребляют сие оружие, чтобы только разорвать их ряды и дотоле, пока неприятель покажет тыл; в сем случае они берутся за сабли». В левой руке круглый щит; на правой руке наруч с латной перчаткой. Огнестрельное оружие не ис-



Стальные щиты. Иран, XIX в.

пользовалось. Броня: позолоченный железный шлем с кольчужной бармицей и кольчуга с рукавами до локтя. Коня и вооружение кызылбаши получали от государя; в случае потери или порчи они заменяли их на свой счет. В военное время шах «доставляет им другие или дает 20 томанов на их покупку». Жалованья кызылбаши получали 24 томана «на пищу и содержание самих себя и лошадей», а также 3–4 вьюка зерна для лошадей. Согласно Хейденстаму, кызылбаши всегда живут в шатрах; офицеры назначаются из их числа; их генерал – из туркмен или афганцев, богат и влиятелен. По словам Друвиля, хотя кызылбаши были рассредоточены по всему государству, 4000 этих «кирасир» всегда находились подле шаха в походе или в пути. Р. Кер-Портер подчеркивал, что латники всегда состоят при шахе в военное время. В мирное же время он постоянно устраивал им смотр под дворцом. Общая их численность равнялась 10 тыс. чел. Туда отбирали «лучших всадников из самых густозаселенных и богатейших областей». «Когда они умирают, их место занимают их сыновья или ближайшие родственники мужского пола». Хейденстам писал, что у шаха 4000 кызылбашей в качестве конных телохранителей. (Вероятно, последняя оценка ближе к истине.) «Они славятся своею храбростью, когда сражаются с Турками: но как никогда не имели дела с Европейскими войсками, то и не могут привыкнуть к пушкам, которых гром для них нестерпим и расстроивает их совершенно»⁷⁴.

Детально описывал панцирников только Друвиль. Но другие авторы тоже наблюдали эту кавалерию. Например: «Определенное количество персидских всадников облачены в кольчуги. Они носят шлем и прилично одеты. Одни они выделяются своим красивым одеянием и напоминают всадников-парфян»⁷⁵. Роберт Кер-Портер, наблюдая смотр столичных войск, заметил и воинов в кольчугах и кадjarских шапках, и ратников в железных начрепниках и льняной одежде. «Но были другие, в воинском облачении с головы до пят, будучи полностью одеты в кольчужный доспех, с величественными шлемами, украшенными красивыми перьями, кругом нижней части обмотанными шальями»⁷⁶.

Сам по себе термин *кызылбаш* (или *кызылбаш*, «красноголовый») для Кадjarской эпохи звучит несколько странно. Изначально это были тюркские (а также иранские и курдские) шиитские племена, поддержавшие сефевидских шейхов. С приходом к власти Сефевидов так называлась военная аристократия («мужи меча») – тяжеловооруженная конница, до правления Аббаса I – опора власти правящей династии. Их государство нередко именовалось «держава кызылбашей»⁷⁷. Кадjarы и афшары некогда входили в эту кызылбашскую «конфедерацию» племен (всего 32). Другие кызылбашские племена к концу XVIII века давно уже утратили былую значимость и силу, либо влились в иные племена – тех же афшаров или шахсеванов⁷⁸. Во времена Друвиля,

однако, «кызылбаши» служили нарицательным обозначением *всех иранцев* за пределами страны (у азербайджанцев, армян и турок, например). В самой Персии курды так именовали всех прочих жителей⁷⁹. Хейденстам называл кызылбашей своего времени персами-кочевниками.

Иранское наименование этого корпуса видно из заметки хрониста: в 1801 г. шах послал на хорасанцев Ибрахим-хана во главе 10 тыс. всадников в броне (*joushan-pushān*)⁸⁰.

Третий корпус гвардейской конницы – «гуламы-мушкетеры» (гулам-туфангчи). Они были обучены и устроены сходно с гуламами, получали такое же жалованье (только 15 томанов и три меры зерна, по мнению Хейденстама и Кер-Портера). Они вооружались саблей, пистолетами и длинным нарезным мушкетом с подставкой-вилкой. Дальнобойность мушкетов превосходила дальность стрельбы фальконетов замбуреков. Впрочем, Танкуань утверждал, что туфангчи гвардии шаха («лучше вооруженные и лучше одетые, чем остальная пехота») еще в 1808 г. имели только кинжал и фитильный мушкет.

Гуламы-туфангчи представляли собой персидских драгун – ездящую пехоту, спешивающуюся на поле боя и метко стреляющую. «Одни из них держат лошадей, а другие подаются вперед на известные расстояния для стрельбы; положение их тогда бывает затруднительно, и потребен большой навык, чтобы уметь так нагибаться. Они никогда не стреляют, стоя

прямо, но наклоняются или становятся на коленях, и всегда так, чтобы дуло мушкета было горизонтально на два фута от земли, что составляет высоту подставки». Тем не менее эти мушкетеры были обучены сражаться при необходимости конными, часто присоединяясь в таком случае к гуламам и состязаясь с ними «в храбрости, силе и ловкости». Такая тактика восходит еще к сефевидской эпохе. Позднее конные мушкетеры, через влияние афганцев, получили распространение и в Индии⁸¹.

Число гулам-туфангчи шаха было «довольно велико», несколько тысяч (по мнению Хейденстама, 40 тыс. чел., что явная ошибка). Командиры выбирались из ветеранов, доказавших свою отвагу в боях. Начальствовал над туфангчи особый чиновник. «Четвертый [министр] – Начальник пехоты, управляющий стражею, охраняющею особу верховного Властителя; его называют *Туфектчи-Агаси*»⁸². Для охраны дворца мушкетеры были организованы в туфангдар-хана, подразделяясь на «смотрителей» (*сарайдаран*) и «привратников» (*капучиан*). Они подчинялись «главному смотрителю» (*сарайдар-баши*), в ведении которого находились и шахские гуламы. «Подразделения из их числа часто отправляют сроком на два года в гарнизоны, где только его величество сочтет такую службу необходимой».

«Они отменно отличались в последнюю войну, особенно при взятии Ланкарана [Ленкорани], где они составляли гарнизон и храбро выдержали три сильные приступа, под



Гулам-туфангчи.
Иллюстрация из книги
Г. Друвиля

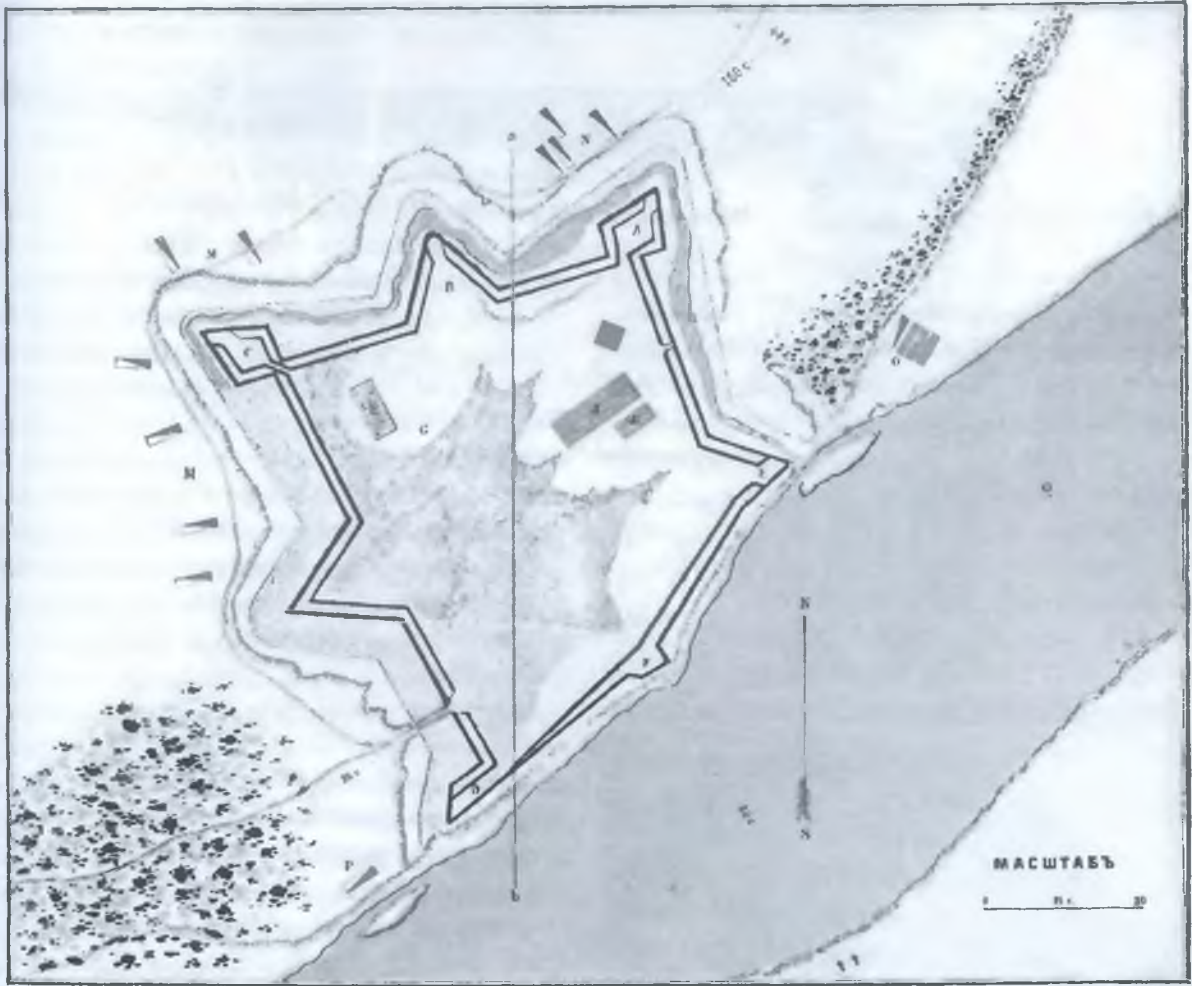

Силыи Ворухи Ленкорань въ 1812 году

Профиль по линии а в.

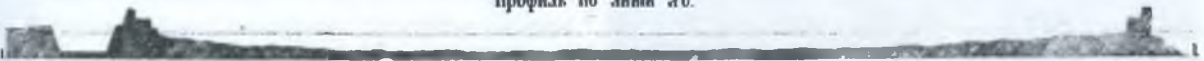

ЭКСПЛИКАЦІЯ

- | | |
|--|---|
| <p>A Кварталъ съ зданіемъ въ фронтѣ вѣдѣнъ, въ средѣ
двухъ башенъ при каменѣ гробѣ, каменѣ и</p> <p>B Зданіе съ садомъ въ фронтѣ вѣдѣнъ</p> <p>C Башонетъ въ 12 футовъ вышиною</p> <p>D Башонетъ съ садомъ въ фронтѣ вѣдѣнъ</p> <p>E Башонетъ съ садомъ въ фронтѣ вѣдѣнъ</p> <p>F Башонетъ при фронтѣ вѣдѣнъ, въ фронтѣ вѣдѣнъ</p> <p>G Башонетъ при фронтѣ вѣдѣнъ, въ фронтѣ вѣдѣнъ</p> <p>H Башонетъ вѣдѣнъ</p> <p>J Башонетъ вѣдѣнъ</p> <p>K Башонетъ</p> <p>L Башонетъ вѣдѣнъ, въ фронтѣ вѣдѣнъ, въ фронтѣ вѣдѣнъ</p> <p>M Башонетъ вѣдѣнъ, въ фронтѣ вѣдѣнъ, въ фронтѣ вѣдѣнъ</p> | <p>N Башонетъ вѣдѣнъ, въ фронтѣ вѣдѣнъ, въ фронтѣ вѣдѣнъ</p> <p>O Башонетъ вѣдѣнъ, въ фронтѣ вѣдѣнъ, въ фронтѣ вѣдѣнъ</p> <p>P Башонетъ вѣдѣнъ, въ фронтѣ вѣдѣнъ, въ фронтѣ вѣдѣнъ</p> <p>Q Башонетъ вѣдѣнъ, въ фронтѣ вѣдѣнъ, въ фронтѣ вѣдѣнъ</p> |
|--|---|

План крепости Ленкорань (1812)



Кинжал и ножны. Иран, конец XVIII – начало XIX в.

личною командою Генерал-Лейтенанта Котляревского». Ранее гулам-туфангчи под командой их начальника Касим-бека были отправлены в качестве подкрепления к сардару Эриванскому (1810 г.)⁸³.

Уоринг около 1802 г. полагал, что гуламов могло быть около 20 тыс. чел., но «цвет этого корпуса» включал всего 4000 всадников. Очевидно, последние и есть шахские гуламы, а прочие 16 тыс. – «кызылбаши»⁸⁴.

К. П. фон Хейденстам упоминал в составе шахской гвардии также корпус зербасов (Zerbas) – пехотинцы с мушкетом (на подстав-



Шахская гвардия.

Фрагмент картины Мирзы-Бабы «Победа Фатх-Али-шаха над русскими под Эриванью» (около 1804–1809 гг.)

ке-вилке), саблей, кинжалом, коротким копьем (!) и щитом. Их жалованье не имеет четких градаций и зависит от выслуги и значения места службы. Офицеры назначаются шахом. Этот отборный корпус составляет гарнизоны городов в шахских личных владениях и пограничную стражу – 4000 зербасов охраняют границы Сеистана. Годовое солдатское жалованье не фиксируется в размере; у офицеров выплачивается по тому же способу, их жалованье повышается тоже ежегодно и в зависимости от достижений⁸⁵.

Соответственно, Друвиль зербасов не упоминал, но перечислил в составе пешей гвардии корпус шахских мушкетеров, *шах-туфангчи*. В нем, по его заверению, почти 40 тыс. чел., преимущественно каджары (тюрки). Корпус этот не имеет постоянного характера, но расквартирован не очень далеко от столицы и может быть собран за короткий срок. Жалованье – 6 томанов; в походе – вдвое больше, плюс продовольствие. Шах намеревался формировать из этих стрелков регулярные части⁸⁶.

Похоже, Друвиль описал тот корпус, который известен по книгам Морье (1809 г.) и вслед за ним Журдэна и Шоберля. Последние авторы называют его *кечекчи/кечикджи* (точнее, *кешикчи* – «стражи, часовые») – четыре полка по 3000 чел., возглавляемые *сар-кешикчи*. Людей туда отбирали из всех племен царства, отдавая предпочтение мазендеранцам и каджарам (по большому счету, синонимы). Следовательно, выбирали по категориям и лояльности, и боеспособности. (Но комплектование в Мазендеране также означало привлечение афганцев, белуджей и некоторого количества грузин⁸⁷.) Ага-Мухаммад-хан именовал мазендеранских туфангчи «шахской рубашкой» и в моменты опасности только им

доверял охранять свой сон⁸⁸. Фатх-Али-шах тоже «имел большое доверие к своим каджарским туфенгджиям и окружил себя стражею из этой милиции»⁸⁹. Кешикчи квартировали в Тегеране и окрестных деревнях, охраняя дворец и крепость (согласно У Узли, кешикчи как раз и размещались в цитадели). Неявка в строй строго каралась. Половина их выучена на европейский манер – это и есть *джанбазы*. Персидский хронист заметил, что задачей вооруженных кремневыми мушкетами кешикчи на поле боя была охрана шахского шатра. Гвардейская пехота носила черные или малиновые бархатные куртки, малиновые или желтые шелковые шаровары, легкие сапоги и черные овчинные шапки⁹⁰. Однако А. Дюпре немногим ранее описывал мазендеранскую пешую гвардию иначе: «Униформа – платье из бурой грубой ткани, с покрытой литыми золотыми или серебряными чешуйками плечевой перевязью. К этой перевязи подвешены патронная сума и рог с порохом. Эта гвардия, состоя из 12 тысяч человек, не имеет другой заботы, кроме как бодрствовать ночами по трети, а иногда по половине, охраняя покой государя. Чтобы часовые не засыпали, назначают на каждую стражу формальную переключку, которой руководит принц крови»⁹¹. Наконец, о последней категории шахской гвардии, *джанбазах*, см. ниже, в разделе о регулярных войсках.

Согласно указаниам российской публикации 1828 г., гвардия шаха состояла из 6000 «сарбазов» (джанбазов?); 3000 кавалеристов-телохранителей для сопровождения шаха в походах – гуламы; 3000 чел. для охраны резиденций шаха (туфангчи, или джанбазы?); 6000 вооруженных на персидский манер гвардейцев (*джоушан-пушан?*), в числе которых были родственники шаха, сыновья ханов и простолюдины из разных племен и народов⁹².

Кроме того, постоянные отряды *гуламов* (но, конечно, численностью значительно меньше, чем у шаха) содержали наместники провинций⁹³. Как правило, это были многочисленные сыновья Фатх-Али-шаха⁹⁴. «Каждый Шах-зада, или Князь Шахской крови, имеет при себе таковой отряд, который неотлучно



Перс в бархатном кафтане-катиби.
Иллюстрация из книги Г. Друвиля

следует за ним повсюду»⁹⁵. Правда, как заметил уже Фланден, «это были скорее слуги, домашняя прислуга, нежели настоящие солдаты»⁹⁶. Исключением были, пожалуй, гуламы кронпринца.

В подверженных смутам или пограничных областях (Хорасан, Керманшах) у наместников имелись фактически личные армии. Так, сообщал Джеймс Морье, Хусейн-Али-мирза Фарман-фарма, сын шаха и наместник Фарса (1799–1835), постоянно содержал на своей службе 1000 всадников, которым платил жалованье. Двести из них (квота ополчения от племен бахтиаров) составляли отряд его телохранителей⁹⁷.

Шотландский путешественник Джеймс Бэйли Фрейзер⁹⁸ в 1821–1822 гг. упоминает подобный постоянный отряд гуламов при наместнике Мазендерана. Фрейзер подтверждал, вслед за Малькольмом, что принцип комплектования, экипировки и выплаты жалованья гуламов был одинаков при дворе шаха



Кинжал и ножны. Иран, 2-я половина XVIII в.

и у принцев⁹⁹. Но гуламы принцев, уточнил Г. Друвиль, «на войне занимают место позади Царских»¹⁰⁰.

Гвардия Аббас-мирзы, однако, представляла собой полноценный и боеспособный корпус. К началу 2-й русско-персидской войны наследный принц содержал в своей провинции 1280 гуламов. Они делились на три категории:

– «гулам-туфангчи» (телохранители) – 1000 чел. «Баба-ханова сына кулан твенкчи или гвардии» 250 чел. были задействованы в рейде 1811 г. на русский пост на Араксе¹⁰¹. Приняли они участие и в осаде Шуши и разгроме батальона подполковника Назимки летом 1826 г.¹⁰². «Это были молодые люди лучших фамилий, чрезвычайно красивой наружности и богато одетые; обязанность их состояла в том, чтобы сопровождать повсюду наследника персидского престола»¹⁰³. Данное описание лишней раз подтверждает то, что термин «гулам» давно уже утратил свое буквальное значение – раб. Другой источник приводит некоторые детали состава свиты принца: «Следовали верхом 20 всадников, из собственных шах-заде джилаударов (стремянных) в богатых курдистанских одеждах с панцирями, копьями и щитами и с разноцветными перьями, воткнутыми в чалмы... Пред Аббас-мирзою шли 40 национальных телохранителей с ружьями в два ряда... Одевание их не соответствовало однакоже азиатской пышности по разнообразию, ветхости, особенно же неопрятности»¹⁰⁴;

– «гулам-пишхидмет» (оруженосцы наследного принца, выбираемые из знатнейших се-

мей Азербайджана) – 200 чел. В Джаван-Булахском бою были захвачены ружье Аббас-мирзы «и оруженосец его, пишхидмет Магмет [Мухаммад-Али-бек]»¹⁰⁵;

– «гулам-чапар» (курьеры) – 80 чел.

Командир гуламов Аббас-мирзы тоже именовался «Кулар-Агаси»¹⁰⁶.

Кер-Портер в 1818 г. насчитывал у принца только 500–600 гуламов: «Эти люди всегда лучше одеты, вооружены и на лучших конях, чем обычная конница страны... Эскадрон в целом заполняется родственниками или друзьями тех, кто находится у власти в государстве. Их оружие обычно заключается в длинном персидском ружье, сабле, кинжале и паре пистолетов, последние заткнуты за пояс или в седельных кобурах. Конская сбруя их была очень хороша, но лишена единообразия. Те, кто добился конкретного знака отличия от царственной особы, которую сопровождали, покрывают свои уздечки серебряными украшениями, цепочками и кистями; их кони украшены иным образом, но ярко». Однако, пишхидметов Кер-Портер отнес к слугам, которым поручали трубки и принадлежности для курения¹⁰⁷. Также англичанин не уточнил, кто были еще 150 всадников, составлявшие авангард свиты Аббас-мирзы¹⁰⁸.

Как скептически заметил Г. Друвиль, хотя гуламы наследника «весьма храбры», «из-за своей манеры биться, они никогда не были страшны русским, хотя нередко и наносили им серьезный урон; они наводят страх на казаков, которые редко осмеливались померяться с ними силами, в каком бы количестве они ни были»¹⁰⁹.

2. Конница племен

Иррегулярные ополчения выставляли (по системе *черик*) населявшие Иран кочевые и полукочевые *аширетные* (привилегированные – несущие военные обязанности, в отличие от зависимых, преимущественно оседлых *райатных*) племена¹¹⁰.

«Военные племена» делились по языковой принадлежности на четыре ветви: тюркская (наиболее многочисленные племена – афшары и каджары), курдская, арабская и лурская. Численность племенного населения в первой половине XIX в. оценивалась от 750 тыс. до 1,5–2 млн чел., возможно даже 3–3,5 млн чел. – треть/половина населения всей страны¹¹¹. (Конечно, за отсутствием надежной статистики все подсчеты приблизительны.) Более 70 кочевых племен – источник постоянных смут и усобиц в истории Ирана – были расселены по всей территории страны. Но чисто «племенными» регионами являлись окраины государства. Там обитали курды, афшары, шахсеваны, каджары, туркмены и другие тюркоязычные племена (вдоль северных границ), белуджи, кашкайцы (Фарс и юг Исфаханской провинции), ведущие бедуинский образ жизни арабы (юго-запад Ирана, Фарс), ираноязычные бахтиары и луры, одни «из самых буйных и диких племен» (на западе страны)¹¹². Состав народонаселения областей был чрезвычайно разнообразен. А отличительные свойства различных племен неизбежно проявлялись и в особенностях военной организации, влияя в той или иной степени на характер и отчасти на боеготовность частей армии.

Племенные контингенты выставлялись согласно квоте, пропорциональной численности населения¹¹³. Количество воинов зависело от числа палаток или семей в племени¹¹⁴. Иногда одна семья снаряжала несколько всадников, а другие – только одного. Часто 2–3 небольших семейства объединялись, чтобы отправить в поход одного конного воина. Распространен был обычай заместителей¹¹⁵. Некоторые источники пишут о соотношении – один вооруженный всадник с каждых пяти семейств, «а в чрезвычайных случаях и более»¹¹⁶.



Офицер пехоты и всадник иррегулярной конницы в кольчуге.

Рисунок В. И. Мошкова, 1817 г.

Воинов племен возглавляли ильханы и племенные вожди: ханы, беки – «феодалы империи», под ними – кедхуды, раисы, риш-сефиды и т. д. «Войска сии другого устройства не имеют кроме повиновения собственным своим Старшинам, под начальством коих вышли они из своих жилищ. Они не повинуются начальникам, которых они за своих собственных не признают»¹¹⁷. Прочие офицеры после вождя именовались (по старой тюрко-монгольской традиции) тысячниками (*бим-баши/мин-баши*), полутысячниками (*пансад-баши*), сотниками (*юз-баши*), пятидесятниками (*пимше/онбаши/начабашы/панджабашы*) и десятниками (*даг-баши/он-баши*)¹¹⁸. Этот военно-иерархический принцип (десятичная система деления войска) был характерен для многих кочевников и отнюдь не являлся персидским изобретением. Другое дело, что вряд ли «тысячи» и «сотни» соответствовали на деле именно этому количеству воинов¹¹⁹. Гардан писал, что «хан возглавляет 8–10 тысяч султанов; султан



Персидский всадник.
Художник А. О. Орловский, 1821 г.

командует сотней людей, элли-баши – 50 людьми и баши – 10 людьми»¹²⁰. «Каждая часть войска выставленная из какого-либо ханства, имеет начальником одного из значущих людей своего племени, которому они повинуются; часть сия называется Даста [*дасте*] (то есть отряд). Буде шах не примет сам лично командования над войсками, в таком случае назначает другого какого-либо из опытнейших ханов, который получает и название Сардаря»¹²¹.

Теоретически эти войска предоставлялись в распоряжение шаха по первому его требованию и на любое время. Они получали от казны на службе паек для себя, фураж и ячмень для коня, сверх выдававшегося ежегодно небольшого жалованья. Размер последнего был невелик. Так, в Фарсе наместник мог созвать при необходимости 20 тыс. всадников, получавших ежегодно оклад в 40 «пиастров» и ежедневно 1 манн (7,25 фунта) ячменя, 2 манна соломы и 0,25 манна пшеницы, за исключением весеннего периода, когда кони питались травой. Также у них имелся на родине (для прокормле-

ния их семей) некий земельный участок, который они вспахивали и засевали и с которого ежегодно пожинали плоды¹²². Неясно, держали ли эти воины земельные пожалования напрямую от шаха или от вождя племени. Но поскольку племена не находились под прямым контролем короны, предполагается, что земля жаловалась вождями¹²³. Впрочем, племенные земли номинально считались государственными, отданными как бы в вечную аренду племенам¹²⁴, и Фрейзер среди видов земельных держаний перечисляет «пожалованные шахом за военную службу» (*тоуїл*; особенно в пограничных провинциях)¹²⁵. Из авторов-французов Г. Друвиль считал, что всадники получали по 15 томанов и 3 меры зерна в год¹²⁶; А. Дюпре – 25–30 туманов, пол-батмана ячменного хлеба, а зимой – фураж¹²⁷; К.-М. де Гардан – 15 «луидоров» (томанов) в год и фунт хлеба в день¹²⁸. Сэр Джон Малькольм, однако, уверял, что жалованье редко превышало 5–6 томанов в год, плюс 2 вьюка зерна (по 700 фунтов). Начальники получали больше, но, как правило, не более 15–20 томанов и 4–5 вьюков зерна ежегодно¹²⁹. Версия Джеймса Морье: примерно 8 томанов в год. Жалованье выдается дважды в год (половину – авансом)¹³⁰. Э. Скотт Уоринг писал о 10–15 томанах годового оклада, выдаче провианта для людей, ячменя и соломы для коней. Жалованье выдавалось раз в год, иногда каждые три месяца¹³¹. Фактически, воины его получали только в военное время¹³².

Скудость содержания компенсировалась признанием права воина на добычу. Персы смотрели на войну как на большой грабеж, и удачу в нем так высоко ценили, что считали дело выигранным, даже если терпели поражение¹³³. Любовь к грабежу, писал Джордж Фаулер, «настолько въелась в их природу, что, как только они потерпят неудачу, они атакуют собственный лагерь, который обычно больше страдает от местных, чем от чужеземцев»¹³⁴. «Естьли можно назвать алчностью добычи и желание грабежа воинским духом, – отзывался о боевом духе персов Г. Энегольм, – они оного слишком много имеют»¹³⁵.

Лишь некоторые племена являлись постоянной опорой шаха. А другие, например, бе-



Поражение персиян при Елисаветполе.

Литография К. П. Бегрова с оригинала В. И. Мошкова. Фрагмент

луджи, враждебные к Каджарам, военную повинность нести отказывались. Зависимость крупных вождей племен от центральной власти была весьма призрачной. И все же до появления сарбазов «вся сила персидской армии» заключалась именно в ратниках племен, *нукерах*¹³⁶, упражнявшихся в «воинственных играх»¹³⁷.

Кроме того, в 1800-х гг. шах еще мог пользоваться на войне услугами кавказских ханов¹³⁸. Аббас-мирза и шах неоднократно обращались к разным ханам, обществам и регионам Закавказья. Персы призывали их принять участие в борьбе против русских, обещая после победы щедрое вознаграждение¹³⁹. Например, в сентябре 1802 г. шах «приглашает Лезгин

вспомоществовать царевичу [Александру] и за кампанию, кою предпринимает царевич противу нас сделать, обещевает в фирмане том каждому из Лезгин по 100 руб. серебром»¹⁴⁰. В теории ханства могли располагать немалыми силами. Войско Кубинского ханства насчитывало 10–25 тыс. чел. Ширванское ханство могло выставить до 4 тыс. конницы и до 2 тыс. пехоты¹⁴¹. Бакинский, шемахинский и шекинский ханы в случае войны могли собрать до 2000, 4500 и 10 тыс. вооруженных людей соответственно¹⁴².

Но реальные подкрепления от ханов носили куда более скромный характер. Так, Мустафа Ширванский послал в 1805 г. шаху 500 всадников, «которые по окончании военных действий были обобраны персиянами до последней нитки и отпущены в самом бедственном положении»¹⁴³. Однако с началом Второй русско-персидской войны подвластные России «татары» массово поддались вражеской пропа-

ганде, выступив на стороне персов и своих беглых ханов, скрывавшихся прежде в Иране¹⁴⁴. (С такой же легкостью спустя более чем год мусульмане Азербайджана поддержали победоносные войска Паскевича.) Мусульманское население Елизаветполя восстало и атаковало отряд капитана Шнитникова. Мятежные татары сражались (точнее, *присутствовали*, выжидая, кто возьмет верх) в битве при Елизаветполе (и бросились грабить разбитых персов). При нападении на отряд подполковника Назимки к персам «присоединились вооруженные жители Карабага, от нас тогда отложившиеся», числом якобы 15 тыс. всадников (но были и пешие). «Карабагские татары, куртинцы, магаузцы, карачилинцы, песианцы, капанцы и самые внутренние жители все под предводительством Хаджи-Агалар-бека, его племянников Асет-бека и Наджаф-Кули дрались совместно с персиянами против рот и нанесли много вреда, отрезывая даже и живым пленным головы». Кстати, из мятежников многие «не имели даже огнестрельного оружия, напали с пиками, топорами, серпами, ножами, дрючками [палками], бросая из-за гор каменником». Хусейн-Кули-хан Бакинский в августе 1826 г. появился в своем бывшем владении с 500 персидскими всадниками и собрал на месте «более 1000 человек вооруженного разными ружьями скопища». Тальшинский хан с 4000 чел. присоединился к двум батальонам сарбазов, подступившим к Бакинской крепости. Согласно показаниям лазутчика, в конце сентября 1826 г. «карабахские беки с двумя тысячами конницы, расположены в Ханбаге, составляют правое крыло [армии Аббас-мирзы] и служат караулом главного отряда»¹⁴⁵.

Воинственные крепкие всадники персидских племен, «вооруженные стальными [копическими] шлемами, панцирями или кольчугами, мечами, пистолетами, булавой»¹⁴⁶, копьем, кинжалом и мушкетами или карабинами», восседали на конях¹⁴⁷ по большей части крепких и бодрых, иной раз и красивых. Так описывается иррегулярная конница Мухаммада-Али-мирзы, наместника Казвина и Гиляна (1808 г.)¹⁴⁸. Но Уоринг не без сарказма отмечал перегруженность персов предметами вооруже-



Ага-Мухаммад-хан осаждают Керман. Неизвестный художник. Иран, 1810 г.

ния (хотя и славившегося высоким качеством исполнения) и снаряжения, так что «кони стонут под весом их оружия». Обычное оружие – сабля и пара пистолетов (за поясом или в седельных кобурах) или же два пистолета в кобурах и один за поясом, также длинное копье, кинжал, карабин либо длинное турецкое ружье или лук со стрелами, на выбор. В придачу шомпола, пороховые рожки и патронные сумки¹⁴⁹. Воины свиты вождя бахтиаров (1830-е гг.) были вооружены каждый фитильным мушкетом, тремя пистолетами и саблей; кони у них были арабские¹⁵⁰.

Копейщиками больше славились курды (но и они свои бамбуковые копья предпочитали метать в бою) и арабы¹⁵¹. Персы же останавливали свой выбор на паре дротиков (длиной 3,5 фута, с трехгранным наконечником и с зубцами на другом конце древка; метали дротик за 40 и более шагов, на полном скаку, с большим искусством) в особом чехле или на ружье¹⁵². Царевич Теймураз как-то наблюдал конницу племен, «явившуюся из Казвина... Мы были потрясены их искусной ездой, с применением копья, ружья и джарида»¹⁵³.

У туркмен и хорасанцев были популярны луки со стрелами¹⁵⁴. Бонтан уверял, что туркмены – «единственные солдаты персидской армии, сохранившие это оружие»¹⁵⁵. Туркмены, при ограниченности у них огнестрельного оружия (и даже нелюбви к нему)¹⁵⁶, также активно



Курдский всадник с копьем.
Художник А. О. Орловский, 1821 г.

применяли копья – длиннее курдских, 8–10 футов, со стальным наконечником¹⁵⁷. Прочее оружие туркмен заключалось в сабле и кинжале. «Сабли у них кривые и бывают иногда из хорошего хорасанского железа... Кинжалы носят редко... наподобие больших ножей». Копья (не у всех): «древко, толщиной в камышину, быва-



Персидский лучник.
Иллюстрация из книги
П.-А. Жобера



Персидский лучник.
Иллюстрация из книги
Г. Дривилля

ет не длиннее полуторы сажени; наконечники делаются из хорошего железа». Луки «невелики и недовольно упруги; стрела, пущенная из такого лука, далеко не пролетит». Ружья – «очень длинны, тяжелы, весьма малого калибра», фитильные. Стреляют из них «только с присосек, лежа, и потому они употребляются только в засадах». Некоторые имеют ружья с замками. Целятся при стрельбе очень долго, «при этом фитиль часто гаснет». В цель попадают только с расстояния 60–80 шагов¹⁵⁸.

Дюпре и Гардан упоминают в числе оружия персидского всадника (копейщика) круг-

лый кожаный (или даже из рога) щит диаметром 18 дюймов¹⁵⁹. Капитан И. Трюилье, характеризуя хорасанскую конницу, называет в качестве ее вооружения «копье, саблю, кинжал и щит»¹⁶⁰. Еще отметим аркан¹⁶¹.

Оружием и лошадью кавалерист снабжал себя сам (об этом писали Д. Макдональд-Киннир, Гардан, Шоберль, Танкуань). Э. Скотт Уоринг и Д. Морье считали, что кони и одежда составлялись из шахской (скорее ханской) казны. Д. Фрейзер, на опыте условий Хорасана, указывал, что многие всадники служили на своих конях и при утрате их получали новых от ха-



Предметы персидского вооружения XVII–XVIII вв.

на; с этой целью наместник содержал конюшню в 1000 лошадей¹⁶². Жобер тоже упоминал, что правительство возмещало всадникам стоимость утраченных коней¹⁶³. Это отрицал М. фон Коцебу – по его словам, тем самым воины вынуждены были избегать столкновений с противником, дабы уберечь свою лошадь. Оба автора согласны в том, что вождь племени получал жалованье, объем которого зависел не от его ранга, а от числа людей, которых он привел¹⁶⁴.

Как-то раз шах приказал каждому всаднику обзавестись сбруей с золотым или серебряным набором и рукоятями сабель из того же металла, а пехоте – украшать золотом и серебром свое снаряжение. «Это распоряжение имело целью» обеспечить воинов драгоценным металлом «на случай, если бы в походе не хватило денег на содержание людей и их коней» (март 1805 г.)¹⁶⁵.

Униформы не существовало, и каждый всадник носил свой национальный костюм. Эта одежда, «невзирая на разность цветов и покроев, нимало не препятствует удобности... особенно же шерстяные эпанчи и частью бурки, имеющиеся у многих из пограничных войск, суть непроницаемые защиты, укрывающие их от непогоды, ветра и холода»¹⁶⁶. Над рядами всадников реяли большие разноцветные шелковые знамена¹⁶⁷.

Каждый воин воевал своими собственными методами, используя уловки и приемы, которые считал наиболее подходящими. Кавалерийская тактика, как заверяли иностранные наблюдатели, оставалась неизменной со времен парфянов. Подобно своим предкам, персы сражались, убегая, – повернувшись в седле, на скаку вели стрельбу из ружей или луков по преследователям. Для такого приема существовал даже особый термин (Морье называет его *кейкадж*)¹⁶⁸.

Для правильных сражений эта конница не годилась, европейская тактика линейной кавалерии была ей чужда. Зато, благодаря своей мобильности и отличному владению холодным оружием, она была идеальна для фланговых атак, засад¹⁶⁹, «весьма способна к небольшим набегам и сшибкам»¹⁷⁰. Она могла создать настоящую пустыню на пути вражеской регуляр-

ной армии¹⁷¹, атаковать численно уступавшие им кавалерийские части и избежать столкновения с пехотой и артиллерией¹⁷². Нельзя было найти конницы, лучше подходящей для малой войны – перерезать вражеские коммуникации и линии снабжения, нападать на транспорты, уничтожать урожай, истреблять отделившиеся от главных сил малые отряды и команды неприятеля. Иными словами – держать противника в постоянном напряжении, всячески изматывать его, лишив «средств к дальнейшим военным действиям». Такая тактика показала себя при снятии осады с Эривани (1804 г.)¹⁷³. Мухаммад-Али-мирза постоянно повторял поговорку Ага-Мухаммад-хана, квинтэссенцию идеальной персидской манеры ведения войны: «Никогда не появляйся в пределах досягаемости русских пушек и никогда, благодаря подвижности своей конницы, не позволяй мирно почивать русскому крестьянину»¹⁷⁴.

Но положительные качества иранского кавалериста, к сожалению, обычно оставались бесполезными в отсутствие дисциплины, уверенности и взаимной поддержки. На войне каждый стремился доказать свою отвагу и завладеть добычей, а не выполнить порученную ему командиром задачу. Попытка выделить один племенной контингент влекла за собой мятеж отряда из другого племени. Неудивительно, что в правление Фатх-Али-шаха конница племен пришла в серьезный упадок. Дривиль отмечал, что эти воины «никогда не бывают страшны, ежели не будут поддерживаемы какими-нибудь отборными корпусами». Начальники же их «смотрят более на число, нежели на качество людей», допуская, чтобы всадники высылали взамен себя родственников. Джеймс Фрейзер процитировал высказывание старого офицера Ага-Мухаммад-хана: «Где ныне эти воины, которых я видел поднимающими оружие, обрушивающимися на батарею впереди них, даже не глядя, и рубящими канониров на местах? Где люди, которые мчались во весь опор по приказу шаха на верную смерть, потому что они ее не боялись, или больше страшлись гнева своего господина, и знали, что награда столь же неизменна, как и наказание? Но теперь *этот* шах, который никогда не оказы-



Погоня афшарского всадника за турком. Иллюстрация из книги Г. Друзиля

вался в месте, где он мог бы увидеть отважное поведение, если человек рискует конем и жизнью, и лишается первого, дарит ему томан!»¹⁷⁵.

Войско не любило шаха за скупость. «Его упрекают за то, что он не платит своим солдатам в походе и не снабжает их провиантом», – докладывал по результатам кампании 1805 г. из Тегерана французский посланник¹⁷⁶. Между тем при дяде шаха, согласно «Меморандуму» Д. Малькольма (1801 г.), «армия регулярно получала жалованье»¹⁷⁷. Только когда ситуация приобретала критический характер, Фатх-Али становился щедрым и раздавал войскам «большие подарки, и сим одним средством полагают удерживать их в повиновении»¹⁷⁸.

Правда, в плане боеспособности встречались исключения. Скажем, конница провинции Урмия, укомплектованная афшарами. Эти племена славились своей отвагой в бою¹⁷⁹, считаясь «лучшим Персидским войском»¹⁸⁰. Всадники в этой коннице «все отборные, имеют хороших лошадей, хорошее вооружение, и сверх того храбрых начальников»¹⁸¹. Но поход персов на Багдад в 1812 г., в котором участвовали кельхоры (курдское племя), афшары и каджары, привел к тому, что оба последних племени были отвлечены от театра войны с Россией на этот год¹⁸². Весьма почиталась в армии также «отличная» хорасанская конница. Ее боевой дух поддерживался «беспрерывными грабежами» тех же персов¹⁸³.

Но прежде всего стоит отметить воинственные куртинские племена – лучшие по каче-

ству иррегулярные конные отряды шаха, «несравненно проворнее и искуснее Персиян». На территории иранского Курдистана проживало несколько курдских племен. Из них 13 представляли немалое значение и располагали серьезными военными ресурсами. Только одно из них, самое могущественное в Ардалане, – *джафы* – могло выставить около 2 тыс. кавалерии и 4 тыс. мушкетеров¹⁸⁴. Когда для войны против Турции Иран в 1821 г. направил две армии (северную Аббас-мирзы и южную Мухаммад-Али-мирзы), в составе обеих были 7–9 тыс. курдов. Боевые качества этой неустрашимой конницы современники обычно оценивали достаточно высоко. Главное занятие курдов-мужчин составляли упражнения в езде, владении оружием, в набегах, разбоях и охоте. «Все помыслы и заботы их о битвах и сражениях». Большинство курдов, по свидетельству курдского же историка XIX века, считало гибель в бою лучшим видом окончания жизненного пути.

Правда, персидский Курдистан в войне с Россией был задействован слабо. «За то все остальные персидские курды (Азербейджана, ближайших областей Арделяна, Макинско-го и отчасти Эриванского ханств) настойчиво привлекались Аббас-мирзой для образования конницы». Также кронпринц привлек на свою сторону часть турецких курдов – племена Бейлама, снаряжавшие 10–15 тыс. всадников. С другой стороны, племена хаккари (обитали у о. Ван) в 1810 г. успешно противостояли

20-тысячной армии Аббас-мирзы, имея 2 тыс. конницы и 12 тыс. несторианской пехоты. (Позднее, впрочем, некоторые племена хаккари «выставили контингенты в армию Аббаса за хорошее жалованье».) Всего курдская конница на службе кронпринца могла насчитывать до 30 тыс. чел.¹⁸⁵

Выглядели курдские всадники («удивительные проворством своим и лошадьми») так: «Длинная бамбуковая пика, небольшой щит из кожи носорога, на голове платок в виде чалмы или шапка с висячим вниз красным концом [шлыком], вроде казачьей, иногда вместо аркалука, куртка, обшитая шнурками»¹⁸⁶. Оружие – длинное копьё, пара пистолетов и две сабли (одна – у седла). Многие курды (но прежде всего вожди) были в панцирях и шлемах. Храбрейшие из них втыкали в чалмы павлинье перо за каждого убитого ими врага. Атакуя, курды, «держа пикой за середину над плечом, трясут ею, и она изгибается так скоро, что глаз не может почти за движением ее следовать, и потому удар Крутинца не можно никаким образом отворотить саблей. Когда же Крутинцы бегут назад, то отстреливаются пистолетами, коих у иных по три; сии пистолеты привязаны за приклады и держатся за поясом; по мере как из одного выстрелит, он закидывает его за плечо и в миг принимается за другой». «Состязанию на копьях, верховой езде и стрельбе» курды учили своих детей сызмальства. Хотя они вели войну сходно с персами, у курдов было «меньше беспорядка, и они умеют, хотя несо-



Несторианский мушкетер на службе у курдов-хаккари. Иллюстрация из книги Г. Друвиля

вершенно, строиться на сражении в две шеренги. Начальники... всегда идут перед ними за несколько шагов вперед, и должны первые встретить неприятеля»¹⁸⁷.



Курдский всадник. Иллюстрация из книги Г. Друвиля



Фатх-Али-шах. С персидского портрета, привезенного П.-А. Жобером

«Эти войска, – отзывался о курдах Ш. Беланже, – сражаются достаточно одинаково: едва завидев противника, каждый, быстро осмотревшись, проверяет состояние своего оружия и готовится к атаке. Муллы каждого племени объезжают ряды войска; в правой руке они потрясают боевой секирой, а левой бьют в маленький тамбурин, прикрепленный к седельной луке, выкрикивая с энтузиазмом: “Аллах! Аллах!” По сигналу вся линия трогается и яростно устремляется в бой». «Несколько раз куртинцы с пиками, персияне и прочие татары... приближались к колонне с обнаженными саблями на пистолетный выстрел... Многие знатные чиновники куртинские находились в сем сражении, подъезжая к колонне на пистолетный выстрел, подвергая себя крайней опасности, своим

примером поощряли их войска к истреблению колонны», – описывал храброе поведение пятитысячной курдской конницы в бою 11(23).V.1805 г. под Талыном генерал-майор П. Д. Несветаев¹⁸⁸.

Общая численность иррегулярной кавалерии Персии (атли), по разным подсчетам, составляла не менее 60 тыс. всадников (Х. Джонс, Г. Энегольм)¹⁸⁹, 80 тыс. (Малькольм, Коцебу, Жобер, российская записка 1817 г.¹⁹⁰), не более 150–200 тыс. (Макдональд, Журдэн, Танкуань). Р. Кер-Портер писал о 250 тыс. чел., «по большей части кавалерии». Но эти оценки представляются и теоретическими, и завышенными. По английским данным, в 1847 г. кавалерия племен насчитывала всего 31 349 чел.¹⁹¹ Конечно, и эти данные, бесспорно, приблизительны, в отсутствие точной переписи населения или мобилизационных списков¹⁹². К примеру, через несколько лет после появления подсчетов 1847 г. Ф. Коломбари насчитал 190 тыс. всадников племен в Иране¹⁹³. Так что сам шах не знал, сколько именно воинов реально явится на его зов в поход.

«Собрание оной [конницы] производится следующим образом: при встретившейся надобности иметь таковую, Шах посылает ко всякому Хану, по соразмерности сумму на содержание и предписывает сему выставить сообразное, с многолюдством ханства, число нерегулярной Конницы. После сего каждый из Ханов, набирает оную, из жителей подвластных ему мест; сии же вкушая мало приятностей домашней жизни, ласкаясь притом надеждою к добычам, вскоре стекаются под знамена своего правителя, и с ним уже положенное число из всякого Ханства, является на назначенное место и в определенное время»¹⁹⁴.

Каждые полгода шах проводил смотр кавалерии, стоявшей в столице и ее округе. Видимо, раз в год (на праздник нового года – *ноуруза*, в марте) устраивался еще и осмотр части всех племенных контингентов. Обычно государь садился на переносной трон. «Четыре мирзы [секретаря], довольно далеко стоящие от него в ряд имеют в руках перья и бумагу», в том числе «именной список всадников»¹⁹⁵. Потом мирзы перекликали всадников:



Военный смотр с участием Фатх-Али-шаха и Аббас-мирзы.
Неизвестный художник. Иран, около 1815–1816 гг.

«первый из них называет по имени всадника, прочие трое повторяют оное громким голосом, а вызванный скачет в противную сторону мимо Шаха, отдав ему поклон». Проскочив мимо шаха, всадники «саженях во ста строились во фронт. При каждом имени всадника, налицо находящегося, другой мирза или секретарь», стоящий «отдельно от помянутых Мирзов», «громко кричал *хазыр* [«азир»], что значит «готов». Подле мирзы стояло несколько насакчей или палачей шахских с топорами, или большими палками. «Чиновники сии наблюдают за порядком, чтобы конные выезжали по вызову один за другим», а «слишком скоро или поздно выскакивающих всадников» били по спине. «Побой сии повторяются при сем случае очень часто, ибо тех имен, кои произносят Мирзы, довольно часто вовсе нет между сими конными, но удары сих чиновников заставляют их быть тем, чем из них никто не бывал». «Сие продолжалось довольно долго; было всех около 1500 человек. Лошади иные были изрядные, почти все воины были в панцирях. Сия даста [дасте – отряд] или племя состоит из елатов [ил, илат (мн. ч.) – род, племя, *илатами* называли также его членов] или людей кочующих. После переклички сотники и другие начальники ходили на поклон к шаху». Танкуань рисует немного иную

картину: всадники собирались у одного из торцов дворцового здания. Вызывали воинов вожди их племен, стоявшие подле шаха. Названный всадник галопом пересекал дворцовый двор и становился у другой оконечности здания. Тех, кто более не мог нести службу, на смотре заменяли новобранцами. Там же воинам выплачивали жалованье. Морье писал, что в марте, во время празднования *ноуруза* (или до того), воины племен «являются к шаху спросить, потребуются ли их услуги в этом году; если да, они ожидают в лагере Его Величества; если нет, им позволено вернуться, но в любом случае они получали установленное жалованье»; также проводилась инспекция и парад. Жобер реалистично отметил, что за день правитель едва ли мог осмотреть более 500 человек, так что смотр обычно растягивался надолго¹⁹⁶.

«При окончании сего смотра, по словам некоторых Персиан, раздают каждому из них, состоящему налицо, назначенное из казны жалованье; по рассказам же получающих, уверились мы совершенно в противном, – отзывался о персидских реалиях В. О. Бебутов. – Они получают или вовсе ничего, или весьма малую часть онога, остальным же пользуются Мирзы, кои сими делами заведуют»¹⁹⁷. «Хан вычитает свою долю, мирза или пи-

сарь, – свою, младшие офицеры – свои, а бедный солдат считает себя очень счастливым, если получит половину из того, что ему положено»¹⁹⁸. Неудивительно, что Ага-Мухаммад-хан, как утверждали, выдавал плату войскам собственноручно, а в Эриванском ханстве списки казначейства (*дивана*), по которым войскам выплачивалось жалование, ежегодно перепроверялись, чтобы свести к минимуму злоупотребления¹⁹⁹.

Созыв иррегулярных войск, при отсутствии нормальных путей сообщения в стране, осуществлялся «отовсюду, куда дойдет приказ», царский *фирман*, буквально – «туда, куда достигает перо»²⁰⁰. «В случае войны персидское правительство, соображаясь с силами неприятельскими, требует по фирману от каждого хана, имеющего под своим управлением какое-либо ханство; означая в оном число воинов, сколько какой хан выставить должен. Ежели же персияне имеют в виду неприятеля в превосходных силах, в таком случае правительство выдает фирман, которым требуются войска с каждого ханства, сколько какое выставить может. Выходя из своих жилищ, войска сии запасаются на несколько дней провиантом, которым они довольствуются до сборного места»²⁰¹. Фирман указывал, сколько воинов подлежат призыву и где находится сборный пункт. Вот, например, текст шахского фирмана от 11 марта 1804 г.: «Тебе надлежит знать, что... мы объявили войну России. Наше поле битвы будет находиться на Кавказе. Сбор войск должен проходить близ берегов реки Аракс. Вот почему я приказываю тебе явиться вместе с твоими вооруженными и снаряженными слугами на место сбора 20 зу'л-хиджжа 1218 г. [2 апреля 1804 г.]. Ты должен быть полностью готов выдвинуться на поле боя. Приходи со своими вооруженными и экипированными мулазимами [телохранителями, подчиненными], имея при себе оружие, военное снаряжение, одежду, провиант и лекарства. Приказываю тебе явиться на место сбора самыми короткими и главными путями; не требуй от жителей, обитающих вдоль дорог, ничего, кроме фуража для животных и воды»²⁰².

Иностранцы путешественники поражались скоростью, с которой персы при случае могли собрать свои войска²⁰³. Однако, как правило, процесс занимал немало времени – и для конницы племен, и для милиции. Учитывая обширную территорию государства, вся масса иррегулярного войска («сброд»²⁰⁴, как их характеризовал Аббас-мирза) могла быть мобилизована только в течение нескольких недель, а то и месяцев после получения шахского указа. Впрочем, промедливших с исполнением могли строго наказывать: в 1796 г. 40 человек, отказавшихся присоединиться к войску, были ослеплены. Поход начинался лишь весной или летом, нередко после *ноуруза*²⁰⁵. Осенью же или зимой, по окончании похода, это воинство расходилось по домам²⁰⁶.

Перед выступлением в поход тоже проводился смотр войск, согласно описанной выше процедуре. «Второго марта государь находился в своем дворце, – описывал такой смотр царевич Теймураз Багратиони. – Хорошо вооруженная конница, готовая предпринять поход на Грузию, собралась на площади. Все знатные персоны стояли перед монархом. Казначей держал список людей, а мирзы и насаки-баши [начальник палачей] стояли за ним. Казначей сначала зачитывал имя начальника отряда (*sarkyardeh*), затем джарчи-баши [начальник глашатаев] громко повторял его. Начальник отряда, сопровождаемый своей свитой, пускал своего коня через площадь, кланялся государю, а затем за ним следовала его конница. По прошествии начальника отряда, один из его джарчи-баши выкрикивал «азир» [«Готов; вот он я»]. Мин-баши [тысячник] проходил таким же образом. Наконец, казначей объявлял имя начальника отряда, затем один из джарчи-баши громко повторял его, а писцы, стоявшие рядом, записывали имя начальника, и потом один из глашатаев объявлял о его присутствии. Точно так же осуществляли перекличку для юз-баши [сотников] и дах-баши [десятников], а после этих чиновников всадники проходили один за другим, согласно определенному ранее порядку. Перекличка пехоты походила на ту, что прошла конница»²⁰⁷.

3. Пешее ополчение

Последней категорией иррегулярных войск являлась **милиция** – «земское войско» «из вооруженных пеших и конных мужиков», территориальное ополчение из оседлого населения, крестьян и горожан, из странствующих племен. Это ополчение собирали наместники провинций и городов. Ратники милиции поддерживали внутренний порядок в стране, участвовали в походах за пределы государства и входили в состав гарнизонов крепостей и городов. Они были обязаны «сопровождать курьеров, путешественников и караваны по местам, подверженным грабительству», а побережье Каспийского моря охранять «от набегов Туркменцев»²⁰⁸.

Милицию прежде всего составляли пехотинцы *туфангчи* – «стрелки, мушкетеры». Но также в нее входила и кавалерия²⁰⁹. Постоянной организации милиция не имела, никакого обучения ополченцев не производилось. Пехота более или менее эффективно использовалась при осадах, но редкость их не способствовала росту боевого духа и улучшению эффективности. Горожане и крестьяне Персии не считались воинственными, «хотя первые, – говорит Малькольм, – неоднократно, храбро защищая свои жизни и имущество, заслужили высокую репутацию отважных». Так, особой отвагой будто бы славилась уроженцы Казвина, Тебриза, Хамадана, Шираза и Йезда, а выходцы из Кума, Кашана и Исфахана, напротив, отличались трусостью на войне.

Особенно ценились милиции Мазендерана (считалась «храбрейшими из всех милиционных войск», регулярно упоминается в кампании 1827 г.)²¹⁰ и Астрабада – 12 тыс. туфангчи (и 4 тыс. всадников)²¹¹. «Предполагается, что они всегда наготове для действительной службы, хотя они мирно обитают в своих деревнях. А поскольку каждому всаднику выдают всего 8 томанов в год, а пехотинцам – пропорционально меньшее скудное вспомоществование [5 томанов], едва ли стоит ожидать, чтобы они содержали себя в должном боеготовом состоянии», занимаясь постоянно сельским хозяйством или торговлей. Этих ополченцев редко



Солдат ополчения Шангана, барабанищик и солдат регулярной пехоты.

Рисунок В. И. Мошкова, 1817 г.

(а то и вообще никогда) мобилизовали – лишь при крайней необходимости или для необычно показательного смотра. Поэтому принц-наместник Мазендерана содержал (не считая гуламов) близ себя около 500 всадников, но и их редко созывал для несения службы²¹².

И. Ф. Бларамберг на конец 1830-х гг. приводил следующий состав «мазандеранских Туфенгджи»: Астрабад (Астарabad) – 2500 пехотинцев; Сари – 2000 пеших и 3000 всадников; Савадку – 500 пеших; Бенди-пей – 500; Нур – 700; ходжавенды и абдул-мелики – 2000 всадников; поселенные у Ашрафа грузины – 500 пеших; максудду – 500 пеших; фирузкуи и каранчай – 1800 пеших; итого 14 тыс. чел. «Милиция эта вооружена длинными ружьями, частью с фитилями и на сошках, и кинжалами. Она без всякой дисциплины и не может быть опасною русским войскам, хотя славится храбростью и искусством метко стрелять»²¹³.

Как утверждал Морье, племена арабов и файлы (Луристан) были освобождены от военной повинности²¹⁴. Однако в сражении



Перс в шубе. Иллюстрация из книги Г. Друвиля

1806 г. под Ханатином «проявил особую храбрость полк бостамских арабов»²¹⁵. А в покорении Хорасана шахом (1801 г.) участвовали арабские ополченцы-мушкетеры под началом араба из Бостамы Ибрахим-хана²¹⁶. Путешественник рубежа 1820–1830-х гг. отметил, что «провинция Бостам поставляет 4000 регулярных пехотинцев в армию шаха, которые получают от 8 до 10 томанов в год каждый; они считаются одними из лучших царских войск и известны под именем *Lushkur-e-Arab'o Ajum* (арабско-персидские), ибо в этой провинции обитает множество семей арабского происхождения... Хаким Бостамы содержит несколько солдат на жалованье, и жители, часто вынужденные быть настороже из-за туркмен, составляют каждого третьего человека в *илджари* [ополчение]»²¹⁷. Но упоминания об освобождении от воинской обязанности в источниках встречаются. Так, «хлебопашцы Ардебильской провинции, равно как и городские жители, из

коих многие считают себя потомками славного Шейх Сефи, избавлены по сей причине от всяких личных повинностей – они не подлежат набору, ни в регулярные войска, ни в поземельное ополчение»²¹⁸.

По требованию государства милиция могла быть призвана в поход далеко от своих очагов. Содержали ее те области, города или селения, откуда ополченцы были родом. При созыве ополчения для составления полевой армии или дальних гарнизонов правительство выплачивало милиционерам очень скромное жалованье – 5–7 туманов в год, выдавало 2–3 вьюка пшена²¹⁹. «*Туфенкчи*, или пехотинец, получает семь туманов в год, и полгода остается дома»²²⁰.

Оружием (ружье, сабля, кинжал)²²¹ и одеждой («обыкновенное народное платье» – овчинный полушубок и штаны из синего полотна дурного качества) такой воин обеспечивал себя сам. *Туфангчи* Тегерана, Луристана, Мазендерана прозывались *карачоха/карачуха* «из-за темных кафтанов, которые они носили»²²².

«Войско сие другого устройства не имеет как повиновение своим собственным старшинам. Ни ратники сии, ни конница [племен] не повинуются начальникам, которых они за своих собственных не признают». Патриархально-родовые начала в милиции были столь же сильны, как и в иррегулярной коннице, для них существовал только один господин.

В скептических отзывах о милиции не было недостатка. Биограф будущего генерала Фавье пересказал его записку о состоянии персидских сил к 1808 г. Собираемая только при необходимости, пехота представляет собой лишь *сброд*, начальники которого не знали даже имен своих *бродяг*. Передвигаясь толпами, почти не получая жалованья и провианта, эти воины много грабили, но вообще не сражались. «Милиция из Бушира, – отмечал Морье, – не получает денежного содержания и должна сама себя обеспечивать оружием: мушкетом, саблей и щитом, который вешают за спину. Она состоит из рабочих разных профессий: мы узнавали красильщиков по черному цвету их рук, жестянщиков по лицу, портных по ниткам льна, приставшим к их одежде». Общая численность

таких *туфангчи* не превышала 50–60 тыс. чел. (по другим оценкам²²³, милиции в списках значилось 150 или даже 180 тыс. чел.). К 1850-м гг. пешее ополчение в теории выставляло 80 тыс. *туфангчи*, включая 8000 арабов из Хузистана²²⁴. Кавалерия племен милицию презирала и ни во что не ставила; согласно поговорке, «один человек из палаток равен двум городским»²²⁵.

Оружие ополчения было воистину допотопным. Фитильный мушкет к 1783 г. являлся «обычным оружием персидского пехотинца, за исключением (милиции) в провинции Азербайджан и в некоторых областях Ширвана и Дагестана», где от турок переняли более совершенный мушкет с пружинным замком, т. е. кремневый²²⁶. Но сам Форстер признавал, что «осмеяние подобной практики основной массой населения, вероятно, долгое время будет препятствовать его всеобщему распространению». Действительно, французы в 1807–1808 гг. отмечают по-прежнему фитильные ружья (с дувно изготовленными прикладами и с длинными сошками) у пехотинцев *Азербайджана* и Персидского Ирака²²⁷. Еще в 1805 г., согласно показаниям очевидца из лагеря шаха, персидская пехота, не имея замков у ружей, стреляла из них фитилями²²⁸. Фитильное огнестрельное оружие – основная черта экипировки персидских ополченцев и в 1830-е²²⁹, и в 1850-е, и даже в 1870-е гг. Только к последней дате получили распространение кремневки, а кое-где даже нарезные ружья²³⁰.

В Луре, по словам А. Дюпре, имелось шесть мастерских по производству огнестрельного оружия, по 20 работников в каждой. И одна такая мастерская производила чуть более 1000 ружей в год: ствол очень тяжелый и почти всегда нарезной, но приклад длинный и легкий, фитиль хлопчатобумажный²³¹. Описанное членом французского посольства 1825 г. в Тебризе «сборище пехотинцев, вооруженных ружьями с вилкой», несомненно, относится к ополчению и его фитильным ружьям с сошками²³². Впрочем, бывший при армии Ага-Мухаммад-хана «российский конфидент» (1791 г.) заметил, что, хотя пехота и имела ружья большей частью с фитилями, но у конницы они были с замками²³³.



Каюмарс, эпический иранский царь, в образе персидского иррегулярного пехотинца. Около 1820 г.

Описание смотра ополченцев (Гиляна) относится к 1843 г.: «Вали... окруженный несколькими талышскими вождями, которые по большей части и выставляли людей. Для них поставили кресла, и приступили к делу. Людей выстроили по одной стороне, подчиненных одного вождя – отдельно от людей другого. И когда каждого вызывали поименно, он делал шаг вперед, кланялся и переходил на другую сторону. Всякий был вооружен длинным кремневым ружьем, толстой палкой и *kumter* [аркан?], и, за редкими исключениями, то были самые жалкие и болезненно выглядящие бедолаги, каких только можно себе представить.

Талышские вожди обязаны выставить около 600 своих вооруженных вассалов по требованию наместника Гиляна. Для выполнения своей личной квоты каждый вождь вычитает из налогов, которые он обязан (выплачивать) правительству, около 25 томанов на человека, но их он, впрочем, кладет в свой карман. Люди занимаются своим обычным ремеслом и ничем не отличаются от обычных крестьян, из како-

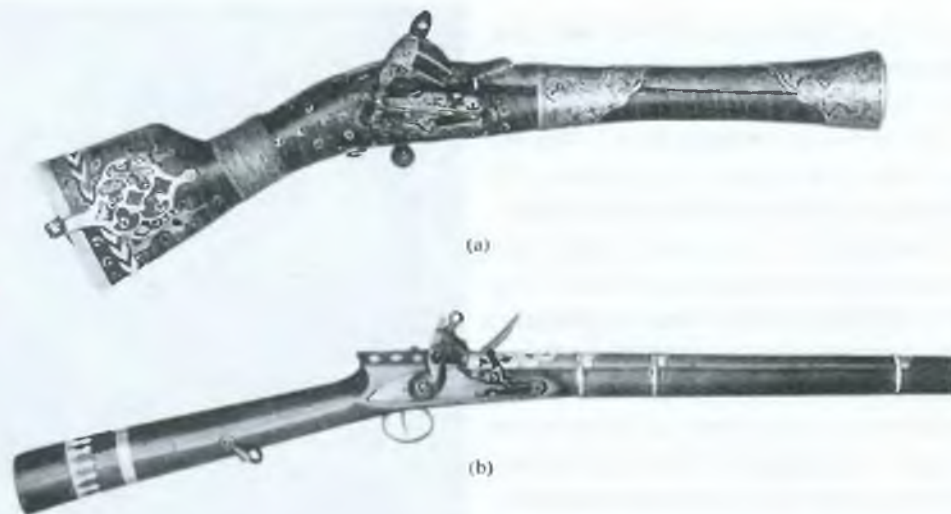

Персидское огнестрельное оружие:
 а) Мушкетон. Начало XIX в.; б) Мушкет с английским замком. Примерно 1835 г.

вого сословия их и выбирают... На этот смотр многие из вождей привели больше людей, чем от них требовалось; а при необходимости можно представить и почти все мужское население Тальша.

Происходящее было весьма занимательным, а поскольку все быстро закончилось, зрелище не успело наскучить. Старик, выкрикивавший имена, упорно продолжал называть их с ошибками (хотя его и постоянно поправляли), к немалой досаде правительственного писца, который их записывал. И самые нелепые, грязные личности выходили вперед под такими именами, как “Рамзан-бек, сын Розовой Воды” и “Молоко Мухаммада”²³⁴.

Кроме туфангчи, иррегулярная пехота делилась еще на несколько категорий. Во-первых, «джазаирчи» (упоминаются в кампаниях 1804 и 1810 гг.). Джазаирами назывались «ружья огромной величины», вместе с фальконетами составлявшие персидскую артиллерию²³⁵. Морье уточнил, что это были мушкетоны с раструбом дула (но другие источники не говорят о такой отличительной детали джазаира). Вооруженные ими джазаирчи в Ширазе считались регулярными войсками и одевались на европейский манер (1808 г.)²³⁶. По словам князя Бебутова, «особенные ружья, называющиеся Джазаир... не имеют замков, а из них стреляют посредством фити-

ля, на пружине к прикладу ружья приделанного, который наподобие курка спускается на затравку»²³⁷.

Джазаирчи появились уже при Сефевидях (1654 г.) и существовали при Надир-шахе в качестве привилегированной тяжелой пехоты²³⁸. Последний сводил их во многотысячные отряды, действовавшие во взаимодействии с обычными стрелками. В бою интенсивным огнем они расстраивали ряды противника, подготавливая атаку своей конницы. Их оружием служил крупнокалиберный мушкет джазаир – дальнобойный, но настолько тяжелый, что стрелять из него можно было только опираясь на сошки. Очевидец так описывал оружие джазаирчи: «Очень тяжелое ружье, весом 15 окка [примерно 19,25 кг] или еще больше, и опирались на него, словно на трость. У одной половины стволы были украшены золотыми кольцами, у второй половины – серебряными». Сохранившееся персидское ружье XVIII в. (калибром 24 мм) весит даже 27,5 кг. В отличие от обычной пехоты стрелки с таким оружием не могли наступать и вести огонь в движении. Неудивительно, что джазаирчи на марше обычно передвигались верхом и при случае даже сражались в конном строю²³⁹.

Судя по индийским аналогам, джазаир, джазаил или джинджалл – кремневое ружье (в том числе нарезное) настенное или на вер-

тлюге, используемое с подставкой, или вилкой. Длина такого оружия составляла 2,1–2,4 м, вес его пули – от одной до трех унций. В Индии эти мушкеты иногда перевозили на верблюдах. Использовали их обычно при обороне крепостей. Подставка – железная, длиной около 0,3 м – крепилась шкворнем недалеко от дула²⁴⁰.

Еще один вид пешей милиции – *шамхалчи*, тоже названный по типу огнестрельного оружия. Такие ратники, видимо, были популярны в Хорасане. Персидский источник описывал *шамхал* следующим образом: «старая, грубая и тяжелая винтовка... с нарезным стволом». При стрельбе из этого ружья тоже использовали сошки²⁴¹. Среднеазиатские тяжелые и длинные ружья-*шамгалы* били на 700 шагов. Русский купец дал им следующую характеристику: «Они очень длинны и самого большого калибра, так что стреляли из них картечами, на тройное против наших ружей расстояние. Звук их уподоблялся пушечному выстрелу»²⁴².



Артиллеристы верблюжьей артиллерии («замбурюкчи»). Рисунок В. И. Мошкова, 1817 г.

4. Артиллерия: замбураки

Одной из причин слабости иранской армии было фактическое отсутствие полевой артиллерии. Об эпохе последних Зендов французский путешественник заметил, что «артиллерия, которой они не знают как пользоваться, в их армиях скорее показная вещь, нежели объект разрушения»²⁴³. Армии первого шаха-Каджара тоже «не имеют или по крайней мере не имели в то время Артиллерии и страшатся действия ее»²⁴⁴ (положение дел не менялось и в начале 1800-х гг.). Точнее, вся их полевая артиллерия состояла преимущественно из 200²⁴⁵ *замбуреков*. Так назывались фальконеты на вертлюгах, укрепленные на спинах верблюдов²⁴⁶.

Верблюжья артиллерия существовала уже при Надир-шахе²⁴⁷. Вероятно, замбурек (точнее, *замбурак*) на верблюде был заимствован у афганцев (конкретно гильзаев), которые впервые применили их при вторжении в Пер-

сию (1722 г.)²⁴⁸. Название буквально значит «оса (маленькая)» или, точнее, «пчелка»²⁴⁹, т. е. действующий «подобно пчелке»²⁵⁰. Незирая на напыщенное наименование, «фалконеты сии, немногим далее берут ружейного выстрела, и никогда нельзя из них ловко прицелиться. Когда же из них стреляют с полу, то всегда жерло фалконета поднято немного вверх, отчего выстрелы бывают всегда по головам. Настоящая же артиллерия, быв против них приведет их в беспорядок с их верблюдами не допуская до меры их выстрела»²⁵¹. Все их преимущество заключалось в многочисленности (стрельба всегда велась залпами) и подвижности. «Некоторые из них... быстрее самых быстрых лошадей», – отзывались со слов персов о верблюдах очевидцы²⁵².

Ситуация не изменилась к началу войны с Россией. «Пушек у них не было и фальконеты возимы были на дромедарах»²⁵³. «Единственная артиллерия, которую персы тогда использовали в поле»²⁵⁴. Разве что замбуреков стало значительно больше. Судя по отчетам



Стрельба
из замбурика.
Иллюстрация из книги
П.-А. Жобера

1810-х гг., при шахе постоянно находилось около 400–500 замбурек²⁵⁵, а при каждом принце – наместнике провинции – 200²⁵⁶. Причем, «хотя у каждого Шах-зады [принца] и командующего войсками Сардаря есть таковые фалконеты; но самые лучшие верблюды навьюченные сими орудиями находятся при Шахе»²⁵⁷. Всего же в первой четверти века у персов было 1200–1500 фалконетов на верблюдах и их канониров²⁵⁸, замбурекчи (замбуракчи). Их возглавлял замбурекчи-баши – хан низшего ранга²⁵⁹.

По словам С. А. Тучкова (1804 г.), «одна их конная артиллерия (если только можно так назвать фалконеты, возимые на верблюдах) иногда нам вредила. Но она не могла долго держаться против наших батарей». И далее Тучков приводил подробное описание замбурек: «Легкой или заменяющей конную артиллерию у персиян являются продолженные фалконеты, по большей части железные, от 1 до 2 фунтов калибра, из которых стреляют они свинцовыми ядрами». П. Н. Ермолов, однако, описывал орудия иначе: «Фалконеты сии по большей части медные, стреляют ядром в полфунта российского веса [около 2 кг], длина фалконета в $\frac{3}{4}$ аршина [более 50 см]. Он вставлен в деревянную ложу с прикладом похожую на ружейную, приклад гру-

бо обделан; затравка с левой стороны фалконета». Другие источники подтверждают длину фалконета в 50–60 см; ядра могли быть также медными и чугунными. Калибр снарядов трофейных фалконетов 1804 г. составлял «от 4-х до 5-ти золотников» (17–21,25 г). Поручик Попов в том же 1817 г. характеризовал фалконеты чугунными, добавляя: «каждое из сих орудий приделано к седлу железными скобами»²⁶⁰.

Тучков продолжал: «На седле верблюда передняя лука сделана из весьма толстого дерева, укрепленного со всех сторон железом. Посредине ее находится скважина, в которую вставляется железный стержень, раздвоенныйверху, и пушка утверждена запорами своими посредине оною так, как обыкновенно утверждают фалконеты на корабельных бортах. Ее можно оборачивать во все стороны, возвышать и опускать дуло». Ермолов привел некоторые дополнительные детали: «Немного выше затравки к дулу приделана железная вилка, которая прикреплена к ложе; когда орудие становится на пол, приклад лежит на земле, а вилка втыкаясь в землю, держит фалконет в положении почти параллельном горизонту. Сия же вилка вставляется в дыру, сделанную на седле у верблюда, тогда орудие лежит также почти параллельно горизонту, и на вилке сей

поворачивается как на оси, в разные направления... Седло у верблюда деревянное, с войлочною подушкою, передняя и задняя луки весьма высокие, в передней есть дыра, в которую вставляется вилка, поддерживающая фалконет, а в задней луке вставляется дровка с флюгером».

«При каждом седле, – писал Тучков, – утверждено маленькое красное²⁶¹ [треугольное] знамя [по другим источникам, два флажка], по сторонам кожаные сумы с зарядами²⁶², а на седле канонир, имеющий в руках палец²⁶³ и прочую принадлежность. Обыкновенно по несколько десятков следуют один за другим в один ряд, довольно скоро занимают назначенные им места. Когда остановятся, то канониры дергают своих верблюдов за особые шнуры, при уздах укрепленные, отчего все верблюды ложатся на землю, подогнув ноги под брюхо²⁶⁴. Тогда канониры с них сходят, ложатся за верблюдами, заряжают свои пушки и действуют».

Теперь Ермолов: «С верблюдов стреляют следующим образом: канонир заставит верблюда стать на колени²⁶⁵, потом, привязанную к концу приклада веревку обматывает кругом правой руки, сам же одной ногой становится на землю, а другой упирается в седло верблюда; наведя орудие правою рукою, левою прикладывает фитиль к затравке. Стреляя на полу, орудие становится так, чтоб вилка воткнулась, а приклад лежал на земле, тогда уже не с таким тщанием наводят, а берут одно направление». При стрельбе орудий с верблюдов не было нужно снимать (хотя в принципе такое было возможно). Верблюдов расставляли в линию с интервалами по 1,5 м²⁶⁶. Хотя фалконет можно было заряжать на ходу, крайне сомнительно, чтобы из него на скаку можно было вести огонь с верблюда, как это утверждают Гаспар Друвилль и Адриан Дюпре. «Во время действий верблюды садятся, – отмечал Н. Попов, – при каждой перемене направления должно верблюда пересаживать... Их [фалконеты] снимают также с седла и втыкают в землю железным гвоздем, приделанным к скобам»²⁶⁷.

«Сии животные, – комментировал далее Тучков, – довольно стойко выдержива-

ют пушечные ядра, так что если убьют одного верблюда, другой, находящийся подле его, остается неподвижным. Но гранаты весьма их пугают, и нередко случалось, что от одной выпущенной гранаты целая такая батарея рассеивалась по полю, оставя своих канониров на месте»²⁶⁸.

«Фалконеты так легки, что когда делается ученье без верблюдов, то артиллеристы во время маневров переносят их свободно с места на место»²⁶⁹. А. П. Ермолов иронизировал: «Иногда, во время церемоний и праздников, являлась она [верблюжья артиллерия] с пешею прислугою, при чем каждый человек несет на своем плече пушку. Ничто лучше не напоминало мне виденный в ребячестве моем балет Ивана Царевича, и едва ли артиллерия Шакская действует лучше бумажных пушек в этом балете»²⁷⁰.

С появлением регулярной артиллерии роль замбурек свелась по большей части к выполнению функций салютов и церемониального эскорта правителя и принцев²⁷¹. Фатх-Али-шах даже упразднил их (временно) по настоянию европейских военных инструкторов²⁷². К тому времени «верблюжья артиллерия, кажется, может быть признана оружием совершен-



*Замбурак – артиллерист на верблюде.
Рисунок из книги М. Коцебу. 1819 г.*



Стрельба
из замбурека.
Иллюстрация из книги
Г. Друвиля

но бесполезным, как по неправильности своих выстрелов, так, и по недостаточной силе снарядов, не говоря уже об той ужасной медленности, с какою она во время дела должна действовать»²⁷³.

Гвардейские шахские канониры, по утверждению Х. Бриджеса, носили красную одежду и черные шапки. Другие источники описывают иначе их одежду: Александер – желтые доломаны, белые шаровары и сапоги; Дюпре, Морье и Беланже – оранжевый мундир. Головные уборы – алые конические шапки с черным меховым околышем, латунной бляхой спереди и с воткнутой в верхушку пучком красных петушиных перьев. На раскрашенной иллюстрации из книги М. фон Коцебу замбурек в этой шапке (но без бляхи и с белыми перьями), красном мундире (голубые воротник, прямые обшлага и отвороты фалд, белые эполеты с бахромой; по борту черные шитые петлицы) и белых шароварах в черные сапоги. «Армейские» канониры (по П. Н. Ермолову): «синие мундиры с красными воротниками [а также обшлагами и отворотами фалд], сделанными на покрой Европейской с фалдами, [белые] широкие бумажной материи шаровары и сапоги. На голове имеют конической фигуры шапки красного цвета. Через плечо намотан фитиль». Однако К. Рич описал замбу-

реков правителя Шираза в сентябре 1821 г.: «Одеты в алое, с алыми шапками (впереди латунные бляхи); а седла верблюдов, везших замбуреков, были крыты алым сукном и к каждому прикреплен флажок». Ермолов, возможно, наблюдал замбуреков («армейских») или Тебриза, или Эривани. Но в других провинциях, конечно, не придерживались единых правил применительно к внешнему виду канониров²⁷⁴.

Сами персы очень гордились замбуреками. «Персияне имеют большое уважение к сей артиллерии... В бытность российского Посольства в Султании, Начальник всех Замбуреков в Персии делал для нас ученье сей артиллерии без верблюдов, которое состояло в ужасном стуке, ибо клали столь большие заряды, что фалконеты после выстрела отскакивали назад почти на сажень. Начальник сей уверял меня, что он с одними своими Замбуреками возьмется драться против всех прочих войск Шаховых. Он сказывал также, что Замбуреки были причиною победы, одержанной Шахом над Соперником его Садах Ханом Шагагинским»²⁷⁵. Не все, правда, разделяли гордость персов. Н. Н. Муравьев, к примеру, находил замбуреки отвратительными: «Шах ехал один, впереди шел л[ейб]-г[вардии] верблужий его полк, – читаем в его записках. – Весьма стран-

5. Слоны

но для Европейца видеть сей л.-г. верблюжий полк. Они все обвешаны красными лоскутами и служат каждый лафетом для одной пушечки [пушчонки]. Они хорошо выучены и, говорят, скачут скорее лошади, немилостиво ревут и воняют. Где пышность Персидского двора? Кроме лоскутов, свинства и нескольких жемчугов ничего не видно. Сколько нас обманули!»²⁷⁶.

С другой стороны верблюжья артиллерия имела немалое значение «в странах гористых и бездорожных», например в Карадаге²⁷⁷. Сказывалось и отсутствие мощных дорог (особенно для перевозки орудий)²⁷⁸, наличие горных перевалов и стремительных рек. Театр военных действий как будто сам подталкивал полководцев именно к такой форме транспортировки хотя бы малокалиберной артиллерии. «Трудно даже представить себе дороги, по которым персы провозят свою артиллерию, — со знанием дела замечал граф Симонич. — Лишь после того как я в числе сопровождающих шаха побывал в этом [Гератском] походе, я смог объяснить себе, каким образом во многих горных местах Кавказа и Грузии, причем в местах, в которые, по моему мнению, совершенно невозможно было их доставить, оказались пушки, завезенные туда, как говорят, Надир-шахом. Впрочем, не надо думать, что персы озабочены расчисткой дорог, засыпкой рвов и т. д., — ничего подобного не делается. Нужно пройти, и проходят; и даже там, где одним ударом кирки можно было бы улучшить дорогу, будьте уверены, этот удар не будет сделан; скорее лошади вместе с орудиями будут перепрыгивать через препятствия, чем кто-либо проявит об этом беспокойство. Все в этой благословенной стране, делается с восклицанием “иншалла” (бог всемогущ)... Чудеса порождаются беззаботностью как следствием веры в предопределение»²⁷⁹.

Наконец, верблюжья артиллерия была исключительно мобильна, что имело принципиальное значение для походов против кочевых народов Азии. На марше верблюды не слишком отставали от всадников, а их выстрелы в бою имели не столько боевой, сколько мощный психологический эффект.

По сообщению Д. В. Давыдова, Ага-Мухаммад-хан в 1796 г. будто бы выставил против русских армию, где было 80 слонов²⁸⁰. Годом ранее генерал-аншеф Гудович писал графу П. А. Зубову, что «Ага-Магомет-хан имеет войско слабое, всякую собранную сволочь, с ружьями большею частью с фитилями, мало порядочных пушек, а больше возимые на верблюдах, имеет много слонов»²⁸¹.

Исследователь Р. Д. Барнетт полагал, что слоны использовались иранцами в военных целях примерно до 1850 года²⁸². Однако максимум, что реально мог себе позволить шах, — содержать от двух до 7–8 слонов при дворе в качестве экзотических животных для торжеств и церемоний²⁸³. «Наступило время Норуза, нового года... Селям при дворе был пышный... При конце, ввели в сад страшного слона, украшенного пестрыми лоскутками; корнак, приблизившись к Шаху, заставил слона кланяться Его Величеству, и, послушная воле вожатого, эта огромная масса три раза передними ногами становилась на колени. После этого увели колоссального льстеца; проходя мимо бассейна, он запустил в него свой хобот, набрал порядочное количество воды и, к крайней потехе всех стоявших подальше,



Слон императора Моголов. Около 1820 г.
Из альбома У. и Д.Б. Фрейзеров



Могольский слон. Миниатюра XVII в.

оросил ею придворных, которые находились близ этого места»²⁸⁴.

Использование слонов оправдывалось соображениями престижа. Сам шах по праздничным случаям разъезжал на этих животных, как и его жены и принцы²⁸⁵. В Индии «еще и теперь нет субоба или набоба, который считал бы ниже своего достоинства появиться во главе армии иначе, чем на слоне»²⁸⁶.

Можно было бы предположить, что, как и в той же Индии, иранские слоны использо-

вались в военном деле для транспортировки «припасов, вооружения и той многочисленной поклажи, которую государи и военачальники этих краев всегда везут за собой»²⁸⁷. Слоны везли «исключительно тяжелые грузы или громоздкое имущество, такое, как пушки или палаточные принадлежности» (особенно тяжелую артиллерию). Содержание их обходилось недешево. Но расходы оправдывали себя, когда войскам надо было пересекать болотистую местность, ручьи, реки, двигаться через густую растительность или по холмам. Вдобавок эти животные были послушнее и покорнее верблюдов или волов, да и груза могли взять больше²⁸⁸.

Однако если Давыдов и имел в виду такое употребление животных, то ни один другой известный нам источник не утверждает, чтобы на персидских слонах перевозили артиллерию или вещи в походах. «У древних персов слоны с пользой использовались в армиях, и их заставляли носить полные воинов башни, которые могли, почти ничем сами не рискуя, засыпать врагов ливнем стрел, – рассуждал Ж. М. Танкуань. – Этот обычай больше не существует; изобретение огнестрельного оружия, и особенно пушек, сделало его слишком опасным. Ныне слоны – по крайней мере, в Персии – лишь показная вещь»²⁸⁹. Впрочем, граф Л.-Ф. де Ферьер-Совбёф, побывавший в Персии в 1784–1785 гг., узнал, что когда Али-Мурад-хан Зенд из Исфана воевал в Мазендеране, «слон нес на спине две больших литавры, которые, вместе с несколькими трубами, управляли движением войска»²⁹⁰.

II. РЕГУЛЯРНЫЕ ВОЙСКА

«Потеря» Грузии, ханств, военные поражения в войне с Россией (1804–1813 гг.), с одной стороны, и острейшие внешнеполитические вызовы, перед лицом которых оказался каджарский Иран в конце XVIII – начале XIX в., – с другой, подтолкнули иранских правителей к мысли о необходимости создания регулярной армии европейского образца.

Первые регулярные воинские части в Иране появились в результате личной инициативы наследного принца. Аббас-мирза, человек амбициозный и талантливый, поставивший себе целью вернуть Персии ее былую мощь, рано²⁹¹ понял превосходство европейской военной технологии и значение дисциплины в войсках. Как и другие восточные владыки, кронпринц обнаружил на опыте военных неудач, что «тщетно сражаться с русскими, не имея солдат, подобных им»²⁹². Прежде иррегулярное войско обеспечивало относительное внутреннее спокойствие в государстве, более или менее успешно усмиряя сепаратистские выступления или подавляя мятежи претендентов на шахский престол. Но уже первые годы войны с более развитым, сильным государством выявили отсталость военной организации Ирана, наличие устаревшего оружия, отсутствие выучки, дисциплины, современной тактики и боевых построений. Об иррегулярных формированиях Персии российское командование выражалось так: «Российские войска приобыкли спрашивать не о числе таковых войск, но только о месте, где оные находятся»²⁹³. Этим формированиям было присуще быстрое воодушевление в случае удачного развития событий и столь же быстрая деморализация после неудач. Они проявляли стойкость при обороне крепостей и в то же время отсут-



*Аббас-мирза, кронпринц Персии.
Рисунок из книги Р. Кер-Портера. 1822 г.*

ствие желания драться «до конца» в полевых сражениях. Главнейший стимул армии такого типа составляло стремление к военной добыче. Другими словами, персидское войско было неудержимо, когда его посылали разорять беззащитные села и города, но когда на его пути вставало другое войско, удаль некогда грозных всадников заметно убывала²⁹⁴.

Персия не в состоянии была оказать действительного сопротивления новому противнику. «Русские, которых мы прежде считали уступающими нам... ныне во многом опережают нас, – писал один из министров Фатх-Али-шаха. – Наше сопротивление этому потоку тщетно»²⁹⁵.

Поэтому, по примеру Турции²⁹⁶, Аббас-мирза и его отец заводят «новое» войско, способное противостоять русской армии, – «*низам-и джадид*». «Увидев, что европейская война есть тот порядок, о котором указывает всевышний в славном Коране, – писал Абд ар-Раззак Думбули, – войско Ирана оставило «старый порядок» (*низам-и кадим*) и вооружилось порядком своих противников»²⁹⁷. Ф. О. Паулуччи высоко оценивал «важное предприятие их народа завести при стремительной и храброй их коннице еще пехотные регулярные войска, что им внушено недоброжелателями Российской Империи»²⁹⁸. Но, «кроме надежды при помощи регулярных войск легче одержать победы над русскими, возратить утеранные провинции, восстановить свою военную славу» Аббас-мирза «рассчитывал и укрепить свои шансы на престол после смерти шаха, причем созданные и протежируемые им регулярные войска были бы для него лучшею поддержкою, на случай... междоусобной войны среди бесчисленных сыновей и племянников персидских государей»²⁹⁹. Британская исследовательница Стефани Кронин, подчеркивая политическое значение новых формирований, отмечает, что «нет указаний на то, что войска *низамы* превосходили в приемах ведения войны тех, кого они должны были заменить. Их значительное преимущество заключалось в том, что они полностью зависели от шаха и, хотя бы формально, были верны ему. У них не было иного господина, кроме государства»³⁰⁰.

1. Первые эксперименты: русские и французы

Становление иранской **регулярной армии** в первой трети XIX в. неизбежно проходило под активным влиянием извне, при помощи французской и английской военных миссий, и во многом определялось соперничеством противоборствующих западных держав и России на Востоке. Теоретические познания в области военной мысли Аббас-мирза приобрел из османских источников. Позже использо-

вались также русские и французские тексты по военной тематике³⁰¹. Но практическое обучение войск кронпринцу помогали осуществлять изначально иностранцы. Русские, французские, английские военные специалисты поочередно пытались организовать персидскую армию на европейский образец. Одна система сменяла другую, и каждая, в свою очередь, встречала препятствия³⁰² вследствие зависти, интриг, невежества, жадности, лени и подкупности тех жителей Востока, которых эти системы должны были превратить в офицеров и солдат.

Следуя единодушному заявлению источников и присоединяясь к мнению западной историографии, в первых военспецзах Персии следует видеть именно русских военных специалистов³⁰³. То были люди опытные, находящиеся «под рукой» и, наконец, дешево обходящиеся. Из беглых русских солдат и офицеров разных полков и команд Аббас-мирза набрал инструкторов «для введения и утверждения системы недавно принятой воинской дисциплины». Униформа новых частей сначала тоже была установлена по «русскому» образцу³⁰⁴.

Уже в июле 1806 г. Жоберу под Тебризом показывали «несколько сочинений о военном искусстве, изданных на французском и русском языках». Их планировали «перевести с помощью русских военных, которые перешли на персидскую службу и которых облагодетельствовал шах-задэ»³⁰⁵. Как докладывал генерал-майор Несветаев Гудовичу 4(16).XI.1807 г., «17-го егерского полка бежавший в Персию офицер Лисенко [о нем см. ниже] в Нахичеване Персов обучает регулярству; почему шах-задэ [Аббас-мирза] приказал Хусейн-хану Эриванскому склонять солдат к побегу и доставлять к нему дезертированных»³⁰⁶. Очень скоро россияне заменили французы – военные из миссии Гардана. Тем не менее даже тогда «несколько дезертиров из русской армии в Грузии» (по выражению Р. Кер-Портера)³⁰⁷ помогали французам внедрять «преимущества европейской военной организации» в армию шаха.

Эта версия подтверждается тем, что русских «военспецов» и в дальнейшем нередко можно было встретить на территории самых различных провинций Ирана. В декабре

1808 г. англичане смогли увидеть при наместнике Шираза (туда французов не пустили) 30 русских пленных под началом их офицера «Русс-хана». Им было «велено муштровать персидские войска, набранные и экипированные на русский манер» (по меньшей мере два батальона)³⁰⁹. Дезертиры вошли в персидский отряд Сады-хана, направленный на помощь султану Маската против ваххабитов (начало 1812 г.)³¹⁰. Там они обслуживали четыре легких орудия, приданные отряду. (Все эти дезертиры погибли при случившемся позднее поражении персов.) Ближе к границе с Россией, наряду с французскими офицерами, муштrowавшими эриванскую пехоту, «несколько русских военнопленных используются для обучения барабанщиков» местных сарбазов (июль 1812 г.)³¹¹. Роберт Кер-Портер, нанося летом 1818 г. визит наместнику Шираза (Фарс), заметил в его дворце площадь, обставленную орудиями. «Ими управляли и их обслуживали группа русских солдат. Они, вместе со своим офицером, занимались этим делом многие годы, представляя единственный образчик появления новинок военного дела, который только можно найти в этой провинции»³¹². А в городе Ахар (Агар) стоял гарнизон из 3000 персов, «которые организованы на европейский военный лад русскими дезертирами, 57 из числа которых ныне находятся в городе. Один из них рассказал мне, что большинство его соотече-

ственников находились там со времен битвы при Керчи [Султанабаде], которая имела место в 1812, когда персы одержали победу над русскими на берегах Аракса» (июнь 1824 г.)³¹³. Другие очевидцы видели на севере Ирана множество русских дезертиров, обучавших персидские войска европейским мушкетным экзерцициям. Такие инструкторы были и у вали Ардалана. «Некоторые из этих ренегатов ныне находятся в темнице, устроив заговор и ограбив казну» (1829 г.)³¹⁴. На другом конце страны, у ханов Хорасана – из Кучана, Буджнурда, Туршиза – осенью 1831 г. состояли на службе «русские дезертиры в качестве топчи, т. е. канониров». Въехав в резиденцию хана Туршиза, путешественник заметил, что часть окружавших правителя солдат одета на русский манер. «Я, – продолжал он, – услышал там грохот барабана вполне в русском стиле и встретил несколько русских солдат»³¹⁵.

Однако важнейший начальный этап в формировании иранской армии был связан с **французами** – «миссией Гардана»³¹⁶. Император Наполеон I, подписав в Финкенштейне договор с Персией (4 мая 1807 г., ратифицирован Фатх-Али-шахом 20 декабря)³¹⁷, направил к шаху своего адъютанта генерала де Гардана. Договор предусматривал обеспечение армии шаха французским вооружением и поставку военных инструкторов для обучения персидской армии:



*Миссия Гардана
проезжает через
Анатолию.
По рисунку М. Ф. Прео*



Офицер и гренадер французской пехоты. 1807 г.



Офицер французской пешей артиллерии. По манускрипту Вейланда



Старший сержант вольтижеров 65-го линейного полка. Франция, 1810-е гг.



Гренадерский офицер 65-го линейного полка. Франция, 1810-е гг.

«Ст. 6. Поскольку Е[го] В[еличество] Император Персии желает организовать свою пехоту, свою артиллерию и свои крепости в согласии с принципами европейской системы, Е.В. Император Французов, Король Италии, обязуется снабдить его таким количеством полевых пушек и ружей со штыками, сколько потребуется Е. В. Императору Персии. Оплата этого оружия будет произведена в согласии с расценками на него, принятыми в Европе.

Ст. 7. Е. В. Император Французов, Король Италии, обязуется снабдить Е. В. Императора Персии офицерами артиллерии, инженеров и пехоты в таком числе, которое сочтет необходимым Е. В. Император Персии, чтобы укрепить его крепости и организовать персидские артиллерию и пехоту согласно принципам европейского военного искусства»³¹⁸.

Еще в марте 1805 г. Наполеон обращался к шаху: «Я хорошо знаком с характером персов и знаю, что они охотно и легко научатся всему тому, что потребуют от них выучить их слава и безопасность. Сегодня армия из 25 тысяч хорошо дисциплинированных чужеземцев может опустошить и даже подчинить Персию. Но когда ваши подданные знают, как производить оружие, когда ваши солдаты выучены тому, как надо расходиться и собираться вновь последовательными быстрыми и упорядоченными передвижениями, когда они научатся тому, как отбивать мощную атаку с огнем передвигающейся артиллерии; когда ваши границы ограждены многочисленными крепостями... у вас будут неприступная империя и непобедимые подданные»³¹⁹. Теперь, в апреле 1807 г., император наказывал Гардану «делать все возможное, чтобы улучшить их войска, артиллерию, укрепления, дабы сделать их более грозными для (наших) общих врагов»³²⁰.

Инструкция Гардану предусматривала формирование «пяти или шести полков хорошей пехоты». Для этого к шаху должны были отправить 10 тыс. ружей со штыками и 30 полевых орудий³²¹. Наполеон, по словам его министра, первоначально даже планировал «послать персидскому шаху четыре тысячи пехотинцев, возглавляемых отборными и опытными офицерами, десять тысяч ружей и пятьдесят поле-



Капитан французских инженеров-географов. 1810 г.

вых орудий... Но обстоятельства не позволили императору придать ей [миссии Гардана] все то значение, которое ему хотелось; он довольствовался отправкой нескольких офицеров инженеров и артиллерии». Гардан прибыл в Тегеран 4 декабря (н. ст.) 1807 г. В состав его миссии вошли 13³²² военных: капитаны-инженеры Огюст Бонтан-Лефор³²³, Бьянки д'Адда, Арман-Франсуа Лами и Иларион Трюилье, капитан 65-го линейного пехотного полка³²⁴ Вердые, кавалерийский капитан Пепен, лейтенанты артиллерии Шарль-Николя Фавье и Ребуль, капитан инженеров-географов Камиль-Альфонс Трезель, три сержанта 65-го полка – Фино, Марешаль, Дамрон³²⁵.

Гардан основной задачей своей миссии считал подготовку офицерского корпуса. «Наша основная цель, – писал он, – состоит в обучении не солдат, а отличных офицеров, которые потом передадут другим знания о нашей тактике»³²⁶. Тем не менее фактически пришлось обучать именно солдат, и в массе. Уже 9 (21) ян-



*Вид на Эриванскую крепость.
Рисунок из книги
Р. Кер-Портера. 1822 г.*

варя 1808 г. в Тегеране была подписана франко-персидская конвенция о военных поставках. Она предусматривала доставку в Персию «20 000 боевых ружей из расчета полтора тумана за штуку, включая сюда штыки с ножнами, буравчики, 500 форм для литья пуль, 2500 пыжевников и 100 000 ружейных кремней». Конвенция, однако, осталась на бумаге – ружья доставлены не были³²⁷.

Пытаясь перестроить армию по европейскому образцу, офицеры, посвятившие себя этому нелегкому делу, вынуждены были преодолевать большие трудности, обусловленные национальными и религиозными предубеждениями. Но старания правительства привели к тому, что шах приказал «обучать пехоту Мазендарана³²⁸, Арагка [округ Султанабада] и Астрабада; все безропотно подчинились этому распоряжению. Сами принцы и вельможи ежедневно выходили на ученье под руководством французов на внутреннюю или внешнюю площадь Аргка (цитадели)». Даже Аббас-мирза лично занимался военными экзерцициями, «положив ружье на плечо»³²⁹. По указу шаха половина армии отныне должна была «сражаться по французскому образцу как пехота, и чтобы возросло применение артиллерии и мушкетов», к которым теперь полагались штыки. К середине лета 1808 г. в Тебризе находились уже шесть батальонов регулярной пехоты, «обучаемых 4-мя Французскими офи-

церами» (в качестве инструкторов – командиры оставались персидскими) и организованных «по тем же образцам, что и наша [французская]». (Во французском полку было два полевых батальона – по девять рот в каждом, включая гренадерскую и вольтижерскую³³⁰.) Были выстроены казармы и арсенал (под руководством Лами)³³¹.

Но в военных действиях на территории Нахичеванского ханства (октябрь того же года) приняли участие³³² только три батальона низам-и джедид. Они понесли «значительный урон в бою при Нахичевани [при Кара-бабе]», а потом серьезно сократились в результате постоянного дезертирства. Вскоре они получили пополнение. Шекинский хан в конце 1808 г. сообщал, что Аббас-мирза в Тебризе завербовал 7000 пехотинцев. Из них 2000 он отправил в Эриванскую крепость, 1000 в Нахичеванскую, а 4000 удержал при себе. Всего французские военные специалисты за время своего пребывания подготовили 4000 или скорее 6000³³³ пехотинцев в Тебризе (Вердые, которому Аббас-мирза передал «полную власть над солдатами, предназначенными для обучения новой системе»³³⁴, и Бонтан-Лефор). Плюс неизвестное количество – в Исфахане (Фавье и Ребуль)³³⁵. Сам принц часто присутствовал на экзерцициях пехоты, где не щадили «назидательных» ударов кнутом, пока французские офицеры не настояли на отмене телесных наказаний.



Сарбаз – регулярный солдат первого формирования. Около 1808 г.

Иллюстрация из книги Г. Дривилля

Новая регулярная пехота получила название «сарбазы», «играющие головой своей», т.е. «рискующие». Название это сохранялось и впоследствии. Впрочем, англичане скептически оценивали усилия предшественников: «Большие военные отряды были вымуштрованы в нечто похожее на армию европейского образца, по крайней мере в том, что касается парадных эволюций». Сами французы, похоже, не считали новую армию подготовленной к серьезной войне³³⁶, зная настоящую цену инструктируемым им персам. Как писал один из британцев, если бы ему пришлось выбирать, с какого рода войсками действовать против русских, «я бы предпочел Мухаммада-Али и его иррегулярные войска, с мечом и копьем, наследному принцу и его дурно управляемым пушкам, новонабранным и наполовину обученным мушкетерам»³³⁷.

Реформы начались с обмундирования. Длинное восточное платье мало подходило для строевой подготовки и стесняло движения солдат³³⁸. Традиционный кафтан был заменен ко-



Персидский солдат. Около 1809 г.

Иллюстрация из книги сэра Х. Джонса Бриджеса о посольстве в Персию (1834)

роткой курткой, шаровары – брюками, а в качестве обуви пехотинцы получили кожаные башмаки на шнуровке, очень удобные для маршей. Довершали костюм солдата кожаные перевязи, на которые крепились патронная сума (в идеале) и полусабля. Ж. М. Танкуань оставил описание внешнего вида «французских» батальонов: куртки коричневого цвета (из домотканого сукна?). Они «немного похожи по покрою на наши [французские] пехотные мундиры, с одним рядом белых металлических пуговиц спереди. Сарбазы носят синие полотняные панталоны, невысокие ботинки; но ничуть не изменился их головной убор – черная каракулевая шапка, общая для персов всех классов и сословий. Некоторые [солдаты]... украшают ее султаном». Оружие – изготовленные в Тебризе по французскому образцу или починенные старые ружья, непременно со штыками. По словам сэра Х. Джонса, «обмундирование большинства (солдат) ее [пехоты] было ненамного лучше одежды отряда, с которым Фальстаф направился в Ковентри»³³⁹.

2. Продолжение эксперимента: англичане

Обучая персидские войска, эмиссары Наполеона пытались примирить Персию и Россию, чтобы потом использовать последнюю против Англии. Но шах вскоре предпочел обещаниям Наполеона практицизм развившей нешуточную активность английской дипломатии – и британское золото... Для англичан это означало перемену вектора. Прежде их вполне устраивала персидская армия – слишком слабая, чтобы всерьез угрожать «жемчужине британской короны», но способная задержать продвижение европейской армии к Индии. Теперь, чтобы сохранить территориальную целостность Персии (и ныне, и после смерти шаха) и воспрепятствовать экспансии России (как союзника Франции), надлежало создавать регулярную армию³⁴⁰. То есть продолжать работу, начатую французами.

После отъезда Гардана (февраль 1809 г.) для инструктажа войск в Персию были направ-



Сержант легкой пехоты и рядовой мадрасских ситаев. Гравюра 1815 г.



Английский мушкет (Short Land Pattern)

47th (or the Lancashire) Regiment of Foot.



Officer dress
Grenadier company
1812-1815



Officer
Light company
1798-1815



Private soldier
Grenadier company
1810-1815



Private soldier
Centre company
1810-1815



Officer
Centre company
1797-1812



Other rank
Grenadier brass shako plate
1800-1812



Private soldier
Light company
1798-1802



Private soldier
Centre company
1796-1797



Officer
Silver button
1800-1815



Other ranks
Pewter button
1800-1815



Private soldier
Centre company
1796-1798



Officer
Grenadier company
1793-1796



Officer
Gilt shako plate
1812-1815



Other ranks
Pewter button
1793-1800



Rank and file lace, 1793-1815



Private soldier
Grenadier company
1793-1796



Мундир английского пехотного офицера. 1800-е гг.

лены несколько английских офицеров и сержантов³⁴¹. Весной 1810 г. в Иран прибыл бригадир Джон Малькольм (от лица Ост-Индской компании) в сопровождении большой группы³⁴² военных специалистов (включая инженерных и артиллерийских офицеров). Малькольм привез крупную партию оружия (10 специально заказанных для шаха орудий, 7 тыс. ружей), боеприпасы, сукно для обмундирования солдат, необходимое для экипировки конной артиллерии снаряжение. Миссия сэра Джона незамедлительно приступила к делу, занявшись «обучением персидских войск, также литьем пушек, исправлением крепостей и построением новых»³⁴³.

Британские офицеры «тщательно продолжали дело, начатое... Французами, – образование регулярного Персидского войска». Поставки из Индии продолжались, а официальный посол британского правительства сэра Гор Уэли (прибыл весной 1811 г.) также доставил в стра-

ну пушки и около 3000 мушкетов из Англии. Всего англичане за первые годы сотрудничества с шахом ввезли в Иран 50 орудий разного калибра³⁴⁴ и несколько десятков тысяч ружей (по другим данным, всего 20 пушек и 16 тыс. мушкетов к 1812 г.), а также заряды, патроны и сукно на обмундирование солдат (только в конце 1811 г. прибыло сукно в объемах, достаточных для 12-тысячной армии)³⁴⁵.

Ядро военной миссии Малькольма в Персии составили лейтенант Генри Линдси³⁴⁶, капитан Чарльз Кристи из Бомбейского европейского полка, лейтенант Мадрасского европейского полка Генри Кристи, лейтенант Мадрасского инженерного корпуса Уильям Монтис, а также Генри (лейтенант) и Джордж (прапорщик) Уиллоки из кавалерии Мадрасской армии. Ч. Кристи (с помощью 2–3 сержантов-европейцев) занялся пехотой, сформировав шакакинский батальон, а Линдси – артиллерией, приводя оба рода войск «в идеальное состояние»³⁴⁷.

Капитаны-артиллеристы (с чином майора «только в Персии») Джозеф д'Арси (1780–1848)³⁴⁸ и Стоун³⁴⁹ прибыли из Англии с посольством Гора Узли (март 1811 г.). При них состояли два унтер-офицера и 10 рядовых Королевской артиллерии и инженеров (но один артиллерист умер в пути). Эта группа военспецов (главным являлся д'Арси) в декабре 1811 г. вступила в Тебриз. Также сэр Гор отправил в столицу Азербайджана несколько сержантов по строевой подготовке из 47-го пехотного полка³⁵⁰. Всего британская военная миссия насчитывала свыше 30 (а к июлю 1812 г. – более 50) офицеров и солдат. К ней присоединился и французский авантюрист Гаспар Друвиль, нанятый наследным принцем (1812 г.).

Пополнение прибыло из Индии в начале 1813 г. – еще 25 английских офицеров, сержантов и рядовых (лейтенант Д. Форстер Сэдлер из 47-го полка). В общей сложности британцев собралось свыше 50 чел. Наконец, для об-



*Портрет подполковника
Джозефа д'Арси,
Королевская артиллерия*

учения персов европейской тактике использовались туземные сипаи – бывший эскорт Узли или Джонса, либо сопровождение британского контингента из Индии. Команды отдавались теперь по-английски (ранее французы тоже «командовали на своем языке»). Позже перешли на азербайджанский язык, но все еще руководствуясь английским уставом³⁵¹.

Уже в 1812 г. четыре офицера (д'Арси, Линдси, Ч. Кристи и Джордж Уиллок) с 12 сержантами артиллерии и 47-го полка сопровождали персидских солдат в кампании. По признанию самого Аббас-мирзы Х. Джонсу, «ваша артиллерия была единственной причиной победы» при Султанабаде (Султан-Буде), где ею командовали д'Арси и Линдси. Последний в награду получил двух грузинских рабынь (по цене 90–100 томанов каждая) и саблю, которую сам Аббас-мирза носил в сражении. Всего при Султанабаде были задействованы три английских офицера и 12 унтер-офицеров (двое из них погибли), чьи успехи воспевались британской стороной³⁵². Для оценки персидского успеха и их методики подсчетов характерно следующее: англичане полагали, что русские лишлись 500 чел. убитыми и 300 чел. пленными, плюс два орудия. Сами персы сначала сообще-



*Чины туземной пехоты Мадраасской армии.
1806 г.*



*Рядовые британской пехоты в униформе
обр. 1812 г.*

ли о 2000 убитых и 5000 пленным с 12 орудиями, а потом заявили, что весь русский отряд насчитывал 10 тыс. чел. и потерял 2000 убитыми и 1000 пленными³⁵³. В реальности весь русский отряд насчитывал 560 чел. Собственно, это и есть тот самый единственный – из «некоторых», как утверждал Д. Макнил, – случай, когда обученные англичанами войска шаха успешно сражались с «батальонами царя»³⁵⁴.

Впрочем, при получении первых известий о заключении мира между Англией и Россией доставка 20 пушек была приостановлена³⁵⁵. Британским офицерам в персидской армии посол формально дал указание воздерживаться от содействия персам в русско-иранском конфликте. Но, под давлением наследного принца и самих офицеров, Кристи, Линдси (оба были при Асландузе, причем Кристи убит) и Монтису (командовал 6 орудиями и конницей в пограничных силах у Эривани) вместе с 13 сержантами было позволено остаться в полевой армии³⁵⁶. Позднее Узли оправдывался перед российской стороной тем, что этим офицерам

будто бы не было известно о подписании мира с Россией и они всего лишь занимались личными делами, а при нападении русских войск были вынуждены обороняться³⁵⁷. Как бы то ни было, британская военная миссия, хотя и сыграла немалую роль в деле обучения регулярной армии Аббас-мирзы, все же не смогла спасти ее от разгрома.

3. Регулярная пехота Аббас-мирзы. Организация, комплектование, содержание

После ухода французов к марту 1810 г. у Аббас-мирзы осталось шесть полков регулярной пехоты (6000 чел.). В следующем году принц велел набрать еще столько же. С появлением посла Узли (посоветовавшего шаху «конные войска уменьшить, а умножить пе-



Солдаты пехоты наследного принца Аббас-мирзы в Тебризе. Рисунок В. И. Мошкова, 1817 г.

хоту и артиллерию») «формируются в Тавризe к прежде бывшим новые пехотные полки»³⁵⁸. Кроме того, были еще джанбазы шаха и регулярные части сардара Эриванского и правителя Керманшаха. Всего к 1813 г. регулярные войска Персии, по мнению Малькольма, достигали численности 20 тыс. чел.³⁵⁹

К 1812–1813 гг. регулярная пехота Аббас-мирзы состояла (согласно Друвилю) из 12 полков (*фодж*), или батальонов. Фактически, эти части обычно сами насчитывали несколько батальонов каждая, итого – 28. Первые девять полков (22 батальона)³⁶⁰ были образованы французскими офицерами. Хотя они «часто распускались, но сохранили те же кадры и имена». Это полки Тебризский (3 батальона), Урмийский (2), Хойский (3), Мерагский (3), Эриванский (3), Нахичеванский (2), Ахарский (2), Марандский (2) и Ардебильский (2). Оставшиеся три полка (6 батальонов)³⁶¹ были набраны и обучены англичанами: Шакакинский, Кавгалукский (очевидно, племя кухгилуя – Луристан) и Шахсеванский (по 2 батальона)³⁶². Также отметим Багадеран (см. ниже).

После войны оставшиеся на постоянном штате 12 батальонов (в каждом полагалось иметь 1000 чел., фактически – меньше) Аббас-мирзы были сгруппированы (согласно родоплеменной принадлежности) в девять полков. Согласно Малькольму, были сформированы по два батальона (2000 чел.) от афшарских племен и от племени шакаки (шеккаки), два марандских, по одному батальону (1000 чел.) от Эривани, Тебриза и его окрестностей, Карадага, от племен дунбули (дамбалу), мукаддама и кангарлы (кангулу). Фрейзер через несколько лет перечислял два батальона шакаки (1600 чел.), два из Карадага (1600), два из Тебриза (1600), один из Маранда (900), один из Хоя (800), один (ранее два) из Урмии (афшары, 1200 чел.), один из Мараги (Мераге; 600, ранее 800 чел.), один из Нахичеванского ханства (500) и 800–1000 гренадер (Русский батальон). Однако последний (см. ниже) существовал и при Малькольме. Его отсутствие в раннем описании выглядит странным. Есть и другие расписания батальонов, которые суммированы нами в таблице:

Таблица 1

Сарбазские батальоны

Наименование батальона	1812/1813 Друвиль	1813/1815 Малькольм	1817 Ермолов/Энегольм	1819 Кер-Портер	1822 Фрейзер	1826 Зубов/Эйхвальд	1827 Энегольм
Багадеран	+	— ³⁶⁴	+	+	+	+	+
Гвардейский	—	—	+	—	—	+	—
Тебризский	+	+	+	+	+	+	+
2-й Тебризский	—	—	—	+	+	—	+
3-й Тебризский ³⁶⁵	—	—	—	—	—	—	+
Афшарский	+	+	+	+	+	+	+
2-й Афшарский	—	+	+	+	(расформ.)	+	+
Шакакинский	+	+	+	+	+	+	+
2-й Шакакинский	—	+	+	+	+	+	+
Марандский	+	+	+	+	+	—	—
2-й Марандский	—	+	+	—	—	—	—
Карадагский	—	+	+	+	+	+	—
2-й Карадагский	—	—	—	—	+	+?	—
Кангарлинский=Нахичеванский ³⁶⁶	+	+	+	+	+	+	+
Мукаддамский=Марагский	+	+	+	+	+	+	+
Дунбулийский=Хойский	+	+	+	+	+	+	+

Продолжение Таблицы 1

Наименование батальона	1812/1813 Друвиль	1813/1815 Малькольм	1817 Ермолов/ Энегольм	1819 Кер-Портер	1822 Фрейзер	1826 Зубов/ Эйхвальд	1827 Энегольм
Ахарский	+	–	–	–	–	–	+
Шахсеванский	+	–	–	–	–	–	–
Кавгалукский (?)	+	–	–	–	–	–	–
Мазендеранский	–	–	–	–	–	+	–
Ардебильский	+	–	–	–	–	+	–
Хамаданский	–	–	–	–	–	+	–
2-й Хамаданский ³⁶⁷	–	–	–	–	+	–	–
Гаррусский	–	–	–	–	–	+	–
Исфаханский	–	–	–	–	–	+	–
2-й Исфаханский	–	–	–	–	–	+	–
Эриванский ³⁶⁸	+	+	+	+	+	+	+
2-й Эриванский	–	–	–	–	–	+	+
3-й Эриванский	–	–	–	–	–	–	+
Сигмазский (?)	–	–	–	–	–	–	+
Занджанский	–	–	–	+	–	–	–
Итого:	13	12 [13]	14	14	13	18 (19)	16



Знаменосец армии Аббас-мирзы.
Современная реконструкция

Однако полковая (в европейском смысле слова) организация у персов не прижилась. Уже к 1817 г., «по примеру организации Английской армии, каждый полк состоит только из одного батальона»³⁶⁹. Батальон (*фоудж*): 10 рот (*дасте*), 1190 чел. «Первая рота есть гранодерская [гренадерская] и называется: Бахадиран [*бахадуран*, «Богатырская»], десятая рота в каждом батальоне есть Егерская и называется: Мухбыран [*мухберан*]». Батальонный штаб (10 чел.): полковник (*сарханг*)³⁷⁰; майор (*явер*); знаменосец султан-аламдар-баши («носящий знамя во время парадов») и два его помощника *наиба* (носили знамя во все прочее время); батальонные адъютанты – старший (*ясаул*) и младший (*вакил-баши*); *таблзан-баши* (начальник барабанщиков и флейтистов); лекари³⁷¹ – *хаким* (доктор) и *джара* (хирург для перевязки и лечения ран). Рота (118 чел.): капитан (*солтан*, или *султан*); два лейтенанта (*наиб*); два сержанта (*вакил*); каптенармус (*мубашир*); барабанщик (*таблзан*) и флейтист (в егерской роте вместо них два трубача); 10 капралов (*дахбаши*); 100 сарбазов (или джанбазов). «Сверх сих чиновников в Батальоне, на каждых пяти человек, джамбазов или сарбазов, полагается по одному служителю для ва-

рения им пищи и смотрения за их обозом, для перевозки которого на каждых двух человек полагается одна вьючная лошадь». Из-за постоянного некомплекта личного состава численность батальонов колебалась (см. данные Фрейзера и Кер-Портера в тексте), в среднем – по 800–850 чел.³⁷²

Автор записки «Нравы и войска Персиян» (1817 г.) приводил несколько иную структуру батальонных чинов: «Каждый батальон должен иметь 1000 человек и разделяется на 10 рот. Батальоном командует Полковник, которого называют Сар-онг. В каждом батальоне: Майор (Медокор) – 1. Батальонный Адъютант – 1. В каждой роте: Капитан (Султан) – 1. Поручиков (наибов) – 2. Унтер-офицеров (векилей) – 4. Капралов – 4. Рядовых – 100. При каждом батальоне: Барабанщиков – 10. Флейщиков – 12... Во фронт строятся в две шеренги, каждая рота делится на 4 взвода. Егерские батальоны в красных мундирах. Батальоны сии кроме барабанщиков и флейщиков имеют в каждой роте по одному трубачу»³⁷³.

Наконец, добытое штабс-капитаном графом Толстым в 1826 г. «штатное положение одного батальона Сарбазов Аббас-Мирзы» включало: «Число штаб- и обер-офицеров в батальоне, вместе с тремя знаменосцами, 56; фельдфебелей, унтер-офицеров и рядовых, вместе с барабанщиками и флейщиками, 1131, нестроевых 3. Да кроме того, при двух орудиях присоединяемых к батальону, офицеров 3 и рядовых 24. Всего же в батальоне, с принадлежащею к нему артиллерии, 1217 человек. Батальонные командиры получают жалованья в год по 1200 руб. серебром и по 400 четвертей пшеницы; кроме того провиант отпускается им на 30 деньщиков. Прочие чины по соразмерности»³⁷⁴. Сравнивая это расписание с приводимыми выше данными, легко убедиться, что если количество нижних чинов приблизительно совпадает, то число офицеров определенно излишне велико, даже считая с чиновниками.

Хотя нет конкретных указаний про Шакаинский батальон легкой пехоты первого формирования, даже тот батальон, который был образован с восшествием на трон

Мухаммад-шаха (в придачу к двум старым), только на словах назывался *легким*. Единственное отличие – часть его рот не имела штыков, а сигналы подавались горнистами. К 1835 г. этот батальон носил зеленые мундиры, и, судя по персидской картине 1810-х гг. (полностью зеленые двубортные мундиры с белыми пуговицами, красные кушаки, синие панталоны), это было его особенностью изначально³⁷⁵.

«Персидская пехота строится обыкновенно в две шеренги³⁷⁶, взводные офицеры становятся в первую. Прочие же офицеры и унтер-офицеры в замке за второю шеренгою». Роты батальона, согласно Г. Энегольму, «во фронте составляют взводы». П. Н. Ермолов более конкретен: «Как почти никогда нет полного комплекта 1000 человек в Батальоне, то батальон делится на 8 и [ли] 10 взводов³⁷⁷, когда же 1000 человек во фронте, или около сего, тогда батальон разделяется на 12 и [ли] 10 взводов»³⁷⁸.

Двухшереножное построение было заимствовано у англичан³⁷⁹. «Полк строится в две шеренги и разделяется на 10 частей, – писал И. Ф. Бларамберг (конец 1830-х гг.). – Новонабранных людей, никогда не заставляют пройти всю рекрутскую школу до помещения их в строй. Полки составляемые из одних рекрут обучаются целым фронтом, тогда как люди не имеют ни малейшего понятия о фронтовой службе. Эволюции ограничиваются ломкою фронта повзводно и движением в таком виде, на полных дистанциях. Если в сборе значительное количество войск, то их выстраивают всегда в одну линию, а при недостатке места загибают углом, но никогда не строят в колонну³⁸⁰. При пальбе первая шеренга становится на колени, хотя строй и двухшереножный. Обыкновение это осталось от французов, первых наставников Персиян в Европейском военном деле, которые строили Сарбазов в три шеренги. Преемники их, англичане, уничтожив третью шеренгу, не показали бесполезности этого обычая. Впрочем, если исключить гвардейские и некоторые старые Азербейджанские полки, то можно сказать, что в остальных, едва ли знают Сарбазы,

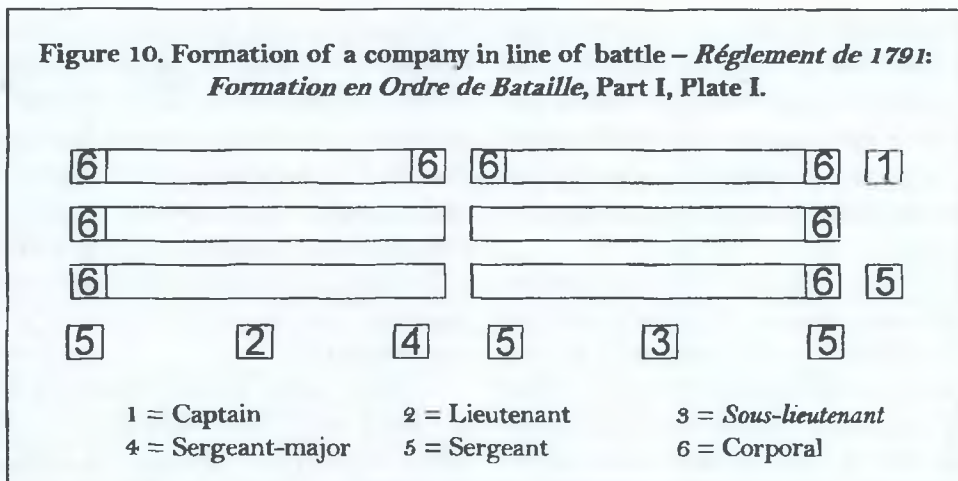

Боевой порядок французской пехотной роты по регламенту 1791 г.

каким образом надобно вкладывать патрон в ружье»³⁸¹.

Уставное построение наполеоновской пехоты действительно включало три шеренги. При стрельбе первая шеренга вставала на колени. Третья должна была перезаряжать мушкетеры у первых двух, хотя фактически она тоже могла вести огонь (не без труда, конечно)³⁸². У англичан пехота тоже должна была строиться в три шеренги, но фактически почти всегда составляла только две. (Французы также практиковали двухшеренговое построение.)³⁸³ «Неделикатность» пальбы первой шеренги с колен, поясним, объясняется точкой зрения российской военной теории, где с начала 1800-х гг. она высмеивалась, «ибо нет ничего смешнее и неприличнее» (исключая застрельщиков). Окончательно данная практика исчезла в российской армии после 1810 г.³⁸⁴

Части *низам-и джадид* комплектовались почти исключительно в Азербайджане (вотчине Аббас-мирзы) и соседних ханствах «из людей разных племен и округов» – как кочевников, так и горожан – путем добровольного найма или принудительно. По словам британцев, в распоряжении персов имелся «превосходный материал для солдат, который предлагали выносливые крестьяне Азербайджана и еще более стойкие горцы Керманшаха»³⁸⁵. С. Кронин предположила, что Аббас-мирза попытался ввести рекрутские наборы по турецкому образцу и разработал систему «бони-

ча» («бунича»), которую учредил на территории Азербайджана: каждая деревня, округ или племя выставляли число рекрутов, пропорциональное объему налогового обложения³⁸⁶. Однако, как писал Г. Энегольм, комплектование войск рекрутским набором «встретило бы великие неудобства; а потому Абаз-Мирза, приноравливаясь к главнейшей характеристической черте оных, употребил корыстолюбие их в свою пользу, действуя следующим образом: увольняя от всяких податей семейства вольноопределяющихся в сию Инфантерию, производит оным значительное жалованье, позволяет им проводить остающееся от краткого пребывания в Лагерьях время, посреди своих Семейств, избирая обыкновенно и самые Лагерные места, поблизости мест рождения служащих, и наконец внушая в прочих состояниях особенное уважение к военным, привлекает сих последних знаками отличия и денежными награждениями; и таким образом заставляя он почти всех молодых людей добровольно стекаться в означенные для сего места. – Всякой новоопределяющийся, по надлежащему осмотру сложения его тела, впрочем невзирая на состояние здоровья, получает небольшое денежное награждение, причисляется к батальону, составленному обыкновенно из жителей одного округа», «где оной почти всегда и располагается лагерем, обмундировав же оных по принятой форме начинают обучать»³⁸⁷.

Тем не менее одних добровольцев не хватило бы. Пришлось сочетать волонтерство с принуждением: «Набор Джамбазов или Сарбазов делается не с определенного числа зрителей, а с целой провинции смотря по населению ее. Хан распределяет, сколько каждое селение должно поставить солдат. Сей набор делается чрез Есаулов ханских, и с большими злоупотреблениями. Во время службы Джамбазов и Сарбазов, семейство их должно быть избавлено от податей. В мирное время всякой Джамбаз или Сарбаз увольняется в отпуск на 6 месяцев, для занятия его домашними делами, остальные же 6 месяцев в году бывает он для обучения в батальоне»³⁸⁸.

Источники 1830-х гг. так характеризуют систему комплектования регулярной пехоты: «Рекрутский набор производится по востребованию или завербованием волонтеров. Набор каждого уезда (улуса) и каждого селения остался тот же самый, как во время Ага-Мухаммед-Хана, с тою разницею, что нынешний шах требует одних только людей для своих сарбазов, вместо прежних всадников, с своею лошадию». «Сербазских Правил для наборов не положено никаких; старейшины селений по своему произволу назначают молодых людей в службу». «На пр[имер], ежели в деревне 1000 душ, и назначено взять из нее 10 человек, то обыкновенно там есть охотники, обрекающие себя на это за известную плату; деньги собираются со всей деревни и отдаются охотнику, которого приводят к начальнику области, и сдают на руки полковому командиру». «Для службы отбираются лучше всех сложенные и самые энергичные». «В Азербайджане, соразмерно с народонаселением, рекрутский набор гораздо сильнее нежели в остальной Персии; он простирается там на десятого человека, не считая волонтеров, число которых весьма значительно. Покойный Аббаз-Мирза поощрял последних посредством 3-х томанной премии, заплаченной одновременно. Гвардейские полки почти все составлены из волонтеров»³⁸⁹.

«Собрание рекрут производится без затруднения, – отмечал по результатам своего посольства в Персию А. П. Ермолов, – и самые даже кочующие народы начинают давать



Саййид-мирза. Двор Фатх-Али-шаха

оных³⁹⁰, почти не оказывая ропота». Это позволяло при необходимости легко увеличивать численность регулярных частей. Но поскольку каждый батальон комплектовался из членов одного племени/региона Азербайджана, связанных родовыми узами и всегда готовы поддержать друг друга против иноплеменников, это была опасная тенденция³⁹¹. Кроме того, как следует из приведенного выше материала, обе формы комплектования регулярной армии (вербовка добровольцев и насильственный набор рекрутов) из-за своей ограниченности и непроработанности были несовершенными.

О сроках службы сарбазов источники ничего не сообщают. Судя по описаниям 1830-х гг., солдат служил бессрочно³⁹². В начале 1826 г., готовясь к войне, Аббас-мирза приказал из старых солдат увольнять только тех, кто по осмотру окажется неспособным к строевой службе³⁹³.

Традиционно, солдат «нового войска» содержали дурно – их обкрадывали и правительством, и собственные командиры, и в итоге «они не получают ни провианта, ни жалованья». «Положение сие о содержании войск, существует только на бумаге, может быть по оному плотят, беглым русским солдатам, но собственным войскам разве в военное время дается подобное жалованье и содержание; потому, что в бытность российского Посольства

в Султании, Джамбазские солдаты жаловались, что не только денежного жалования, даже провиант с трудом им выдается»³⁹⁴.

«Солдату, – продолжал Н. Н. Муравьев, – положено 120 р. [6 томанов] в год, пшено и хлеб; но они мрут с голода, ибо им привозят продовольствие родственники их, коих селения лежат иногда весьма далеко». Впрочем, отмечал он (и слова его подтверждаются другими источниками), у Аббас-мирзы «совсем иначе: князь сей издерживает последнюю копейку свою на войска, и потому войска его очень порядочны в сравнении здешних [шахских]». Чтобы платить поменьше, принц раздавал «казенные земли солдатам на гораздо выгоднейших условиях», нежели прочим лицам. Однако и в Азербайджане войска едва снабжались минимумом, необходимым для закупки себе провизии. «Только то остается постоянным, что им выдают весьма худую и недостаточную пищу, и если когда родственники не привозят им оной из деревень, они умирают с голоду. Я удивился, что способ не давать войскам пищи, знакомый Европейцам в одно только военное время, здесь во всегдашнем употреблении. Открытие таковой тайны было бы весьма полезно для всемирного в нынешнее время народа»³⁹⁵. Тем более, что к 1820 г.³⁹⁶ англичане перестали выплачивать субсидию на содержание армии. Поэтому принц отправил к родным очагам большую часть полков, сохранив в Тавризе только несколько батальонов³⁹⁷. В военное время финансирование обеспечить было еще сложнее. Так, большая часть армии Аббас-мирзы осенью 1827 г. разбежалась «по деревням» от голода и военных неудач, оставив принца лишь с 1500 пехотинцами и примерно 5 тыс. всадников (по другим данным, всего 3000 чел.)³⁹⁸.

Д. Малькольм, Д. Джонсон и российские источники 1810–1820-х гг. указывали на размер солдатского жалования 10 томанов. Однако П. Н. Ермолов привел несколько иные данные. Согласно им, сарханг получал в год 300 туманов деньгами, 300 харваров (или халваров)³⁹⁹ пшеницы и провиант на 30 человек служителей. Явер: 150 туманов, 150 харваров и провиант на 12 человек. Султан-аламдар-ба-

ши: 70 туманов и 70 харваров. Ясаул: 50/50. Вакил-баши: 25/25. Таблзан-баши: 15/15. Хаким: 70/70. Джара: 50/50. Ротный султан: 50–80 туманов и столько же харваров; провиант на 6 служителей. Наиб: 50 туманов, 50 харваров, провиант на 4 человека. Вакил или мубашир: 20 туманов, 20 харваров, провиант на 3 человека. Барабанщик или флейтист: 12 туманов, 12 харваров. Сарбаз (или джанбаз): 6 туманов, 6 харваров пшеницы в год, провианта в день по 4 фунта хлеба. На деле этот распорядок постоянно нарушался. Энегольм прозорливо отметил: «Сумма сия, выходящая из казны наследника, проходит чрез столь много сребролюбивых рук, что Сарбаз едва получит и половину оной. Но там, где и самые большие злоупотребления вкоренились веками, там трудно хотеть прекратить меньшие»⁴⁰⁰. «Не жди доблести от солдат, которых плохо кормишь и которым мало платишь»⁴⁰¹.

У Хейденстама своя градация окладов. Солдат: 5 томанов; рацион из риса и хлеба; кроме того, один томан денег на проживание. Младший лейтенант: 100 томанов. Лейтенант: 120. Капитан: 145. Старшие офицеры: жалование неопределенного размера. Английские офицеры: 1 туман и 10 рационов в день. Другие европейские офицеры: обычно 800–1000 туманов⁴⁰². Друвиль писал о 15 томанах годового солдатского жалования в «новых» (образованных англичанами) полках; пятая часть вычиталась за одежду и обувь⁴⁰³. Р. Кер-Портер приводил те же цифры. Кроме денег, выдавали два фунта хлеба в день⁴⁰⁴. Хлеб, по возможности, «подкрепляли» порцией риса и масла⁴⁰⁵.

Фактически проблема своевременной выдачи жалования и налаженного снабжения в регулярных войсках так и не была разрешена. Полугодовые (и более) «отпуска» солдатам, периодический роспуск батальонов на неопределенное время⁴⁰⁶, отсутствие подготовленного туземного офицерского состава не могли не сказаться на общем уровне военной подготовки личного состава батальонов, а тем более на их боевых качествах. По этой причине все принимавшиеся меры по реформированию армии оказались неадекватными⁴⁰⁷, в первую очередь – поддержание дисциплины.

Приводя пример полного небрежения караульной службой, Н. Н. Муравьев комментировал: «Можно себе представить, до какой степени у Персиян военная служба строга. Наши переводчики сами видели, как при въезде шаха офицер приказал солдату во фронте стать прямо; а тот отвечал ему: прежде жалованье мое выдай, а потом я стану как должно. И офицер ничего сделать не смел»⁴⁰⁸. «Хотя Английские офицеры, находящиеся в службе его Шахского Величества, стараются образовать войско, не жалея ни Goddam'ов, ни других энергических восклицаний, при обучении солдат, однако все что-то не ладится. Присмотрев впереди себя караул, который занимался вечернею зарею, я поехал к нему, и увидел довольно курьезные вещи. Несчастный барабанщик и два или три флейщика, нисколько не думая о том, что все они заняты одним и тем же делом, работали всякий по-своему, без малейшего уважения к такту и гармонии. В это время караул стоял под ружьем, выстроившись в наикривейшую по возможности линию, и представляя собой самое беспорядочное целое, какое только можно вообразить. Иные стояли сложив под ружьем руки, другие почесывали в голове, и так далее. Английский Офицер стоял с боку и командовал ими по-Персидски. По пробитии зари, он прокричал громко – направо! Тут пошла каша неизъяснимая: цельные обороты и полу-обороты, обороты на право и на лево, на лево-кругом, все это смешалось вместе; музыка, состоящая из множества флейт и барабанов, больших и маленьких, грянула изо всей мочи, и караул двинулся с места в таком же порядке, в каком стоял на месте»⁴⁰⁹.

Слабая дисциплина была характерна и для поведения на поле боя. Так, при Султанабаде сарбазы, едва добившись успеха, бросились грабить, что позволило противнику контратаковать⁴¹⁰.

Палочные удары – традиционный способ наказания за проступки, включая военных, и нижних чинов, и офицеров. «В Персии, наказание следует тотчас за виной, и приговор исполняется без отлагательства. Палочные удары общее наказание, как вышних, так и нижних чиновников; во время пехотного ученья быв-

шего в Таврисе, в присутствии Аббаса Мирзы и российского Посла, Англинской Капитан обучающий пехоту бил палкою ошибавшихся, не только нижних чинов, но даже и самого Батальонного Командира. Удары сии не оскорбительны в Персии, ибо кроме шаха все оным подвержены, дети Шахские, первейшие Министры, точно так же как и последний поденщик»⁴¹¹.

Только шах (и, видимо, наследник также) имел право приговаривать к смертной казни⁴¹². Вскоре, однако, такие полномочия были предоставлены полковникам (или узурпированы ими)⁴¹³. «Воинские наказания, по именованию судов, производятся по некоторому разбирательству начальства, ужаснейшим образом. – За малейшее преступление, виновник наказывается ударами в пятки; но буде преступление оно несколько значительно, то справедливость сия производится бесчеловечнейшим образом, приличным одному только Персидскому Правительству. Главнейшие состоят в вешании, отрублении разных частей тела, выкалывании глаз и сему подобному»⁴¹⁴. За мелкие проступки полагалось наказание в виде ареста, тюремного заключения и понижения в чине. По английскому образцу ввели казнь через расстрел или привязывание к дулу пушечного ствола⁴¹⁵.

4. Иностранцы офицеры и обучение войск

Военное управление в Иране как таковое, не говоря уже о штабе, полностью отсутствовало. «Когда же дойдет Персия до глубокого познания ученых и малоизвестных частей военного искусства: я хочу сказать науки укрепления границ вообще, и отдельных пунктов оной, познание местных выгод для военных действий и до искусства, сообщать пути по оным, – которые суть последние усовершенствования в науке войны, равно как и теория продовольствий», неизвестно, – признавался полковник Г. Энегольм. По его же словам, «обо всем этом не имеют в Персии ни малейших

сведений... Но если бы все сии части и были бы довольно хороши, то без сего удобства вдруг привести все части войска в движение, цель коим бы самим не была известна, и которую можно назвать душою Армии, ничего важного произвести не можно. Всякой поймет, что я говорю о военном управлении»⁴¹⁶.

Кроме того, режим субординации, по свидетельству того же Энегольма, был весьма слаб: «Начальники отдельных частей, производят все действия машинально и следуя, пусть позволят мне так выразиться, только Командным словам. Подчиненность весьма слаба». Если командир не был титулованной особой или фаворитом придворного, вне строя он терял всякую власть над подчиненными. Что касается продвижения по служебной лестнице или чиновпроизводства, то решение по этому вопросу полностью зависело от «произвола Абаз-Мирзы»⁴¹⁷.

В связи с этим велика была роль европейских офицеров. «Итак даже для поддержания самых мелкостей, в военном Искусстве должны они прибегать к иностранным офицерам; которые ясно можно понять, будут измерять свои услуги, или по личным выгодам, или по особенным видам правительства»⁴¹⁸.

Главенство здесь, по очевидным причинам, обычно принадлежало англичанам, «кои все суть наемники... Они получают весьма хорошую от двора плату»⁴¹⁹, и имеют все для жизни удовольствия, если можно так называть то, в чем заключаются нужды человеческие»⁴²⁰. «Они, – добавил А. П. Ермолов, – служат в Персии не по одному повиновению к воле правительства своего, но за получаемые от Персиян деньги, по контракту и на определенное число годов»⁴²¹.

Кроме англичан, офицерский корпус Аббас-мирзы комплектовался французами, итальянцами, испанцами, оставшимися без дела по завершении Наполеоновских войн в Европе. При всей своей антироссийской деятельности кронпринц иногда (например в 1817 г.)⁴²² делал вид, что не прочь прибегнуть и к услугам имперских военных специалистов. О предложении инструкторов и пушек в 1818 г. будет сказано далее по тексту. А. П. Ермолов жало-

вался в 1822 г., что правительство разрешило ему подарить Аббас-мирзе «несколько пушек». Более того, «мне было предоставлено не отказать и того, если бы Аббас-мирза пожелал иметь несколько офицеров для обучения войск его»⁴²³. Спустя три года А. П. Ермолов готов был предоставить персам от имени императора «12-ть орудий нашего литья со всею упряжью» в дар⁴²⁴. Уиллок доносил лорду Амхерсту 23 июля (н. ст.) 1825 г. о том, что российская сторона предлагает Аббас-мирзе пехотную бригаду (т. е. два полка) для его охраны, каковую следует назвать Императорской Уиллок добавил: он узнал, что еще в 1817 г. Россия готова была прислать своих офицеров для обучения персидских войск, а также вернуть персам утерянные при Асландузе пушки⁴²⁵. Слова британского дипломата подтверждаются документами относительно попытки предложения российских военнослужащих персидскому правительству⁴²⁶, но захваченные в войну 1804–1813 гг. орудия Россия персам не вернула ни к 1820 г.⁴²⁷, ни позднее.

Даже после отъезда миссии Гардана в стране какое-то время оставался прибывший с генералом артиллерист Жан Раймон, успевший до того послужить в Индии (сержант артиллерии Бомбейской армии) и Багдаде (начальник артиллерии Али-наши). Раймон (которого Аббас-мирза полагал «весьма полезным» для своей артиллерии) обучал персов артиллерийскому делу, но был обязан не участвовать в кампаниях против русских. Он покинул Персию в начале 1810 г., потом был назначен консулом в Басре⁴²⁸. Спустя два года появился в Персии кавалерист Гаспар Друвиль⁴²⁹. По словам Н. Н. Муравьева, «во время нашего пребывания в Султании [июль-август 1817 г.] приехало [в Тебриз] много Итальянских [речь идет о сицилийцах] и Французских офицеров», которым «препоручены особые войска», отдельно от англичан⁴³⁰. Николай Николаевич, подчеркивая гибкость политики Аббас-мирзы, не разделял мнение Ермолова о том, что французское влияние уже было полностью вытеснено английским⁴³¹.

Скажем, в 1817 г. в иранской армии находились пять французов и четыре уроженца Ита-

лии и Сицилии⁴³², «недавно нанятых принцем», для «экзерсирования»⁴³³ войск. Аббас-мирза «тотчас назначил их командовать батальонами»⁴³⁴. Но два года спустя остались только два итальянца⁴³⁵. Побывал на службе у Аббас-мирзы даже швед (Хейденстам). Несмотря на сопротивление англичан, как Ермолов писал Нессельроде (апрель 1820 г.), с этого года «в службу Аббас-мирзы вступают Французские офицеры и есть между ними хорошие. Некоторые из Английских офицеров оставляют Персию». Среди них были майоры Макинтош (бывший офицер Ост-Индской компании, ветеран штурма Серингапатама, организовывал в Персии пехоту наследного принца) и Линдси, который «был основателем артиллерии и учредил арсенал [и артиллерийскую школу]. К нему Аббас-мирза питал особенное уважение»⁴³⁶.

Что до французов, то Аллар, бывший адъютант маршала Брюна, командовал созданной Друвилем регулярной кавалерией, а энергичный и умный Теодор Этье получил под начало Нахичеванский и 1-й Марандский батальоны сарбазов вместе с чином *сартипа*⁴³⁷.

Жан-Франсуа Аллар (1785–1839). Уроженец Сен-Тропэ. Кавалерист – в наполеоновской армии с декабря 1803 г., воевал в Испании, был дважды ранен. Начав службу рядовым драгуном, Аллар дослужился до капитана ко времени битвы при Ватерлоо. Вследствие своих ярко выраженных бонапартистских симпатий, он был исключен из всеобщей амнистии и лишен ордена отставника. Покинув Францию, Аллар нашел применение своим военным талантам в Египте, откуда и прибыл в Тегеран – видимо, в компании с Вентурой. «Здесь с друзьями обращались доброжелательно и с уважением, но их ожидания в отношении денежного содержания так и не оправдались.» Так что со временем Вентура убедил Аллара покинуть иранскую службу (на которой оба успели хорошо выучить персидский язык). 23 марта (н. ст.) 1822 г. оба француза прибыли в Лахор и, после долгих проволочек, вступили в армию Ранджит-Сингха, где Аллара ждала долгая и славная карьера.

Рубино (Джан-Баттиста) Вентура (1794–1858). Итальянский еврей (уроженец



Джан-Баттиста Вентура

Модены). Участник ряда кампаний Наполеоновских войн, включая Ваграм, Русский поход 1812 г. и Ватерлоо. По непроверенным данным, дослужился до полковника пехоты; согласно уверениям других, простой драгун (что ближе к истине). Но после свержения Наполеона Вентура, как и многие другие бонапартисты, оказался на службе у турецкого султана (или в Египте), а потом и в Персии (1817). Дослужился до сарханга в армии Аббас-мирзы. Кавалер ордена Льва и Солнца⁴³⁸.

Теодор Этье (1795–1846). Уроженец департамента Кальвадос во Франции, к 1815 г. лейтенант 52-го полка национальной гвардии (Кан). Эмигрировал в 1818 г. Во французском посольстве в Константинополе Этье повстречался с Алларом, и в начале января 1820 г. (н. ст.) оба офицера прибыли в Тебриз. В отличие от ряда соотечественников они сразу сблизились с представителями английской колонии – Кормиком, Хартом. Подружился Этье и с Грибоедовым. В августе 1821 г. «полковник» Этье получил разрешение вернуться на родину. Представил французскому послу в России «Заметку о Персии» (январь 1822 г.). В сентябре 1824 г. Этье вновь вернулся в Персию, но уже как коммерсант. Позднее принял российское подданство (как Федор Петрович Этье)⁴³⁹.

Аллар и Вентура, как и Кур (см. о нем ниже), «оказали большие услуги шаху» в войне с Турцией. Уже в письмах из Персии 1818 г.

«подтверждается известие, что многие французские офицеры вступают в службу персидского шаха... Один из них пишет из Персии своему приятелю во Францию следующее: «Нам здесь очень хорошо в службе принца Аббас-Мирзы, и мы совершенно довольны. Сей наследник персидского престола... принял меня к себе в адъютанты, и дал мне в команду 2000 человек пехоты с большим парком орудий. Господин Г..., из Каена [Кана], командует тысячью солдатами, и столько же Г.Б. Нам хорошо платят, и мы желаем только иметь случай, оказать услуги нашему Отечеству, которое и донныне находится в Персии в великом уважении»⁴⁴⁰. Некто Марше (Мерше, Маршер) выдавал себя за полковника, адъютанта Наполеона и кавалера ордена Почетного легиона. Англичане считали, что он «беглый Французский солдат, носящий ложную фамилию». Марше прибыл в Персию в начале 1817 г., заслужил доверие Аббас-мирзы, чьи войска обучал, и получил под командование бригаду. Но из-за оскорбления, нанесенного одному из служащих посольства Ермолова, по приказу последнего Марше выпороли нагайками, после чего принц уволил его⁴⁴¹.

Большой интерес представляет образец договора одного из французских офицеров, составленный по-персидски и по-французски: «Нижеподписавшийся обязуется служить верой и правдой в качестве пехотного офицера Его Высочеству принцу Аббасу-мирзе, наследнику персидской короны, на следующих условиях:

- 1) Воевать со всеми врагами его Высочества, без исключения.
- 2) Безоговорочно подчиняться всем приказаниям Его Высочества или Его министров.
- 3) За свою службу я буду получать ежегодное жалованье в размере трехсот туманов, выплачиваемых вперед за каждые шесть месяцев от сего числа.
- 4) Если Его Высочество откажется от моих услуг, то мне, согласно условиям, оплачивается проезд отсюда до Парижа.
- 5) Его Высочество предоставляет мне бесплатно удобное помещение в хорошем состоянии, с коврами, стульями и проч.

6) Его Высочество предоставляет мне на выбор двух лошадей или 35 туманов и не менее трех рационов фуража в день, при чем каждый рацион должен состоять из одной части ячменя и двух частей соломы или сена»⁴⁴².

Следует заметить, что служба даже отставных французских военных специалистов в иранской армии вызывала серьезное неодобрение со стороны Англии⁴⁴³. Хотя договор 1814 г. позволял подобную практику: «Статья 5. Буде персидское правительство пожелает ввести европейскую дисциплину среди своих войск, оно вольно использовать европейских офицеров для этой цели, при условии, что означенные офицеры не принадлежат к нациям, находящимся в состоянии войны или вражды с Великобританией»⁴⁴⁴. Кроме того, по словам Э. Месмера, французы в Персии по большей части мало задерживались – их больше прельщала Пенджаб и армия владыки сикхов⁴⁴⁵. Туда, в частности, отправились из Ирана, «под давлением Англии», Вентура и Аллар, а Этье и Джибелли выехали в Россию.

«Англичане, сменившие французов в Персии, – отмечал Н. В. Ханыков, – чувствовали себя в период 1815–1825 годов всемогущими при дворе принца-регента. Этому способствовали ежегодные взносы в шахскую казну, деятельность корпуса офицеров-инструкторов, дружески навязанного персидскому правительству, и особенно дружеское расположение Аббас-Мирзы, предпочитавшего англичан другим европейцам»⁴⁴⁶. «Как образование Персидской армии, так равно все военные заведения в руках Английских офицеров», – заявлял А. П. Ермолов⁴⁴⁷.

В действительности не всегда дела обстояли столь радужным образом. Часть британцев убыла с английской военной миссией еще в конце 1815 г. Спустя два года, «в угождение Аббасу Мирзе, несколько человек офицеров и унтер-офицеров Англинской службы и по сие время живут в Таврисе. Они завели там литейной пушечной и оружейной заводы, устроили конную и пешую артиллерию, а теперь стараются завести регулярную конницу. Во время войны Персии с Россиею, английские офицеры несмотря на тесный союз существующий меж-

ду Россиею и Англиею, служили и предводительствовали Персидскими войсками против Россиян. Сими поступками и деньгами, которых они не щадили, заслужили они доверенность Персидского правительства, особенно наследника Престола, который в устройении регулярных войск, в умножении и улучшении их, руководствуется единственным их советом»⁴⁴⁸.

Однако почти все британские инструкторы были уволены Аббас-мирзою в 1822 г. в связи с войной против Турции, т. к. они «не могли служить против дружественной нации». (Только несколько английских сержантов остались в артиллерии.) Англичан-то и сменили упомянутые выше французы (и прочие), но ненадолго – под давлением британцев им тоже пришлось покинуть персидскую службу. К 1826 г. в Персии находились лишь четыре офицера из Великобритании:

- 1) майор Уильям Монтис;
- 2) капитан 65-го пехотного полка (квартировал в районе Персидского залива)⁴⁴⁹ Айзек Харт. В Персии с 1812 г., заменил Кристи. Командующий пехотой наследного принца, которую он «привел в великолепно идеальное состояние». Харт умер в Персии от холеры 11 июня (н. ст.) 1830 г. Харта современники именовали «генералиссимусом регулярных войск Азербайджана»⁴⁵⁰. Один даже заявил: «Невзирая на непреодолимые трудности, встреченные этим неутомимым офицером, он, без посторонней помощи, организовал и удерживал вместе все войска кронпринца; и на протяжении прошлых шестнадцати лет имя Харта вызывало ужас у любого русского солдата, стоявшего на границе»⁴⁵¹. Правда, сомнительно, чтобы хоть один русский солдат с российско-иранской границы вообще даже слышал о Харте, не говоря о том, чтобы должен был его почему-то бояться;

3) лейтенант Бенджамин Ши (племянник сэра Джона Малькольма). Офицер Мадрасского полка, инструктор шахских войск в лагере Султаниэ. Прибыл в страну в начале 1826 г., позднее – капитан. Сменил Харта. Уволен Аббас-мирзой в марте 1833 г., но в 1835–1836 гг. командовал войсками в Фарсе. Ши ухитрился войти в историю русско-иранских отношений



Куртка офицера британской пехоты (52-й полк легкой пехоты)

своим провокационным заявлением. Он выехал из Петербурга на другой день после мятежа 14 декабря 1825 г. «Прибыв в Тавриз, он уверил Аббас-Мирзу, что в России вспыхнула междоусобная война между двумя братьями императорами, и что на основании гюлистанского мира Россия обратится к Персии с просьбой о помощи. По мнению Шиля наступил для персиян самый благоприятный момент для вторжения в Грузию, где у русских были весьма слабые силы»⁴⁵²;

- 4) лейтенант Джордж Уиллок⁴⁵³;
- 5) итальянский капитан французской службы А. Бернарди (в Персии с 1817-го или 1820 г.)⁴⁵⁴, командир артиллерийской батареи. «Из всех офицеров нашей старой армии, которым Персия обязана своим военным устройством, – сожалел в 1825 г. Ш. Беланже, – он один остался на службе у Аббас-мирзы. Не имея никаких политических пристрастий, он не внушал опасений русским или британским представителям. Капитану Б[ернарди] поруче-



Английский сержантский эспонтон

но руководство артиллерией; но он не может принимать никаких серьезных мер, не посоветовавшись с *топчи-баши*, или начальником артиллерии»⁴⁵⁵. Бернарди и англичанин Томсон (читай: Доусон) участвовали в осаде Шуши (1826 г.) в качестве военных инженеров⁴⁵⁶. Бернарди вскоре был назначен ответственным за «приведение в устройство Артиллерии и присмотр за литьем новых пушек» в Тебризе, а потом начальником артиллерии в Ардебиле⁴⁵⁷. Там он и капитулировал перед русскими войсками, после чего был отправлен в Тебриз. Сообщающий об этом российский рапорт характеризовал Бернарди итальянцем и «бывшим артиллерийским сержантом в армии принца Евгения Богарне»⁴⁵⁸.

К 1826 г. четыре британских пехотных сержанта-инструктора состояли в гвардейском батальоне Аббас-мирзы. Отставной сержант Королевской артиллерии Джеймс Доусон (он ранее уже приезжал в Персию с сэром Гором Узли), «простой, необразованный человек», бывший кузнец, занимал командный пост в артиллерии Аббас-мирзы. Доусон отличился при разгроме батальона Назимки и при Елизаветполе, где он спас персидские пушки⁴⁵⁹. С посольством Макдональда летом 1826 г. прибыли еще «два европейских сержанта Бомбейской конной артиллерии» для обучения войск Аббас-мирзы⁴⁶⁰.

Только циркуляром от 8 (20) января 1827 г. Макдональд запретил английским офицерам персидской службы участвовать в военных действиях. Еще ранее посол велел им прекра-

тить обучение персидских войск⁴⁶¹. Тем не менее именно в 1827 г. лейтенант Чарльз Берджесс приступил к обучению пехоты Аббас-мирзы⁴⁶².

Все эти личности (профессиональные навыки которых иногда крайне по-разному оценивались наблюдателями) внесли свой, порой ценный вклад в обучение иранских войск. Но большую часть своего времени они тратили на споры друг с другом, дуэли и прочие «радости жизни»⁴⁶³.

Источники приводят ряд живых зарисовок деятельного участия англичан в обучении персидских частей⁴⁶⁴. Начнем с Р. Кер-Портера: «Примерно три года назад два батальона пехоты были набраны в племени данного вождя. Легко можно представить, насколько... дикари были непривычны к любой дисциплине и, соответственно, демонстрировали непокорность. Капитану Айзеку Харту... была поручена нелегкая задача привести этих неотесанных детей пустыни к плавному послушанию европейской муштры. Он рассказал мне, что начал с того, что эти люди называют «мягкими методами»: потакание их старым привычкам, добрые слова и убеждения. Но все это привело только к тому, что солдаты поверили: их боятся, – и укрепились в наглом безделье, с которым они противились любой попытке заставить их исполнять свой долг. Тогда он прибегнул к простому методу – приказывать и взыскивать за непослушание. Им зачитали строжайшие военные законы и обеспечили их исполнение без пристрастий и предубеждений. В итоге по прошествии немногих недель эти прежде мятежные новобранцы претворяли в жизнь плац-парадные передвижения с уверенностью, не уступающей самым дисциплинированным полкам в Азербайджане. Свершилось и другое чудо... эти новообученные рекруты полюбили своего командира-*фаранги* [европейца]»⁴⁶⁵.

Из бесхитростных воспоминаний шотландского сержанта Стрелковой бригады (Тегеран, 1836 г.) можно составить представление о таких методах обучения: «Мы пытались учить их строевой подготовке сначала мягким и гуманным обращением. Но вскоре мы обнаружили, что таким образом с ними ничего не сделать, так что пришлось пожертвовать доброжела-

Обучение солдат
в британской армии.
Гравюра по рисунку
Аткинсона, 1806 г.



тельностью и действовать тиранически, пока мы не смогли укрепить свою власть над ними или научить их чему-то. Направляясь на муштру, мы всегда брали с собой крепкие палки; с их помощью мы вбивали в их головы упражнения, и ничего необычного не было в том, чтобы мы, все восемь, возвращались с муштровки с палками, расколотыми на щепки... Я ничуть не одобряю битье людей, но другого выбора у нас не было и мы не могли утвердить нашу власть над ними иначе. Хотя мы смогли вколотить немного из нашей стрелковой подготовки в мозги рядовых, но все же не смогли хоть что-то вбить в черепа офицеров. Все, что мы смогли сделать (или попытаться сделать) – не заставляя их обращать внимание на подготовку людей... Менее чем за два месяца после начала муштровки, мы привели полк в достаточно обученное состояние для того, чтобы исполнять батальонные эволюции»⁴⁶⁶.

Даже сделав скидку на особенности восточного характера, понятно, что британцы высоко оценивали достижения соотечественников. Джордж Фаулер, прибыв в Иран в 1829 г. и увидев эволюции обученных майором Хартом сарбазов в Тебризе, счел, что они «не опозорили бы и смотр в Гайд-парке»⁴⁶⁷. Другие наблюдатели придерживались большего скепсиса в суждениях. Даже подполковник Джонсон

признавал: «Недолго практиковалась английская манера муштры и экзерциций; но в последнее время ее забросили» (1817 г.)⁴⁶⁸. Офицер российской армии Г. Энегольм тем более невысоко оценивал достижения европейских учителей, в то же время признавая и сильные стороны подготовки персидской пехоты: «Обучение сей Инфантерии, производится во время лагерей, нарочито для сего устраиваемых и совершается обыкновенно по Англинскому регламенту для пеших войск учрежденному. Командуют на Персидском языке, принаравливаясь к терминам Англинским... Экзерциция ружьем и стрельба [плутонгами – взводами], доведена почти до степени совершенства; Сарбазы стреляют метко и сильно, но напротив того маневры оных, состоящие из фронта, захождения взводами, построения колон, карей, ломанного фронта и сему подобных, по неправильности с каковою сие происходит, медленности движения, волнования, неровности шага, замешательства от несоблюдения надлежащих дистанций и незнания частных командиров; удаляют их еще на долгое время от точности тактических построений просвещенных войск»⁴⁶⁹.

Перо создателя великой комедии «Горя от ума» с присущим тому сарказмом очертило образ британского инструктора во всей его



Английские
офицерские сабли
(слева направо):
легкокавалерийская
обр. 1796 г.,
пехотная обр. 1803 г.

красе: «Тут же мы нашли английского указателя, не книжку, а человека. Во всё мешается, всё указывает; природа, кажется, обрекла его хлопнуть бичом возле кюррикеля⁴⁷⁰ или работать веслами в Темзе, – здесь он переводит альбионское строевое ученье на фарсийский язык, который для этого довольно плохо знает; ему вверяют целый батальон, или меньше, по крайней мере он так говорит. Сарбазы порядочные выйдут балансеры, если по нем образуются. Между тем, он нам смерть надоедает» (Эривань, февраль 1819 г.)⁴⁷¹.

Тот же Грибоедов в своих путевых записях наглядно и с явной издевкой обрисовал характер неблагодарного кондотьера: «Увертливый красный человечек, который хотя и называется англичанином, а право, нельзя ручаться – из каких он, этот аноним, только рассыпался в неленых рассказах о том, что делается за морем, – я видел в нем Маржерета, выходца при Дмитриии, прозванном Самозванцем, и всякого другого бродящего иностранца того времени, который в наших теремах пил, ел, разживался и, возвратясь к своим, ругательством платил русским за русское хлебосольство. И эриванский Маржерет, или Дурьгильбред, язвительно отзывается насчет персиян, которые не допускают его умереть с голоду»⁴⁷². По саркастичному замечанию С. И. Мазаровича, английские

офицеры «играют в Персии ту же роль, какую в древности играли греки у сатрапов Малой Азии в эпоху Павзаниев»⁴⁷³.

В рукописи П. Н. Ермолова о Персии говорится: «Палочные удары общее наказание, как высших, так и нижних чиновников; во время пехотного учения, бывшего в Тавризе, в присутствии Абаса-Мирзы и российского посла, английский капитан [Харт]⁴⁷⁴, обучающий пехоту бил палкою ошибавшихся, не только нижних чинов, но даже и самого батальонного командира»⁴⁷⁵. «Пехота строится в две шеренги; ею командует и устраивает ее Английский капитан Гарт. Он скакал по фронту и тузил кулаками в рожу батальонных командиров». Полномочия его были еще шире: «Сарганг (полковник Персидский)... повинуется ему как слуга, и Гарт мне сказал, что он может приказать его сейчас разложить и 500 палок ввалить»⁴⁷⁶. А. П. Ермолов добавил с сарказмом, что персидских офицеров английские инструкторы «в глазах офицеров моих многих во фрунте [в строю] били кулаками в зубы. Сею полезною операцией Англичане Персиянам истолковывают правила чести, что... они в свою очередь передают подчиненным и весьма тем довольны»⁴⁷⁷.

Что получалось в идеале? Французский путешественник наблюдал смотр войск в Теб-

ризе 19 мая (н. ст.) 1825 г. (3000 чел.). «Проезжая по фронту, я на досуге смог изучить солдат и их внешний вид. В целом это были молодые люди 20–30 лет, ростом примерно в пять футов 2–4 дюйма, с выбритой бородой и длинными усами: вид воинственный, лицо загорелое, крепкое сложение – они, похоже, наделены всеми качествами закаленных солдат. Их униформу составляют мундир-куртка из красного английского сукна (с желтыми пуговицами, светло-синими обшлагами и воротником), белые хлопчатобумажные шаровары, сапоги по-суворовски и каджарская шапка. Снаряжение у них белое кожаное и английского производства, как и ружье и остальная экипировка. Офицеры от солдат отличаются эполетами и шарфами английского образца. Знамена красные и увенчанные серебряной рукой Али. Лежащий лев под восходящим солнцем окружен надписью «Султан Ибн-ас-Султан Фатх-Али-Шах-Каджар» (Султан, сын султана Фатх-Али, из племени каджаров), вышитой золотом. По окончании смотра принц направился на середину равнины, и генералиссимус [Харт] приказал на турецком языке выполнить приемы с оружием, что и было проделано довольно неплохо. Затем последовали различные маневры батальонной школы. Несмотря на строгость английских унтер-офицеров, которые, вооруженные жезлом и поставленные за каждым взводом, сурово исправляли оплошности солдата, сарбазы при исполнении движений не демонстрировали ту точность и синхронность, которые заставляют массы казаться воодушевленными единой волей, как один человек. Примерно через час маневров, принц велел войскам строиться повзводно в сомкнутую колонну, и те продефилировали мимо в хорошем порядке, под звуки музыки, игравшей английские мелодии... Сарбазы, разойдясь, направились в склады, чтобы сложить там свое снаряжение, облачиться вновь в повседневную одежду и получить продовольственный рацион – компенсацию за дневные труды»⁴⁷⁸.

Полковник Ф. Ф. Бартоломей в своих путевых заметках за 10 (22) мая 1826 г. писал: «Вчера смотрел я ученье здешнего гвардейского батальона... У каждой роты находился

английский фельдфебель, замечавший и поправлявший ошибки. Капитан Гартон, в красном его изобретения сюртуке (он называл это *uniforme de phantaisie*)⁴⁷⁹, с русским кивером на голове⁴⁸⁰ находился повсюду, где присутствие его было нужно, и с палкою в руке распоряжался ученьем. Власть его обширна. Он имеет право наказывать палками по пятам полковников и офицеров, что он иногда и делает. Не знаю, может ли чинопочитание идти далее. Учение продолжалось два часа, и, признаюсь, превзошло мое ожидание. Все делалось по английскому уставу. Ловкость ружейных приемов, плавность движений, чистота и правильность построений, полнота шага, тишина во фронте, словом, все тонкости и сноровки, коих технические термины можете узнать от любого фельдфебеля и коих упущения приводят в отчаяние хороших служаек, – все это было соблюдено в точности». Неслучайно А. П. Ермолов в 1817 г. не смог сдержать восхищения: «Во время пребывания моего в Тавризе показывали мне ученье пехотного батальона. Я удивлен был хорошим видом людей, скорым заряданием ружья и точностью в построениях. Вообще таков был батальон, каковых нет ни одного у меня в Грузии. Я должен был сделать заключение, что подобные ему батальоны могут быть и многие другие. Обучавшему батальон, Английскому Капитану, сказал я справедливое приветствие, что, видевши в Париже Английскую армию, я не видал полков, столько хорошо выученных. Аббас-Мирза был в восхищении и торжествовал, как образователь регулярных войск в Персии»⁴⁸¹. Этот же вывод Алексея Петровича звучит уже в его письме М. С. Воронцову сразу по возвращении в Тифлис: «Мне представляли ученье батальона пехоты. Я мало видел иностранных войск лучше выученных, а в Грузии все мои вообще хуже их в учении»⁴⁸².

Но при анализе подобных хвалебных оценок, вызывающих порой недоумение исследователей⁴⁸³ – с учетом наличия достаточно критических отзывов⁴⁸⁴, необходимо иметь в виду, что и Бартоломей, и А. П. Ермолов видели воочию учения только одного батальона, причем отборного – гвардейского, вымуштрованного Хартом⁴⁸⁵ (в первом случае) или Шака-



Перс в летнем облачении. Иллюстрация из книги Г. Друвиля

кинского (сформирован Кристи) – во втором. Учтем и определенную противоречивость суждений посла России: «В Ермолове боролись два человека. Один хотел представить итоги своей миссии в Персии в максимально выгодном свете. Для этого требовалось... нарисовать оптимистичную перспективу. Другой – мучился сомнениями относительно долговечности достигнутого мира и стремился предложить стратегию действия, а не политику почивания на лаврах»⁴⁸⁶. Не говоря об официальных донесениях, дневник своего посольства Алексей Петрович также не скрывал и предназначал для распространения в обществе. Подчеркнув потенциальную угрозу со стороны Ирана, посол «пытался произвести впечатление на руководство (своей) страны и убедить его перейти к более агрессивной политике в отношении этой страны [Персии]»⁴⁸⁷. Тем самым объясни-

мы некоторые преувеличения в оценках персидской армии.

Многое относительно уровня подготовки сарбазов проясняет комментарий П. Н. Ермолова: «В бытность Российского Посла в Тавриесе Аббас Мирза пригласил Г. Посла смотреть ученье одного пехотного батальона [16(28). IX.1817 г.]. Батальон сей построен был в две шеренги и разделен на 8 взводов. Гренадерский и Егерский [взводы] стояли по обеим флангам, взводные командиры были на правых флангах своих взводов в первой шеренге, за ними во второй на фланге взвода по одному Унтер-офицеру, остальные же офицеры и унтер-офицеры замыкали за заднюю шеренгою. Знамя стояло в первой шеренге посреди батальона и имело возле себя восемь унтер-офицеров. Когда Батальон делал экзерцицию ружьем, флигельман становился впереди средины Батальона. Когда же батальон отдавал честь (что по-Персидски называется Салам) знамя выступало несколько шагов вперед, за ним в одну шеренгу становились Барабанщики и флейщики. Офицеры взводные и замыкающие выходили также вперед правой шеренги, против своих взводов. Во время разных построений на линию выходили четыре унтер-офицера со знаками, коими они брали направление. Во время захождения взводов, четверть круга направо и налево, фланг служащий осью, останавливался, на тихом шагу, захождение делалось скорым шагом – на скором, заходили почти бегом. Построение в колонны и деплояда⁴⁸⁸ из оных делались обыкновенным образом. – Окончив ученье, батальон вздвоил ряды, и построясь в четыре шеренги, поворотил направо, чтоб идти домой. Батальон сей учился отменно хорошо, **но по оному нельзя судить о всей Персидской пехоте** [выделено нами. – А. К, М. Н.], ибо долгое время весьма приготавлилися к сему ученью. Ученье прочих Сарбазских Батальонов бывших в Тавриесе, мы не видали. Конечно не надеялись на их искусство и для сего нам не показали»⁴⁸⁹.

Однако соответствовать нормативам элиты было почти нереально для армейских батальонов⁴⁹⁰. И хотя сами персы перед войной 1826–1828 гг. были уверены, что их сарбазы

и пушки превосходят противника «и настало время наказать русских», реальность выглядела менее оптимистично⁴⁹¹. Аббас-мирза и шах, чтобы не платить постоянно своим регулярным войскам, рассылали их по домам – в целях экономии⁴⁹². Там они порой оставались годами, никем не тревожимые, «тем самым сводя к нулю усилия» инструкторов. Хотя формально в мирное время сарбаз только не больше полугода находился в «отпуску» дома «в деревнях» (не получая «ни жалованья, ни жизненных припасов»), а остальное время проходил обучение в полку. Пехоту принц и сардар Эриванский распускали и в военное время, хотя «в сборе распущенных сарбазов встречается большое затруднение по той причине, что каждый старается от того избежать, скрываясь в неизвестных местах».

Экзерциции возобновлялись только при появлении представителей потенциального противника⁴⁹³, которых, впрочем, трудно было ввести в заблуждение. «Ежедневно перед самыми нашими палатками обучали почти целый день персидскую регулярную пехоту, – вспоминал о своем пребывании в Султаниэ (июль 1826 г.) Ф. Ф. Бартоломей. – Всего было собрано в Султаниэ 3 полка, т. е. 6 тысяч человек. Но их учили по два раза в день... По мундирам же красным, синим и зеленым мы узнавали, что это были все те же три полка, и слышали, как несчастные сарбазы проклинали и нас, для которых мучали их⁴⁹⁴, и англичан-учителей, под палкою коих они должны были поднимать как можно выше ноги, обремененные широкими белыми шароварами, в коих запрятан был темный простеганный хлопчатую бумагою архалук⁴⁹⁵. При этом было довольно забавно, как, махая в такт правыми руками и выкидывая их то вперед, то позади себя, шагали они, приседая и делая шаги слишком в полтора аршина [более 2 м]».

Тем немногим персидским командирам, которые обращали внимание на боевую подготовку своих войск, их обучение давалось нелегко, а то и недешево – при полном безразличии свыше:

«<Июля> 19. Юсуф-Хан-Спадар делал учение с пальбою.

- <Июля> 20. Шах его потребовал к себе.
- К чему была вчерашняя пальба?
- Для обучения войск вашего величества.
- Что она стоила?
- 2000 р. из моих собственных.
- Заплатить столько же шаху за то, что палили без его спросу»⁴⁹⁶.

5. Униформа и снаряжение пехоты

Униформа сарбазов к 1812–1813 гг. (согласно Друвилю) заключалась в однобортном⁴⁹⁷ мундире зеленого сукна с красными воротником и обшлагами и желтыми пуговицами. Мундир дополняли широкие белые



Регулярный солдат французского формирования (около 1812 г.). Иллюстрация из книги Г. Друвиля



Сарбазы. Фрагмент изображения В. И. Мошкова «Поражение персиян при Елисаветполе»

хлопчатобумажные панталоны и башмаки. Снаряжение белое кожаное. Зимой выдавалась каждому бурка.

Почему был выбран именно зеленый цвет, неясно – очевидно, позаимствован у российской армии (и здесь влияние дезертиров?), где тяжелая пехота с 1807 г. носила темно-зеленые мундиры (но двубортные!) с красными воротниками и обшлагами. Неясно, удалось ли Аббас-мирзе подобным образом реально переодеть все батальоны. Хотя зеленая расцветка мундиров действительно использовалась в регулярной пехоте⁴⁹⁸, другие источники подтверждают широкое разнообразие цветов обмундирования. Так, на сарбазах с двух персидских картин 1810-х гг. (смотри армии и битва при Султанабаде) обращает на себя внимание разнообразие серых, палевых (оба первых цвета, вполне возможно, передача грязно-белого колера полотна), зеленых или светло-синих брюк (заправленных в черные сапоги). Что любопытно – белых панталон у пехотинцев нет вообще, в отличие от артиллеристов. Мундирная палитра пехоты не менее красочна: светло-синие, темно-коричневые, зеленые (то есть темно-зеленые – поскольку этих солдат возглавляет англичанин, перед нами явно Шакакин-

ский батальон легкой пехоты Кристи), даже палевые; прикладной цвет (воротник и обшлага) красный (за исключением зеленых курток). Офицеры, что любопытно, постоянно отличаются цветом мундиров от подчиненных – например, в зеленом (воротник и обшлага красные, пуговицы белые, на груди золотые шнуры или петлицы), когда рядовые в темно-коричневом. Солдаты: белая амуниция (две перевязи), патронные сумы черные, кушаки белые. Музыканты: в красных мундирах (с красными воротниками и белыми обшлагами), белых кушаках и синих брюках или полностью в темно-синей форме (воротник и обшлага красные, обложенные белой тесьмой, «крыльца» мундирного цвета, обшитые белой же тесьмой; пуговицы золоченые), при белых кушаках; ремни белые; у барабанов обручи красные, корпуса желтые. Головной убор у всех единый – «национальная» шапка⁴⁹⁹.

Обмундирование сарбазов приняло английский характер, как только стали поступать материалы британского производства. «Сукно для обмундирования войск доставляла им английская Ост-Индская компания, по цене весьма высокой, – комментировал в 1817 г. П. Н. Ермолов. – Многие батальоны

одеты в красной цвет⁵⁰⁰, и так как покупка сукна у англичан, для Персиян сделалась очень тягостна, они заводят теперь собственные суконные фабрики; во ожидании которых донашиваются Англинские мундиры»⁵⁰¹. А. П. Ермолов с присущим ему едким сарказмом красноречиво высказался насчет коммерческой активности англичан: «Персияне по глупости не видят, что это не для ограждения их, но чтобы иметь средство продать выгодною ценою самое гадкое свое сукно и брак из оружия»⁵⁰².

Сарбазы сохранили национальные головные уборы – черная баранья шапка *кула* в виде усеченного конуса, с маленьким суконным донцем (как правило, красного цвета). Ее появление стало демонстрацией приверженности нормам ислама – необходимая уступка религиозным фанатикам, возмущавшимся тем, что одежда нового воинства очень похожа на военный костюм «неверного» народа⁵⁰³. Но солдат стали брить в соответствии с британским уставом. Однако офицеры и джанбазы сохраняли бороду⁵⁰⁴. Да и у сарбазов усы, *зюльфы* (большие локоны у висков) и наголо обритая голова с чубом придавали людям экзотичный вид. К 1817 г. «регулярные из числа их [войска] – артиллерия, конница и пехота... одеты в английском вкусе»⁵⁰⁵.

Эта униформа имела следующий вид: «Пехота Персидская одета в суконные куртки, по-



Ein Persischer Soldat 1830

Сарбаз. Рисунок 1830-х гг.

батальонно разных цветов, воротник и обшлага разного цвета с мундиром, шаровары широкие белой бумажной материи, [черные] сапоги на Европейский образец, на головах обыкновенные персидские бараньи шапки, рядовые сарбазы почти все бреют бороду, Джамбазы

Rank	Regiment of Foot				
	Battalion Company	Flank Company	Fusileers	Light Infantry	Rifles
Sergeant Major					
Colour Sergeant					
Sergeant					
Corporal					
Lance Corporal or Chosen man					

Унтер-офицерские знаки различия английской армии



Рядовой роты легкой пехоты 5-го пехотного полка британской армии. Гравюра 1815 г.

же все с бородами. [Черный] галстук носит кто хочет⁵⁰⁶... Векили [сержанты] имеют на рукавах, три суконные шеврона желтого цвета. Мубаширы [каптенармусы] имеют два шеврона, а Дахбаши [капралы] по одному⁵⁰⁷. Шинелей и ранцов, пехота не имеет⁵⁰⁸, а в холодное и дождливое время, сверх мундиров, надевает каждый, кто что хочет⁵⁰⁹. На поясе белый бумажный⁵¹⁰, шерстяной или шелковый кушак. Под куртку сарбаз обычно надевал национальный костюм – темный стеганный архалук (бешмет) и рубаху.

Цвет мундиров мог быть не только красным (обычно с синим/голубым прикладным цветом)⁵¹¹, но и синим или зеленым. Отчасти, видимо, это были изготовленные в самой Персии образцы, но скорее все это – привезенные

из Британии или из английского сукна⁵¹². Известно, что сарбазские батальоны при Елизаветполе были одеты «единообразно в синие куртки и белые панталоны». Однако не все восемнадцать батальонов, а только часть их – те, что в центре, поскольку, источник продолжает: «они явственно отличались от всей армии»⁵¹³. На изображениях из рукописи П. Н. Ермолова (1817 г.) и других иллюстрациях 1810-х гг. (прежде всего рисунок Р. Кер-Портера и альбом В. И. Машкова 1818 г.)⁵¹⁴ наличествуют зеленые (воротник, обшлага и погоны красные), синие (с желтыми воротником, погонами и обшлагами) и красные куртки (с синим/зеленым прикладным цветом). Впрочем, авторы не различали сарбазов и джанбазов, а ведь именно последние больше всего попадались на глаза участникам российского посольства в Персию. Сложно вывести общую тенденцию, но в 1820-х – начале 1830-х гг. персидская пехота, видимо, чаще всего «щеголяла» в синих или зеленых мундирах. Красный цвет предназначался для гвардии⁵¹⁵. Джанбазы тоже носили красное.

Покрой куртки – обычно однобортный на пуговицах (т. е. английский), но иногда и с тремя рядами пуговичек или с двумя. Фалды, на первый взгляд, отсутствовали. Отсюда и именование мундиров «куртками» или «шпенцерами» (спенсерами) в российских источниках. Отсутствие фалд, очевидно, персидская самодетельность (как и явно нашивные обшлага-клапаны) – у британских мундиров полы изначально имелись⁵¹⁶. Впрочем, не исключено, что фалды мундиров просто-напросто прятали в шаровары, как позднее писал Бларамберг. Английскую полковую тесьму, кстати, персы тоже должны были спарывать с мундиров. Но, видимо, не всегда и не сразу – Энегольм описывал сарбазские мундиры как «украшенные по швам и на груди наподобие Европейских гусар, желтыми шелковыми шнурами»⁵¹⁷.

На плечах мундира нередко присутствовали «крыльца» прикладного цвета, обшитые тесьмой. Снова перед нами указание на британские образцы, где эти наплечные украшения, мундирного цвета, служили отличием легких и гренадерских (т. н. фланговых) рот⁵¹⁸. Од-

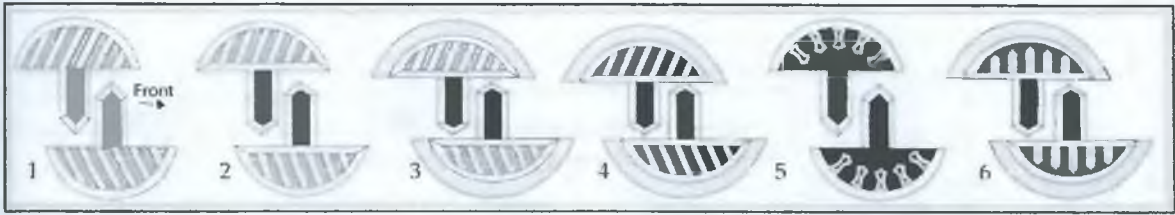

The different wings of the enlisted men. The early wings of a grenadier company (1) and those of a light company (2). The later wings with added fringe (3) and the blue wings of the 1st and 7th Regiments of Foot (4). The early wings of the grenadier company of the 1st Foot Guards (5) and the later variant of the light company of the Coldstream Foot Guards (6).

«Крыльца» на мундирах английской пехоты

нако у персов-сарбазов «крыльца» обычно без погон (хотя на английских мундирах обязательно сочетание обоих предметов), а погоны (если были) – без «крылец».

Ежегодно персидскому солдату выдавался полный комплект форменного платья. В идеале этого «весьма достаточно, для войск проживающих большею частью года в домах и употребляющих только военной свой наряд во время лагерей»⁵¹⁹. Но на деле «нет войск на свете, которые неопрятностью и неловкостью в одежде, могли бы сравниться с персидскими... О Мундирах смело можно сказать, что срок оным более года. Ибо изо всех войск, что мы здесь видели, не было ни на одном батальоне хороших мундиров и приметно, что сему время столько же причиною, как и неопрятность Персиян»⁵²⁰. Даже в одежде сарбазов гвардейского батальона, «которая довольно хороша (в особенности шапки), заметно небрежение. Амуниция не хороша и совсем не пригнана. Батальон, построенный по-английски в две шеренги, сформирован из рослых красивых людей... Солдаты почти все бриты»⁵²¹.

Исключения были редки: «Тогда прибыл к пленным пехотный дивизион сарбаз в парадной форме с заряженными ружьями с прикнутыми штыками и патронташами через правые плечи; они были подпоясаны белыми бумажной ткани кушаками; одеты в темно-синие куртки, в широкие шаровары, обтянутые внизу ноги на четверть от подошвы сапога; острые концы сапог торчали кверху; на голове круглые, меховые, кверху суженные с белым холщовым дном и на одной стороне заломанные черного барашкового курпея папачи; за поясами кинжалы. Дивизион пришел под начальством штаб-офицера с орденом Льва и Солнца в петлице на груди и до десяти лиц обер-офицеров; были также музыканты из барабанщиков и флейтчиков»⁵²².

Солдатское снаряжение напоминало британское – «у каждого был английский мушкет с клеймом Ост-Индской компании»⁵²³, и они носили двойные перевязи, с большой черной патронной сумой справа и штыком на левом боку, как у английских солдат». Мушкеты имели (иногда) штыки – «остроконечные и плоские,



Английские штыки и штыковые ножны

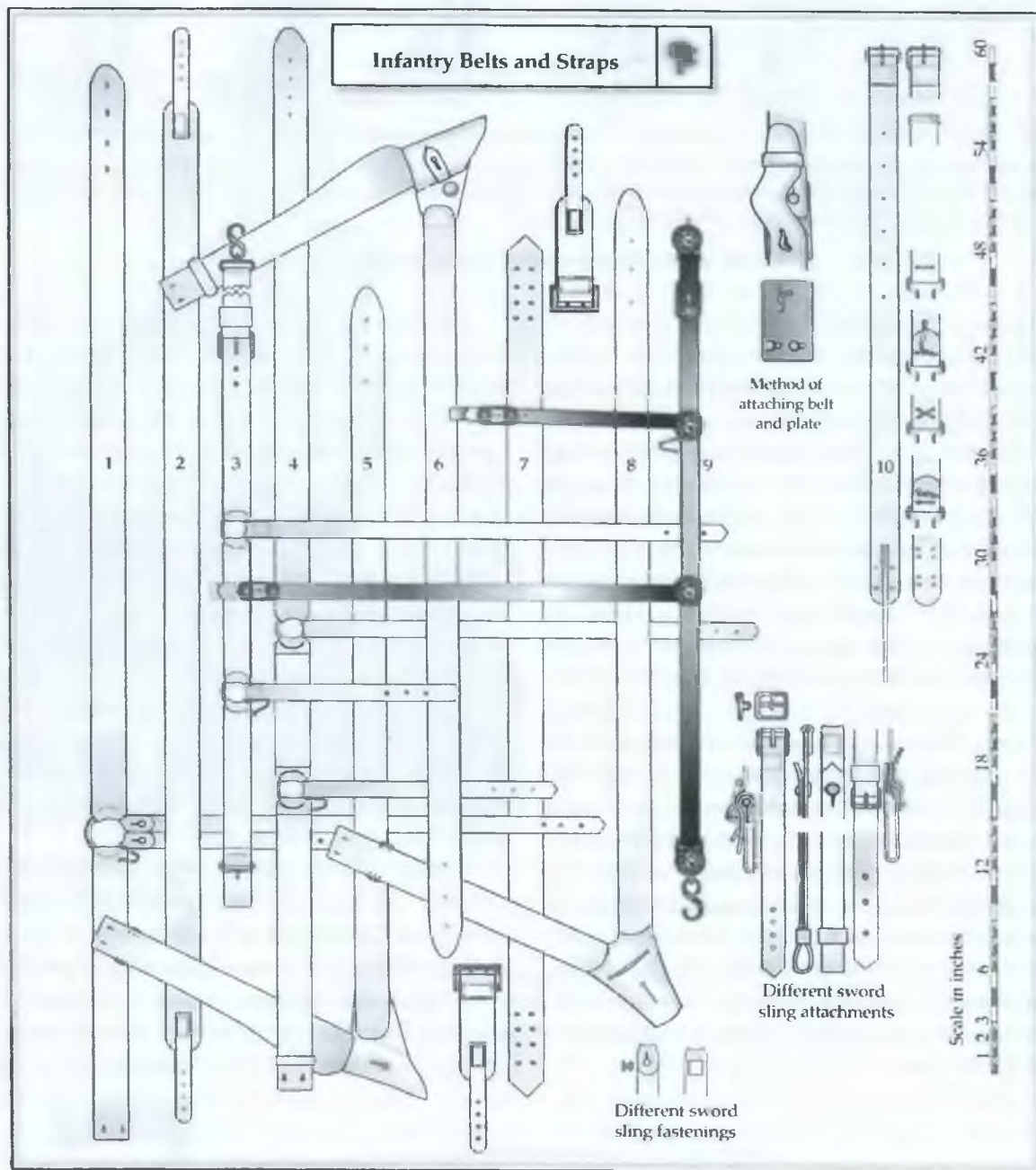

The belts and straps of the infantry. A two-piece shoulder strap with slings for a sword (1), a one-piece shoulder strap for the cartridge pouch used by infantry of the line (2) and a three piece sword belt worn by mounted officers and also adopted by light companies after 1796 (3). A three-piece shoulder belt with sword slings (4), the front view of a shoulder belt for the bayonet showing the frog (5) and a rear view showing the button and loop used to secure the bayonet to the jacket and cartridge pouch (6). The three-piece shoulder strap used by the foot guards to carry the cartridge pouch (7) and a shoulder belt with a frog for the sword (8). Dress belts of the type worn by mounted light company and light infantry officers (9) and a musket sling and the different forms of attachment used over the period (10), the rifles used a black sling.

Ремень и перевязи британской пехоты

наподобие английских». Но сабля или тесак отсутствовали, хотя «в иных батальонах позволяется рядовым носить кинжалы». «Ружья у регулярной пехоты не в большой чистоте и исправности. На каждого рядового во время войны, должно быть боевых сто патронов». Черная кожаная патронная сума, кроме перевязи, «укрепляется малым ремнем который идет кругом пояса». Второй ремень (через правое плечо) удерживал ножны от штыка. Цвет кожаного снаряжения был черный или белый, единый в батальоне, но «отличия же сие никакого не делает». Впрочем, гвардия, похоже, использовала белые ремни⁵²⁴.

Офицеры внешне отличались бородами, красными шелковыми поясными шарфами и эполетами британского типа, расшитыми серебряной или золотой бахромой. Офицерское оружие составляла кривая сабля. В ходе своей дипломатической миссии князь А. С. Меншиков, приобретя в Тифлисе золотые штаб-офицерские эполеты, вручил их в подарок сыновьям и племяннику Аббас-мирзы, служащим в гвардейском батальоне шах-задэ. Похоже, с этого времени распространение получали именно российские эполеты. Такого рода знаки различия потом встречались и среди рядовых офицеров. Так, капитан сарбазов Сергей Александров (армянин)⁵²⁵ во время осады Шуши (июль 1826 г.) разъезжал «в красном мундире, в эполетах и аксельбантах». Вне службы все персидские офицеры снимали свои солдатские мундиры и «носят всегда обыкновенное персидское платье». К 1834 г. получили распространение форменные офицерские сюртуки (*каба*; русские называли их *низам*), в цвет солдатских мундиров, а чаще красные, обшитые золотым галуном⁵²⁶.

На иностранных военных специалистов, разумеется, не распространялись даже те весьма условные требования, которыми руководствовались применительно к своему внешнему виду офицеры-персы. Джеймс Морье таким увидел Гаспара Друвиля в Тавризе в июле 1813 года: «Вообразите человека ростом шесть с половиной футов [почти 2 метра], с большим орлиным носом, усами до самых глаз, испуганным взглядом, большой остроконеч-



Офицер армии Аббас-мирзы.
Современная реконструкция

ной шляпой, огромной саблей и сапогами, которые можно услышать за лигу, и вы представите себе этого капитана Друвиля – и впрямь, портрет капитана Роландо у Жиль Блаза»⁵²⁷. «Офицеры Индийской Купеческой Компании, нанимающиеся у Персиян обучать войска, стояли пред фронтом. Некоторые в Английских мундирах, другие в одежде собственного изобретения и, в угождение Персиянам, в их овчинных шапках» (1817 г.). Первое обстоятельство всерьез задело Ермолова: «Они по крайней мере должны были снять мундиры своей нации, обязаны будучи их не бесчестить»⁵²⁸.

Другие иностранные инструкторы тоже носили униформу по своему выбору: «видели мы несколько человек, Французов и Итальянцев во фраках, с бараньими на головах шапками, вновь приехавших сюда искать фортуны и определиться в Персидскую службу». Француз Марше (Мерше)⁵²⁹ разгуливал «в красном гусарском мундире». Экзотичный внешний



Барабанцик,
солдат, офицер
и знамя сарбазов.
Рисунок из рукописи
П. Н. Ермолова. 1817 г.

вид англичанина Харта («Гартон», «генералиссимус персидской армии») приводится в процитированном выше тексте. Другой француз, Семино, в 1829 г. «щеголял в каком-то военном мундире, в штаб-офицерских эполетах и с Владимиром в петлице». На недоуменный вопрос собеседника, почему он, пожалованный (как находящийся в миссии Хосров-мирзы) незадолго до того в капитаны российским императором, носит «жирные» эполеты (положенные старшим чинам эполеты с густой бахромой), француз самодовольно признался: «Я капитан Империи, стало быть штаб-офицер королевства, какова Персия»⁵³⁰.

Костюм Генри Линдси («сахиб Ланзи») описан ниже в разделе об артиллерии. Однако когда в 1834 г. генерал-майор сэр Генри Бетюн вновь оказался в Персии и командовал персидскими войсками, его костюм отличался куда большей степенью вольности: «Сир-Генри превосходил ростом своим всех известных мне людей, даже Персидского Каймакама. Он умел объясняться по-Персидски, впрочем довольно плохо. Костюм его, как главнокомандующего, был собственного его изобретения, – мундир полу-Английский, полу-потешный, шитый золотом; генеральские эполеты, огромные ботфорты, белые панталоны, кирасирские перчатки, шляпа с галуном и с длинным белым пером, кривая сабля и золотые шпоры. В этом наряде он был уморителен. В его отряде находилось несколько Английских офицеров, одетых так же фантастически как и он»⁵³¹.

Персидские музыканты включали «барабанчиков, флейщиков и трубачей»⁵³²; первые хорошо бьют в барабан; но вторые, не имея от природы самых простых дарований в музыке, как-то понятия о мере, играют так, что с трудом можно было разобрать *God save the King*, который они насвистывали». Эту же мелодию играли, как и в России, при отдании чести караулами. Сами барабанщики и флейтисты, «одеты или в красные, или желтые мундиры, по швам [спины] и на рукавах [шевронами] нашита тесма, на шапках белые шнурки, с кис[т]ью, висящею на правое плечо» (плюс тесьма на груди петлицами)⁵³³.

Находясь в персидском военном лагере, Фрейзер как-то утром вскочил при звуках «полкового оркестра, игравшего английские марши и шотландские мелодии... Представьте мои ощущения, признав “*Cease, rude Boreas*”, шотландскую мелодию для трубы, и несколько риллов и быстрых па, сыгранных персидскими флейтистами в... туркменской пустыне...»⁵³⁴. Спустя несколько лет русский путешественник констатировал: «Военная музыка... с некоторого времени значительно поправилась. Существовая лет 20-ть, со времен Аббаса Мирзы, выписавшего для нее из Европы все духовые инструменты, она до сих пор оставалась в забвении, никто ею не занимался; все инструменты попортились, а новых не покупали; сами музыканты перевелись, вновь же набранные, самоучки, не знают никаких правил музыки!»⁵³⁵.

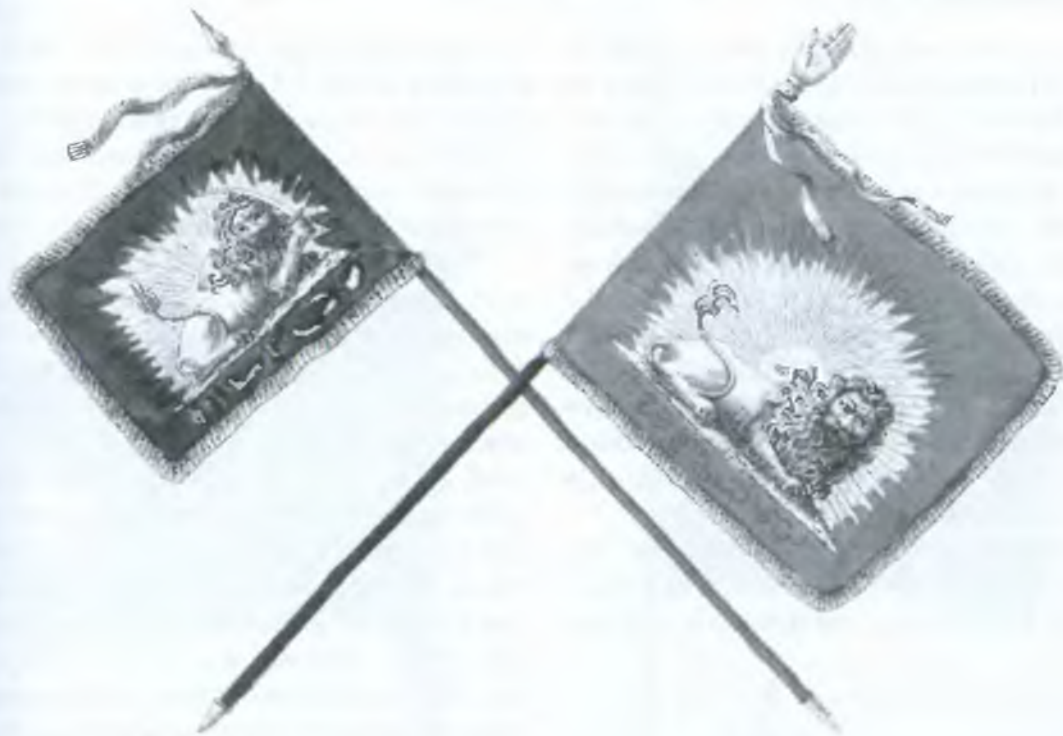

**6. Военская символика:
знамена и награды**

*Персидские знамя и штандарт
регулярных войск.
Иллюстрация из книги Г. Друвиля*

«Большой шелковый флаг, а точнее – штандарт Персии», личное знамя шаха, по словам Х. Джонса, имело зеленое полотнище. Посредине вышивалась эмблема – лев и солнце. Знамя несли посредине шахского военного оркестра, а по флангам водружали два зеленых шелковых знамени без символики. Над шахской конной гвардией развевались такие же знамена, но из малинового шелка⁵³⁶.

Создав регулярную армию, за образец для ее знамен персы определенно взяли наполеоновскую Францию – разумеется, со своей, шитской спецификой. «В каждом батальоне одно знамя (по-персидски Алям, по-турецки Байрах). На верху вместо копья, серебряная рука, изображающая руку Алиеву, зятя Магометова. На полотне Герб Персидской – Солнце и Лев»⁵³⁷.

Судя по описаниям трофеев 1826–1827 гг., знамена регулярной пехоты имели вид шелковых малиновых прямоугольных полотнищ. По их углам с обеих сторон надписи (цитаты из Корана, в переводе начала XX в.): «Во имя Аллаха Милостивого, Милосердного!»; «Мы даровали тебе явную великую победу»; «И еще для вас



*Персидское знамя, взятое при Аспандузе
(по Геккелю)*

другая милость, которую вы любите: помощь от Аллаха и близкая победа, благом которой вы будете наслаждаться. Обрадуй верующих этим воздаянием!». В середине знамени большая шелковая квадратная вставка (с обеих сторон полотнища). Там изображен золотыми красками большой лежащий лев, держащий в правой лапе обнаженный меч (меч Али, *Зул-факар*). Над львом золотое восходящее солнце. В верхнем углу шахский вензель («Султан, сын султана, Фатх-Али-шах из Каджаров») и иногда дата («1234 г. хиджры [1818 г. от Р. Х.]»). В нижнем углу, подо львом, номер полка (например «Шестой полк победоносных воинств»).

Полковые отличия следующие (по трофейным знаменам Второй персидской войны): 1-й, 2-й и 3-й полки – навершием древка слу-

жит высеребренная металлическая кисть руки («рука Али»); 4-й, 7-й и 11-й полки – кисть руки и ленты (видимо, из белой тафты с золотой бахромой, как их описывал Друвиль); 5-й полк – медный позолоченный большой наконечник (!) и ленты; 6-й полк – кисть руки⁵³⁸.

Трофеи Асландуза и Ленкорани (по А. И. Геккелю) выглядели сходно: шелковое малиновое полотнище (в одном случае длина 145 см, ширина 159 см, во втором – 135 и 161 см соответственно). Посредине – большой белый квадрат. «В квадрате изображен масляной краской золотой лев, держащий в руках саблю; из-за льва выходит нарисованное золотом солнце с лучами. Надписи, также золотом, сделаны на голубых полях [картушах] и помещены над львом, под ним, а также и в углах знамени. На древке – жестяная рука, длиною 40 см, а под нею белая тафтяная повязка с кисточками на концах». Второе знамя отличается тем, что солнце находится в верхнем углу квадрата, а вместо кисти навершием древка служит острие⁵³⁹.

Благодаря описанию из фонда Особенной канцелярии МВД, мы можем больше узнать о трофейных знаменах, «приобретенных» «при взятии штурмом крепости Ленкорани 31 декабря 1812 года и в сражениях тому предшествовавших».

№ 108: большое шелковой материи знамя. Внутри белый квадрат, углы малиновые. На квадрате изображен желтый барс [лев], держащий в лапе саблю, из-за него выходит половина рисованного золотом солнца с лучами. Надписи над барсом и под ним, а равно на углах знамени – золотые на голубом фоне. Навершие древка – жестяная рука, а под оною белая тафтяная повязка с кисточками на концах. Возле повязки висят на серебряных шнурах четыре больших серебряных же кисти.

№ 109: точно такое же новое знамя, как и № 108. Надписи в углах – белые на голубом фоне, на белом же квадрате – красные надписи на голубом поле.

№ 110: такое же знамя, как предыдущие, но старее, а вместо жестяной руки имеет такую же на шару пику. Надписи на углах и на квадрате – белые на голубом фоне.

№ 111: как предшествующие. На квадрате надпись голубая сделана на красном поле, а на



Знаменный сержант батальонной роты британской пехоты. Гравюра 1815 г.



Персидское знамя –
трофей 1812 г. (по Геккелю)

углах – белая на голубом фоне. На древке жестяная пика.

№ 112: такое же, как предшествующие, только с тою разницею, что солнце не из-за барса показывается, а над ним сверху находится. Слова вышиты токмо по углам золотою тесемкою. На древке жестяная рука.

№ 113: такое же, как №№ 108–111. Надписи в квадрате голубые на красном поле, а по углам белые на голубом фоне. На древке жестяная рука, под которой зеленой тафты повязка с серебряной на концах бахромой и с четырьмя довольно большими серебряными кистями на таких же шнурах, только перевитых золотом.

№ 114: как № 112, с тою разницею, что вверху и внизу барса имеются голубые надписи на золотых полях. На древке жестяная пика⁵⁴⁰.

Друвиль, Беланже и Бларамберг сообщали только о красных знаменах (с серебряной рукой Али на древке) в пехоте 1810–1830-х гг. Но при Елизаветполе у персидской пехоты⁵⁴¹ (джанбазы?) были взяты три белых знамени с гербом (солнце надо львом); на верху каждого древ-



Персидское знамя,
взятое при Асландузе (по Геккелю)

ка – кисть руки. На персидской картине битвы при Султанабаде (около 1815–1816 г.) у сарбазов на знаменах центральный фрагмент белый (в нем лев с саблей в лапе и восходящее солнце над его спиной золотом), в углах картуши с надписями. В регулярной кавалерии Друвиля штандарты были поменьше знамен, синего цвета, с персидским гербом. Но вместо руки на древке штандарта красовался позолоченный наконечник копья. Наконеч, на иллюстрации из книги Коцебу у канонира замбуреков прямоугольный розовый флаг с желтой эмблемой (лев и солнце) в белом круге в центре⁵⁴².

Также у пехоты «во всякой роте имеются небольшие значки». Назначение их было сходно с русскими жалонерными значками: «более для Алиньемана и Поен-Девью», т. е. выравнивания линии при перестроениях⁵⁴³.

Как писал Малькольм, «эмблема Льва и Солнца – на всех знаменах, выданных недавно образованным регулярным пехотным частям. Их жалуют полкам с великой пышностью. Мулла, или священник, присутствует



Знак и звезда ордена Солнца, пожалованного Наполеону I

Знак и звезда ордена Солнца, пожалованного Талейрану

и взывает о божественном благословении для них». Друвиль уточнил, что знамена освящал первосвященник «в присутствии всей армии, которая нарочно была для того собрана»⁵⁴⁴.

Существовала система **награждений** за воинские отличия. Традиционно это могли быть похвала самого шаха, награда деньгами или ценностями, титулом или чином. С начала XIX в. по европейскому образцу в списке наград появляются ордена и медали.

Фатх-Али-шах учредил (вероятно, по примеру Селима III и его ордена Красного Полумесяца, а также Наполеона I и ордена Почетного легиона)⁵⁴⁵ орден Солнца (или Восходящего Солнца). Им наградили членов миссии Гардана (декабрь 1807 г.)⁵⁴⁶. Судя по заявлению барона О. А. де Нерсиа, орден Солнца имел три степени, с лентой малинового (2-я степень, для

офицеров) или голубого (3-я степень, для унтер-офицеров – инструкторов) цвета. Первую степень получил сам Гардан – «покрытый эмалью [золотой] знак [восьмиконечная звезда], отделанный алмазами, и широкая [красная] лента, украшенная мелким жемчугом». На ордене надпись «Знак благоволения от государя, любящего своих друзей. Фатх-Али-шах, владыка, рассеивающий своих врагов и уничтожающий их»⁵⁴⁷.

Около 1810 г. эту награду сменила новая версия – орден Льва и Солнца. Первыми им наградили британцев⁵⁴⁸. Потом его жаловали и военным, и гражданским лицам, подданным шаха, но чаще всего иностранцам⁵⁴⁹. Внешний вид: от центрального медальона в золоте (заклучавшего изображение восходящего солнца за лежащей фигурой льва) исходили восемь лучей. Орденская лента сначала была пунцовая, затем оран-



Звезда, ожерелье и знак ордена Льва и Солнца, пожалованного сэру Джону Макдональду (1828)

жевая, но к 1812–1813 гг. шах остановился на зеленом цвете⁵⁵⁰. Малькольм и Друвиль утверждают, что наследный принц учредил несколько степеней ордена для награждения военных, отличившихся в войне с русскими. Это были серебряная медаль (для нижних чинов); золотая медаль (прапорщики); малый орден; собственно орден Льва и Солнца (с алмазами). Но речь идет об особых наградах для солдат и офицеров (которыми их обладатели «очень горды»), а не о классах одного и того же ордена⁵⁵¹.

А. Дюпре описывал медали уже около 1808 г.: «Принц, чтобы ободрить и воодушевить солдата, распределяет несколько наград. Это простая медаль без надписи, диаметром где-то с дюйм, представляющая (только на одной стороне) льва, несущего на спине солнце. Офицеры получают ее золотую, солдаты – се-

Медаль за Храбрость



Медаль за храбрость.

Рисунок 1827 г. из рукописи И. В. Романуса



Медаль за отвагу, выдаваемая Аббас-мирзой

ребряную»⁵⁵². Очевидно, именно эти «золотые медали ордена «Льва и Солнца» и получили туземные чины кавалерии и конной артиллерии Мадрасской армии, состоявшие при посольстве в Персии и вернувшиеся в 1812 г. в Индию⁵⁵³.

Известно, что Аббас-мирза выдавал награду (орден) за военную отвагу (*Серферли*): восьмиконечная звезда несла стих из Корана на лицевой стороне и, видимо, изумруд вместе с составленным по случаю двустишием – на обратной стороне; лента красная⁵⁵⁴. Наконец, учреждена была в ходе второй войны с Россией (1827 г.)⁵⁵⁵ медаль за храбрость. Ее отливали из недорогого металла, хотя есть упоминания о золоте как материале, а один из сохранившихся образцов – серебряный. На лицевой стороне лежащий на фоне восходящего солнца лев с открытой пастью, под ними аллегорические стихи в честь Аббас-мирзы. На реверсе медали надпись, удостоверяющая, что носитель медали «сходен с тигром, уничтожающим неприятелей своего царя»⁵⁵⁶.

7. Русские дезертиры на персидской службе

Выше мы отмечали, что беглецы из российской армии на Кавказе стали первыми учителями иранцев в военном деле. Но персы нашли еще лучшее применение перебежчикам из армии противника. «Русские, – говорил Аббас-мирза, – соседи и враги наши; рано или поздно война с ними неизбежна, а потому нам (лучше) ближе знакомиться с их боевым учением, чем с учением англичан»⁵⁵⁷. В силу этих соображений персидское правительство, «зная храбрость русских солдат»⁵⁵⁸, всегда охотно принимало («с великими выгодами») в свои войска русских дезертиров, бежавших из кавказских полков, «изменив присяге и отечеству».

Так, например, из отряда полковника П. М. Карягина в июне 1805 г. передались персам⁵⁵⁹ обер-офицер (тридцатилетний поручик 17-го егерского полка Емельян Корнилович Лисенко), четыре унтер-офицера и 53 рядовых. «Это было настолько позорное событие в истории русской армии, что отечественные военные историки впоследствии отказывали поручику Лисенко в русском происхождении и считали его “французским шпионом”»⁵⁶⁰. Случай с Лисенко, по словам участника войны на Кавказе, был известен «каждому солдату»⁵⁶¹.

Источником легенды об «иностранце» стали воспоминания некоего офицера отряда Карягина, которого сначала ошибочно посчитали П. А. Ладинским. До нас эти мемуары, впрочем, дошли только в записи их пересказа, т. е. из третьих рук⁵⁶². Если вкратце: посланный с командой (три унтер-офицера и 35 рядовых) на ночную фуражировку в селение верстах в пяти от лагеря офицер неожиданно передался к неприятелю. Заведенные им в засаду солдаты (получившие приказ оставить ружья и не выставлять караулов) были внезапно атакованы и перебиты. Только фельдфебель с унтер-офицером и четырьмя рядовыми возвратились к отряду, все израненные (трое – смертельно). Самого офицера рассказчик охарактеризовал следующим образом: «Он был иностранец, Бог знает какой нации, по-русски изъяснялся очень дурно и по-немецки также довольно плохо: мы подозревали, что он переkreщенный жид; словом он принадлежал к сословию таких людей, которых Бог знает как назвать по-русски; по-фран-

цузским шпионом»⁵⁶⁰. Случай с Лисенко, по словам участника войны на Кавказе, был известен «каждому солдату»⁵⁶¹. Источником легенды об «иностранце» стали воспоминания некоего офицера отряда Карягина, которого сначала ошибочно посчитали П. А. Ладинским. До нас эти мемуары, впрочем, дошли только в записи их пересказа, т. е. из третьих рук⁵⁶². Если вкратце: посланный с командой (три унтер-офицера и 35 рядовых) на ночную фуражировку в селение верстах в пяти от лагеря офицер неожиданно передался к неприятелю. Заведенные им в засаду солдаты (получившие приказ оставить ружья и не выставлять караулов) были внезапно атакованы и перебиты. Только фельдфебель с унтер-офицером и четырьмя рядовыми возвратились к отряду, все израненные (трое – смертельно). Самого офицера рассказчик охарактеризовал следующим образом: «Он был иностранец, Бог знает какой нации, по-русски изъяснялся очень дурно и по-немецки также довольно плохо: мы подозревали, что он переkreщенный жид; словом он принадлежал к сословию таких людей, которых Бог знает как назвать по-русски; по-фран-



Русские дезертиры на службе у Персии. Рисунок Ф. Коломбари. Около 1837 г.

цузски *aventurier* [*авантюрист*]... Впоследствии, по перехваченной переписке, оказалось, что этот изменник офицер был действительно один из многих шпионов, отправленных Французами в начале 1805 года, в Персию и Грузию».

Известный историк русской армии В. А. Потто, уверенный не в преднамеренной измене Лисенко, а допущенной им «роковой беспечности», и не зная о дальнейшей его судьбе (служба персам), полагал данное известие «может быть, более достоверным»⁵⁶³. На самом деле перед нами явный вымысел. Рапорт Карягина ясно дает понять, что Лисенко покинул свой пост в мечети⁵⁶⁴ в 16.00 27 июня (ст. ст.) вместе с подчиненным ему стрелковым пикетом. Тучков в своих процитированных выше мемуарах, хотя и путается с датой события (описывая бой 24 июня 1804 г., Тучков сообщает о случае с Лисенко, как о произошедшем «недавно»), численностью дезертиров («не более 80 человек») и фамилией «героя» (поручик Носенко-Белецкий), не ошибается с обстоятельствами предательства: «Получив от полковника приказание занять одну высоту бывшую впереди, вышел из линии, пошел прямо и отдался со всей своей ротой неприятелю. Там приняли его с великими выгодами».

Из документов следует, что офицер-дезертир происходил «из дворян Малороссийской губернии города Хорола». Он находился в службе (юнкером) с 1801 г. и в офицерских чинах состоял с сентября следующего года. Согласно послужному списку, Лисенко был грамотен, но языков, кроме русского, не знал. К 1804 г. он был уже поручиком и отличился при штурме Гянджи, где «кидался во все опасности и повергал сопротивляющихся неприятелей». За это Лисенко был представлен к ордену Св. Анны 3-го класса. А за три дня до побега Емельян Корнилович вновь проявил себя в бою с теми же персами на Аскарани, командуя вооруженными штуцерами стрелками. Вместе с Лисенко ушли к Аббас-мирзе три унтер-офицера 17-го егерского полка, 30 егерей и три мушкетера Тифлисского полка. С наступлением ночи перебежали к персам еще один мушкетерский унтер-офицер, 9 егерей и 9 мушкетеров (согласно рапорту Карягина

от 28 июня). Однако из итоговой ведомости о потерях отряда (за 18 июля) следует, что общее число дезертиров и перебежчиков равнялось 58: 17-го егерского полка три унтер-офицера и 42 рядовых, Тифлисского мушкетерского полка унтер-офицер и 11 рядовых. Интересно, что никто из артиллеристов не последовал примеру пехотинцев.

Дореволюционный военный историк выдвинул предположение, что «Лисенку соблазнили какие-либо слухи о щедрости Аббас-Мирзы». Однако под вопросом остаются побудительные мотивы столь массового перехода к противнику его подчиненных⁵⁶⁵. А ведь вместе с поручиком, либо позднее, следуя его примеру, бежала в общей сложности далеко не малая часть русского отряда (в котором было всего 493 чел. к началу кампании). «Сие приключение сколько ободрило неприятеля, столько напротив навело уныние на солдат», — читаем в рапорте Карягина князю Цицианову⁵⁶⁶.

Действительно, русские, вступившие в иранскую армию, пользовались особым расположением Аббас-мирзы. Шах-задэ вообще «старался переманивать на персидскую службу офицеров разными посулами» и был с пленными «очень человечен»⁵⁶⁷, хотя за каждую русскую голову предлагал премию. Впрочем, по сравнению с другими персидскими «полководцами» Аббас-мирза действительно прямо-таки выделялся своей гуманностью. Англичанин передает рассказ курдского вождя о том, как принц Мухаммад-Али-мирза из Керманшаха при вторжении в Грузию (речь о набеге 1809 г.) похоронил заживо пленного русского солдата. Солдат отказался отвечать принцу на допросе, а потом дважды отверг предложение принять ислам, чтобы избежать смерти. Рассказчик-курд прямо заявлял, что этот солдат был «отважнейшим человеком, которого я когда-либо знал». Слушатель же признался читателям в мысли о том, что «если бы я командовал русской армией и когда-нибудь взял принца в плен, то безошибочно вздернул бы его светлость на первом попавшемся суку»⁵⁶⁸.

«Тяжелое время интенсивного соперничества между Россией и Ираном рождало своих

героев и антигероев»⁵⁶⁹. Среди беглецов в Персию оказался еще в 1802 г. штаб-трубач Нижегородского⁵⁷⁰ драгунского полка вахмистр Самсон Яковлевич Макинцев (1780–1849)⁵⁷¹. Самсон не был ни первым, ни последним дезертиром к восточным врагам России. Например, генерал-майор Несветаев, взяв штурмом персидское укрепление Гечи, обнаружил там беглого рядового Саратовского мушкетерского полка Абдул-Кирея Надоржина (ноябрь 1805 г.)⁵⁷². Но именно талантам Макинцева Персия была обязана преобразованием аморфной массы индивидуальных перебежчиков в единое и весьма боеспособное воинское формирование, ставшее на многие годы элитой иранской армии.

Как человек военный, Самсон Яковлевич посвятил всю жизнь именно армейской карьере. Иной жизни он не представлял. Стремление же расти по службе, возможно, лучше всего объясняет его побег. Зная, что в российской армии он сможет добиться немногого, но мечтая об офицерстве, драгунский вахмистр рассчитывал на быстрое продвижение в чинах в армии иностранной. Поступив к персам на военную службу и обратив на себя внимание Аббас-мирзы, Макинцев, «по приказанию его, был зачислен наибом (прапорщиком) [точнее, лейтенантом] в Эриванский полк, состоявший тогда под командой сартиба (генерал-майора) Мамед-хана. Недолго спустя Самсон был пожалован в чин султана (капитана)». К сожалению, неясно, когда именно это произошло, и что именно следует понимать под процитированными словами Ад. П. Берже об Эриванском «полку»? Но, по всей вероятности, речь уже идет о регулярных войсках. Тогда начало карьеры Макинцева можно отнести к 1808 г.

Самсон, «будучи одарен от природы сметливым умом и твердою волею», «скоро понял выгоду, которую может извлечь из своих соотечественников, находившихся тогда в Персии, и много содействовал к составлению из них особого батальона Персидских регулярных войск, который поступил под его управление»⁵⁷³. Собрав в свою часть около 150 соотечественников⁵⁷⁴, Макинцев «не мог не обратиться на себя внимания Аббас-мирзы, который

на смотру, произведенном полку в Тавризе, до того остался доволен обмундировкою и выправкою дезертиров, что пожаловал его майорским чином»⁵⁷⁵.

Из записок участника посольства Гардана следует, что 7 ноября (н. ст.) 1807 г. французов, въехавших в город Хой, приветствовали «200 персидских солдат, организованных на русский манер майором этой же нации». «Русские майор и несколько солдат на службе Персии» участвовали в погребении на городском армянском кладбище внезапно скончавшегося лейтенанта Бернара из состава посольства⁵⁷⁶. Конечно, расстояние от Эривани до Хоя значительное. Но Берже побывал в Персии только в 1850-х гг., а написал свою статью еще позже, так что вполне могла произойти ошибка с местом развития карьеры Самсона. (Вариант: сначала в Эривани, потом в Хое и наконец в Тебризе.) С другой стороны, Танкуань не назвал имени майора. Идет ли речь о Макинцеве? Насколько можно судить, других кандидатур нет – Лисенко состоял при Аббас-мирзе, Кочнев дезертировал в следующем году. Однако, к примеру, поручик 17-го егерского полка Николай Иванович Докукин (из дворян Воронежской губернии, в службе с июня 1801 г.) исключен из списков бежавшим 26 апреля (ст. ст.) 1808 г.⁵⁷⁷ Вполне возможно, что тщательное изучение офицерских списков других полков обнаружит и других дезертиров, а персы вполне могли жаловать им свои чины.

Кроме того, уже к началу 1807 г. у наследного принца имелась своя «образцово-инструкторская» Русская рота в Тавризе под началом Лисенко. Сам офицер, предположительно, был убит при разгроме персов на Араксе под Мигри в 1810 г. А наличие такой роты доказывает записка побывавшего на приеме у Аббас-мирзы в Тавризе адъютанта Гудовича майора Степанова (4(16).I.1807 г.). «Посмотрел на Лисенка и наших солдат, в ружье стоявших, до ста человек, в тонких мундирах, – докладывал Степанов. – Шах-зада [Аббас-мирза] невероятно хорошо их содержит и любит ими»⁵⁷⁸. «Известно, что на службе у Баба-хана [шаха] есть рота, образованная из русских дезертиров, во главе с офицером», – отмечалось в записке

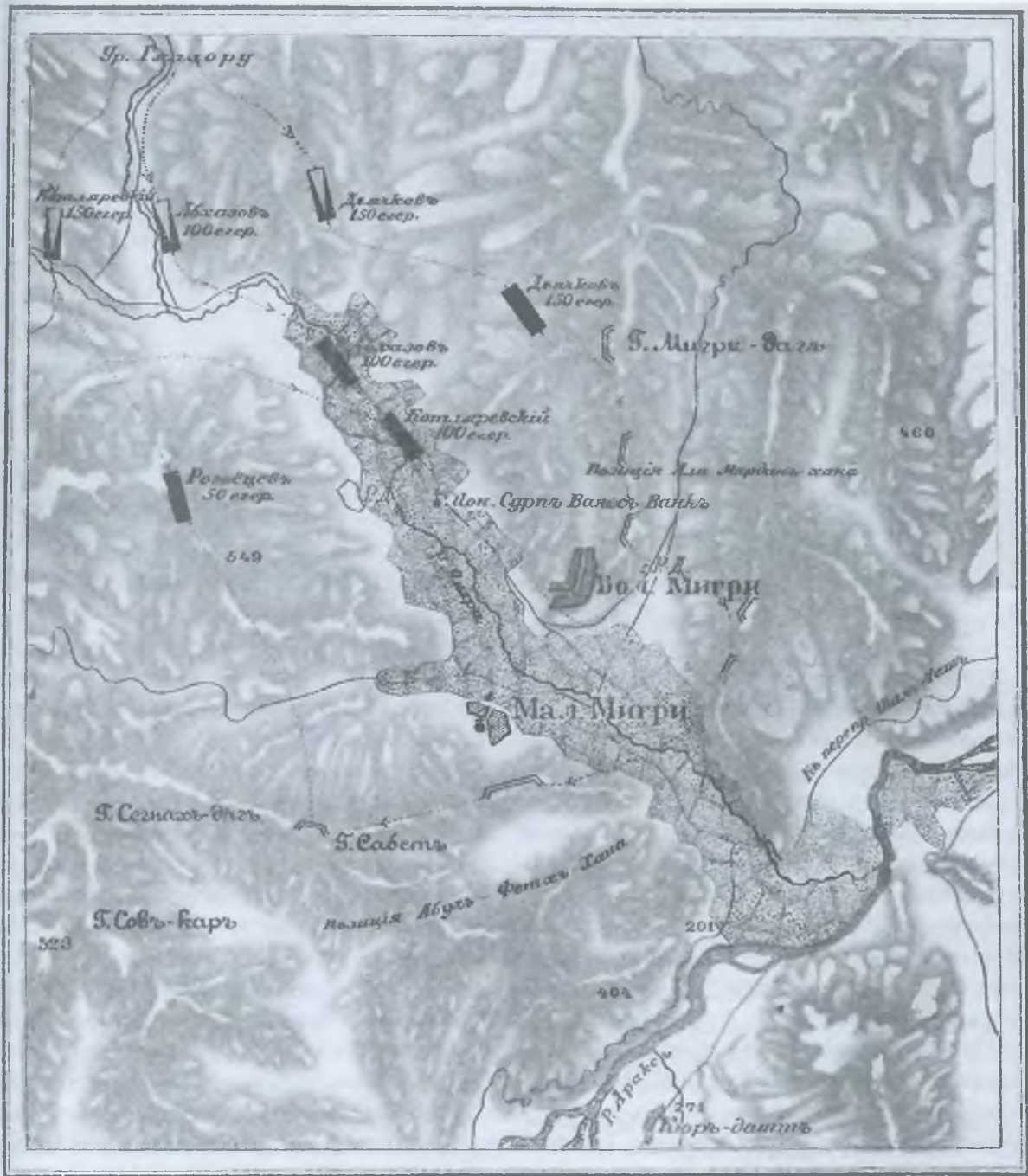

 Первое разпределение войскъ по колоннамъ 14^{го} июня

 Второе » » 8^й день штурма 15^{го} июня

 Персидскія батареи (5 на лѣвѣмъ берегу и 2 на прав.)

План штурма крепости Мигри (1810)



Мухаммад-Бакир. Фатх-Али-шах на охоте

С. М. Броневского за ноябрь 1808 г.⁵⁷⁹ Упомянутый здесь «офицер», скорее всего, поручик Лисенко, а не вахмистр Макинцев. Ведь отечественные авторы обязательно подчеркивали невысокое унтер-офицерское звание командира дезертирской части. Даже когда Макинцев дослужился до полковника (*сарханга*), а потом и генерала, русские источники в 1826–1829 гг. именовали Самсона Яковлевича всего лишь майором. (К тому времени Макинцев был возведен в ханское достоинство, так что его называли *Самсон-хан*.)

Пример Макинцева или Лисенко – крайне редкий⁵⁸⁰, но все же не уникальный. Известно, что вместе с французом (инженерный капитан Вердье) Эриванскую крепость в 1808 г. укреплял «по всем европейским военным правилам» «бежавший подполковник Кочнев». Он был комендантом Елизаветполя и дезертировал в Эривань перед походом Гудовича⁵⁸¹. Участник посольства 1817 г. на кладбище в Тебризе увидел могилу «Тифлисского мушкетерского полка Майора *Наума Кочнева*... Гонение рока, или бедственный случай был причиною, что он, стараясь ускользнуть от преследования, бежал в Персию, яко соседнее Го-

сударство. Впоследствии, принужден будучи вступить в Персидскую службу, был он уважаем, как хороший Офицер, и употребляем в делах против племен, нередко восстающих в Персии друг на друга: никогда однакож не обращал он оружия против своего отечества, не взирая на сильные убеждения и настояния Правительства... и старался каким-нибудь случаем, опять возвратиться в отечество, на что и предпринял некоторые покушения. Персияне, узнав о таковых его поисках, решились отомстить ему; и, употребив при постройке некоего моста, сбросили его в воду»⁵⁸².

Рассказ этот находит неожиданное подтверждение в записках служащего Ост-индской компании Р.К. Мани, посетившего Персию в 1824–1825 гг. По его словам, русский офицер пользовался значительным доверием Аббас-мирзы, который пожаловал его ханским титулом. Но офицер, проведя в стране несколько лет, возжаждал возвратиться на родину. Принц в конце концов уступил его просьбам, но при этом заявил, что желает должным образом вознаградить офицера за службу. Для чего тому следует отправиться в Марагу и вытребовать причитающиеся ему деньги у наместника.

Одновременно этот наместник получил приказ разделаться с русским. Перед городом последнего встретил у реки старший сын наместника со свитой. Офицера убедили отправиться на дружескую прогулку по речному острову, где вероломно зарезали. В Тавризe распустили слух, что офицер утонул, гроб доставили с военными почестями в город и поставили в армянской церкви. Капитан Харт, хорошо зная принца и заподозрив неладное, с помощью доктора Кормика убедился в том, что русский офицер погиб насильственной смертью, о чем и объявил Аббас-мирзе. Принц, впрочем, отшутился, поклявшись, что прикажет расследовать дело. Ничего из этого обещания, разумеется, не вышло⁵⁸³. Еще один европеец приводит историю убийства Кочнева, тоже не называя его имени. Согласно этой версии, русский офицер, чем-то оскорбивший Аббас-мирзу, получил от наместника провинции приглашение на охоту. Наместнику же принц приказал прикончить гостя. Когда оба мирно рыбачили у речки, слуга наместника, следуя указаниям господина, попросил у офицера его нож. Спустя мгновение офицер был убит собственным оружием⁵⁸⁴.

Есть и другие отзывы о деятельности Кочнева, доказывающие, что экс-подполковник не был столь уж невинной жертвой обстоятельств: «он предупредил персиян о нашем вторжении [в Эриванское ханство] и передал им все планы, неизвестно каким путем добытые из штаба Гудовича». Позднее Кочнев участвовал в военных действиях на стороне иранцев. Так, в бою под Мигри (5(17).VII.1810 г.), по словам пленных дезертиров, в персидских войсках находились «наши» беглецы Кочнев и Лисенко. Генерал Ртищев 1(13).XII.1812 г. предупреждал Котляревского, что, «по точным известиям» (показания пленных сарбазов), «изменники Кочнев и Лисенко командуют там [в Талышинском ханстве] неприятельскими войсками и имеют в руках своих Ленкоранскую крепость»⁵⁸⁵.

Приток дезертиров значительно усилился в ходе неудачного Эриванского похода Гудовича. Побег «к стыду всего воинства умножились», – констатировал приказ при пароле



План осады и штурма Эриванской крепости (1808)

1(13).XII.1808 г.⁵⁸⁶ Это указание подтверждается свидетельством персидского хрониста: «Много русских пехотинцев перебежало в лагерь Принца»⁵⁸⁷.

«Само собою разумеется, что русский солдат, хотя и преступный и бежавший из своего отечества по разгулу или своеволию, был несравненно способнее к отправлению обязанностей регулярной военной службы, чем ле-

нивый Персиянин, не понимавший ни пользы дисциплины, ни необходимости подчиниться ей; и потому, не трудно угадать, что наши перебежчики приобрели в короткое время доверие и внимание персидского правительства... выгоды, которые они не только сохранили, но и увеличили смелостью и сметкою, свойственными в такой степени русскому человеку»⁵⁸⁸.

Побывавший в Тавризе путешественник, отметив размещение дезертиров в казармах при дворце принца, был поражен многочисленностью беглецов из русской армии к персам (март 1809 г.)⁵⁸⁹. Немногим ранее, когда численность дезертиров достигла уровня половины личного состава Эриванского полка, Аббас-мирза (добавив Русскую роту Лисенко?) перевел их в Тебриз. Там он образовал из них отдельный батальон (под началом Самсон-хана) в составе своей гвардии⁵⁹⁰. Наименовали его *Багадеран* (или Бехадыран, точнее – *Бахадуран*, *bahādorān*), «Богатырский» («храбрецы»; «герои»), т. е., по европейским понятиям, гренадерский. Вторым названием части – после того как часть дезертиров стала принимать ислам – было «Йенги мусульман», «Новые мусульмане»⁵⁹¹. Если верить Ад. П. Берже, причиной решения принца стало то, что «Самсон-хан снискал особенное уважение своих единоверцев, которые на вторичном смотре громко стали выражать перед Аббас-мирзой неудовольствие против своего командира Мамед-хана, ни по вере, ни по языку ими нетерпимого, и открыто просить о назначении начальником их Самсон-хана, с производством его в серхенги (полковники). Аббас-мирза, хорошо понимавший силу и нравственное влияние Самсон-хана на его соотечественников, от которых много мог ожидать в будущем, поспешил исполнить просьбу дезертиров...».

Пополнялся батальон за счет дезертиров, вербовки иранских христиан (армян и ассирийцев), а также пленных. К счастью для персов, начало 1812 года ознаменовалось их единственным за всю войну сколько-нибудь заметным успехом в полевом сражении на территории Карабаха.

Информация к размышлению:
о числе пленных
в первую Персидскую войну

Всего у неприятеля оказалось за 1804–1812 гг. нижних чинов 733 (считая 57 дезертиров 1805 года, 510 пленных в 1812 г. и потери в пограничных столкновениях с турками) и офицеров 10⁵⁹² (дезертир Лисенко, прапорщик Платковский Нарвского драгунского полка в том же 1805 г. и восемь человек в 1812 г.). Несложно убедиться, что львиная доля потерь приходится как раз на столь памятный для российской истории 1812 год⁵⁹³.

Возвращаясь к персидской победе 1812 г.: сами персы заверяли, что им досталось в бою при Султан-Буде (Султанабаде; 1(13).II.1812 г.) около 800 или 820 пленных с «большим количеством офицеров». На самом деле пленных было около 510 нижних чинов и восемь офицеров 3-го батальона Троицкого пехотного полка, судя по месячным полковым рапортам⁵⁹⁴. «С пленными обошлись хорошо, оказали им большие милости, а затем всех их вместе с трофеями отправили в Тегеран к Шаху. Большинство русских обратилось в ислам, и из них был составлен полк, названный энги-мусульмани (новые мусульмане)»⁵⁹⁵. «Милости» означают, что пленных не перебили на месте, а просто отправили в Иран, не оказав никакой медицинской помощи. Эти пленные пополнили уже существующую часть из дезертиров. Относительно хорошее – для азиатов – обращение с ними объясняется влиянием англичан, состоявших при персидской армии⁵⁹⁶. Даже так до Тегерана дошли не все...

4 апреля (н. ст.) 1812 г. в дневнике английского посольства появилась следующая запись: «Прибыли почти четыреста русских пленных, сдавшихся после битвы в Карабахе; они явились из Тебриза предстать перед шахом, который не поверит, что они были взяты в плен, не увидев их. Многие из бедолаг были изранены и неспособны выносить тяготы пути, но их принуждали к тому, пока несколько из них от того не умерли. Те, однако, кто прибыл, немедля получили помощь от докторов Кормика и Шарпа, перевязавших их раны, чем со вре-

мен битвы никто не занимался – у персов нет хирургов.

Взяты в плен следующие офицеры: капитан Платон Андреевич [Оловянишников]⁵⁹⁷; штабс (младшие)⁵⁹⁸ капитаны, Степан Осипович [Войскобойников] и Александр Францович Никельсон; подпоручики (лейтенанты) Иван Карпович [Михаил Павлович Савицкий], Михаил Терентьевич [?], артиллерист, Петр Андреевич [Андреев] и Василий Григорьевич [Щербина]; прапорщик (энсин) Иван Иванов [Иван Иванович Оболянинов].

Шах присвоил генеральский чин капитану Платону Андреевичу и прислал ему в подарок знаки ордена, отлитые в стекле, что позабавило офицеров и вызвало у них громкий смех. Знаки доставил им Николай Иванов (*Nicholai Ivanof*), молодой человек, взятый в плен примерно девятью годами ранее и ставший рабом одного из принцев. Николаю Иванову примерно 24 года... он сын капитана Иванова и родился в Москве. В пятнадцатилетнем возрасте его захватили воины Аббас-мирзы, и он был обречен лишиться головы вместе с собратьями по несчастью; только ему оставили жизнь, при условии, что он станет мусульманином, которым он и притворился, и взял себе новое имя – Искандар, или Александр. Аббас-мирза подарил его одному из своих братьев в Тегеране, от которого он вскоре после этого сумел сбежать и добраться почти до российских границ... он был перехвачен персами... вновь приговорен к смерти, но отделался жестоким битьем по пяткам, и с тех пор за ним постоянно следят... Когда Николай Иванов услышал имя Ивана Иванова и изучил его черты лица, он сказал мне, что, как он подозревает, перед нами его собственный брат, и когда представится удобный случай, он постарается выяснить, кто такой Иван Иванов⁵⁹⁹.

Брат британского посла тогда же подсчитал, что пленных было примерно 450 чел., включая восемь офицеров. В пути умерли 60 человек, еще 80 находились «в плачевном состоянии из-за их ран, которые никто из них не способен был перевязать, а их врач сам либо погиб, либо искалечен». Уильям Узли подтвердил, что Кормик и Шарп поспешили ока-

зать медицинскую помощь больным и раненым, а 5 апреля сам он, Морье и Уиллок нанесли визит русским офицерам. «Мы общались посредством знаков, ибо оказалось, что никто из русских джентльменов не может говорить или понимать ни английский, ни французский, ни итальянский, ни латинский, ни персидский языки»⁶⁰⁰. Двумстам военнопленным (очевидно, из числа новоприбывших) шах сначала хотел отрезать головы. Но потом его убедили отправить их в Шираз, дабы они там участвовали в походах против ваххабитов⁶⁰¹.

Итак, благодаря такого рода «новобранцам» Багадеран значительно вырос в количественном отношении. Но конец его процветанию положили неудачные для персов кампании 1810–1812 гг. Уже в ночном бою у переправы на Араксе (июль 1810 г.) участвовало до 70 дезертиров – большей частью переколоты. Трое взяты в плен с оружием в руках – адъютант Калашников (беглый унтер-офицер 17-го егерского полка), лейтенант Иван Лашкеев и рядовой Иван Ефимов (бывшие рядовые Саратовского мушкетерского полка). Все трое по приговору военного суда были повешены «за измену вере и отечеству»⁶⁰². Понятно, что других дезертиров персидской службы печальная судьба соратников не остановила. Так, «наших дезертиров 50» было в составе батальона сарбазов, атаковавшего русский пост 7(19). II.1811 г. в деревне Шгеаузе⁶⁰³.

При Асландузе (19–20 октября (ст. ст.) 1812 г.) сражалось около 200 дезертиров⁶⁰⁴. Немало их там и погибло, а 28 («с оружием в руках, кои дрались против войск Е. И. В.») взяты в плен, осуждены «кратким военным судом» и казнены⁶⁰⁵. Автор записки «Нравы и войска Персиян» (1817 г.) утверждал, что при поражении взятые в плен Котляревским дезертиры «были повешены и переколоты»⁶⁰⁶. «В бою участвовали русские солдаты, обращенные в ислам. Некоторые из них вернулись к своим и предложили русским провести их ночью на холм, – негодовал автор персидской хроники. – Они пошли вперед и по именам звали своих прежних товарищей, адзербайджанцев, чем ввели их в заблуждение»⁶⁰⁷. Действительно, неизвестное число солдат до Асландузско-

Планъ Сраженія при АСЛАНДУЗЪ 19 Октября 1812 г.

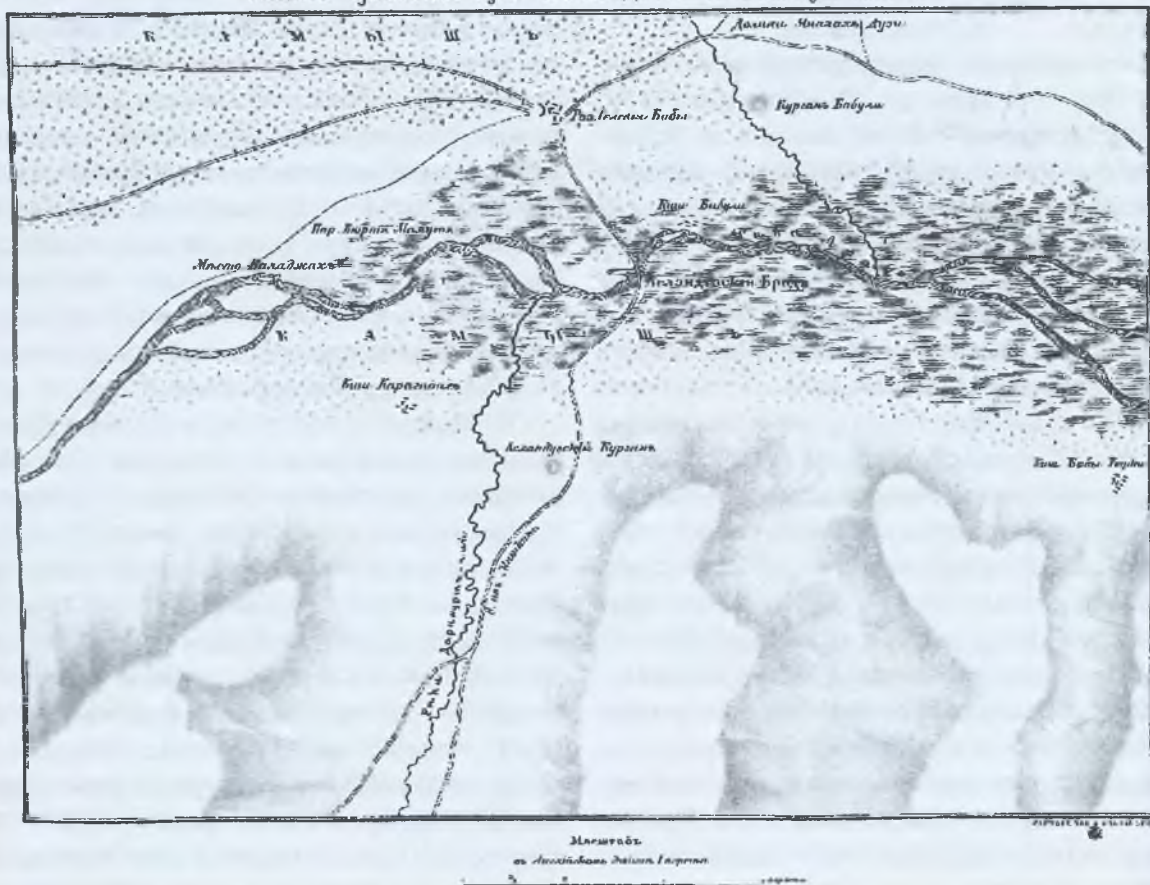

Битва при Асландузе (1812). План сражения

го сражения⁶⁰⁸, а после боя – казачий урядник с 56 нижними чинами (4 унтер-офицера, 3 барабанщика, 46 рядовых и 3 нестроевых) Троицкого полка (плененные под Султанабадом), явились «с раскаянием» в русский лагерь. Они были распределены по полкам Кавказской линии⁶⁰⁹. Остатки Багадерана (400 чел. с сархангом Мирза-Ахмед-Кашани) вскоре были разгромлены под Аркеванью. Дезертиры составляли часть гарнизона и бежали при появлении отряда Котляревского. Это их не спасло, и при поражении они потеряли еще 52 чел. пленными⁶¹⁰.

Часть военнопленных и дезертиров была выдана персами России при заключении мира в 1813 г. Но, вопреки словам Г. Друвиля, Русский батальон не перестал существовать⁶¹¹. Российское дипломатическое ведомство констатировало «нежелание персидского правительства возвратить храбрецов, которых

оно принудительно завербовало в батальоны, предназначенные служить образцом для персидских войск и способствовать укреплению их дисциплины»⁶¹².

Итак, батальон комплектовался из военнопленных и «Русских беглых солдат с дополнением из Армян», местных халдеев⁶¹³ и нестриан, с офицерами «из Русских солдат»⁶¹⁴ либо уроженцев Закавказья. Э. В. Бриммер упоминает офицера, видимо, из персов, но это явно единственный случай⁶¹⁵. Еще до создания Багадерана как такового в часть Макинцева поступили «несколько наших офицеров, большею частью из закавказских туземцев, как, например, Соломон Ениколопов, Давид и Заал Сагиновы [Шагиняны] и прочие»⁶¹⁶. Шагиняны бежали в Персию при Тормасове (1809–1811 гг.); Ениколопов (Ениколопьян) – тоже армянин, но тифлисский. Некто *Vieskenawitch* (? – после 1835)⁶¹⁷, грузин по происхождению, поки-

нув родину примерно в 18-летнем возрасте, оказался у кочевников. Когда его банда была разбита туркменами, *Vieskenawitch* бежал и попал к персам. Поступив на службу в армию Аббас-мирзы, он дослужился до полковника. Однако в конце концов он оставил Персию и в январе 1829 г. явился в Пешавар, где занялся обучением артиллеристов Пир-Махомед-хана. В марте 1830 г. его затребовал к себе Ранджит-Сингх, давший ему под начало батальон.

С. М. Минасян, ссылаясь на армянскую публикацию 1890 г., утверждал, что другой уроженец Тифлиса, армянин Овсеп Товмаси Геленц (Юсуф-хан Амир-топхане), стал сархангом Багадерана (1813 г.). Юсуф командовал им в ходе турецко-персидской войны (1821–1823 гг.), где Русский батальон отличился в бою при Топрак-кале. Только в 1826 г., когда Юсуф-хан был назначен командующим артиллерией, Багадеран вновь принял Самсон Макинцев, до того майор в этом же полку⁶¹⁸. Гангеблов упоминает другого офицера: «Воскобойников, уже старик [в 1828 г.], явился добровольно к нашему генералу (Лаптеву) и заявил, что при осаде Эривани гр. Гудовичем он попался Персиянам в плен, был удержан ими и, по заключении мира, женился, завелся семейством и решился остаться на чужбине»⁶¹⁹. Наконец, в 1828 г. из гарнизона Баязета бежал к персам прапорщик Нашебургского пехотного полка Евстафий Васильевич Скрыплев, «увлеченный молодостью, неопытностью и обольщением принца Аббас-мирзы». (Согласно более прозаичной версии, «он, по причине каких-то столкновений с батальонным командиром, еще юношей бежал в Персию и явился к командовавшему корпусом войск Самсон-хану».) Скрыплев сделал впоследствии удачную карьеру в Багадеране⁶²⁰.

Большая часть личного состава сохраняла христианскую веру. Но после 1819 г. некоторые⁶²¹ формально приняли ислам, спасаясь от выдачи в Россию. Конечно, Самсон-хан установил в батальоне суровую дисциплину⁶²². Но при этом жалованье выдавалось своевременно и в полном объеме, согласно установленным нормам⁶²³. Французский офицер персидской службы признавался: «Если бы принц отпускал унтер-офицерам и солдатам одно лишь

то жалованье, которое он выдает русским дезертирам, они были бы достаточно оплачиваемыми и могли бы жить в достатке согласно с обычаями рядовых французской армии»⁶²⁴. Военнослужащим Багадерана дозволялось жениться – прежде всего на местных христианках – и жить в собственном доме. Все это, при щедрых обещаниях потенциальным рекрутам, означало, что из русских войск в Закавказье, на границе с Персией или в самом Иране (либо Турции) постоянно случались побег. Так, в 1813 г. многие военнопленные поляки, зачисленные в полки Грузинского корпуса и дезертировавшие, «быв переловлены, показали, что... имели намерение пробраться в Персию и Турцию»⁶²⁵.

«Печальный факт значительного дезертирства в кавказских войсках нисколько не умаляет, однако, испытанной доблести их и должен быть скорее отнесен к недостаточной заботливости об удовлетворительном содержании солдат, чем к малой выносливости их»⁶²⁶. На конкретном примере штабс-капитан князь Кудашев перечислил в рапорте Паскевичу причины побегов: «1) полк. Волжинский не весьма может дать хороший дух полку и заботливо распорядиться о выгодах солдата; 2) полк весьма обижается, что в[аше] с[иятельство] не взяли его в поход против Турок; 3) полк некоторое время получал дурной хлеб; 4) полк не получал некоторых денег во-время, а за разработку Кавказской дороги... вовсе не получил; 5) во все лето в полку не отпускалась мясная и винная порции, отчего солдаты почти все страдали жестокими недугами; 6) что когда пленные Русские проходили из Тавриза, а особливо 42-го Егерского полка, солдаты представили людям Тифлисского полка жизнь в Персию бежавших в обворожительном виде для солдата, и 7) некоторые солдаты мне открыли, что подсылаемые шпионы из Персии их уговаривают тайно на побег прямо к Аббас-мирзе»⁶²⁷. Иными словами, основными причинами дезертирства русских солдат были плохая забота командиров о своих подчиненных, некачественное питание, задержка или невыплата положенного жалования, деятельность иранских агентов, подстрекавших к переходу в лагерь против-

ника, а также рассказы вернувшихся из Ирана военнопленных, которые описывали иранскую жизнь беглецов «в обворожительном виде для солдата»⁶²⁸.

«Но на границе какое обоюдное шпионство, дезертирство! – докладывал А.С. Грибоедов С.И. Мазаровичу (октябрь 1819 г.). – Оттуда бегут! Бегут и от нас, и по-моему это лишь Харибда и Сцилла»⁶²⁹. Средняя цифра (по данным о 17-м егерском / 7-м карабинерном полку): в 1810-е г. до 30 беглецов в год (чаще всего летом, когда бывали экспедиции и походы)⁶³⁰. Позже – до 20 и более чел. Судя по 20-й артиллерийской бригаде – ежегодно 5–10, максимум 14–15 дезертиров (1807 г.). Иногда в мирное время побегι учащались. (Так, незадолго до начала Второй персидской войны из двух рот 7-го карабинерного полка на границе бежали 27 чел.) Тогда приходилось платить поимщикам за каждого представленного беглеца. По данным А.Ф. Ланжерона, солдаты из ополченцев, направляемые после 1807 г. в кавказские полки, служили плохо, «многие бежали и были очень полезны персам»⁶³¹. Тяжелые условия солдатского быта и тяготы службы «обуславливали значительную убыль в частях войск от побегов»⁶³². «Да и как было тогдашнему солдату не соблазниться на подстрекательства Персиян? Тут тяжелая лямка на долгие годы, а там дорогая свобода и жен вволю!». Более того, эмиссары персов подговаривали солдат лживыми обещаниями, порой даже спаивая и захватывая их силой. Дошло до того, что в 1820 г. в вербовке дезертиров (из 42-го егерского полка в Карабахе) для Русского батальона были уличены возвращавшийся в Иран после поездки по Кавказу британский капитан артиллерии Эдуард Уиллок, брат английского поверенного в делах в Персии Генри Уиллока, и его спутник армянин Садык⁶³³. Между тем этот самый Генри Уиллок, дискутируя в 1817 г. с русской стороной на предмет выдачи дезертиров, заявлял, что «эти люди вполне довольны своим существованием и тем, как с ними обращаются, и не думает, что они захотят добровольно покинуть Персию»⁶³⁴. Комментируя состояние сил сторон в начале войны 1826–1828 гг., «Таймс» замечала, что «немало русских тоже находится

в рядах армии (Аббас-мирзы). Они, предпочтя веру Магомета греческой церкви и привилегию иметь *больше жен*, чем могли бы дома, сочли подходящим смену и верности, и религии»⁶³⁵.

Российское правительство в 1821 г. оценивало Багадеран «более нежели в 2 т.» человек⁶³⁶. Фактически цифра завышена более чем вдвое, на что есть достоверные указания ряда современников. «На службе у этого принца состоит почти 1000 рядовых из русских и грузин – они время от времени дезертируют из своей армии и принц принимает их к себе» (Джон Джонсон, 1817 г.)⁶³⁷. «Гренадерский батальон, состоящий из 800 человек, набранный из русских дезертиров, (бежавших) с разных военных постов вдоль северной границы. Офицеры этой части все либо грузины, либо повышены из русских унтер-офицеров, тоже дезертиров» (Роберт Кер-Портер, 1817–1819 гг.)⁶³⁸. «Батальон русских дезертиров, пехота, силой в 950 человек» (Теодор Этье, 1822 г.)⁶³⁹. «Гренадерский батальон из русских пленных или дезертиров, от 800 до 1000 человек» (Джеймс Фрейзер, 1822 г.)⁶⁴⁰.

Новая война снова сократила численность батальона. Но одновременно не прекращалось активное пополнение его за счет беглых солдат. «Находящийся в Тавризе батальон Русских беглецов, состоящий в команде так называемого майора Самсона, – с некоторым недоумением признавался генерал-майор Панкратьев, – ежедневно усиливается вновь прибывающими в Тавриз дезертирами, как из Нахичеванской области, так и из вверенного мне отряда» в Хое⁶⁴¹. Путешественник, оказавшийся в Тавризе на Рождество 1828 года, заметил: «На службе у Аббас-мирзы находится батальон русских дезертиров, под началом своих собственных офицеров; теперь они используются для подавления каких-то волнений в удаленной части подчиненной принцу области. Их ряды по возвращении значительно пополняются за счет тех, кто ежедневно стекается сюда из (русской) армии, стоящей в Турции»⁶⁴². На протяжении самой войны батальон укомплектовывали пленными – в частности из отряда Красовского, взятыми в Аштаракском бою (всего 152 или 236 чел.)⁶⁴³. Персидский хро-

нист заявлял, что 3(15).VIII.1826 г. шаху были представлены около 1000 пленников, а при Аштараке захвачено еще 1500 человек⁶⁴⁴. Другой иранский автор приводит данные, что за 1826 г. взято 1220 «живых людей». «Против дороги, ведущей на восток от Ардабиля, из голов злых русских было сложено 5 минаретов и в продолжении времен осталось в памяти это удивительнейшее дело на свете. 400 пленных этого злосчастливого племени с 10 пушками были отправлены в Исфаган в виде подарка Сейф-уд-Довле-Султану-Мохаммед-Мирзе. Оставшиеся пленные, по распоряжению Шаха, были направлены в Тегеран». В следующем году, после Аштаракского боя, «обладателю земель и морей» были представлены 1500 пленников «этого злосчастливого племени». «150 пленных были из числа известных генералов, майоров и офицеров, которые в присутствии Шаха терли свои лица о пыль приниженности и разбитости... Один полк пленных с двумя пушками был послан в Исфаган, в подарок Принцу Сейфуд-Довле-Мохамед-Мирзе. Остальные были посланы в Тегеран»⁶⁴⁵.

Стоит только в очередной раз восхититься полетом фантазии иранских хронистов!.. К счастью, нет никакой необходимости описывать историю вооруженных конфликтов между Россией и Персией сугубо по источникам побежденной стороны. Сухие цифры говорят сами за себя: за всю вторую русско-иранскую войну персам досталось пленных: 31 офицер/чиновник (в чине не выше подполковника) и 1320 нижних чинов / служителей. Конкретно в кампанию 1826 г. иранцы захватили 31 офицера/чиновника и 1168 нижних чинов / служителей. Но только 152 нижних чина за кампанию 1827 года⁶⁴⁶. Конечно, контраст с первой войной разительный, но вполне понятный. Ведь благодаря неожиданному вторжению и огромному численному преимуществу персы быстро заняли большую территорию, а на ней – разрозненные посты и подразделения противника, не говоря о гражданском административном персонале, который тоже учитывается в боевых потерях.

После первых успехов в кампании 1826 г. в Тегеран доставили 320 военнопленных. Из

них к 30 ноября осталось 250, «прочие умерли от болезней и непомерного изнурения». Этих пленников шах возвратил российскому правительству. Границу с Россией 20 февраля (ст. ст.) 1827 г. пересек только 191 человек: 138 нижних чинов, 47 казаков, остальные – таможенники, крестьяне и отставной солдат, «истощенные голодом и дурным обхождением персиян». Из остальных «многие померли на пути от изнурения», 13 больных оставили в Эривани, «несколько было взято персидскими чиновниками в услужение» и «двое солдат из татар остались по своему желанию в Тавризе»⁶⁴⁷. Из прочих пленных тоже не все захотели воспользоваться разменом после заключения Туркманчайского мира.

Неудивительно, что батальон к 1829 г. насчитывал уже 1400 чел.⁶⁴⁸ и фактически представлял двухбатальонный⁶⁴⁹ полк. Артур Конолли в 1830 г. даже считал, что всего в Персии находится 7–8 тыс. русских дезертиров. «Аббас-мирза имел на своей службе около 3000 их, когда я был в Тавризе»⁶⁵⁰. Впрочем, разразившаяся в Иране эпидемия холеры унесла значительную часть солдат. П. И. Демезон, находясь в Бухаре в первой половине 1834 г., «узнал от одного из русских пленных», что «этот корпус [Багадеран], численностью 760 человек, состоял из русских и польских дезертиров и пленников, захваченных Персией в ее последних войнах с Россией и не возвращенных обратно во время подписания мира. Они являлись гвардией принца Аббаса-Мирзы, полностью им доверявшего и привлечшего их своей щедростью»⁶⁵¹.

Организация «Русского батальона» утвердилась к началу 1820-х гг. Дезертиры делились на семейных и холостых. Семейные солдаты (около 200 чел. в 1830-е гг.), осевшие в «колониях» (в Тавризе, Салмазах, Хое, Мараве и других местах Азербайджана), составляли батальонный резерв⁶⁵². У них же квартировали холостые дезертиры, когда «богатырей» распускали по домам. Но случалось это, очевидно, исключительно редко. В отличие от прочих батальонов сарбазов, Русский батальон не отпускали практически целиком по домам на большую часть года (поэтому дезертиры получали жалованье круглый год). Напротив, батальон нес



Военная музыка. Иллюстрация из книги Г. Друвиля

караулы во дворце наследника, а потом и шаха: «Аббас-Мирза имеет к ним [дезертирам] большую доверенность, составил из них внутреннюю свою стражу и вверил им свою особу»⁶⁵³. В военное время добровольцы из числа семейных чинов формировали одну роту, присоединявшуюся к четырем постоянным ротам (до четырех взводов каждая) из холостых солдат. Батальонный оркестр – лучший в персидской армии и, строго говоря, единственный в персидских полках⁶⁵⁴ – составляли 30 музыкантов⁶⁵⁵. Впрочем, «музыка русского батальона была довольно дурна, потому что все инструменты были фальшивы»⁶⁵⁶.

Вместе с тем появление дезертиров способствовало распространению алкогольных напитков: «Вот русские солдаты, что к нам в батальон пришли – ни один не умел ничего делать! Только много пили араку». Пьянству дезертиры предавались «под любым предлогом и при первой возможности». Аббас-мирза даже разрешил открыть винную лавку в Тебризе для нужд батальона. Туда стали заходить и солдаты-персы, что неизбежно влекло за собою драки между представителями обеих наций. Но, как правило, пьяные дезертиры просто мирно отсыпались по углам⁶⁵⁷.

Протрезвев, пришлось воевать... Перед началом 2-й русско-персидской войны Макинцев отказался сражаться против соотечественников. «Мы, – заявил он, – клялись на святом евангелии не стрелять против своих одновверцев и клятве нашей не изменим». Тем не менее Аббас-мирза взял Самсон-хана с собой в поход «с условием... что полк его будет в резерве»⁶⁵⁸. Однако в реальности Багадеран отправился на войну вместе с принцем как боевая единица⁶⁵⁹, и дезертиры приняли активное участие в военных действиях. Несколько рот их, по крайней мере, поскольку какая-то часть личного состава оставалась в Персии. Лейтенант Александр наблюдал 300 дезертиров в Хамадане еще 9 и 11 августа (н. ст.) 1826 г. Впрочем, и те могли успеть присоединиться к армии Аббас-мирзы до решающего сражения 13 (25) сентября⁶⁶⁰.

С началом кампании Багадеран участвовал в осаде Шуши, где «особенно дерзко наступал» при вылазке гарнизона (1(13).VIII.1826 г.)⁶⁶¹. Комментарий Н. Н. Белявского и В. А. Потто: «Батальон этот, действительно, находился в армии наследного принца, но большинство участников персидской войны утверждают, что в делах с русскими он не участвовал, состав-

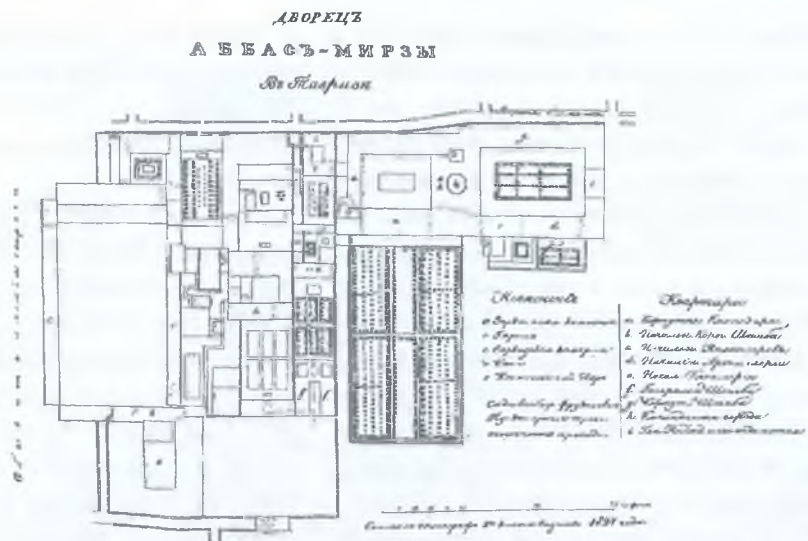

Дворец Аббас-мирзы в Тебризе. План. 1827 г.

ляя, так сказать, почетный конвой самого наследника престола. Легко может быть, что Клугенау принял за русских, входившую в состав этого батальона польскую роту, участие которой в бою более чем вероятно»⁶⁶². Участники войны, напротив, упоминают батальон в делах против российских войск (см. далее). Ну а наличие поляков более вероятно только с начала 1830-х гг. Сам А. П. Ермолов (правда, его свидетельство относится уже к 1847 г.) был уверен, что «в армии Персидской тогда Поляков не было». Почему и было возможно переписываться с осажденной Шушей именно на польском языке. Факт ведения переписки Реутта с Ермоловым по-польски подтверждает и Н. Н. Муравьев. В. Андреев писал о том же, добавляя: «так как на другом языке бывшие с персиянами англичане и беглые русские могли прочитать»⁶⁶³.

Сам Макинцев находился в лагере принца под Шушей, о чем свидетельствуют два письма, адресованных им оттуда в крепость⁶⁶⁴. Вот их содержание. Первое письмо было направлено обществу армян Шушинской крепости (3(15). VII.1826 г., на армянском языке): «По приказанию Шах-заде пишу к вам, чтоб знали вы, что все земли заняты персидскими войсками; следовательно, вы одни не можете себя защищать,

и по сей причине в день взятия крепости силою вам причинят большие мучения. Помните, что Дербент, Ширвань, Ленкорань, Ганжа – все заняты персидскими войсками. Но вы не бойтесь, я также христианин и ради сей причины пишу к вам, чтобы вы не подвергали себя плену. Вас я могу спасти и вы будете сидеть в своем месте. Не бойтесь, скажите полковнику, чтоб и он не опасался ничего, ибо Шах-заде весьма милостив. Уговорите его сдать нам крепость, и тогда вы могли бы упражняться в своей промышленности. Более сего передаст вам переводчик Шах-заде Сергей Александрович, человек весьма уважаемый. Аминь. Паче всего, когда вас возьмут силою, то вы не обвиняйте, что не было ни одного христианина, который бы не предупредил вас. Отныне воля ваша. Остаюсь здешних райских сарбазов начальник Саранг. Подписал по-русски: Самсон Мякинцев».

Второе письмо было отправлено самому полковнику Реутту (31 июля (ст. ст.) 1826 г., персидский лагерь): «Выше Высокоблагородие, Милостивый Государь, Иосиф Антонович! Видя критическое обстоятельство, что не будет возможности вам противиться и удержать шушинскую крепость, а потому из одного со-

жаления, так как и я христианин, имел честь я доложить его высочеству наследнику персидского престола Аббас-Мирзе и просил пощады, который обещает присягою, дабы отнюдь вас не притеснять; если вам будет угодно служить его высочеству, то получите за оное награду, если же не хотите, а желаете служить России, то можете иметь у себя с нашей стороны для безопасности конвой как для вас, равно и для вверенных вам воинских нижних чинов до Тифлиса. Сверх всего уведомляю, что Ганжа или Елисаветполь взят ганжинским Угурну-ханом-лашкараром, и Талышинское ханство, равно и Ширвань уже заняты персидскими войсками, а в Баку отправлены с Кули-ханом 15000 пехоты; грузинский царевич Русин-хан с сардаром Эриванским, очистя границы, отправились в Тифлис с 4000 войсками, а потому советую вашему высокоблагородию, ни мало не опасаясь, прислать для переговоров с вашей стороны одного человека, который может удостовериться о выше прописанном уверении Аббас-Мирзы; впрочем, как вам заблагорассудится, так и делайте».

Из докладной записки 42-го егерского полка подполковника Назимки (Назимко) о гибели его отряда (21 июля (ст. ст.) 1826 г.) видно, что если Русский батальон и не участвовал в бою, то находился поблизости. 22 июля Аббас-мирза отправил пленных офицеров «в Герюсы; по приезде туда меня потребовал к себе беглый вахмистр, служивший у персиян в чине майора, по имени Самсон; он спрашивал не имею ли каких вещей из сукон, холста, сапожного товара, пороху, свинцу, денег и прочего; а так как всего этого у меня не было, то в просьбе отказал». На следующий день пленных офицеров из Герюсы повели в селение Дыг (штаб-квартира Аббас-мирзы). Там принц «через беглого вахмистра своего велел нам объявить, в присутствии своем», что планирует дойти до Москвы и Петербурга. Он «приглашал вступить в службу, обещая жаловать наградами, выставляя примером беглого вахмистра Самсона, что он из ничего возведен на большую степень, отличен знаками и имеет весьма хорошее состояние, назначая меня в гвардию тем же чином каковом ныне состою;

я сказал ему: “верной присяги моей ни за что не нарушу, чтобы изменить природному моему государю! а наград я от царя моего имею много”. И ни один офицер не изъявил своего желания»⁶⁶⁵.

Русские дезертиры сражались при Елисаветполе (13(25).IX.1826 г.). Там «нашим беглецам, взятым в плен, не давали пощады»⁶⁶⁶. Биограф Паскевича, ссылаясь на донесение князя Меншикова («Русский батальон не желал поднимать против нас оружие и находится в Урмии»), полагал, что батальон дезертиров в сражении не участвовал⁶⁶⁷. Другими источниками данное обстоятельство не подтверждается⁶⁶⁸. Информация Меншикова явно устарела для времени Елисаветпольской баталии. Из показаний Огурлу-хана явствует, что «на правом фланге центра [находился] 1 батальон из русских беглецов, которым особливо командовал Казум-хан» (командир гвардейского батальона Аббас-мирзы Касум-хан, или Касим-хан)⁶⁶⁹. А. В. Кибовский полагал, что в кампанию 1826 г. батальон дезертиров присоединился к действующей армии 30 августа (ст. ст.), вместе с джанбазами⁶⁷⁰. Но в свете приведенного выше сообщения об осаде Шуши это маловероятно. Участник битвы, подполковник И. С. Симонич, сообщает, что вместе с конной гвардией Аббас-мирзы в боевых порядках стояли два пехотных батальона, «набранных из христиан»⁶⁷¹. Неясно, ошибся ли автор, приняв батальон Макинцева (всегда бывший сильнее обычного персидского) за два? (Ведь и Хейденстам, как мы помним, писал о двух полках из дезертиров почти за десять лет до войны, и Николай I в беседе с персидскими представителями в 1837 г. говорил о двух Русских батальонах⁶⁷², хотя существовал только один.) Или речь идет о других батальонах? Ведь в случившуюся ранее войну с турками персы действительно начали набирать в свою армию местных христиан...

Кампанию следующего 1827 года Багадеран провел в составе главной армии Аббас-мирзы. 28 июля (ст. ст.) Русский батальон был выслан из лагеря принца для участия в осаде Ордубада (Урдабада)⁶⁷³. «Батальон русских беглых с майором Самсоном» состоял в армии Аббас-мирзы

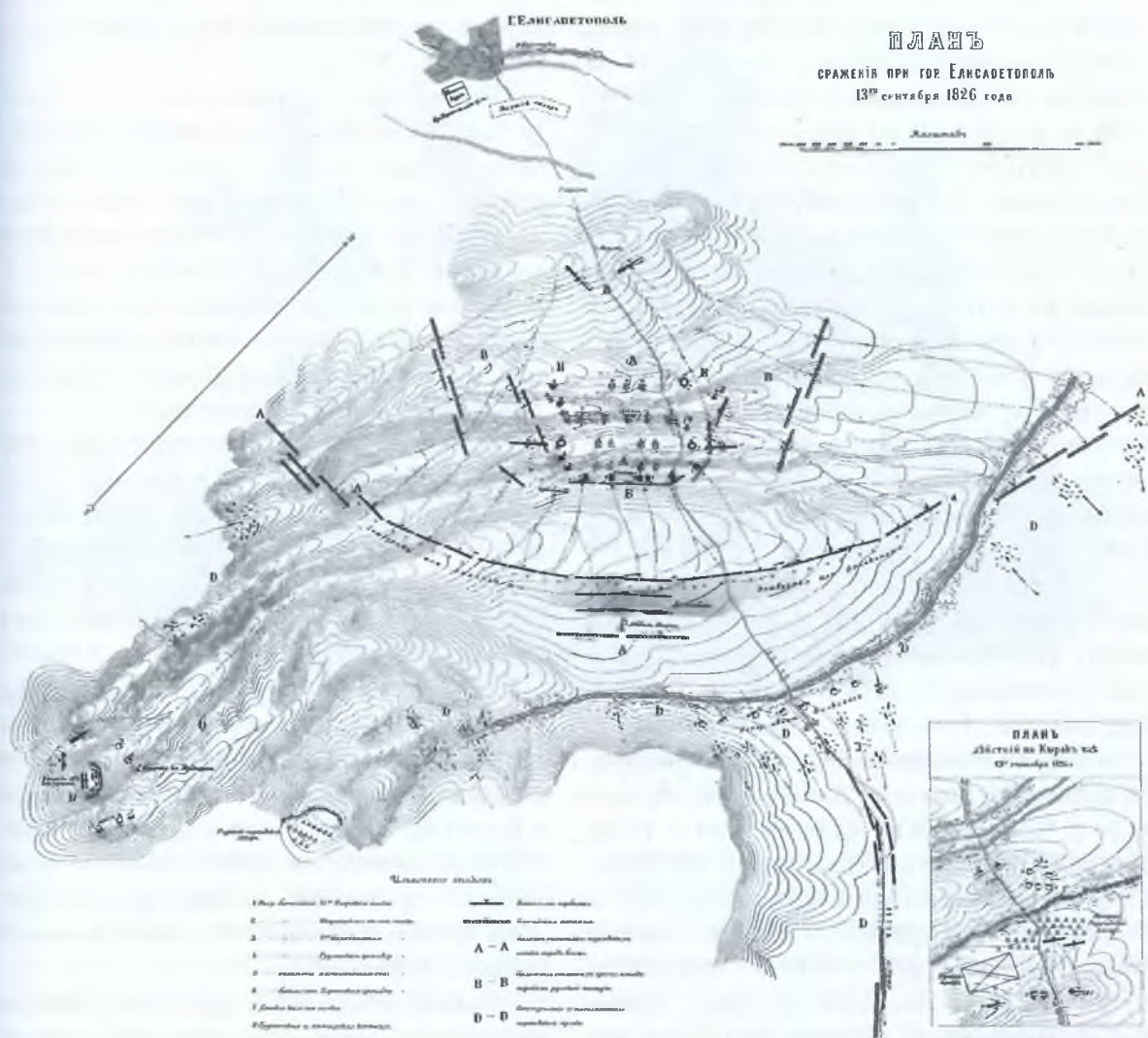

Битва при Елизаветполе (1826). План сражения (по Н. Н. Белявскому)

уже по разведанным на 4–14 августа (ст. ст.). Причем «беглых русских солдат, не принявших магометанской веры, послали на границу в... Башкялан, для наблюдения за куртинцами»⁶⁷⁴. Батальон Макинцева отличился в бою при Аштараке (17(29).VIII.1827 г.). «Рассказывают, что в этом деле беглый, прежде чем схватиться врукопашную с нашим солдатом, начал окликом: “Ты какой губернии?”». Макинцев «со своим батальоном наиболее помог Аббасу-мирзе разбить Красовского»⁶⁷⁵. Строго говоря, военные таланты Макинцева были посредственными, но по меркам иранской армии даже русский вахмистр мог быть недурным военачальником...

Когда в середине сентября 1827 г. персидская полевая армия начала разваливаться, разбегаясь по домам, «держался в порядке только один Русский батальон, находившийся с ним [Аббас-мирзой] и составленный из беглых солдат наших». После же взятия Эривани батальон Самсон-хана составлял «почти единственную опору Аббас мирзы»⁶⁷⁶.

Напоследок стоит процитировать заметку известного писателя Ю. Н. Тынянова (1930 г.): «Когда я работал над “Смертью Вазир-Мухтара”, меня поразила история Самсон-Хана. История эта была разработана исследователем почтенным, много проработавшим над историей императорского периода на Кав-

казе, – Адольфом Петровичем Берже. Самсон-Хан, солдат-дезертир русской армии, начальник персидской гвардии, у Берже ведет себя как дворянин, случайно поступивший на службу к иностранному правительству: во время русско-персидской кампании он отказывается участвовать в войне и уезжает из Тавриза⁶⁷⁷. Русский батальон дезертиров против русской армии не выступает. Я решительно ничего не мог сделать с этой конфетной историей. И не пробовал. У меня не было под рукой никаких документов, опровергающих Берже, и все-таки я не мог писать вместе с Берже. Мне почему-то представлялся все время какой-то попечитель учебного округа эпохи Александра III, где-то, в какой-то гимназии уверяющий гимназистов, что “даже закоренелые преступники и те, почувствовав раскаяние”. Бахадеран в ханском халате, убивший свою жену, как-то хмурился и не соглашался на свои горячие национальные чувства. Начальник гвардии не может отказаться от военных действий. И как персы позволили бы этому своему генералу пить кофе и шербет, когда их били? Разве из недоверия? Но батальон дезертиров, эти дезертиры, многожды битые и прогнанные сквозь строй – и ненавидящие строй, который их обидел, так-таки “не пожелали”, “отказались” и т. д.? Нет. И, сознательно, не имея документов, опровергающих Берже, я написал об участии Самсона и его солдат в битвах с русскими войсками и не чувствовал угрызений совести. А потом, уже после того как напечатал это, роясь в каких-то второстепенных материалах, наткнулся на краткую записку генерала (кажется, Красовского), в которой тот требовал подмоги, потому что на левом фланге наседают на него русские изменники. А насчет того, что Самсон уезжал из Тавриза во время войны, этот факт подтвердился. Но уехал он из Тавриза – в ставку персидского главнокомандующего Аббаса Мирзы. И уже значительно позже, после 1837 года, когда капитану Альбрандту удалось, наконец, вывести из Персии дезертиров, в парадных докладах могли писать, что “даже нераскаянные злодеи” и проч.» (Тынянов, правда, спутал кампании

1826 и 1827 гг., а упомянутая им записка генерала в опубликованных источниках нам не встречалась)⁶⁷⁸.

Интересно, что правитель Султан-Абада Кули-Гуссейн-хан, зять шаха, планировал сформировать из сотни пленных нижних чинов (при трех офицерах – участниках неудачного Аштаракского боя), которые должны были быть отправлены к нему, батальон «по примеру, как был организован такой батальон в Тавризе при наследном принце Аббасе-Мирзе». Назначить его командиром планировалось Айвас-хана (Ивана Севриянова)⁶⁷⁹.

Еще ранее 300 или 400 пленными при поручике Каспийского морского батальона Свистуне были отправлены в Испагань (Исфахан), вглубь страны, «на службу к Хосров-хану», местному правителю. Василий Фомич Свистун (схвачен 18 июля 1826 г. на Герминском посту) в плену принял ислам и имя Абдулла-хан⁶⁸⁰. Но все прочие пленные отвергли предложение стать мусульманами. Очевидец наблюдал их 25 августа (6 сентября): «Они уютно одеты в арабские бурые и белые плащи и фуражки, на ногах хорошие башмаки. Эти вещи им выданы их новым господином, поскольку персидские солдаты, ведя их в царский лагерь, лишили всего, за исключением рубашек и брюк»⁶⁸¹.

Униформа батальона Макинцева изначально соответствовала принятой в эриванских частях: зеленые куртки (с красными воротниками) и холщовые шаровары – зелено-красный колер, впрочем, вообще был очень популярен в обмундировании сарбазов. Несомненно, к 1817 г. носились персидские мундиры и обычные меховые шапки сарбазов, основное внешнее отличие от которых заключалось в прическе – длинные волосы. (Позднее принявшие ислам дезертиры отрастили бороды и зюльфы, сохраняя отпущенные волосы⁶⁸².) По словам очевидца, «лица изменяли сим подлицам; народ все прекрасный, рослый, чистый и старый»⁶⁸³. Действительно, славяне внешне значительно отличались от персов. «Они казались отменно выглядящим сборищем молодых людей с бледными лицами, светлыми волосами, голубыми глазами и бритыми подбородка-



Персидские войска: пехотинец (Багадеран?), замбурек, шахский гулам, артиллерист. Иллюстрация из книги Д. Александра (1827)

ми – приятный контраст смуглым лицам и опущенным бородам истинных мусульман»⁶⁸⁴. «Одних только их черт лица и светлых, песочного цвета волос хватило бы, чтобы выдать их страну и национальность», – заметил Джеймс Фрейзер⁶⁸⁵.

Лейтенант Д. Э. Александр в июле 1826 г. наблюдал «корпус из 300 русских, выстроенных напротив шатра посланника, чтобы приветствовать его. Они составляют часть армии Аббас-мирзы и одеты в зеленые куртки с красной отделкой [цвет воротника и обшлагов мундира]; обычные овчинные шапки на их головах и широкие белые шаровары, поверх которых надеты черные сапоги. Выглядят они весьма внушительно, их возглавляет майор – выглядящий благородно грузин. Рядовые получают томан в месяц, ежедневную порцию хлеба с мясом и спиртное в небольшом объеме»⁶⁸⁶.

Сам Макинцев в 1828 г., после заключения мира, заехал в Тавриз «в своего изобретения мундире, с генеральскими эполетами, по-

жалованными ему Аббас-мирзой за дело при Эчмиадзине [Аштаракский бой]» вместе с чином *сартиба*⁶⁸⁷. Его офицеры носили русские эполеты, строгий (но явно временный) запрет на использование которых последовал только в мае 1828 г. Возможно, именно к командному составу части относится замечание о том, что Самсон-хан «обмундировывает всех [дезертиров] на русский образец»⁶⁸⁸. Или же скорее речь идет о засвидетельствованной к 1828 г. практике ношения «оними беглыми Российских знаков отличия»⁶⁸⁹.

Наконец, из случайных замечаний очевидцев видно, что еще к 1831 г. батальон сохранял зеленые мундиры (к 1835 г. сменив их на красные) и что благодаря активному притоку дезертиров и военнопленных последней войны походным и всedневым головным убором стала русская фуражка (в белом чехле летом)⁶⁹⁰.

Невзирая на потери в обеих войнах с Россией, Багадеран оставался самой надежной, боеспособной и дисциплинированной частью

иранской армии⁶⁹¹. «Многим обязаны Персияне в этом отношении и нашим Русским пленным солдатам, которые оставались там до 1839-го года; они умели заставить уважать и бояться себя, и придали даже более воинственности персидским войскам»⁶⁹². Русский батальон «лучше всех оплачивался и экипировался, также он – самый по-воински выглядящий полк в персидской армии»⁶⁹³. Багадеран верно служил своей новой стране⁶⁹⁴, составляя «надежду на штурмах и в делах решительных», а также «в случаях внутреннего возмущения или религиозных волнений»⁶⁹⁵. В донесении из русской миссии в Тегеране за январь 1826 г. содержалась ценная информация: «Есть еще один батальон или большая толпа гнусных по виду и поведению Русских солдат-беглецов. Он состоит под начальством одного избранного из среды своей бывшего Драгунского вахмистра Маканцова, который служа с довольным усердием Аббас-Мирзе, достиг степени Сергента (то есть по нашему Полковника) и получает довольно большое содержание. Беглецы сии, пользуясь совершенной свободой, не знают никакой подчиненности; но в военное время они обращаются в жертвы, которых первых ведут в огонь; должно однако заметить, что они дерутся лучше всех Персидских войск»⁶⁹⁶. Персы высоко оценивали Русский батальон и даже побаивались его⁶⁹⁷. «Многие подвиги храбрости в делах против Трухменцев и Авганцев приобрели им [дезертирам] большое уважение в Персии. Батальон пользовался славою, которая делала его грозным в глазах самых Персиян и врагов их на Востоке»⁶⁹⁸.

Боевые качества этого батальона были еще заметнее на фоне других частей «регулярной» персидской армии. В немалой степени из-за того, что привлечь необходимое количество квалифицированных европейских военных инструкторов на постоянной основе иранцы не смогли, а единственная их боеспособная и достаточно дисциплинированная часть – Русский батальон – так и осталась привилегированным и уникальным формированием.

Но следует помнить и о другой стороне проблемы. «Наличие русских дезертиров

в войсках наследного принца Ирана не только оказывало вредное влияние на моральное состояние кавказских войск, в особенности пограничных, но умаляло достоинство русской армии на Востоке и компрометировало русскую армию»⁶⁹⁹.

Нельзя забывать, *кто именно служил* в Багадеране. Если можно понять и оправдать рядовой побег из армии от тягот службы, совершенно иное дело – переход на сторону противника (находя «там много выгод и уважения») ⁷⁰⁰ и участие в боях на его стороне. Именно так расценивало данный проступок военно-уголовное законодательство России. И для нижних чинов, и для офицеров побег к неприятелю или заговор, нацеленный на побег, в военное время карались смертью – повешением, позднее (как правило) заменяемым расстрелом⁷⁰¹. Исключение: добровольное возвращение из неприятельской армии. Таких людей надлежало «прощать и определять без наказания» на службу⁷⁰².

Смертную казнь за дезертирство ввели только в 1809 г.⁷⁰³ Но и ранее виновные в этом преступлении не оставались без наказания. Взятых в бою при Кара-бабе (28 октября (ст. ст.) 1808 г.) «семь человек наших беглых» «Российских разных полков», «служивших у персиян, сражавшихся вместе с персиянами», фельдмаршал Гудович «приказал прогнать жестоко шпидрутенном, отчего оные по нескольким дням после померли»⁷⁰⁴.

Полевое уголовное уложение для Большой действующей армии (1812 г.) определяло, что «побег к неприятелю наказывается смертью» (расстрелом). Таковым побегом считается отбытие во вражескую армию без письменного дозволения главнокомандующего, переход без письменного дозволения за цепь или линию, за которою можно иметь сообщение с неприятелем, выход без письменного дозволения коменданта из осажденной крепости, самовольная отлучка с пикета или караула, поставленного против неприятеля. «Подговор к побегу в неприятельскую Армию, или ко вступлению в службу в иностранные войска, наказывается смертью». При раскрытии заговора на побег к противнику «почитают-

Подписание
Туркманчайского
мирного договора
(1828).

Литография
К. П. Бегрова по
рисунку В. И. Мошкова



ся зачинщиком старший в чине и наказыва-
ется смертью». Из числа остальных участни-
ков заговора «десятый по жребию наказыва-
ется смертью»⁷⁰⁵.

Оба мирных договора с Персией (Гюли-
станский и Туркманчайский) включали раз-
делы, касающиеся военнопленных (эти под-
лежали безоговорочному возвращению на
родину) и дезертиров (эти должны были са-
ми решать, стоит ли им возвращаться). «Всех
пленных обеих сторон, взятых в сражении...
следует отпустить сроком в три месяца по-
сле заключения и подписания Трактата... Бе-
жавшим же своевольно, или по преступле-
ниям предоставляется свобода возвратиться
в Отечество свое всем, кои добровольно то-
го пожелают, а кто не пожелает возвратиться,
какой бы нации ни был, тех не принуждать.
При том бежавшим с обеих сторон даруется
амнистия или прощение» (1813 г.). «Все воен-
нопленные обеих сторон, взятые в продолже-
нии последней войны или прежде... должны
быть освобождены и возвращены в течении
четырех месяцев... Обе Державы предоставля-
ют себе точное и неограниченное право тре-
бовать таковых во всякое время, и обязуются
возвращать их взаимно по мере того, как они
будут оказываться, или когда поступят о них
требования». При этом «ни одна из... сторон

не будет требовать выдачи переметчиков и де-
зертиров, перешедших в подданство другой
до начатия последней войны, или во время
оной»⁷⁰⁶ (1828 г.).

Когда в 1813 г. возник вопрос о взаимном
размене пленными, командующий на Кавказе
Н. Р. Ртищев заявил, что «со стороны россий-
ских офицеров и солдат в Персии находящихся,
я могу принять только тех, кои, как верные
сыны своего отечества, отказались вступить
в службу персидского правительства и буду-
чи при защищении чести и славы российско-
го оружия взяты в плен в самом сражении. Бе-
жавших же в Персию или по другим каким по-
стыдным причинам сдавшихся персиянам на-
ходящиеся в персидской державе я ни одного
не соглашусь принять, потому что для Росий-
ской империи сии изверги не нужны, как из-
менники отечеству и недостойные больше на-
ходится в числе верных и храбрых войск мо-
его всемилостивейшего и великого г[осударя]
и[мператора]»⁷⁰⁷.

Тем не менее государственные интересы
требовали возвращения на родину и этой не-
достойной категории⁷⁰⁸, пусть это и противор-
ечило заключенным с той же Персией согла-
шениям (впрочем, часть тех, кто изначально
являлся военнопленными, затем, в персид-
ской неволе, могла неформально поменять



Возвращение русских дезертиров в свое отечество по амнистии.
Рисунок Ф. Коломбари.
Около 1837 г.

статус и стать дезертирами/перебежчиками). Как выразился император Николай Павлович: «Я не хочу, чтоб из них [дезертиров] составляли под самым нашим носом правильно организованные отряды, которые могут служить поощрением и приманкой для всякого солдата, который вздумает дезертировать»⁷⁰⁹. «Приличие и достоинство России, – добавил государь, – страдают от такового нарушения дружбы, которая для пользы самой Персии должна бы всегда оставаться ненарушимой»⁷¹⁰.

Репатриации пленных и дезертиров персидское правительство всячески противилось, как, например, в 1817 г.⁷¹¹, и спустя 11 лет возвращение таких людей тоже производило «чрезвычайно медленно»⁷¹². Но периодически Иран все же вынужден был уступать давлению России⁷¹³. Самым энергичным противником возвращения пленных в Россию был Аббас-мирза. В 1818 г., заявил А. П. Ермолов, «дабы беглые солдаты наши не объявили желания возвратиться, внушено им, что всех таких, ко мне доставляемых, я повесил»⁷¹⁴. Годом ранее, во избежание бегства на территорию российского посольства того же Ермолова, батальон дезертиров выслали из Тавриза «под видом усмирения бунтующих» как раз перед прибытием данного посольства в город⁷¹⁵.

Интересно наблюдать аргументацию Аббас-мирзы. 30 августа 1819 г. А. С. Грибое-

дов воспроизводит разговор с кронпринцем в Тавризе о беглых русских солдатах, которые решили возвратиться в Россию: «Видите ли этот водоем? Он полон и ущерб ему невелик, если разольют из него несколько капель. Так и мои русские для России»⁷¹⁶. «Того, кто знает нравы этой страны и кому известно, с каким уважением относятся персы к праву убежища, мало удивит» то, что и шах Мухаммад, сын Аббас-мирзы, считал «для себя унижительным выдавать людей, находившихся под его покровительством», «будучи заинтересованным в том, чтобы сохранить на своей службе батальон из дезертиров, который как ему, так и его семье оказывал большие услуги»⁷¹⁷.

Россия в обмен на полную выдачу военнопленных и дезертиров даже была готова предложить Аббас-мирзе «несколько артиллерийских батарей, артиллеристов и, если потребуется, унтер-офицеров и офицеров» – инструкторов для обучения артиллерии и пехоты (1818 г.)⁷¹⁸. Год спустя Грибоедов, благодаря своим неимоверным усилиям, вывел из Персии около 155–158 дезертиров⁷¹⁹. Через десять лет, накануне гибели, Грибоедов, уже полномочный министр, заручился даже обещанием о выдаче «шельмы», «подлеца» и «каналы» Самсон-хана⁷²⁰. Однако многолетние старания добиться выдачи всего личного состава Багадерана Российскому государству увенчались успехом только в 1837–1839 гг.

8. Регулярные войска в других провинциях Ирана

Нельзя не отметить: ошибочно полагать⁷²¹, будто реформы Аббас-мирзы были гласом вопиющего в пустыне. Во-первых, несколько сарбазских батальонов шах велел сформировать своим сыновьям – правителям областей⁷²². «Кроме сих двух корпусов, регулярной пехоты, – утверждал П. Н. Ермолов в 1817 г., – всякой из детей Шаховых управляющий областью, обязан составить и содержать Батальон регулярной пехоты, которые также называются Сарбазами. Управляющих же областями, Шаховых сыновей, кроме Аббаса Мирзы 9 человек. Но так как кроме Мамат Али Мирзы [Мухаммад-Али-мирзы]... прочие все сыновья люди не воинственные и не склонные к обычаям Европейским, Батальоны их едва ли имеют вид и устройство войск регулярных, да и число людей в оных далеко не достает до положенного комплекта»⁷²³.

Аргун-мирза, правитель Сабзавара и сын Хасан-Али-мирзы (*Шуджа ас-Салтана*, 6-й сын шаха и наместник Кирмана), выставял около 1830 г. не только 4000 ополченцев, 30 замбурек и 50 *шамхалчи*, но и регулярное войско – 500 кавалеристов и 800 пехотинцев. Впрочем, эти солдаты не получали жалованья и не отличались боеспособностью⁷²⁴.

Даже Хусейн-Али-мирза (Фарманфарма) из Фарса обзавелся группой русских дезертиров для обслуживания своей артиллерии. Правда, на этом реформаторский порыв иссяк. «Кавалерия и пехота молодого принца носят ту же самую неопрятную экипировку и исполняют те же буйные перестроения, что и полвека тому назад»⁷²⁵.

А вот Абдулла-мирза, наместник Хамсэ (Хамса), по версии М. фон Коцебу, к 1817 г. действительно завел два батальона регулярных войск, для которых выстроил казарму у своего дворца. Но не были забыты и более привычные для этой страны виды оружия: В. Борродна утверждал, что Абдулла «имеет в своем распоряжении небольшое число войска, состоящего частью из регулярной пехоты, а частью из конницы и артиллерии, возимой на верблюдах, по Персидски *Замбурек*»⁷²⁶.



Мирза-Баба. Портрет Фатх-Али-шаха

Также *вали*⁷²⁷ (или *эмир*) практически автономного⁷²⁸ Ардалана (Арделана), Аман-Аллах-хан Великий (правил в 1799–1825 гг.), применял европейскую методику обучения войск⁷²⁹.

Ардалан (персидский Курдистан) формально признал над собой власть Каджаров в 1786 г. и с тех пор ежегодно выплачивал дань шаху. Как и следовало ожидать, здесь была велика роль традиционных воинских формирований. Войско и его комплектование составляли предмет неустанных и главнейших забот правителя⁷³⁰.

Сам «вали Курдистанский» был «в большой милости у Шаха, яко предводитель храбрейшей и искуснейшей в езде конницы Персидской». На торжественной встрече посла А. П. Ермолова в Султаниэ Аман-Аллах возглавлял



Замбуреки.
Рисунок Ф. Коломбари.
1853 г.

3000 курдских конных копейщиков. «Они были лучше одеты и более умело (двигались), чем в Эривани и Тавризе». Некоторые «отличались шишаками и кольчужными панцырями; сбруя лошадиная была золотая или серебряная; на шишаках и над головами лошадей воткнуты были разноцветные перья». По курдскому обычаю, красное перо на шлеме означало, что носитель некогда завладел головой врага – у иных всадников было до пяти перьев. (Судя по персидскому церемониалу встречи, эта конница была составлена «из ханов, знатнейших особ и начальников войск».) «Я, – признавался Н. Н. Муравьев, – любовался чудесной коннице сей, ловкости всадника и проворству лошади». «Между ними, хотя и был беспорядок, но все не такой, как между персидской конницей»⁷³¹.

Решающая роль в армии ардаланского вали принадлежала ополчениям племен и вассалов вали, правителей округов. В 1797 г. вали выставил шаху 500 воинов⁷³². Но общая численность армии достигала 7000 «конников мощных, как Рустам»⁷³³. Конница формировалась из курдов, «демонстрировавших немалые способности в своих упражнениях и управлении лошадьми, быстро стреляя и перезаряжая пистолеты и мушкеты подряд, на полном скаку, нападая с копьями, щитами и прочим, с потрясающей скоростью». «Размахивая копьем в одно мгновение, а в другое – быстро разряжая четыре или пять пистолетов один за другим, либо поворачиваясь полностью кругом в седле. Так что они могли стрелять прямо над конским хвостом и всегда сохранять ту же изящ-

ную посадку. Кони были облачены в доспехи, и каждый в Англии стоил бы триста гиней... Вся английская кавалерия, пожалуй, не смогла бы выставить столь же искусных людей и лошадей»⁷³⁴. «Копья, сабли и пистолеты – вот их наступательное вооружение; большинство их носят небольшие круглые щиты, свисающие слева с седел. Десять передовых всадников носили кольчужные рубашки под шалевыми накидками; их стальные шлемы, вверху заостренные и украшенные павлиньими перьями, были наполовину укрыты обмотанными кругом них шальями, чьи концы изящно ниспадали на спину»⁷³⁵.

Функции артиллерии (ее начальником был топчи-баши)⁷³⁶ выполняли замбуреки. Источники уточняют, что ежегодный подарок от шаха для вали состоял из 30 верблюдов с фальконетом на каждом. При стрельбе верблюды становились на колени. Строго говоря, такой род войск «оказывается необходимым из-за недоступной местности, ибо артиллерию иначе никак нельзя перевозить по горам, непроходимым для любого транспорта»⁷³⁷.

Пехота набиралась из уроженцев Авромана, Бане, Саккыза⁷³⁸. В столице вали багдадский резидент Ост-индской компании встретил «около сотни *аврами*, или стрелков из Авромана, имевших привилегию охранять дворец. Это были диковато выглядящие парни... облаченные в грубую белую шерстяную одежду, скроенную на манер персидской. На голове они носили странную шапку из черного войлока, наверху заостренную и внизу заканчива-

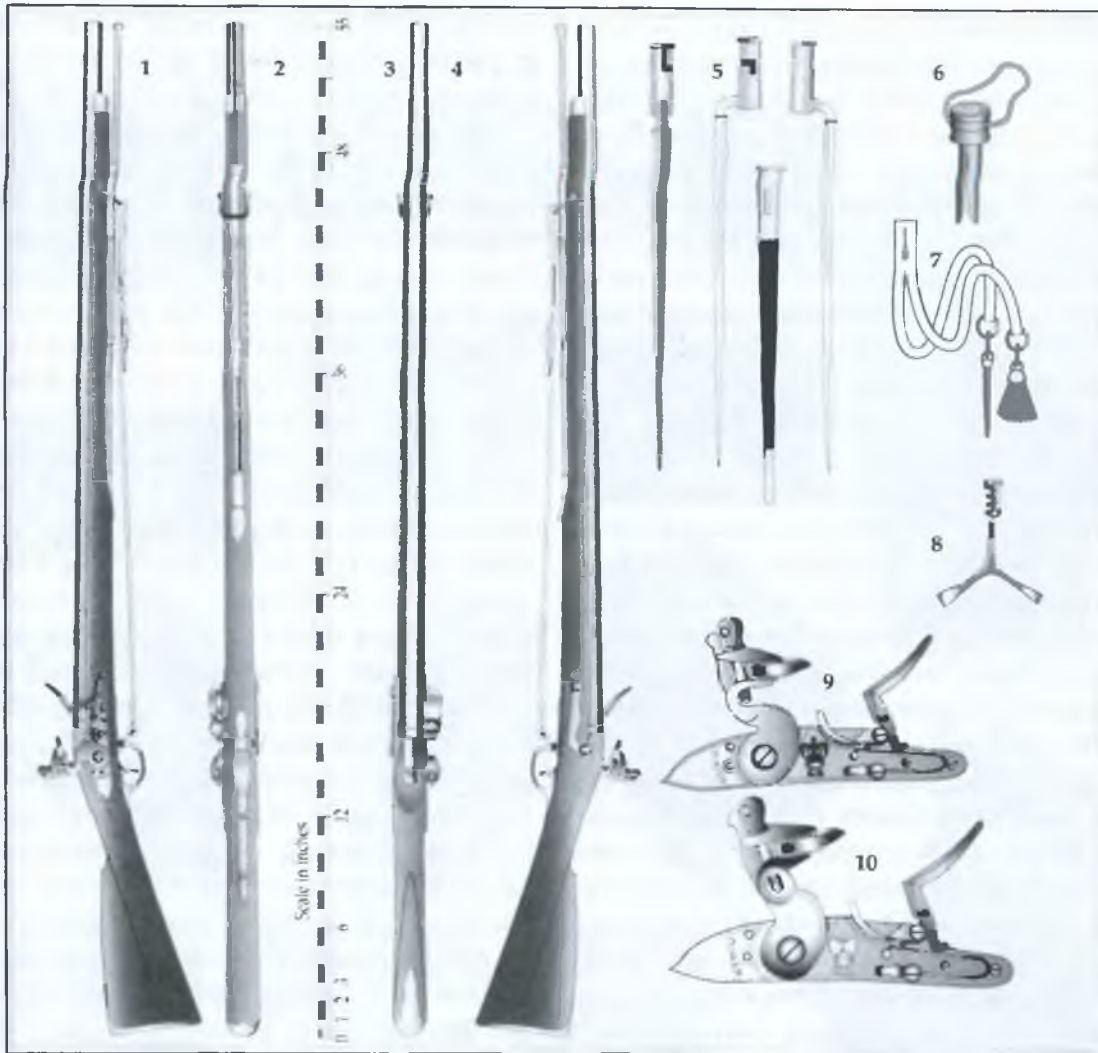

India Pattern Musket. A right side view showing the earlier swan necked lock (1), an under view showing the three pipes for the ramrod (2) and an upper view (3). A left side view showing the simple side plate (4). Views of the regulation bayonet and scabbard (5). A muzzle bung used to exclude the ingress of dirt and rain into the bore (6) and the picker and brush usually worn attached to a button behind the breast plate of the jacket (7). The combination tool for the musket (8) and views of the early pattern swan necked lock of circa 1797, (9) and the later pattern swan necked lock of circa 1809 (10).

Английский мушкет (India Pattern)

ющуюся тонкими длинными прядями – что-то наподобие паука. Они опирались на свои длинные винтовки»⁷³⁹.

Но этот же проезжий англичанин наблюдал смотр ардаланских сарбазов («Serbazes, или регулярные войска»): «У вали их примерно 300 человек, набранных год назад, в подражание войскам Аббас-мирзы, который прислал ему некоторым образом русского офицера и несколько русских солдат обучать их с барабаном и флейтой. Муштра ведется по англий-

скому образцу, и забавно слышать персидских барабанщиков и флейтистов, играющих *The British Grenadiers*. Офицер и лучшие из числа сарбазов ныне состоят при вали, и здесь осталась только сотня, заявивших мне, что они только новобранцы. Они очень напоминают воинство Фальстафа. Они носят обычную персидскую шапку и длинное персидское платье, заткнутое в белые холщовые штаны – выглядит это весьма скверно, и они очень дурные исполнители (приемов). Похоже, от них требу-

ют слишком много, преподав слишком мало. У них хорошие английские мушкеты, купленные вали у шаха – тот всю торговлю этим оружием, получая его из Индии и продавая по завышенным расценкам своим сыновьям и поданным. Приказы отдаются неким русским, и командующий батальоном служит безучастным зрителем, держа в руке пастуший посох, которым он при случае наносит удары по головам и ногам солдат. Он без униформы, в обычной персидской одежде» (август 1820 г.).

Нанеся визит в ставку вали, К. Д. Рич, кроме стрелков из Саккыза и других горных районов, снова увидел сарбазов (около 150 чел.) – «выглядели ничуть не лучше, чем те, кого мы видели в Синне». Эти сарбазы отдавали честь оружием; их барабанщики и флейтисты играли *God save the King*. В беседе с Ричем вали заявил, что шах обещал ему три артиллерийских орудия вместе с артиллеристами, чтобы обучить группу своих собственных пушкарей⁷⁴⁰.

Русское подразделение сохранялось при преемнике Аман-Аллаха. Европейские традиции теперь нашли отражение и во внешнем виде новой регулярной «армии» вали: «Гвардия во дворце одета точно так же, как и пехота в Тавризе, и носит патронную суму, ремень и мушкет – несомненно, из числа тех, что прислала в Персию Ост-Индская компания»⁷⁴¹.

Наконец, Керманшах, Луристан и Хузистан. Здесь видной фигурой реформаторского плана стал правивший ими (с 1809 г.) старший сын шаха (от грузинской рабыни – потому и не наследный) воинственный Мухаммад-Али-мирза (1789–1821). Армия Мухаммада-Али состояла сначала полностью из войск старого типа (около 25 тыс. чел. в 1809 г.), «смотревших на введение новой системы с завистью и неприязнью»⁷⁴². Мухаммад мог «вывести в поле всего до 30 000 человек неправильной кавалерии, но весьма храброй, приобьикшей к войне и к нему весьма приверженной»⁷⁴³. Впрочем, один из участников миссии Гардана оценивал силы принца только в 20 тыс. чел. – «и кавалерии, и пехоты». К своим воинам принц был крайне щедр, дабы привлечь к себе больше сторонников⁷⁴⁴. «Мы также слышали, – признавался Уильям Узли, – что на

прошлом Ид [ал-Фитр] или празднике *Ноуруз*, он распределил (не считая других наград и подарков) 374 *халата*, или почетных одежды»⁷⁴⁵.

Некоторые авторы полагали: «чтобы ослабить старшего сына, он [шах] поставил его в некоторую зависимость от Аббас-мирзы, разрешив последнему образовать у себя регулярные войска и лишив этого преимущества Мамед-Али-мирзу»⁷⁴⁶. Но это неточность. Мухаммад-Али изначально готовился к вооруженной борьбе за трон после смерти отца. И чтобы равноценно противостоять Аббас-мирзе, принц тоже завел в своей провинции корпус регулярной пехоты с европейскими офицерами, эквивалент *низам-и джадид* его младшего брата⁷⁴⁷. Жобер пророчески заметил: «Нововведение, которым персы обязаны сначала Франции, потом Англии, но которому религия и нравы представляют слишком много препятствий, чтобы позволить ему добиться прочных и важных результатов»⁷⁴⁸. Автор «Исторического обзора возникновения Персидской армии и ее дальнейшего развития» (1863 г.) признавал: «С тех пор как Перси[я] начала приходить в соприкосновение с цивилизованными народами Европы, явилась потребность завести в ней постоянное регулярное войско. Следуя примеру Турции, старший сын Фет-Али-Шаха, наместник Тавриза, Аббас Мирза, один из просвещеннейших князей этого времени, первый положил начало регулярному войску в Персии... Примеру Аббас-Мирзы тотчас же последовал Мехмед-Али-Мирза, меньшой сын Фет-Али-Шаха и правитель области Керманшах, пригласивший французских и итальянских офицеров для обучения войск»⁷⁴⁹.

Расстояние от Тегерана до Керманшаха, склонность принца к соблюдению тайны (нежелание открыто признать склонность к достижениям «неверных») и его суровый нрав способствовали тому, что мало кто из европейцев мог углубиться в детали. Вдобавок Мухаммад-Али пользовался услугами не англичан (как его брат), а уроженцев других наций, прежде всего французов – после крушения империи Наполеона во Франции оказалось множество безработных военных специалистов,

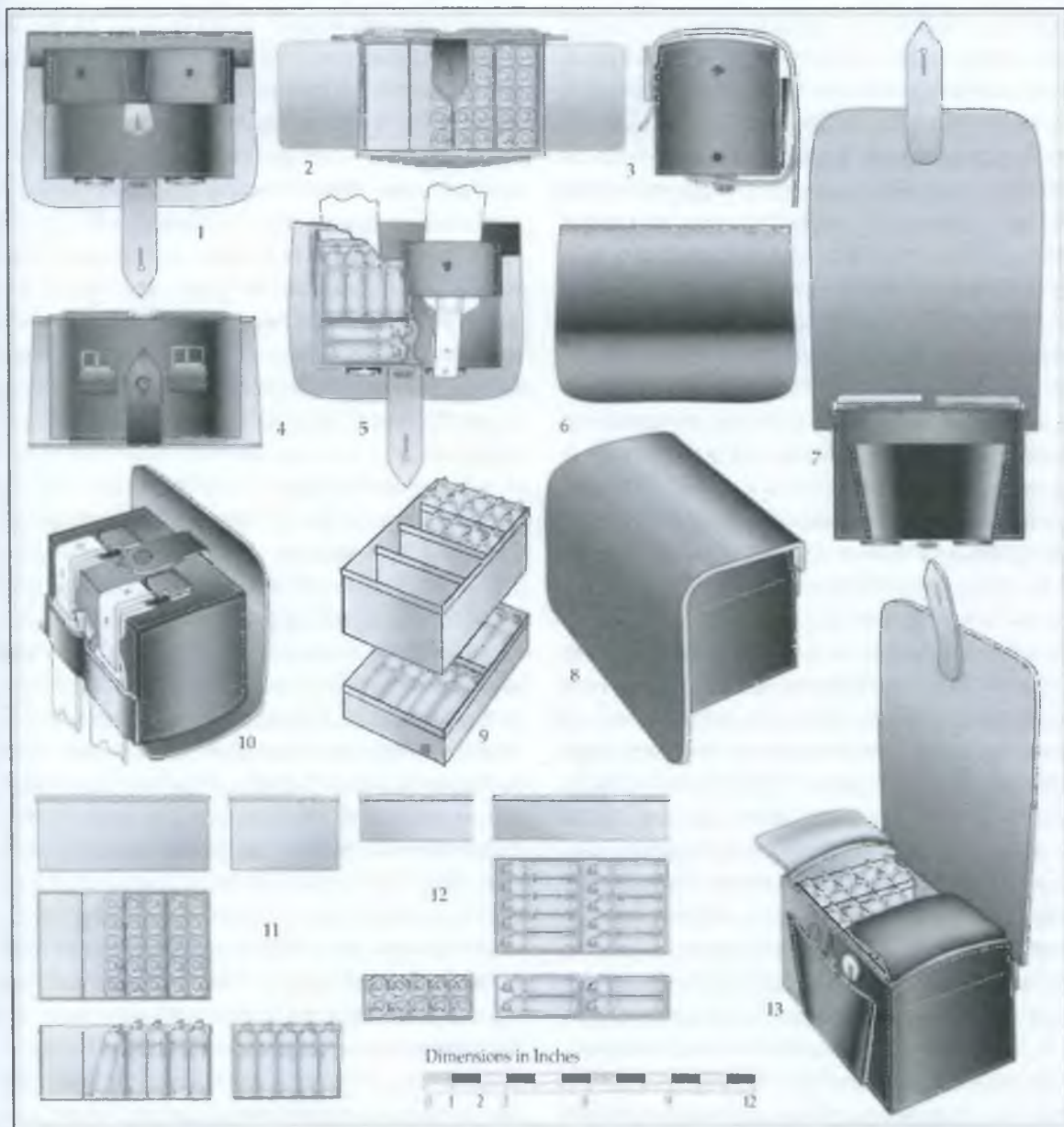

Sixty round cartridge pouch of 1804. The rear view shows the keeper to contain the shoulder straps and the flap used to secure the pouch to a rear waist button (1), a top view showing the pocket for tools and flints (2) and a side view with the flap closed, the asterisk stamp is used to hide nail holes used to nail pouch to a wooden block for assembly (3). An under-view showing the reversed buckles (4) and a sectioned rear view showing the internal arrangement (5). A front view of the pouch (6), a similar front view with the flap open showing the front pocket (7) and a front perspective (8). The two metal trays for the cartridges (9) and an under-view showing the fitting of the straps, the buckles are reversed with the tongues underneath (10), the upper tray containing forty rounds in four compartments containing ten rounds each, two wide and five in breadth (11). The under tray metal tray holds twenty rounds, laid horizontally in two compartments of ten rounds each, two deep and five wide (12) and a perspective view showing the rain flaps, stitched and skived between the side pieces (13). This pouch weighed some seven pounds when full.

Английская пехотная патронная сума обр. 1804 г.

искавших себе применения на Востоке. Наконец, принц умер довольно рано, а через несколько лет после его смерти эти офицеры покинули Иран. Неудивительно, что информация о керманшахских экспериментах не так обстоятельна, как нам того хотелось бы. Джеймс Фрейзер, например, полагал, что шах-задэ организовал в Керманшахе «самою эффективную военную структуру в Персии», но тут же признавался, что никаких подробностей ему вызнать не удалось. Однако эффективность военной системы Керманшаха была достаточно велика для того, чтобы одержать ряд успехов над турками⁷⁵⁰.

Другой британский путешественник, побывавший в Керманшахе в 1816 г., уже слышал, что регулярное войско правителя состоит «примерно из пятисот всадников и тысячи пехотинцев. Как и турецким солдатам, им приходится вооружаться и одеваться самим за счет жалования, они совершенно лишены какой-либо отличительной униформы и настолько недисциплинированы, сколько может пожелать неприятель. Этим немногочисленным войскам полагают, достаточно для поддержания общественного порядка в окрестностях города и для регулярной охраны персоны принца». Также принц пользовался услугами русского перебежчика, христианина Йусуф-хана, которого он назначил своим топчи-баши (начальник артиллерии). Тот образовал артиллерийский парк, основал мастерскую для отливки латунных орудий и пороховую мельницу⁷⁵¹.

К. Д. Рич, очевидно, имел в виду деятельность того же Йусуфа: «Недавно некто в Керманшахе, занимающийся литьем, отливкой и штамповкой, внес большой вклад в уничтожение лесов на плоскости, полагая, что его целям сгодится один только древесный уголь из чинара. Для лесов это еще хуже, чем рубка» (май 1820 г.)⁷⁵².

Сэр Роберт Кер-Портер, проследовавший через провинцию двумя годами ранее, подтвердил присутствие войск, организованных на европейский образец, в подражание Аббас-мирзе. Он же писал о только что принятых двух французских офицерах, «прежде находившихся на жалованье принца Азербайд-

жана». Эти двое «муштруют пару батальонов в лагере в нескольких фарсах отсюда. Но состояние увиденной мною здесь пехоты все еще очень уступает той, что обучают европейцы в Тавризе. Артиллерия Керманшаха, состоящая из четырех орудий на грубо изготовленных лафетах – совершенно неподвижных, не стоила бы и упоминания, не будь она объектом пристального внимания принца. Он замышляет ее усилить и улучшить, с помощью двух офицеров-французов и армянского ремесленника, недавно прибывшего с пушечного завода в Константинополе»⁷⁵³. Российская разведка оценивала регулярные войска Керманшаха в три (1826 г.)⁷⁵⁴ или четыре (1827 г.)⁷⁵⁵ батальона.

Вышеупомянутые два офицера, очевидно, были майор де Во и Клод-Огюст Кур (*Court*). Первый – «виновник» удачной для принца кампании 1821 г. под Багдадом. Фланден еще в начале 1840-х гг. обнаружил, что и персы и турки помнят, что успехом в столкновении с войсками багдадского паши Мухаммад-Али-мирза был «обязан французскому офицеру, г-ну Дево, инструктору в армии принца-наместника Керманшаха»⁷⁵⁶. Барден посвятил ему особую заметку: «Капитан Дево, уроженец Кале и сын французского генерала, принес в Персию французскую тактику; он показал себя умелым инструктором и стал первоклассным генералом. – Прибыв в Багдад в 1816 году вместе с тремя другими штаб-офицерами, они отправились в Персию, по приглашению Мухаммад-Али-мирзы, сына царя. – Вскоре семь батальонов тренировались по-европейски и были вооружены ружьями со штыками. – В 1818⁷⁵⁷ году мирза выступил на турок; Дево был командующим армии. Этот француз, во главе 14 тысяч человек, атаковал 22 тысячи турок и разбил их, что доставило ему большой орден Льва и Солнца. – Если бы не неожиданная кончина мирзы, Багдад оказался бы во власти персов. – Генерал Дево, пожалованный титулом хана, был облечен фирманом *правом отрубить голову любому, кому захочет*. Его образ и его деяния, запечатленные лучшим художником шаха, украсили залы тегеранского двора. – В 1826 году генерал Дево,

побуждаемый неким недовольством, перешел на службу багдадского наместника, Давуд-паша, и в 1828 году был командующим и губернатором Хеллы (древнего Вавилона). Газеты объявили (*Constitutionnel*, 10 июля, 1834 год), что он умер в 1834 году в Керманшахе, будто бы отравленный наместником»⁷⁵⁸.

Обоих этих французов встретил в Керманшахе (апрель-май 1824 г. – тогда краем правил уже Мухаммад-Хусейн-мирза, сын Мухаммада-Али) Джордж Кеппел. А вместе с де Во и Куром – двух итальянцев и «другое лицо, именующее себя испанцем», некого сеньора Омса. Все они были пожалованы титулом хана и орденом Льва и Солнца, «а также другого ордена, символом которого является звезда, со странной эмблемой – два льва дерутся за персидскую корону. Этот орден был учрежден старшим сыном шаха, Мухаммад-Али-мирзой (покойным принцем-наместником этого края)... По возвращении французских офицеров из некоего удачного похода против турок они попросили принца создать рыцарский орден как награду за их услуги. Мухаммад-Али согласился; и не забывая о своей клятве вражды к своему брату, основал орден, наделенный соответствующим девизом из двух львов, сражающихся за корону... Примечательно, что этот знак противодействия деспотической воле монарха был публично одобрен самим шахом. Тогда как Мухаммад-Али, прежде неосведомленный о значении, которое в Европе придается орденским лентам, был удивлен и удовлетворен, обнаружив, что его европейские помощники довольствуются столь дешевым вознаграждением за свои многочисленные и немаловажные услуги».

Перечисленные выше европейцы внешне ничем не отличались от туземцев: «Мы тщетно искали взглядом европейский костюм: наши сомнения вскоре были разрешены одним из членов группы, с длинной бородой, отдавшим нам честь на европейский военный манер и на французском языке приветствовавшим нас в Керманшахе».

Кеппелу поведали, что одно время принц держал у себя на службе в Керманшахе семь или восемь европейских офицеров, но «боль-

шая часть их ныне рассеялась по Востоку». Путешественник, помимо прочего, отметил, что принц все же выдавал своим войскам обмундирование, во всяком случае, для торжественных церемоний. Что оно собой представляло, видно из описания: «синие куртки, скроенные на европейский манер, а остальная их одежда соответствовала нормам местного костюма». Барабанщики и флейтисты «играли различные мелодии, прежде всего английские: среди них был *Rule Britannia*; и еще несколько контрдансов»⁷⁵⁹.

Информацию Кеппела о восьми европейских офицерах при Мухаммаде-Али в Керманшахе подтвердил год спустя Р. Мани. Загадочного Омса Мани, видимо, счел «испанцем или африканцем по происхождению». Он добавил, что тот провел девять лет в Иране, «одевался на персидский манер и отпустил бороду столь же длинную, что и у Фатх-Али-шаха». С ним и другими офицерами при дворе Мухаммада-Али обращались «с величайшим почтением и отличием. Их жалованье было роскошным, а хозяйство – великолепным. Преодолев массу проблем, они организовали приличное военное формирование и сопровождали его [принца] во всех походах. Но после его смерти ими пренебрегали, сократили до трех человек». Сам Омс, «пока Мухаммад-Али-мирза был жив, он регулярно получал жалованье, но теперь ему должен 3000 фунтов сын принца, и он намеревается покинуть его службу. Выглядит он совершенным авантюристом... Импульсивность поведения поддерживает его во всем»⁷⁶⁰.

Приведем краткие биографические справки по «керманшахским» европейцам⁷⁶¹.

Паоло Крешенцо Мартино ди Авитабиле (1791–1850). Неаполитанец. Выпускник Военной школы в Сен-Сире. Служил в артиллерии армии Иоахима Мюрата, младший лейтенант; после возвращения Бурбонов перешел к ним, получил звание старшего лейтенанта и участвовал в осаде Гаэты, удерживаемой сторонниками Мюрата. После сокращения армии – офицер ополченцев, в 1817 г. вышел в отставку. Оказавшись в Марселе и познакомившись там с французским офицером, только что прибывшим из Персии, Авитабиле решил вернуться

ся к военному роду занятий, но уже на Востоке. Заручившись рекомендациями у персидского посланника в Константинополе, Паоло отправился в Тегеран (1820), а оттуда – в Керманшах. Там он занялся обучением курдских новобранцев, из которых Мухаммад-Али-мирза набирал свою регулярную армию. Преуспев в этом, Авитабиле создал себе репутацию. Так что, когда Мухаммад-Али умер, Аббас-мирза переманил к себе Паоло, поручив ему также управление курдскими племенами – опыт, очень ему пригодившийся впоследствии, когда Авитабиле стал заместителем Пешавара. В Персии Паоло дослужился (1822 г.) до полковника (с титулом хана) и, согласно надгробной надписи, был награжден «большой лентой Льва и Солнца, и (лентой) Двух Львов и Короны Персии»⁷⁶². Однако, не видя особых перспектив для отличия и повышения из-за засилья англичан, спустя шесть лет после своего появления в Иране Авитабиле покинул страну, вернувшись в Неаполь. Снова в Иране он появился к 1825 г., но, очевидно, уже по пути в Пенджаб. В Йезде к Авитабиле присоединился Кур, и в декабре 1825 г. оба этих офицера находились в Кабуле по пути в Лахор «с многочисленным сопровождением».

Так что информация князя Меншикова на 1826 г. уже анахронична, но его характеристики обоих офицеров небезынтересны:

«Французские офицеры на службе у Хусейн-Али-мирзы, принца Керманшаха:

Г-н де Во или Деве. Служил во 2-м полку королевской гвардии, майором. Он намеревается вернуться во Францию.

Г-н Кур. Вероятно, что этот офицер служил в инженерах, ибо он занимается съемкой карты провинции Керманшах, которая закончена и к которой он приложил географические заметки.

Н.В. Войска Хусейн-Али-мирзы в настоящее время еще не присоединились к действующей армии»⁷⁶³.

Клод-Огюст Кур (1793–1861). Уроженец Грасса – средиземноморское побережье Франции. Выпускник Военной школы в Сен-Сире, он пошел су-лейтенантом в пехоту, участвовал в кампаниях 1813–1815 гг., был ранен. Офицер

Почетного легиона. После «Ста дней» Кур был принят на службу в звании лейтенанта пехоты, но в июле 1818 г. ушел в отставку, решив попытаться счастья за границей. В Персии он оказался, видимо, вместе с Авитабиле, но не последовал за ним, когда тот покинул страну. Однако присоединился к нему позднее, когда Авитабиле направлялся в Пенджаб. Кура современники характеризовали как человека проницательного, отлично образованного, наблюдательного, наделенного интересом к науке (особенно математике и географии, но также истории и археологии), с утонченными манерами и строгими моральными правилами (чего так не хватало Авитабиле). С 1827-го по 1843 г. Кур состоял в сикхской армии, где дослужился до генерала и провел ряд преобразований в артиллерии.

Омс (? – 1828). Хотя сам он себя описывал как уроженца юга Франции, этот человек, несомненно, был по происхождению испанцем. Кеппел характеризует его как интригана и склочного «негодяя», описывая неприглядную роль Омса в конфликте между де Во и Куром в Керманшахе, за что принц отправил испанца в темницу (очевидно, ненадолго). Омс покинул персидскую службу (как иногда сообщается, в 1824 г.⁷⁶⁴, но из упомянутой выше книги Р. Мани следует, что еще в апреле 1825 г. Омс находился в Хамадане и только планировал порвать с заместителем Керманшаха), чтобы отправиться к Ранджит-Сингху. Этой цели он (не без опасных приключений) и достиг (в 1826 г.), всего на несколько дней опередив Кура и Авитабиле. Очевидец наблюдал появление сеньора Омса на аудиенции у раджи: «На вид ему было примерно 37 или 30 лет, он был одет в синий мундир с красным прикладным цветом и громоздкими золотыми эполетами, белый жилет и весьма просторные красные атласные брюки»⁷⁶⁵. Он отпустил бороду и сильно загорел, а на голове носил черную шапочку из шерсти ягненка мехом наружу... Он заявил, что зовут Умс, что он был французом, родившимся на юге Франции, что он поступил в артиллерию в юности и участвовал в нескольких кампаниях Наполеона... был старшим лейтенантом артиллерии короля Иоахима в Русском походе, но до окончания

компания произведен в капитаны... Он был на службе у шаха Персии несколько лет». Во время этой самой службы в Керманшахе Омс поссорился с Куром. Однако у махараджи Омс проявил себя трудолюбивым и усердным офицером – начав с командования батальоном, испанец закончил свои дни полковником, на посту командира прекрасно вымуштрованной бригады из пяти полков...

Привлекая западных военных специалистов и реорганизовывая свое феодальное войнство, керманшахский принц также был хорошо осведомлен в событиях американской и европейской истории. Джеймс Морье и Уильям Узли, беседуя с ним, признавали, что «по многим другим темам он располагал точными сведениями». При всем при этом Мухаммад-Али-мирза ухитрился прослыть в Персии ревнителем былых воинских традиций и ярким противником европейской военной дисциплины. Многие современники отмечали этот факт, не подозревая о реальной его подоплеке⁷⁶⁶. Даже А. П. Ермолов считал, что у Мухаммада-Али «войск постоянных нет»⁷⁶⁷.

Но обмануть удалось далеко не всех. Когда регулярные войска появились у Аббас-мирзы, констатировал И. С. Симонич, шах «тоже захотел» иметь такие. Также «их формированием с жаром начал заниматься в Керманшахе Мухаммед Али-мирза»⁷⁶⁸. По выражению Ш. Беланже, «Мухаммад-Али-мирза, после того, как насмеялся над склонностью своего брата к нововведениям, пришел к тому, что реорганизовал по-европейски часть войск под своим управлением»⁷⁶⁹.

Не забудем, однако, что войска нового типа составляли лишь малую часть армии губернатора Керманшаха (о ее общей численности см. выше). Еще Гардан отмечал, что «провинция, которой он управляет, включает самые воинственные племена Персии»⁷⁷⁰. А брат французского посланника, навестив Керманшах в феврале 1808 г., насчитал 10 тыс. пехотинцев «гвардии» принца. Их «выделяла очень высокая и заостренная сверху шапка»⁷⁷¹. В кампании 1809 г. (Памбак и Шурагель) Мухаммад-Али-мирза возглавлял 15-тысячную армию⁷⁷². Для войны с турками принц (скон-



Горец-курд. Иллюстрация из книги Г. Друвиля

чавшийся в декабре 1821 г. от холеры после отступления от Багдада) выставил, согласно новейшим подсчетам, около 30–40 тыс. чел. По большей части (на 2/3) это была конница (курды, бахтиары, луры). Прочие – пехота ополчения (среди них наиболее надежны были около 12 тыс. пеших курдов) и небольшое регулярное формирование⁷⁷³.

Наконец, регулярные войска завел себе и лично Фатх-Али-шах. Назвал он свою регулярную пехоту *джанбазами* (или *джамбазами* – «играющими своей душой»). Это была его пешая гвардия, расквартированная в столице и ее окрестностях. К 1810 г. их было 9 тыс. чел. Друвиль, Хейденстам и Кер-Портер писали уже о 12 тыс. солдат – 10 полков по два батальона в каждом. Но, как заметил Джон Малькольм, хотя джанбазы «номинально равны по количеству сарбазам, их реальная численность не превышает 8 или 9 тысяч человек». По российским данным, к 1817 г. джанбазских батальонов «считается 14, из коих два недавно сформированные. Всеми ими начальствует Сепех-



Адъютант и офицер гвардии шаха Персии.
Рисунок В. И. Мошкова, 1817 г.

дар Юссуф Хан [Юсуф-хан Гурджи] любимец Шахов, которого счастье возвело на сию степень из Грузинских невольников. Так как Шах оными не весьма занимается, то Батальоны сии менее имеют людей в комплекте чем Батальоны Сарбазов, а посему можно наверное поло-

жить, что число людей во всех сих Батальонах едва ли простирается до восьми тысяч человек⁷⁷⁴. К 1826 г. джанбазы были организованы в «полки» (батальоны) по 1000 чел. каждый (но см. далее замечания А. С. Меншикова о численности джанбазов).

Туда зачисляли отборных стрелков из разных иранских племен – в первую очередь из каджаров и мазендеранцев (см. выше сообщения о кешикчи). Джанбазы изначально носили однообразные очень короткие красные кафтаны. (Красный цвет в Персии символизировал активность, силу и энергию и был характерен для придворного костюма⁷⁷⁵ и одежды гвардейских частей.) Позднее, когда джанбазов перенесли на европейский манер, они сохранили красный колер курток; кушаки белые. Вооружение: сначала – длинные ружья без штыков и без патронов (заряжали порохом и пулями без пыжа), потом – подаренные английским послом шаху длинные мушкетеры со штыками. Жалованья джанбазы получали не более 10–12 томанов в год, одежду и пищу – от казны.

Войска эти были еще хуже обучены, одеты, укомплектованы и дисциплинированы, чем сарбазы. Прежде всего оттого, что обучали их не европейцы: «Аббасу Мирзе дано было повеление, прислать по несколько человек разных чинов из Сарбазов», которые и заня-



Английские мушкетеры
«Браун Бесс»

Регулярная кавалерия.
Иллюстрация из книги
Г. Друвиля



лись образованием джанбазов⁷⁷⁶. Далее, шах быстро охладел к новой игрушке, «по несклонности его к военному делу»⁷⁷⁷ и скупости. В лучшую сторону выделялись только два батальона джанбазов из племени бахтиаров⁷⁷⁸. Джанбазы несли службу во дворце (но не стояли в караулах), а в церемониальном шествии маршировали впереди шаха, охраняя его. В мирное время «их использовали против неугомонных туркмен и мятежников из Афганистана». Во Вторую русско-персидскую войну джанбазов отправили на подкрепление армии Аббас-мирзы⁷⁷⁹.

9. Кавалерия

Реформы были направлены в первую очередь на пехоту и артиллерию, ибо персидская конница, «предмет национальной гордости», «уже достаточно хороша, хотя ее нельзя сравнить с регулярной кавалерией». По словам А. П. Ермолова, регулярную конницу (*низам-атли*), «чего доселе не было», персы завели по совету англичан. Но есть упоминания о том, что уже при Гардане капитан Пепен в Тебризе обучал «регулярно Персидскую конницу». (Шарль Пепен, или Пепье, капитан-кавалерист, добровольно последовал за миссией Гардана, но последний отказался от его услуг; в сентя-

бре 1808 г. Пепен пересек российско-иранскую границу.) Харфорд Джонс Бриджес, вероятно, описывает именно регулярную кавалерию наследного принца (возможно, 700–1000 чел.) «французского» образца в 1808 г. Спустя три года эта же кавалерия – на длинных стременах, с английскими уздечками, в сапогах со шпорами и со сбритыми бородами – встречала под Тебризом посла Узли⁷⁸⁰.

Новую кавалерию начал создавать в 1812 г. Гаспар Друвиль. Интересно заметить, что Джонс, наглядно убедившись в неудачности начинания, «всеми способами противился» созданию регулярной кавалерии уже при английских инструкторах⁷⁸¹, так что Друвилю пришлось начинать с пустого места.

По словам мсье Гаспара, кавалерия «образована совершенно по Французски» и насчитывала «20 эскадронов, из которых 4 вооружены пиками, а один – карабинами. Каждый из этих эскадронов должен был составить ядро полка, если б не был заключен мир [с Россией]». Однако, если описано вооружение только пяти эскадронов, то как обстояли дела в остальных пятнадцати? Нет ли здесь опечатки изначально, и не следует ли читать не «20», а «5»? Или же Друвиль имел в виду, что реально и было набрано пять эскадронов, хотя планировалось вчетверо больше? С другой стороны, в другом месте Друвиль упоминает (июль 1813 г.) свое пребывание в лагере с 10 эскадронами улан⁷⁸²...



Сабля Фатх-Али-шаха. Начало XIX в.

Конница комплектуется «из самых храбрейших людей в Персии» (выходцев из военных племен), ездит на арабских и туркменских конях. Обмундирование: «национальная» овчинная шапка, мундир-куртка небесно-голубого сукна с темно-красными воротником и обшлагами (мыском), темно-красной каймой погон (или они целиком темно-красные?) и отворотов фалд, белые панталоны, кожаное снаряжение белое, лядунка черная. Пика европейского типа (но деревянное древко легче и длиннее), с темно-красным флюгером. У каждого кавалериста сабля (частью сабли были английские, подаренные Аббас-мирзе Малькольмом) и пистолет, «который за кольцо, находящееся на конце приклада, привязан к футляру карабина шнурком довольно длинным, так что можно стрелять из пистолета, не отвязывая оного». Седла остались восточные, но стремена заменены т. н. гусарскими, а всадникам даны шпоры, «кои доселе у них были неизвестны». Чепрак черный овчинный, обшит темно-красными фестами⁷⁸³.

Современник констатировал печальные последствия начинания француза: «Когда г-н Друвиль устроил кавалерию, персидскому монарху так понравилось наблюдать, как этот корпус галопом ходит в атаки и меняет фронт, что он иногда продлевал эти неистовые упражнения часов до шести, не давая всадникам ни минуты покоя, в итоге погубив людей и коней»⁷⁸⁴.

Малькольм около 1815 г. оценивает численность «бригады» регулярной кавалерии в 1200 чел.⁷⁸⁵ Это скорее соответствует штатному расписанию, нежели реальности. Хейден-

стам подтверждает, что «20 эскадронов улан» были образованы французским офицером, который несколько лет оставался в Персии (речь о Друвиле). К 1817 г. *низам-атли* в Тавризе состояла из трех полков по два эскадрона в каждом. Ими некоторое время командовал «шведский офицер» (т. е. сам Хейденстам). Вооружение: сабли и карабины, а также пара пистолетов – оба крепились к лядунке, так что кавалерист, спешившись, не оставался без огнестрельного оружия⁷⁸⁶.

М. фон Коцебу в том же 1817 г. оценивал численность регулярной кавалерии Аббас-мирзы в восемь эскадронов⁷⁸⁷. А. П. Ермолов дал ей убийственную характеристику: «Ни с чем сравнить нельзя, ибо и Папские войска казались чудом совершенства. Представьте людей, которые приобыкли к хорошему и меткому ружью, заменили его бракованным Английским карабином; вместо Персидской сабли лучшего железа прицепили Английскую драгунскую саблю в железных ножнах, и для чего? Чтобы познакомиться с непрерывною ржавчиною, которой до сих пор они не видали. Командующий сею конницею Англичанин не мог показать мне оной, отзываясь, что люди довольно хорошо ездят и лошади еще не выучены. Я хотел посмотреть правила манежа, которые преподает Англичанин. Если бы я не видал их Кавалерии, довольно бы было мне вспомнить гулянье в Екатерингофе, – и пожалеть о Персиянах»⁷⁸⁸.

Как отмечал П. Н. Ермолов, «из самого малого числа оной [кавалерии] которую я видел во время проезда Российского Посольства чрез Персию, можно только заключить бы-

ло, что конница сия, и несравненно хуже будет народной Иррегулярной конницы персидской. Кавалеристам даны сабли Европейские, несравненно худшего железа ловких сабель Персидских; и вместо азиатского ружья, к которому всякий Персиянин с ребячества привык, дали им Европейские тяжелые карабины, также имеют они пики с флюгерами, подобные уланским, пики сии остались такие же какие у иррегулярной конницы, легкие и большая часть древков камышковые, которые имеют два удобства и легче и не так ломки как деревянные. Пиками сими Персияне весьма хорошо владеют, ибо с ребячества первая забава их состоит в делании разных оборотов Пикою на лошади. Не знаю, столько ли они будут воротливы как прежде, имея на себе болтающуюся тяжелую саблю и карабин. Седлы остались еще по сие время персидские, а вместо узд надеты Европейские муштуки без цепочек. Мундир конницы такой точно как и у пехотных Сарбазов»⁷⁸⁹.

В другой записке 1817 г. уточняется: «В Персии имеется один полк регулярной конницы, он состоит из нескольких эскадронов, одетых в куртки разных цветов, в холстинных шароварах и бараньих шапках; неопрятность их в одежде знаменует несчастное сие войско; они вооружены пиками с флюгерами и саблями, строятся в две шеренги; из коих задняя отстоит на две или три сажени от первой, чтобы жеребцы не бились, чтобы не расстроили всего фронта; жеребцы сии весьма посредственны. Конница сия потеряв все проворство и ловкость неправильной Персидской конницы не приобрела устройства и порядка Европейцев, и потому не может быть вредительна. Желательно было бы видеть их на ученьи. Эскадрон состоит из 22 рядов с пиками, и 8 рядов фланкеров без пик с карабинами. Сии восемь рядов разбиваются на 4 на фланге каждого эскадрона. Тут было эскадронов с шесть, и потому нельзя полагать 400 человек, а много 500 конницы регулярной у Персиян.

Здесь должно сделать замечание о Англинских карабинах, которые имеет регулярная конница Персидская. Строение сих карабинов обыкновенное, кроме шомполов, которые двигаются в дырке проделанной в скобке прикре-

пленной к дулу. Скобка сия подымаясь и опускаясь на петле переносит конец шомпола прямо в дуло, что от руки затруднительно делать на скаку. Сие способствует к скорейшему заряданию ружей»⁷⁹⁰.

Д. Керзон упоминал, что «уланский полк был образован в Азербайджане полковником Друвилем и передан в состоянии упадка лейтенанту Уиллоку»⁷⁹¹. Точнее, Керзон законспектировал Р. Кер-Портера: «Попытались содержать корпус регулярной кавалерии, но, в отличие от пехоты, неудачно. Полковник Друвиль, французский офицер, рожденный в Персии»⁷⁹², довел его до значительного уровня дисциплины в качестве улан, и соответствующим образом одел людей. Но раз персы думают, что обращение с этим оружием не сможет превзойти их национальное вооружение, на продолжение проекта не обратили внимания, и корпус пришел в упадок. Теперь он немногим более чем номинально состоит под командованием лейтенанта Уиллока, брата нашего поверенного в делах» (1819 г.)⁷⁹³. Но Джордж Уиллок командовал одновременно с Хейденстамом – у каждого под началом было по кавалерийскому полку»⁷⁹⁴. Именно «поручика» Уиллока имел в виду А. П. Ермолов, характеризуя командующего новой («чего доселе не было») конницей англичанина»⁷⁹⁵ – единственного после убийства Хейденстама.

Фрейзер почему-то считал, что уланский полк Аббас-мирзы состоял из 500 *афганцев* (1822 г.)⁷⁹⁶, хотя другие авторы сообщали именно о персах (из военных племен). Также не совсем понятны разногласия в источниках – один полк или несколько? Автор статьи в «Таймс» полагал, что к 1822 г. армия кронпринца имела следующий состав: «4 роты конной артиллерии, каждая из 6 орудий; 2 роты пешей, в качестве гарнизона; 1 корпус верблюжьей, из 100 (человек); 12 батальонов пехоты (каждый из 800 нижних чинов), поделенных на дивизии и бригады, с полным штатом барабанщиков, флейтистов и т. д.; 2 уланских полка [выделено нами. – А. К., Н. М.]»⁷⁹⁷.

Персидская регулярная кавалерия получила «много хуже» собственно *атли*, иррегулярной кавалерии. Европейская экипиров-



Артиллерист и его офицер – регулярная артиллерия. Рисунок В. И. Мошкова, 1817 г.

ка стесняла непривычных к ней восточных наездников, а замена легкого азиатского оружия тяжеловесным и не всегда качественным комплексом британского типа делала их еще более неповоротливыми. Особенно досаждали шпоры – забывая про них, персы пытались сесть, поджав по обычаю ноги и, естественно, больно накальвались и «вскакивали, проклиная от всего сердца сие дьявольское изобретение»⁷⁹⁸. Все это вело к тому, что служба в коннице традиционного типа считалась намного почетней и лучшие наездники оставались вне пределов регулярных войск. Сами персы рассчитывали в будущей войне только на конницу иррегулярную в сочетании с пешими сарбазами⁷⁹⁹. В целом это было здоровое решение⁸⁰⁰, хотя, вероятно, неумышленное. Ведь опыта противостояния регулярной кавалерии противника у персов не было – в Эриванских кампаниях участвовали ограниченные контингенты, всегда уступавшие численностью массам вражеской конницы⁸⁰¹, а в другие годы российские драгуны не были задействованы в сколько-нибудь масштабных столкновениях с противником.

Как бы то ни было, после 1822 г. регулярная кавалерия была распущена⁸⁰². Согласно П. Зубову, существовавший к 1826 г. один из урмийских, или афшарских, батальонов «составлен был из Уланского полка, сформированного Друвилем, и впоследствии уничтоженно»⁸⁰³. К началу Второй русско-персидской войны то, что источники иногда называли «регулярной кавалерией» Аббас-мирзы, на самом деле были его гуламы⁸⁰⁴. Муравьев в 1827 г. заметил, что у персов «прежде был один регулярный полк [кавалерии], распущенный в последствии времени за расходами, которые для правительства казались слишком велики»⁸⁰⁵.

10. Артиллерия

Кроме фальконетов, у персов к началу века все же имелось несколько крупнокалиберных орудий, отбитых у португальцев (в 1622 г.) и у «русских» – точнее, у грузин, которым подарила пушки Екатерина II⁸⁰⁶. Португальские трофеи еще в 1850-е гг. стояли в иранских городах⁸⁰⁷. Но персы этими орудиями не умели пользоваться (да и вряд ли бы смогли!) и в походы почти не брали.

«Несколько артиллерийских орудий, установленных на дурные лафеты», наблюдал в Ширазе У. Франклин (1787 г.). Но «большинство пушек (каковые испанские и португальские, исключая два английских 24-фунтовика) столь ужасно продырявлены, что, несомненно, взорвутся при первом же выстреле»⁸⁰⁸. По словам хрониста, после Ноуруза 1804 г. шах «отдал приказ лить пушки для войны с Россией». Всего в Азербайджане и Фарсе отлили из меди и латуни 100 пушек⁸⁰⁹. Речь, однако, явно идет только о замбуреках. К тому же, замечал Ф. С. Ефремов еще в 1770-х гг., персы при литье собственных пушек «внутренность их не могут однакож чисто высверливать и оставляют в оной раковины; к тому же не умеют гладко выливать ядра и шероховатостью их очень вредят внутри; не сведущи также в делании и пробе пороха действитель-

ным, против ядра кладут не соразмерной заряд, а потому и редко могут попадать в желаемое место»⁸¹⁰.

Ага-Мухаммад-хан в поход на тот же Шираз (1791 г.) взял семь больших пушек – лафеты о трех (!) колесах, оси вертелись вместе с колесами. Каждую везли четыре пары волов. Зарядных ящиков только по одному на каждые две пушки. Артиллерией хана якобы управляли французы⁸¹¹. Когда в апреле 1800 г. Фатх-Али-шах выступил в Хорасан, артиллерия его состояла из 8 пушек, которые захватил в Тифлисе его дядя (имевший до взятия города всего «две дурные пушки» – но в следующем году в Хорасане ему досталось 42 тяжелых орудия, стоявших там со времен Надира)⁸¹². Из донесения Завалишина князю Цицианову 12(24). XII.1803 г.: артиллерии хотя и было поставлено перед дворцом Баба-хана до 70 пушек, но «к действию годных мало, да и едва ли из персиян есть такие люди, которые умели бы ими управлять»⁸¹³. Осаждая Карягина в 1805 г., Аббас-мирза получил от шаха подкрепления «при четырех тяжелых орудиях»⁸¹⁴. Роберт Кер-Портер видел на площади цитадели Тегерана не только несколько новеньких орудий, но и старые разнокалиберные пушки, «все равным образом неуклюжие и не способные к передвижению»⁸¹⁵. Речь идет о 28 пушках «огромного калибра, в Царствование еще Шаха Надыра от Голландцев» полученных. К 1826 г. «они весьма в дурном положении и едва держатся на полусгнивших лафетах» на дворцовой площади Тегерана⁸¹⁶.

Не считая замбурек, около 1807 г. численность артиллерийского корпуса (считая и «гвардию», и гарнизоны) не превышала 840 чел. По большей части это были грузины (поскольку они хотя бы прежде были знакомы с артиллерийским делом) и армяне. Начальником артиллерии, *топчи-баши*, до 1810 г. также был грузин – царевич Теймураз Георгиевич⁸¹⁷. Его подчиненные получали батман хлеба в день и семь туманов жалованья в год. «Царь, дабы привязать их к своей особе, щедрее, чем прочих, наделяет их одеждами, продовольствием, рисом, сыром... Их семьи полностью на содержании его величества»⁸¹⁸.



Верблюжья артиллерия. Иллюстрация из книги Г. Друвиля

Нельзя сказать, чтобы персы не понимали стоящих перед ними проблем в области артиллерии. В беседе с французским эмиссаром Александром Ромье⁸¹⁹ один из шахских министров жаловался, что иранские войска «претерпели немало из-за русской артиллерии, а особенно их гаубиц». Ромье ответил панегириком в адрес французской артиллерии, добавив: «Если персидскую кавалерию, которая считается лучшей на всем Востоке, будет поддерживать подвижная артиллерия, наподобие нашей, то она сможет противостоять любым русским, турецким и английским войскам на азиатских равнинах»⁸²⁰.

К моменту появления миссии Гардана артиллерию «следовало не реформировать, а создавать заново». Не было ни литейных мастерских, ни арсеналов. Личный состав (без замбурек) не превышал полутора сотен человек. Единственное орудие, способное передвигаться, находилось при дворе шаха (он им очень гордился), да и то было захвачено у русских⁸²¹. Впрочем, Гардан оптимистичнее соотечест-

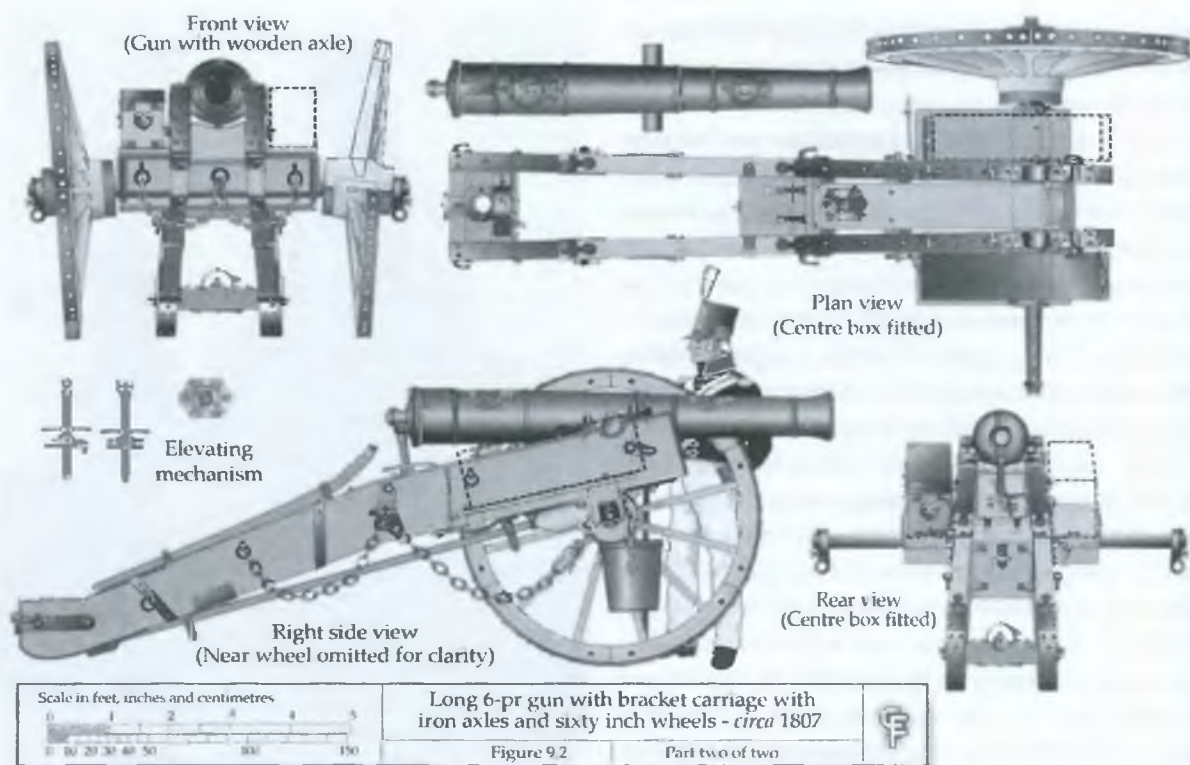

Британская 6-фунтовая пушка

венников оценивал состояние дореформенной артиллерии: «Артиллерия, запряжена волами; личный состав набран из самых проворных людей. Орудия отлиты в Исфахане, Ширазе, Тебризе и Мешхеде; в Тебризе находится одно из двадцати орудий, взятых у русских; они в дурном состоянии и без лафета. У них есть орудия всевозможных калибров, распределенные по Эривани, Решту и побережью Каспийского моря; в Тегеране (тридцать, негодных к употреблению), в Мешхеде и в некоторых пунктах Персидского залива. Зарядные ящики вмещают лишь 20 или 30 зарядов; туда впрягают одного вола. Лучшие ядра – русские, собранные после сражений или взятые в городах; их производят в Мазендеране, но такие грубые и столь плохо отлитые, что, будучи испещрены раковинами и наполнены камнями, они разрывают орудия и чаще всего раскалывают их при выстреле»⁸²².

Французы попытались организовать артиллерию именно как род войск. Аббас-мирза «поручил им [французским офицерам] не только отлить пушки в Исфахане, но еще и об-

учить персов искусству изготовлять и управлять ими»⁸²³. Шарль-Николя Фавье основал в Исфахане литейную мастерскую. Там с превеликим трудом к октябрю 1808 г. изготовили 20 орудий («с лафетами и европейской конструкции»), хотя планировалось отлить 50⁸²⁴. Этот же офицер начал формировать корпус артиллеристов⁸²⁵. Друвиль, впрочем, в высшей степени скептически оценивал успехи соотечественников: «Я ничего не видел смешнее и хуже артиллерии, устроенной семи господами», – дурно отлитые и малокалиберные орудия на несовершенных и грубо изготовленных лафетах. Все обучение канониров «состояло в том, что они худо могли банить и наводить пушки»⁸²⁶. Как бы то ни было, никакой пользы от новых орудий не оказалось. Не удалось и подготовить хороших артиллеристов⁸²⁷.

Ко времени появления англичан артиллерия все еще, «несомненно, пребывала на начальной стадии зарождения»⁸²⁸. Так что британские офицеры сыграли главную роль в ее устройстве. Как Тормасов доносил графу Румянцеву в марте 1811 г., «Англичане-же, в Тав-

ризе находящиеся, со всюю деятельностью обучают Персидских артиллеристов»⁸²⁹ (см. выше о поставках орудий). Британский посланник сэр Джон Кэмпбелл позднее признавал заслуги Линдси в том, что персидский артиллерийский корпус «образован исключительно им самим, с ним он неоднократно отличился в походах и оказал важные услуги кронпринцу Аббас-мирзе»⁸³⁰. Артиллерия, несомненно, заслуженно считалась лучшим родом войск новой персидской армии⁸³¹.

Персидский хронист утверждал, что Линдси (которому Аббас-мирза предоставил неограниченную власть над подчиненными) выучил своих канониров поддерживать скорострельность семь (!) выстрелов в минуту⁸³². Были образованы две роты конной артиллерии – только этой разновидностью артиллерии изначально решил ограничиться Аббас-мирза⁸³³. Вторая рота создана после успеха при Султанабаде и поставлена под начало майора Стоуна, «который начал тренировать их согласно новейшим переменам, устроенным в Англии»⁸³⁴. Все 12 (затем 14) орудий⁸³⁵ и сна-

ряжение для них прибыли из Индии. За исключением Шакакинского батальона сарбазов под началом Кристи, артиллерия была единственной частью иранской армии, которой непосредственно командовали британцы⁸³⁶.

Все взятые Котляревским при Асландузе 11 орудий (из 12 или 13 присутствующих) принадлежали к этим ротам (под началом Линдси) – английского литья, украшены надписью: «От Короля над Королями, Шаху над Шахами, в дар». Асландуз и Ленкорань стали концом для новых формирований (всего русским досталось 21 орудие)⁸³⁷. После падения Ленкорани у Аббас-мирзы осталось одно, 9-фунтовое, орудие (кстати, русское – трофей того же 1812 года) с 200 зарядами. Он, однако, спешно доставил в войска три 12-фунтовых, четыре 6-фунтовых и одно 9-фунтовое орудия⁸³⁸. Впрочем, разочарованный неудачей «нового войска» шах после Асландуза заявил, что прадедовское копье – вот лучшее оружие, приличествующее воину!

Но с помощью англичан конную артиллерию (три роты: две в Тебризе, одна в Урмии)

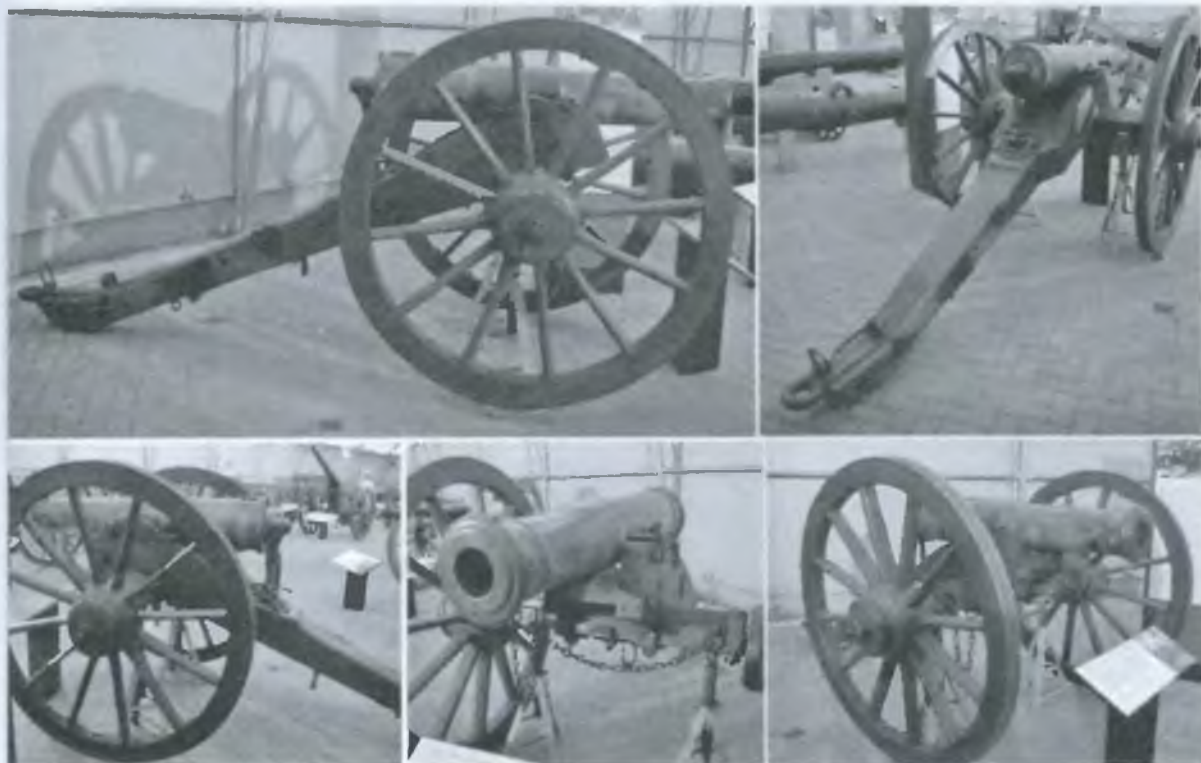

Английская легкая 12-фунтовая пушка обр. 1794 г.



Англо-индийские
6-фунтовые пушки 1806 г.
с каджарской символикой.
Трофей Асландуза (?)

Зарядный ящик
12-фунтовой пушки
Бенгальской конной
артиллерии



удалось воссоздать всего за три месяца. Причем канониры «знали совершенно свое ремесло, кроме пушечных маневров». По данным Г. Друвиля, новая артиллерия 1813 г. была в составе восьми 12-фунтовых, четырех 9-фунтовых и 36 шестифунтовых орудий, а также 13 мортир, но с малым количеством боеприпасов (в зарядном ящике по 30–50 выстрелов на орудие). На каждое 12-фунтовое орудие приходилось 6 туркменских лошадей, на орудия меньшего калибра и мортиры – по четыре лошади. Расчет включал 4–5 чел.⁸³⁹ (по персидским источникам, 6 чел. прислуги и 4 лошади на орудие). Это, несомненно, было значительным достижением: орудия Надир-шаха требовали каждое 20–30 чел. для обслуживания и 100 чел. для перевозки⁸⁴⁰!

Кони в артиллерию назначались «самые превосходные, в том соображении, что если со стороны солдат будет натиск, взять пушки на лошадей и их увезти»⁸⁴¹. «Лошади употребляются к свозке сей Артиллерии и Артиллерийских солдат, большею частью Персидские жеребцы, кои по непривычке к упряжи совершенно неудобны, более, что по неведению мало занимаются приучением к сему оных. Под всякое орудие запрягается шесть таковых жеребцов. Нынешнее вторжение Персиян [в 1826 г.], доставило им хороших Артиллерийских и подъяемых лошадей отбитых у нас»⁸⁴².

К 1817 г. «Регулярная Артиллерия в образовании своем совершенно сходствует с английской, и как находящаяся при Шахе, так и состоящая при войсках Аббас мирзы вся конная.

В Артиллерию выбраны лучшие люди, которые и одеваются опрятнее и вид лучший имеют, чем прочие войска Персии»⁸⁴³. Команды отдавались по-английски⁸⁴⁴. Жалованье рядового в «пешей» артиллерии (т. е. в гарнизонах) – 10 томанов, в конной артиллерии – 15 томанов в год⁸⁴⁵. «В военное время артиллерия сия находится при регулярных войсках, обыкновенно расположена по 2 орудия при батальоне, прочие вместе и составляют род резерва. Парки же возят вслед... на верблюдах. Артиллерийские солдаты ни в какое время не распускаются и потому жалование получают более других регулярных войск... Порох имеют прекрасный по большей части мушкетный»⁸⁴⁶.

«Точного числа сей артиллерии определить невозможно, – признавался Г. Энегольм, – по причине пребывающей в оную в разные времена, из заводов новых орудий; но в последние времена сей полевой конной артиллерии, считалось до 90 пушек, исключая гарнизонной и главных крепостей»⁸⁴⁷. «Артиллерии могущей быть в деле имеют персияне до 100 орудий, – подсчитывал поручик Попов, – 48 у Аббас-мирзы, 28 у самого шаха в числе коих и 10 собственного литья, у Ериванского сардара 12»⁸⁴⁸. По другим известиям, среди войск, встречавших русское посольство в 1817 г. под Тебризом, действительно были 48 (или 42, или около 40) разнокалиберных орудий конной артиллерии (под командой Линдси). Еще 18 орудий сопровождали шаха⁸⁴⁹. Тот же Попов привел более точные сведения о распределении конных и пеших расчетов: «Лучшая их артил-



Канонир Королевской конной артиллерии. Гравюра 1815 г.

лерия находится в Тавресе у Аббас-мирзы, он имеет 40 конных орудий и 8 пеших, число людей при орудиях, приемы их, упряж все совершенно как у англичан»⁸⁵⁰.

Кер-Портер перечислил для армии Аббас-мирзы 6 артиллерийских рот по шесть орудий – шестифунтовые пушки и пятидюймовые гаубицы⁸⁵¹. Напротив, К. П. фон Хейденстам чрезмерно занижал численность персидской артиллерии в 1817 г.: дюжина 12-фунтовых металлических пушек, шесть гаубиц и четыре 8-фунтовые. 12-фунтовые пушки требовали по 6 больших туркменских лошадей в упряжку, гаубицы и малокалиберные полевые орудия – по 4 лошади⁸⁵².

После отъезда британцев (особенно Линдси) артиллерия постепенно приходила в упадок. Впрочем, на фоне пехоты персидская артиллерия выглядела сносно. Да и гарнизонные формирования никогда не отличались боеспособностью: «За исключением трех рот артиллеристов, организованных и обученных Аббас-мирзой, – писал Хейденстам, – во всех шахских войсках не найдется ни одного человека,

способного обслуживать орудия». Боеприпасов также не хватало, даже в армии Аббас-мирзы. Так, в начале Турецкой кампании 1822 г. на орудие приходилось не более 25 зарядов⁸⁵³.

Персидские артиллеристы «проворно действовали», но меткостью никогда не отличались. «Мои персияне, – признавался Аббас-мирза, – никогда не будут хорошими артиллеристами – они горячие головы, у них нет спокойствия». Так, на Аскарани против Карягина «персидская артиллерия плохо знала свое дело, и выстрелами своими вредила более нашему укреплению, то есть обозу, чем людям» – и так целый день. Потом артиллеристы «подвигали пушки свои или так близко, что ядра перелетали через наш лагерь, или отводили так далеко, что выстрелы их не доходили до нас, и вообще так дурно направляли орудия, что по одной только удаче кой-когда ядра долетали к нам; однако ж и небольшое число удачных выстрелов наносило нам величайший вред». При начале Аштаракского боя, когда персидские орудия обстреливали русские колонны, «ядра ложились по сторонам доро-

ги, а гранаты, все до одной, лопались в воздухе». Иные персидские снаряды, заметил очевидец, перелетали в расположение собственных войск. Неудивительно, что орудиями приходилось управлять самим английским офицерам. При Кара-бабе и Асландузе даже Аббас-мирза⁸⁵⁴ «собственноручно сделал несколько выстрелов из пушки и, – как высокопарно выразился персидский историк, – силой их губительного действия помрачил весь свет»⁸⁵⁵.

На слабость теоретической и практической подготовки артиллеристов указывал и полковник Энегольм: «Персияне ни мало не понимая цели большого огнестрельного орудия, состоящей в сосредоточивании выстрелов на одну точку неприятельской линии, – стреляют из оной по всему фронту, в различных направлениях к оному»⁸⁵⁶.

Правда, П. Н. Ермолов в 1817 г. полагал, что «Конная Артиллерия Аббаса Мирзы стреляет отменно хорошо. Сие я видел во время пребывания российского посольства в Тавризе, где на ученье конной Артиллерии [18(30.IX.1817 г.)] были приглашены как Г. Посол, так и все военные чиновники свиту его составляющие»⁸⁵⁷. Но при стрельбах 22 мая (ст. ст.) в присутствии посла Аббас-мирза высказал артиллеристам Линдси «полное неудовольствие, так как из 18-ти орудий, из коих каждое сделало по шести выстрелов, ни одно не попало в цель»⁸⁵⁸. Правда, ядра все же ложились «очень близко к мишени» («малые щиты», поставленные на «довольно далеком» расстоянии), а сами «Артиллеристы действовали весьма проворно», что и вызвало похвалу А. П. Ермолова⁸⁵⁹. Посол решил, что «и у нас не все так хорошо приучены»⁸⁶⁰.

В следующее царствование «Мугаммед-Шах, который много занимается своим войском, хотел похвастать перед Европейцами искусством своей артиллерии. Он назначил стрельбу в цель из пушек и Конгревовыми ракетами, и пригласил нас, присутствовать при этом опыте. В пять часов отправились мы за город, на назначенное для стрельбы место. Артиллерия состояла из двенадцати пушек и двух лафетов с Конгревовыми ракетами. В известном расстоянии от батареи поставлена была мишень, а подле нее стоял, привязанный к ко-

лу, осел, которого удостоили чести быть главной целью выстрелов... Артиллеристы, в полной амуниции, под командою английских офицеров и сержантов, суетились около орудий... Шах приехал; солдаты стали по местам, *тончибаши*, начальник артиллерии, подошел к Его Величеству с рапортом, и потом началась пальба, по команде английского офицера. Выпустили около сорока зарядов: несколько выстрелов было полуудачных, а два совершенно удовлетворительные: одно ядро попало в мишень; другим снесло морду бедному ослу. Кто-то сжалился над безгрешным животным, и приказал резать его, для прекращения мучений. Странная идея, стрелять по ослам. Наконец пущено было четыре ракеты: одну из них разорвало на месте, не причинив однакоже другого несчастья, кроме того, что английскому сержанту, зажигавшему ее, обожгло усы и бакенбарды. Шах был в восхищении от удачной стрельбы, и ему хором отвечали все Принцы и придворные, уверяя, что с роду не видывали ничего подобного. За тем публика разошлась, потешаясь много оторванной ослиною мордою»⁸⁶¹.

«Первые орудия для образца были привезены из Индии, – писал А. П. Ермолов, – но теперь отливаются в Тавризе довольно хорошие... Построение лафетов и всего, принадлежащего к артиллерии, производится довольно искусно. Мастерские всякого рода обучались в Индии»⁸⁶². Посол Бриджес, однако, мнения Ермолова не разделял, на собственном опыте⁸⁶³. Обстоятельно недостатки иранского литья изложил Г. Энегольм: «Незнание настоящей цели больших огнестрельных орудий, было причиною, что Персияне, желая видеть от оных неимоверное действие, не почли даже за нужное при стрельбе лафетов своих снимать с передков, к коим первые зацепляются крючками в находящиеся в сих последних кольца. Самой лафет есть бревно, имеющее в оси две прикрепленные небольшие дощечки, в коих сделаны гнезда для цапф⁸⁶⁴, с лодыгами и накладками для прицеливания в винград⁸⁶⁵ орудия, утверждаемый винт, помощью гайки возвышается и понижается. Притом же несоразмерность в толщине и длине орудий, неудобство упряжи, которая большею частью состоит из железа...



Топчи – канонир регулярной артиллерии нового формирования.

Иллюстрация из книги Г. Друзиля

все то делает сию часть далекою от совершенства. – Хотя и употребляемые у Персиян, у лафетов железные оси, колесы имеющие большой диаметр с медными втулками, что и показывает влияние в учреждении артиллерии, другой просвещенной Державы; но недостаток других частей лафета уничтожает сии малые выгоды, происходящие для легкости движения оных»⁸⁶⁶. Поручик Попов добавил: «Последнее время литейный двор снабдил их не больше чем 10 орудий, и то весьма дурно отделанными, лафеты их так дурно сделаны, что... походили на дурные деревянные роспуски [дроги]»⁸⁶⁷.

Ермолов: «Литейный завод основан был Французами, когда прислан был... Генерал Гардан, но он распространен и усовершенствован Англичанами... Хотя и был учрежден ружейный завод, но он еще в состоянии младенческом»⁸⁶⁸. Арсенал с литейной был основан британцами в тебризской цитадели. Под руководством опытного оружейника Роберта Армстронга там вскоре начали отливать по 30 орудий в год, из-

готовлять снаряды и лафеты. К 1813 г. выстроена пороховая мельница под Тебризом. В самом городе учреждены мануфактура (для изготовления ружей английского образца и снаряжения, но замки и даже кремни ввозились из России и Европы) и войсковые мастерские сапожников и портных⁸⁶⁹. Вступив в Тебриз, русские «здесь нашли порядочно устроенный арсенал, литейный и пороховой заводы» (первые два – в цитадели, последний – за городом). «Литье орудий производилось с успехом»⁸⁷⁰. Монтис оценивал производительность литейного завода в 30 орудий ежегодно⁸⁷¹. Копировались иностранные образцы. Например, в коллекции Военно-исторического музея артиллерии, инженерных войск и войск связи есть трофейное персидское орудие, являющееся конструктивно копией российского единорога⁸⁷². На картинах 1810-х гг. персидские орудия, несмотря на схематизм изображения, более походят на стандартный вариант, принятый в британской Королевской конной артиллерии. Перевозятся они шестеркой лошадей. Впрочем, здесь могут быть представлены и настоящие англо-индийские орудия, хотя опыт копирования английских моделей у персов действительно был⁸⁷³.

«Пороховой завод был... не обширен, но весьма хорошо устроен»⁸⁷⁴. Персидский порох, однако, был некачественный⁸⁷⁵, так что персы предпочитали импортный. Ядра – медные (дорогие и не очень эффективные) или свинцовые (из-за недостаточных поставок боеприпасов из Индии). Картечь отливали тоже из свинца, «коего тяжесть и колкость отнимали у оной главное ее достоинство – рикошет»⁸⁷⁶. Ну а как образец работы персонала пороховых мельниц посетитель привел тот факт, что «один из рабочих с комфортом раскуривал свой галюн [кальян] (трубку) в комнате, где порох толкли из больших зерен в мелкие»⁸⁷⁷!

Обмундирование артиллеристов-топчи («ловко и свободно сшито»): черные национальные шапки; темно-синие куртки-доломаны английского типа⁸⁷⁸ (с красными воротниками и обшлагами – прямыми или мыском; тесьма и шнуры желтые шерстяные); белые (реже синие) шаровары. Наплечные знаки отсутствовали, но какое-то время в 1810-х гг. могли

применяться красные погоны у нижних чинов и золотые эполеты британского типа у офицеров. Последних также выделяли английские поясные шарфы и более роскошная обшивка доломана – золотая или серебряная тесьма вместо шерстяной. Белое кожаное снаряжение (поясные ремни и перевязи); сабля и пистолет. У трубачей, похоже, красные доломаны.

Морье и Кер-Портер приводят анекдот о том, как принц, поручая формирование артиллерии лейтенанту Линдси, «дал ему все полномочия одевать и экипировать своих рекрутов так, как сочтет нужным, за одним исключением – не стричь бород. Здесь он был непоколебим; и не пришлось бы идти на такую жертву, не взорвись рог с порохом в руках канонира – к счастью, наделенного бородой более чем обычной длины, которая мгновенно была снесена с его подбородка. Лейтенант представил обожженного и изувеченного бедолагу принцу, который был так поражен его жалким видом, что уступил перед давно оспариваемым урезанием». И на персидской картине, изображающей битву при Султанабаде (1812 г.), канониры, впереди которых гарцует на коне Линдси с саблей наголо, действительно показаны без бород, с одними усами и зюльфами⁸⁷⁹.



Лейтенант Линдси командует персидской артиллерией. Фрагмент картины «Битва принца Аббас-мирзы с русскими войсками [Султан-Буде, 1812 г.]» (Иран, около 1815–1816 гг.)



Figure 19.3. The blue, hussar-style jacket with scarlet facings of the officers of the horse artillery. The front view of the jacket with gold lace (1) based upon an existing jacket in the Royal Artillery Museum and contemporary portraits (1) and the rear view (2). The cuff details (3), note that the braid is set forward towards the front of the cuff and the braid at the front and rear of the collar (4).

Доломан офицера Королевской конной артиллерии. Реконструкция



Royal Horse Artillery - Officers uniforms, Part 1
Plate 14 | For key see the end of Chapter 19 in Part Three

Офицерские униформы английской Королевской конной артиллерии

Униформа европейских офицеров роты Мадрасской конной артиллерии (образована в апреле 1805 г.) армии Ост-индской компании не отличалась от принятой в Королевской конной артиллерии метрополии⁸⁸⁰. А именно: темно-синие доломаны с алыми воротником и обшлагами (мыском), золотой (вопреки изображению на картине) приборный металл – кроме шнуров на груди, обычно тесьма и узлы шли по воротнику, обшлагам, низу мундира и спине, также имитируя по бокам карманы; три ряда золоченых круглых пуговиц на груди. Масштабы расшивки доломана зависели только от объема кошелька владельца. Также не регламентировалось и наличие наплечных знаков отличия – на картине Линдси носит красные эполеты с золотой бахромой, хотя логичнее ожидать появления полностью позолоченных металлических чешуйчатых эполет с канительной бахромой. Подбородок офицера упирается в неуставной пышный белый галстук. На Линдси синие (или скорее серо-голубые) повседневные панталоны (в черные кожаные гусарские полусапожки со стальными шпорами). Художник, похоже, хотел изобразить встречающуюся на таких брюках золотую расшивку. Офицерский малиновый шелковый шарф кругом талии, его концы (с кистями) должны были свисать слева. Но золоченые полосы, заметные на картине, могут указывать на то, что (в передаче художника) Линдси уже носит приобретающий как раз тогда популярность малиновый кушак гусарского типа, с золотыми перехватами; шнуры малиновые с золочеными кистями. Лядуночная перевязь (по желанию) и сабельная поясная португеза – из белой или черной кожи. Ташка (в ее заднем кармане хранили бумаги и карты), чья суконная крышка (закрытая от взгляда) могла быть обтянута темно-синим или красным сукном, с золотой символикой – корона и вензель / пушки. На голове черная драгунская каска типа «Тарльтон» с кожаным козырьком (с латунной обшивкой), черным шелковым околышем (удерживаемым металлическими цепочками) и продольным гребнем из медвежьего меха (черного, вопреки картине). Слева на каске полагался белый султан (мог быть снят для похода); справа должна



Офицер британской Королевской конной артиллерии, 1815 г. С картины Р. Симкина

была находиться позолоченная эмблема ордена Подвязки. По желанию присутствовала металлическая чешуя на подбородном ремне. Еще одно отличие офицеров – на их выбор – темно-синий ментик (тесьма и шнуры золотые или черные, мех – серый каракуль) на плече. Вальтрап представлен повседневный, синий, без отделки, с вытянутой задней частью, на кожаной подкладке. Оружие: полагалась сабля образца 1796 г. для легкой кавалерии, хотя фактически офицер мог вооружаться хоть мамлюкским клинком⁸⁸¹.

Кстати, Линдси был необычайно высоким человеком. Его рост составлял 6 футов 8 дюймов (около 203 см) – пораженные персы сравнивали британского офицера с мифическим иранским богатырем Рустамом⁸⁸²!

III. КОМАНДНАЯ СТРУКТУРА

«Царь иногда встает во главе армий; все принцы крови – генералы, или станут ими. Множество визирей или мирз командует войсками, и все ханы лично ведут в бой свои племена»⁸⁸³.

Обобщая, заметим, что качество персидского военного руководства было неравномерным. «Сам царь не был воином, и никто из его главных офицеров не был наделен отвагой и одаренностью в военном деле»⁸⁸⁴, – комментировал М. С. Воронцов. По утверждениям иранских историков, Фатх-Али-шах старался уклониться от участия в войнах (лишь один раз отправился в Азербайджан во время войны с Россией для воодушевления солдат, но, узнав о неудачах Аббас-мирзы, сразу же вернулся в Султаниэ)⁸⁸⁵. Конечно, личное присутствие правителя придавало войскам невиданную при обычных обстоятельствах стойкость (бои под Эриванью 1804 г.)⁸⁸⁶. Но последняя кампания – уникальное исключение⁸⁸⁷. После 1804 г. шах никогда не возглавлял войска, держась подальше от поля боя. Фатх-Али даже в самом Азербайджане бывал только четыре раза за следующие годы первой войны с Россией. Д. Керзон позднее даже передавал слухи о том, что шах якобы «свалился с коня от испуга в единственном сражении, в котором участвовал»⁸⁸⁸. Впрочем, уже У. Франклин заметил, что в Персии предводитель войска «как правило наблюдает за битвой с расстояния», а не сражается во главе своих людей⁸⁸⁹.

Следовательно, шах официально считался главнокомандующим, но во многих случаях для управления войсками делегировал свои полномочия. Непосредственно армией руководил чаще его наследник, Аббас-мирза. (Но в 1804 г. пятнадцатилетнего принца – «ма-



Аббас-мирза в молодости

лое дитя» – заменял его родственник Сулейман-хан, имевший репутацию пьяницы.) Аббас был не лишен отваги, страстно желал прослыть великим военачальником, но талантами полководца был явно обделен. Еще по меньшей мере двое иранских военачальников славились храбростью и обладали определенным полководческим даром: это Хусейн-Кули-хан, ставший в 1807 г. сардаром Эривани, и Садык-хан Каджар, завоевавший Талыш в 1812 г. и храбро (пусть и бессмысленно) защищавший Ленкорань от Котляревского. Но чаще на командные

должности выдвигались бездарные придворные фавориты, либо каджарские принцы⁸⁹⁰. Этому способствовало отсутствие жестких разграничений между военными и гражданскими должностями. Военачальникам позволялось, в свою очередь, ставить на нижестоящие посты своих любимцев и друзей. Практика передачи денег и продовольствия (для раздачи воинам) их непосредственному начальнику благоприятствовала обогащению последнего за счет подчиненных. За проступки всегда можно было откупиться и снова приобрести покровительство командующего, а также следующий чин⁸⁹¹.

Командная структура войск Аббас-мирзы, сочетавшая старые титулы с новыми званиями на европейский манер, выглядела следующим образом: *амир-и низам* (главнокомандующий армии наследника), *топчи-баши* (начальник артиллерии), *замбурекчи-баши* (командующий верблюжьей артиллерией)⁸⁹², *низам-атли-баши* (начальник регулярной кавалерии), *мухендис-баши* (начальник инженеров), *сартини* (генералы, командиры двухбатальонных бригад)⁸⁹³, *сарханги* (полковники, батальонные командиры). Финансовый чиновник *мостоуфи* и казначей *лашкарневис* (лашкар-навис) были причислены к каждому полку – Аббас-мирза заимствовал звания и их значение в иррегулярном войске. В последнем со времен Ага-Мухаммад-хана имелся также начальник военной канцелярии, *лашкарневис-баши*, с 1806 г. – *вазир-и лашкар*. Он фактически выполнял функции военного министра, но занимался в первую очередь финансами (выплата жалованья, назначение пособий) и выдачей продовольствия войскам. Также он ведал учетом личного состава – вел реестры военнообязанных и отвечал за организацию военных парадов и смотров для шаха. Однако никаких попыток организовать медицинскую службу в армии правительство не предпринимало до начала 1830-х гг.⁸⁹⁴

Донесения А. С. Меншикова следующим образом характеризуют командный состав шахской части иранской армии на 1826 г.:

Хасан-хан, сын Аллах-Йар (Алаяр)-хана – *сенахсалар*, главнокомандующий;



Аббас-мирза

Гулам Хусейн-хан – *сенахдар*, маршал; как и предыдущий, зять шаха; хотя ему было всего 15 лет, считался командующим регулярной пехотой;

Хосров-хан – вали Курдистана, командующий курдской кавалерией; молодое ничтожество;

Аман-Аллах-хан – *топчи-баши*; полное ничтожество и пьяница;

Хусейн-хан – *замбурекчи-баши* (у Аббас-мирзы были свои *топчи-* и *замбурекчи-баши*);

Фарадж-Аллах-хан – *насакчи-баши* (начальник палачей); лучше всех эту трусливую бездарность описал Морье в своем романе. При Надире в обязанности *насакчи*, подчиненных *насакчи-баши*, входило наказание преступников, а также расправа с ворами в лагере; в бою *насакчи* следили за воинами и пресекали попытки бегства⁸⁹⁵;

Мирза-Хусейн – лашкарневис (военный министр)⁸⁹⁶.

Для регулярных частей вначале батальонные командиры всегда (за единственным недолгим исключением – капитан Чарльз Кристи) набирались из числа каджарских «вельмож»⁸⁹⁷. Но и в дальнейшем исключения из этого правила были редкими. Айзек Харт мог беспрепятственно избивать персидских полковников и командовать всей пехотой Аббас-мирзы, но персонально ему не поручали ни одного батальона. А вот Кристи, похоже, завоевал высокую репутацию в персидской армии. Во-первых, сарбазы охотнее служили под началом европейцев, чем туземцев из *другого* племени. «Каждый полк имеет начальника из своего же племени, и взять его из другого, никак не согласится»⁸⁹⁸. Во-вторых, персидские командиры, как мы помним, постоянно обкрадывали подчиненных. «Англичане, обучающие солдат, не входят в хозяйственные распоряжения о продовольствии, выдаче жалованья и так далее, – писал барон Корф. – Эта обязанность возложена на Персидских Офицеров и военачальников, которые, не считая за грех класть в карман деньги, проходящие через их руки, обкрадывают бедных солдат с неслыханною наглостью»⁸⁹⁹. Хотя сначала и платой солдатам занимались англичане. Поскольку они не име-

ли персидской привычки красть все, что плохо лежало, включая до половины положенного их сарбазам жалованья⁹⁰⁰, это только способствовало популярности европейских офицеров. «Кристи сахива» поминали добрым словом и в 1850-х, и в 1870-х годах⁹⁰¹... Возвращаясь к англичанину: в учебном бою (без пуль) батальонов Кристи и Аббас-мирзы первый легко одержал верх, обратив часть принца в бегство штыковой атакой⁹⁰².

Наконец, «было еще препятствие, которое также удалось Аббасу Мирзе преодолеть. Персияне по обычаю общему всем Азиатским народам, разделяются на несколько племен; каждое племя имеет собственных Начальников, начальнику же другого племени никак не подчиняется... Естественно, что в войсках таким образом составленных, не могло быть, ни связи, ни совершенного порядка и повиновения, необходимо нужного для войны. Аббас Мирза мало помалу истребил сей обычай в регулярных войсках, назначая и переводя Чиновников из одного Батальона в другой не смотря на племя»⁹⁰³. Проблема заключалась лишь в том, что все они были персами... И прежние порядки вернулись быстро: как писал уже Бларамберг, у сарбазов из «кочующих народов звание полкового командира наследственно и переходит от отца к сыну»⁹⁰⁴.

IV. АРМИЯ ЭРИВАНСКОГО ХАНСТВА

Фатх-Али-шах, рассматривая Эривань в качестве пограничной области и первого рубежа обороны от натиска России, делегировал сардару все полагающиеся персидскому правительству полномочия на местах.

По словам О. де Бонтана-Лефора, «титул *сердара*, означающий губернатора и командующего армией, дается лишь пограничным начальникам, поскольку они возглавляют определенные войска, которые правительство там содержит постоянно»⁹⁰⁵. «Войска под началом сардара Эриванского, – писал Джеймс Фрейзер, – на самом деле, отличаются от армии Аббас-мирзы; он – влиятельный вождь, почти что независимый, имеющий под своим началом важный и ответственный пограничный округ, граничащий с российскими владениями в Армении, так что их посты рядом друг с другом»⁹⁰⁶. Сардар, как заявлял Ф. Ф. Бартоломей, «один из первых вельмож Персии и имеет полную доверенность своего государя»⁹⁰⁷. Особенность его управления Эриванским ханством заключалась в том, что «он не выплачивает налогов царю: удерживая свой пост как своего рода военное держание, он обязан, в военное или смутное время, выставлять в шахскую армию определенное число войск. Ему также поручено только за свой счет удерживать оборону и охрану всей границы в пределах Эриванской области. Короче говоря, он скорее может титуловаться принцем Эриванским, а не всего лишь назначенным губернатором»⁹⁰⁸. Власть сардара, соглашался Морье, «лишь немногим уступает шаху и принцам», а сам Хусейн-хан «ныне может пренебрегать волей царя и ограничивает



Фрагмент знамени сардара Эриванского

свое подчинение разве что словами и заявлениями»⁹⁰⁹.

Шах «не только не требовал от сардаря каких-либо сборов, но еще весьма часто отпускал в его распоряжение значительные суммы, для содержания пограничного войска, артиллерии, крепостей, провиантских и военных запасов, и проч.»⁹¹⁰. «От себя содержит войско, но в военное время требует денег от двора», – характеризовал сардара Хусейн-Кули-хана А. С. Грибоедов⁹¹¹. Конкретно сардар получал от шаха 6000 туманов для расходов на войско⁹¹².

Однако подобная политико-финансовая независимость имела и отрицательные стороны. Скрытая, но неизменная вражда между Аббас-мирзой и Хусейн-Кули-ханом препятствовала их сотрудничеству в военной сфере, а утрата денежных поступлений с Эривани («ничего ему [принцу] не платит») ухудшила экономическое состояние управляемого наследным принцем Азербайджана, притом что военные преобразования Аббаса постоянно требовали увеличения финансирования⁹¹³.

На территории ханства сардар считался главнокомандующим, на что прямо указывал его титул: «Сердарь в Персии есть высокое военное звание, равняющееся с достоинством нашего Генерал-Фельдмаршала»⁹¹⁴.

Брат сардара Хасан-хан возглавлял курдскую конницу и в военное время являлся вторым по значению военачальником ханства, специалистом «в войне партизанской»⁹¹⁵. Обычно он дислоцировался в Сардар-Абаде. Ко времени второй войны с Россией куртинцами командовал уже храбрый Измаил-хан Айрумский, «начальствовавший всегда у Гассан-Хана передовым войском»⁹¹⁶. Только после его ранения и плена при Карасу-Баши 16(28).IV.1827 г. (что крайне огорчило сардара, «лишив его надежнейшего предводителя для кавалерии») пришлось вернуть на пост начальника Хасан-хана, «глубокою старостью лишенного бодрости, нужной военачальнику». За Хасан-ханом следовали по рангу «пограничные ханы»: Измаил из Апарана (Абарана), Марван из Памбака (Бамбака), Наки (Наги) из Дарачичака («наиболее уважаемого из старшин карапапахских») и Джафар из Кюльба. Они получали от сардара земли за обязательство содержать войска (контингенты племен). Опираясь на данные обзора Армянской области 1829–1832 гг., И. Шопен обрисовал следующую картину распределения зон ответственности: «Он [сардар] расположил вдоль Шорагельской границы, к стороне Карского Пашалыка, Кафар-хана с Айрумлинцами и Ташанлинцами, Измаил-хану Ахсахлинскому с племенем Сеидли и Ахсахли поручил границу на Абарани. Пограничную линию, прилегающую к Бамбакской Провинции и к Казахской Дистанции, охранял Измаил-хан и Мердан-хан, Карапапахского племени. Наконец охранение Гёг-чайского Магала со стороны Шамшадильской Дистанции, Елисаветпольского Округа и Карабагской Провинции, поручено было Наги-хану с остальными Карапапахцами... Устроив таким образом пограничную стражу, сардарь скоро обратил ее в военные поселения, так, что следующие войскам жалование и содержание, заменились поземельною податью». Этим пограничным ханам уступали по положению ханы курдских племен. Следую-

щую ступень военной иерархии занимали коменданты крепостей (*кал'е беки*), глава ханского арсенала, командир замбураков и начальник артиллерии⁹¹⁷.

Взятое под Ахалкалаки личное знамя сардара Эриванского было украшено «Персидским Государственным гербом»⁹¹⁸. Другой штандарт сардара, очевидно, попал к русским при капитуляции Эривани. Он представлял собой треугольное полотнище (со сторонами 145x261x217 см) из бордового сукна, по двум сторонам окантованное разноцветной (бежевого, красного и коричневого цветов) бахромой. На верхней широкой части, у древка, изображен лев светло-коричневого цвета, показанный в профиль, стоящий на трех лапах. Над спиной льва изображено желтое полукруглое восходящее солнце с человеческим лицом. Сделанные из синего сукна пять лучей солнца пришиты светло-коричневыми шелковыми нитями. Над львом размещены два шестиконечных прямоугольных желтых картуша с черными надписями. В картуше возле хвоста: «Я поступаю по шариятским законам», «1241» (1825/1826 г.); в другом картуше: «Помощь от Аллаха и близкая победа», «1241». Надписи и изображения на лицевой и оборотной сторонах знамени идентичны. На верхней части деревянного лакированного древка (2,6 м) подвешены шнурок и кисть из серебряных нитей. Навершие флага не сохранилось⁹¹⁹.

Наконец, символом власти сардара являлась серебряная секира. Ее за сардаром носил особый чиновник⁹²⁰.

Ханская власть покоилась на сильной армии. В момент максимального напряжения сил провинции для отражения похода Гудовича осенью 1808 г. Хусейн-Кули-хан выставил 4000–5000 конницы. С этими мобильными силами сардар действовал за пределами Эривани. Учетм и гарнизон крепости (под началом брата сардара, Хасан-хана):

- «регулярной пехоты, заведенной Аббас-мирзою» и сформированной французами, – один⁹²¹ батальон;
- отборных «хороших персидских стрелков», «взятых из отдаленных внутренних персидских провинций, как то из Мазандрона



Цитадель Эривани. Фотография 1862 г.

[Мазендерана], Шахсевана и из других, где оставлены их семейства под присмотром», так что «для них лучше умереть, нежели потерять и свои семейства, коих погибель неизбежна, если они не будут защищать крепости».

Всего более 3000 сарбазов и стрелков, не считая самих эриванцев: «700 семей жителей Эривани» (армян и «татар»-азербайджанцев). Символично и соотношение национальностей среди последних: «При штурме взято в плен 6 Персиян и 72 Армянина»⁹²².

По словам иранских хронистов, гарнизон Эривани составляли «демавендские, астрабадские и керманские стрелки [мушкетеры], хоросанские гулямы» (первый корпус); «тавризские джазаирчи [Джонс неточно перевел этот термин как «пешая гвардия»], марагинские сарбазы», гуламы-туфангчи и артиллеристы (второй корпус)⁹²³.

При обычных обстоятельствах гарнизон Эривани был значительно скромнее. В декабре 1806 г. он включал до 1000 персов (из них половина «занимаются торговлей» и находятся вне крепости)⁹²⁴. Еще до 500 больных отправлены осенью в Персию. Вместо их «набрано там из обывателей восемьсот человек пеших на персидском содержании. Кроме ж сих войск больше по всей тамошней области не имеется»⁹²⁵. Другие примеры численности гарнизона:

400 пехотинцев в июне 1807 г.⁹²⁶, 500 – в сентябре 1808 г.⁹²⁷ Также в Эривани постоянно находились несколько сот персов-каджаров, «собственно именуемых Шахскою стражею, у коих хранятся всегда ключи города»⁹²⁸. Для сравнения: оттоманский гарнизон Эривани в конце XVI в. насчитывал 5601 чел., плюс еще 673 чел. в пяти крепостях поменьше по периметру Эривани⁹²⁹.

При внешней угрозе хан Эривани собирал в крепость всех боеспособных «как тамошних жителей, так равно и с прочих его областей селений», требуя, «чтобы всякий имел непременно пороку 2 литры, 1 литру свинцу и провианту достаточное число» (март 1804 г.)⁹³⁰. О том, насколько надежно было подобное ополчение, красноречиво свидетельствуют принимаемые правителем меры безопасности: «Кроме коренных жителей крепости, обыкновенно набирается в оную для защищения семь тысяч человек: четыре тысячи Персиян, а три Армян. Каждый из них имеет при себе только одну жену, а дети оставляются в жилище, на попечении их родственников и ближних, дабы не сделать тесноты в крепости, и чтобы не выйти из пропорции хлебного запаса» (1795 г.)⁹³¹. На самом же деле соображения Эриванского хана были еще более прагматическими. Как следует из рапорта майора Монтрезора князю



План блокады Эриванской крепости (1804)

Цицианову, в 1804 г. «из каждой семьи он [Мухаммад-хан] брал по одному заложнику или аманату, с его женою и детьми, объявляя, что если остальные братья передадутся неприятелю, то находящиеся у него заложниками будут повешены»⁹³². Всего таким образом эриванский владыка собрал для сопротивления корпусу князя Цицианова гарнизон до 7 тыс. чел., «кроме присланных в продолжение блокады 800 пехоты» от шаха. По мнению С. А. Тучкова, «находится в ней [Эривани] гарнизону до 6 т., и притом все жители вооружены»⁹³³. Тем не менее, во время этой же осады 1804 г. армян, составлявших немалую часть гарнизона, заменили керманской и демавендской пехотой, поставленной на всех важных постах в крепости⁹³⁴. Даже к 1812 г., «чтобы чувствовать себя увереннее по отношению к гарнизону, персидское правительство заточает семьи вглубь страны, в качестве заложников»⁹³⁵.

Планируя объединение с турками, в 1810 г. Хусейн действовал с пяти- или восьмьютысячным корпусом из «конных самых отборных», не считая еще 2000 курдов Хусейн-аги и 200 карапахов, набранных «по его приказанию». Артиллерия ограничивалась 20 фальконетами, «везомых верблюдами». Символично, однако, замечание Тормасова по поводу донесений о численности сардарского войска: «сколько ни было мною послано чрез Борчалинского моурава шпионов для разведывания о войсках сардаря Персидского Хусейн-Кули-хана, то все оные показывают число сего неприятеля не простирающееся более 4000»⁹³⁶. Для жителей Востока привычка преувеличивать стала второй натурой⁹³⁷ и не раз вводила в заблуждение российское военное руководство...

Курдская конница являлась традиционным и наиболее многочисленным составным элементом эриванской армии, но не всегда отличалась стойкостью на поле боя⁹³⁸. Очевидец описывает ее внешний вид: издали всадники походили на старух, укутанных в яркие шелка и бархат, в огромных разноцветных тюрбанах с бахромчатыми концами шали, обмотанной кругом красной шапочки. Но вблизи оказывались на виду загорелые усатые лица и просторные шаровары, заткнутые в зеленые или

желтые сапоги. Воплям всадников аккомпанировали звуки двух маленьких литавр и нескольких флейт. Оружием служили длинная и легкая пика в сочетании с круглым маленьким щитом, либо ружье; пара пистолетов и сабля; за пояс заткнут кинжал. С огнестрельным оружием они умело обращались, заряжая на скаку, часто поражая цели. «Куртинцы отличались хорошими лошадьми и искусною ездой»; прекрасные кони в богатых уборах. «Их вождь Хусейн-ага, – писал Джеймс Морье, – полный достоинства человек, ездивший на прекрасном белом коне и облаченный в большой плащ из малинового сукна, свободно ниспадающий с него тонкими складками»⁹³⁹.

Всерьез, однако, полагаться на таких «союзников» было опасно. Так, в 1808 г. курды заявили призвавшему их на помощь сардару, что присоединятся «к тому, кто будет победителем»⁹⁴⁰. Тем не менее, признавал российский военный историк, в начале Второй русско-персидской войны курдская кавалерия сардара «причинила нам... немало бед»⁹⁴¹.

«Это народ ловкий, как наши казаки; хорошие наездники на беззащитные деревни, и храбры вдогонку за разбитыми. Пика у них – главное оружие; есть кинжалы, сабли и пистолеты, но ружей у многих нет. Зато лошади превосходные. Народ они – свободный и необузданный; их трудно подчинить порядку и взыскательности; и потому в наших границах Курдинцы более вредны, нежели полезны»⁹⁴². Однако в 1826 и 1827 гг. куртинская конница верно служила эриванскому сардару. «Главной побудительной причиной такого враждебного отношения к нам курдов, – ясно давал понять дореволюционный историк, – была справедливая уверенность их в том, что, с водворением в Эриванском ханстве твердой русской власти, наступит конец их дикой свободе, своеволию и грабежам»⁹⁴³.

Конкретизируя мобилизационный потенциал мусульманского населения: на территории ханства проживало около 25 тыс. курдов, а также до 62 тыс. персов и турок, включая примерно 5000 карапахов⁹⁴⁴.

Тот же И. Шопен приводит для эпохи Хусейн-Кули-хана следующие цифры – «число



Бой между персом и курдом. Иллюстрация из книги П.-А. Жобера

исправно вооруженных всадников» от кочующих племен. Этим воинов, «готовых во всякое время выступить в поход», племена должны были содержать при сардаре в количестве 3600 чел. А именно: курды племени зилан – 1000 чел. Джамадинли – 250. Беюк-Чобан-кара («разделяется на поколения или роды, именно Керим-беглю, Кафарлю, Ш[е]ихляр, Сарашлю, Демурчалю и Бирюки») – около 300 чел. Карапапахи Наги-хана (Гёг-чайский магал) – 1000. Карапапахи Мардан-хана (Дарачичагский магал) – 600. Айрумли⁹⁴⁵ – 200. Ахсахли – 90. Сеидли и ташагли – около 160 чел. Содержание каждого всадника обходилось в 24 руб. серебром ежегодно. «Повинность по содержанию конновооруженных воинов являлась как бы службой в ополчении сеньора»⁹⁴⁶.

Как уже было отмечено, под влиянием Аббас-мирзы с 1808 г. сардар очень неохотно, но все же заводит собственную **регулярную пехоту**. Восьмисотенный эриванский батальон упоминается в декабре 1811 г.⁹⁴⁷, тысячный – в апреле 1813 г.⁹⁴⁸, так что можно наглядно наблюдать колебания численности. Организация, вооружение и обмундирование эриванских батальонов сарбазов если чем-то и отличались от

принятых в Тавризе «штатов», то только в худшую сторону.

По сообщению наблюдателя, к маю 1812 г. в лагере сардара было 8000 конницы, 6000 сарбазов («персидская пехота, недавно устроенная и обученная английскими офицерами») и 12 орудий конной артиллерии под командой английского капитана (речь об Уильяме Монтисе). Артиллерия может быть упомянутой Друвилем (см. далее) полуротой или ротой⁹⁴⁹ – Ф. О. Паулуччи в ноябре 1811 г. называл ее «конною артиллерийскою ротою, образованною англичанами и имеющею аглинских же офицеров»⁹⁵⁰.

Число пехотинцев явно преувеличено. «Сардар, – продолжал В. фон Фрейганг, – велел всем войскам маневрировать передо мной и кичился своими возвышенными представлениями о солдатах. Но я с самого начала увидел, что те же сарбазы, даже возглавляемые европейскими офицерами, не смогут бороться с русским солдатом. Не меньше сардар был очарован этой ротой, ставя ее выше английской артиллерии, которая, однако, превосходна»⁹⁵¹. Присутствие европейца в армии сардара подтверждается письмом из Тебриза (июль

1813 г.): «Британский офицер [Монтис]⁹⁵² командует конной артиллерией в Эривани; четыре сержанта с обученными ими солдатами – в Нахичевани; и у майора д'Арси здесь [в Тебризе] главное командование, и при нем офицер из Индии»⁹⁵³.

Сэр Уильям Узли спустя пару месяцев после Фрейганга насчитал в лагере сардара 500 персидских и 1000 туркменских всадников, два кешуна (полка) сарбазов (1400 чел.), 2000 иррегулярных стрелков-туфангчи и 65 артиллеристов с четырьмя орудиями⁹⁵⁴.

Гаспар Друвиль утверждал, что к 1813 г. эриванских сарбазов было три батальона («обученных и одетых по-европейски»). Эти батальоны считались «старыми», т. е. образованными французами. Также сардар Эривани содержал полуроту конной артиллерии и «многочисленную иррегулярную кавалерию, весьма ему преданную», в том числе личную стражу из 600 всадников⁹⁵⁵.

Однако по завершении военных действий сардар предпочел избавиться от лишнего финансового бремени. Сэр Джон Малькольм упоминал уже только один Эриванский тысячный батальон⁹⁵⁶. На 1817 г. эриванских сарбазов по одним подсчетам (Н. Н. Муравьев) было до 1500 чел., по другим (М. фон Коцебу) – 2000. Но П. Н. Ермолов, А. П. Ермолов, поручик Д. А. Бобарыкин и другой участник посольства (Лачинов?) прямо указывают на существование **единственного** Эриванского батальона Мехмед-бея, численностью не более 900 человек. «Батальон Эриванской считающийся в Сарбазах, далеко хуже прочих. Ибо стоит всегда в Эриване, где Сардар... не охотник будучи до регулярных войск, не весьма заботится о устройстве сего Батальона, который не был в Тавризе, а встречал российского посла в Эриване». Н. Н. Муравьев высказался еще более резко: «Несчастливая пехота сия, о которой с почтением говорят в Европе, выдумана на наше счастье: потеряв Азиатскую ловкость и проворство, сарбазы не получили Европейского устройства и суть подлое, грязное войско, дурно одетое, созданное на жертву нашим гренадерам; они не умеют даже действовать Английскими ружьями, которые им даны»⁹⁵⁷. (У. Узли,



Сарбаз и офицер. Рисунок из книги М. Коцебу. 1819 г.

кстати, заметил, что эти английские мушкеты находятся «в отличнейшем состоянии», т. к. за небрежение полагались штраф и телесные наказания.)

«Сарбазы сформированы отчасти на образ Европейской. Эриванские Сарбазы имеют зеленые однобортные куртки, с красными воротниками, широкие холстяные шировары и полусапожки с пуговками, в которые вкладывают нижнюю часть шировар. Рядовые не имеют бород, а одни только усы; офицерам позволено иметь и бороды. Оружие их состоит из Английских ружьев, коих штыки, равно как и сумки, висят на перекрестных ремнях; офицеры имеют сабли»⁹⁵⁸.

Вероятно, именно знамя Эриванского батальона хранится в Национальном музее истории Азербайджана. Двустороннее и двуслойное полотнище (квадрат со стороной 156 см), шелковое, бордового цвета, с ромбовидной белой нашивкой в центре. По углам полотнища, параллельно сторонам белой ткани, четыре прямоугольных черных картуша (с фигурными краями), в них золотистые надписи на арабском языке из Корана. На белом ромбе изображены светло-коричневый лев (в профиль, сто-



Знамя Эриванского сарбазского батальона

ящий, держащий в лапе саблю острием вверх), с желтым восходящим солнцем (с 13 лучами) над спиной льва и два желтых каплевидных картуша с черными надписями. В первом картуше (выше льва): «*Ас-султан бен ас-султан шах Фатали Каджар, 1239*» (повелитель повелителей шах Фатх-Али Каджар, 1823/1824 г.). На втором картуше (ниже льва) надпись полустертая и трудно читаемая. Древяно знамени из вяза, длиной 261 см, лакированное, с железным конусовидным подтоком. К навершию крепился шнурок с кистью на конце, из витых серебряных нитей⁹⁵⁹.

Один батальон сарбазов показывает в Эривани Р. Кер-Портер (930 чел. в 1819 г.)⁹⁶⁰. Согласно Д. Фрейзеру, в 1822 г. сардар Эривани располагал следующими силами:

- регулярный батальон (1000 чел.);
- «резервный корпус – немногим лучше обычных туфангчи, но носящий униформу» (2000 чел.);
- 2000 курдских всадников Хусейн-аги (из племени зилан);
- «войска похуже»: 1500 всадников (туркмены, как полагает исследователь истории ханства Джордж Бурнутян), 3500 пехотинцев.

Итого 10 тыс. чел., и еще 8000 боеспособных жителей, мобилизуемых при крайней необходимости⁹⁶¹. Хотя ко многим цифрам сле-

дует относиться с сомнением: «В диване один мирза содержал именные списки войска, для переклички, и сношения его с саръгеньками [сархангами, полковниками] и прочими начальниками войск были такого рода, что половина людей всегда находилась в безгласном отпуску, между тем как жалованье на них отпускалось полное»⁹⁶².

Напомним, что еще в 1808 г. французские военные (Вердые и Лами) посещали Эривань с целью приведения крепости в «оборонительное укрепление». Успешной защитой Эривани персы были во многом обязаны советам Лами⁹⁶³. Хуан Ван Гален считал, что сардар Хусейн-Кули-хан «постоянно общался с французскими и английскими офицерами, которые в разное время брались за организацию и обучение его войск»⁹⁶⁴. Эриванских сарбазов, как писал Е. Е. Лачинов, «обучают англичане, но трудно сделать из персиянина хорошего солдата»⁹⁶⁵.

Поручик Д. А. Бобарыкин, участник посольства Ермолова, составил краткую записку



Офицеры французских инженеров за работой (по Нуармону и Марбо)

о ханстве: «Всего войска конницы, так и пехоты иррегулярной, должно полагать, что может собраться в Эриванской области тысяч до 15-ти»⁹⁶⁶. К началу второй войны с Россией силы сардара и его брата Мухаммада Хасан-хана (известного как *Сары Аслан*, Желтый Лев) действительно в лучшем случае достигали 15 тыс. чел., но считая с сарбазами:

– 7000–8000 конницы (из персов, «татар» и курдов). А именно: 3000 у сардара; у Хасана – до 5000 («конницы: макинская, куртинская, талынская и Шариф-аги); сей последний хотя считается турецким подданным, но грабительства делает обще с персиянами». Эти 8 тыс. всадников, видимо, составляли всю конницу ханства, не считая 2000 «союзных» карапапахов и курдов (Наги-хана и Суан-Кули-хана), всегда готовых «к грабежу»⁹⁶⁷;

– 2000 мазендеранских стрелков (с фитильными мушкетами). Очевидно, их-то и упоминал Фрейзер (как «резервный корпус»);

– по мнению князя Меншикова, четыре батальона пехоты (3500–4000 сарбазов)⁹⁶⁸. Однако к началу 1827 г. силы сардара очевидцами и русской разведкой оценивались только в три батальона⁹⁶⁹. Один – мирного времени. Один (тысячный) по приказу Аббас-мирзы формировался в декабре 1825 – апреле 1826 г. из «коренных жителей Эривани: татар и армян»⁹⁷⁰. Оба составили бригаду сартипа Мамед-хана. Еще один батальон (тоже тысячный) набрали в сентябре 1826 г.⁹⁷¹ Невысокие боевые качества сарбазов Эриванского ханства подтвердили уже первые столкновения с русскими в июле 1826 г.⁹⁷² Также учтем сарбазов Сардар-Абада (с четырьмя легкими орудиями);

– наконец, артиллерия – 6–10 полевых орудий⁹⁷³.

Гарнизоны Эривани и Сардар-Абада к началу кампании 1827 г. насчитывали 4000 сарбазов (поровну в каждой крепости) и до 8000 кавалерии. Еще два батальона (Нахичеванский и Тебризский) стояли в Аббас-Абаде (крепость ханства Нахичеванского) – на момент сдачи 3000 чел. при двух полковниках, 56 офицерах, двух знаменах и 18 орудиях⁹⁷⁴. С учетом подкреплений, Эривань в том же году обороняли пять батальонов сарбазов: кроме остат-



*Сарбаз. Рисунок 1827 г.
из рукописи И. В. Романуса*

ков эриванских, еще гвардейский (*хас, хас-се*) Касым (Касум)-хана, Марандский [Марангинский] Джафир-Кули-хана и Тебризский Али-Мардан-хана батальоны из армии Аббас-мирзы. Всех трех последних знамена и командиры были взяты в плен при капитуляции крепости. Кроме сарбазов, в гарнизоне состояли мазендеранские и араклинские (арабские, по У. Монтису) стрелки⁹⁷⁵, а также местные жители. Всего свыше 4–5 тыс. чел. – одна пехота, «конных не более 50 человек»⁹⁷⁶.

Крепостная артиллерия Эривани включала к 1804 г. 60 пушек и 2 мортиры. «Но в действии не больше примечено было, как 20 или 22» пушки, калибром от 3 до 40 фунтов, «да две или три мортиры», метавших бомбы от 2 до 3 пудов. В 1813 г. артиллерийский парк состоял из полубатарей – четыре 6-фунтовых орудия. «Артиллерии у него [сардара] 12-ть орудий», – писал Д. А. Бобарыкин. Поручику И. Носкову, в феврале 1827 г. миновавшему Эривань, «сказывали, что в крепости находится 18-ть полевых орудий и столько же почти еще крепостных; я однакож не заметил на стенах ни од-

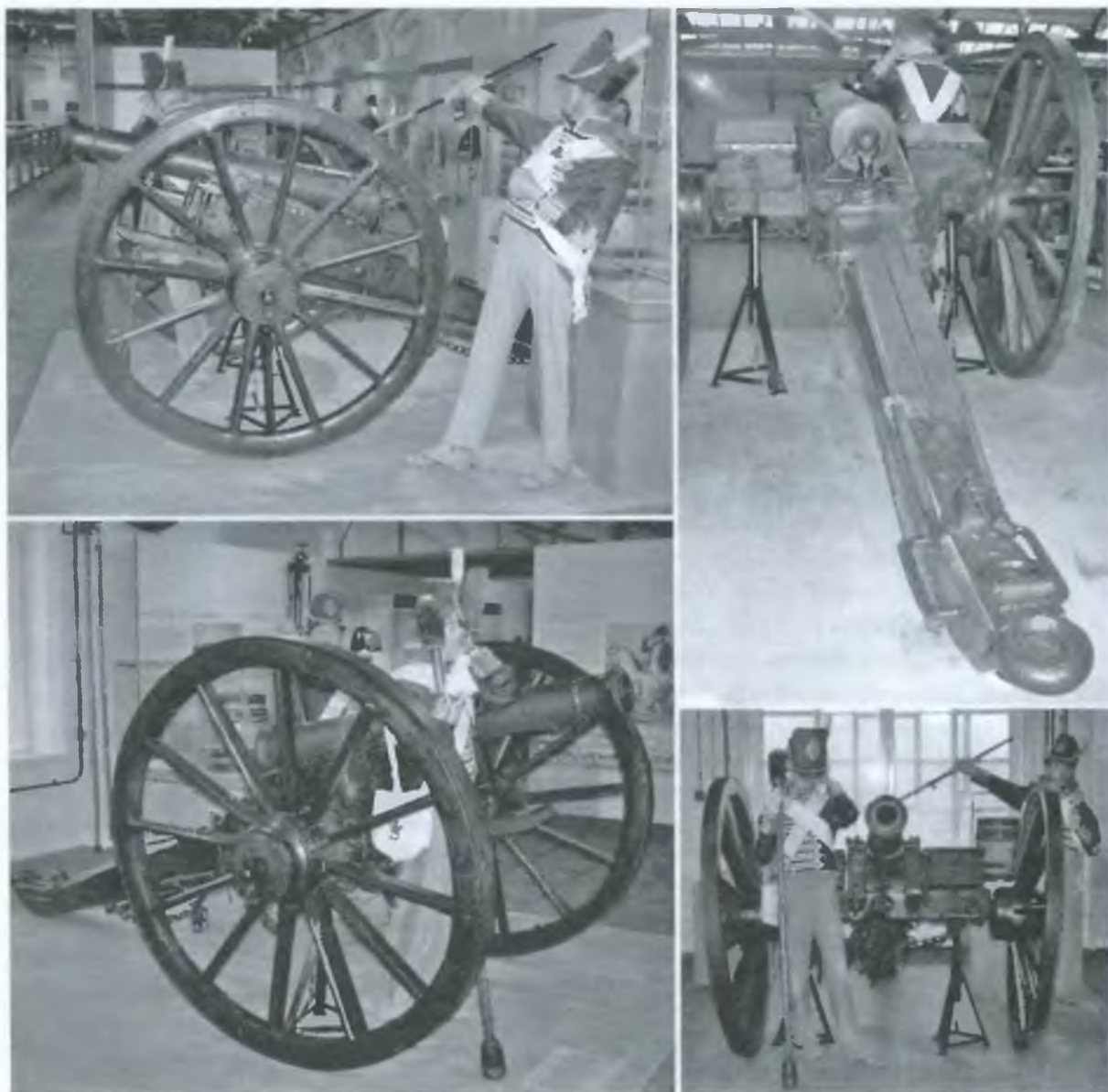

Английская легкая 6-фунтовая пушка обр. 1788 г.

ной». Князь А. С. Меншиков, однако, ранее собрал сведения о наличии в Эривани 27 орудий и еще 50–60 без лафетов. Полковник Ф. Ф. Бартоломей, участник миссии Меншикова, тоже невысоко оценивал качественное состояние артиллерийского парка Эривани (очевидно, полевая артиллерия сардара) – «из 6-ти орудий малого калибра с красными лафетами, в самом жалостном виде. Иные были без колес и стояли на колодах. Зарядных ящичков и даже передков вовсе не было». К решающей осаде 1827 г. защитники Эривани располагали 35–38 пушками и единорогами, двумя гаубицами, 7–9 мортира-

ми («стреляют же только из одной по случаю неимения знающих к тому людей») и 50 фальконетами. Победители, впрочем, были настроены скептически: «В Аббас-Абаде было несколько больше порядка обыкновенного; но в Эривани, кажется, и в Сердар-Абаде, крепостные орудия, за исключением нескольких полевых, оставленных Аббас-мирзою при его отступлении, можно было назвать неспособными к действию: лафеты состояли из двух необтесанных досок на деревянных катках, вырубленных из бревна, в коем просверлили середину для оси или толстой палки»⁹⁷⁷. Действи-

тельно, сардар и его свита искренне полагали, что «нельзя быть военным, не будучи хорошим канониром», но при этом в эриванской артиллерии еще в 1807 г. «не имелось ни одного ядра одного калибра, а пушки были все с пустотами в зарядных каморах (*chambres*)»⁹⁷⁸.

Наконец, существовала возможность головного вооружения всех способных носить оружие жителей ханства. Эриванское «земское пешее войско» представляло собой «мужиков с ружьями». О нем «ни по нестройности его, ни по неопрятности и изорванному одеянию, ниже по неисправности оружия ничего хорошего сказать нельзя». Иными словами, «ободранная толпа, вооруженная саблями и ружьями, из коих некоторые были даже без замков». При появлении российского посоль-

ства по всей Эриванской и Нахичеванской областям, посмеивался А. П. Ермолов, «в городах не осталось ремесленника, на которого бы не навязали ружья. Хватали проезжающих из окрестностей на торг поселян и вооружали, дабы вразумить нас, какими страшными силами ограждаемы пограничные Персии области». Набирали даже армян. 2000–3000 «дурно вооруженных крестьян и стариков» посадили на коней. В состав конницы были включены «все купцы и ремесленники Эриванские, имеющие лошадей». Тем не менее, признавал Н. Н. Муравьев, «персияне вооружены ружьями, коими они хорошо с коней владеют»⁹⁷⁹.

К 1813 г. в Эриванском ханстве упоминается некое ополчение «чжаат» (или «джаат»), которое в 1826 г. насчитывало до 5000 чел.⁹⁸⁰ Как



План крепости Эривани к 1827 г.

утверждал Р. Кер-Портер, проведенная в 1814 г. перепись выявила в ханстве до 18 тыс. способных носить оружие мужчин⁹⁸¹. Морье годом ранее проинформировали, что население ханства (считая кочевников, но не курдов) состоит из 18 700 мужчин в возрасте от 15 до 50 лет⁹⁸².

Армянское население, по очевидным причинам, не в восторге было от военной службы мусульманскому правителю. Но все же армян набирали в армию ханства (например в 1826 г.) – в нерегулярную и регулярную пехоту прежде всего, но еще в артиллерию⁹⁸³ и конницу. Известны имена армянских меликов персидской службы – Саак Агамалян, Абрам Мелик-Агамалянц, Оганес и Габриел Гегамяны и др. Когда в январе 1827 г. «прибыли из Сальмаса, местопребывания бывшего Царевича Грузинского Александра, с трудом набранные две тысячи нерегулярной пехоты, из наемных Армян, Несториан и частью Персиян, большая половина коих и отправлена в Эривань», где ожидалась атака Ермолова⁹⁸⁴.

Заслуживает внимания вывод армянского исследователя: «В ходе русско-персидской войны 1826–1828 гг., во всяком случае вплоть до падения Ереванского и Нахичеванского ханств... общее количество армян, служивших в составе персидских войск, значительно превышало количество армянских воинов, которые воевали на стороне русской армии». Впро-

чем, утверждения, что «среди сарбазов большинство были тоже армяне» (войска Хасан-хана, 1821 г.), или упоминание 1000 армянских сарбазов (не считая всадников) в армии сардара (1826 г.) восходят к роману Абовяна⁹⁸⁵. Между тем, «Раны Армении» (1841 г.), хоть и произведение современника и отчасти очевидца, но все же не историческое и не документальное сочинение, а художественное – «исторический роман».

Понятно, что армянские сарбазы дезертировали при первой возможности⁹⁸⁶, а от армянских артиллеристов проку было еще меньше. «Эриванской провинции дер. Нурни житель Армянин Акоп Арютинов, служивший топчием (артиллеристом) в войске Аббас-мирзы», в Аштаракском бою стрелял так, что снаряды попадали «не в Российское, а в Персидское войско». Сам Арутюнян сбежал, но был схвачен и изувечен по приказу сардара Эриванского⁹⁸⁷. При обороне Эривани в 1827 г. «персияне отстреливались, но их ядра, частью за неимением хороших артиллеристов, частью и потому, что к пушкам приставлены были армяне, часто попадали в крепость. Несколько человек армян-артиллеристов, говорят, были казнены за измену»⁹⁸⁸. Впрочем, сложно сказать, где речь идет о намеренной поддержке единоверцев, а где – просто о некомпетентности и военном непрофессионализме.

V. ЧИСЛЕННОСТЬ ПЕРСИДСКИХ ВОЙСК

Вопрос о численности каджарских войск весьма сложен. Данные источников зачастую сомнительны, а имеющиеся цифры порой крайне разнятся. Причина проста – проблемы с получением надежной информации⁹⁸⁹, а еще привычка жителей Востока лгать и фантазировать там, где требовалась лишь сухая статистика. «Я не раз спрашивал у Персиян, сколько у них войска? Но хвастливые ответы их были так разнообразны, и всегда так преувеличены, что об них и упоминать нечего; од-

но только верно, что начиная с Шаха, и кончая последним водовозом, наверное никто не знает об этом ничего положительного; по спискам можно добиться только до воображительного числа, а до истины – никогда; потому, что правители областей, отпускающие в полки жалованье, показывают правительству на бумагах гораздо больше войска, чем есть; их в свою очередь обманывают почти также приближенные, занимающиеся военной частью, а с этими делают тоже полковые командиры! – Сле-



Равнинный курд. Рисунок А. О. Орловского. 1819 г.

довательно тут все бродят в потемках, играют в жмурки, и друг друга не хотят ловить»⁹⁹⁰.

Так, утверждается, что для второй экспедиции в Хорасан (1800 г.) шах собрал якобы 50-тысячную армию. Хотя за вычетом 20 тыс. отборной конницы прочее войско «состояло из сволочи, которую персияне и сами не хвалили»⁹⁹¹. Г. Друвиль полагал, что в первую войну с Россией персы выставляли в поле более 50 тыс. чел., из них 2/3 составляла иррегулярная кавалерия⁹⁹². В историографии встречается мнение, что «иранская армия, действовавшая в Закавказье, на разных этапах войны более 70 тыс. солдат никогда не достигала»⁹⁹³. Фактически она была еще (и гораздо) меньше. Как отметил М. С. Иванов⁹⁹⁴, шах мог двинуть против русских войск ополчения только из Азербайджана, Гиляна и соседних провинций. Слово К. Н. Смирнову: «Если мы, на основании названия полков, племен и имен ханов заштрихуем район давший контингент армии, то увидим на карте поверхность, составляющую не более четверти Персии. Это Адзербайджан, часть Арагга, Табаристан [провинция Тегерана], Гилян, Мазендаран, часть Астрабада и часть Хорасана. Фарс в войне совсем не участвовал. Керманская провинция и окраина Луристана участвовали только отчасти. Бахтиары совсем не участвовали в войне. Одним словом, Фетх-Али-Шах воевал с нами [в 1-ю русско-персидскую войну] почти исключительно средствами Северной Персии и преимущественно тюркским элементом населения. Курды и кочевники Южной Персии, так же как и бахтиары, в войне не участвовали»⁹⁹⁵.

При определении численности иранской армии колебания в пределах 10–20 тысяч (в ту или иную – но чаще большую – сторону)⁹⁹⁶ у разных авторов, похоже, были нормой. Скажем, в кампании 1805 г., как утверждал военный историк, «силы Аббас-Мирзы одни считают в 30 тысяч, другие в 40 тысяч». Но отряду полковника Карягина (493 чел.) принц противостоял, по русским данным, сначала с 13 тыс., а потом всего с 15 тыс. конницы и пехоты (не считая карабахских всадников). Как ни странно, но персидский *хронист* «насчитал» у Аббас-мирзы 20 тыс. чел.⁹⁹⁷

Относительно всех сил шаха миссия Гардана установила, что в персидской армии насчитывалось 60 тыс. пехотинцев, 140–144 тыс. всадников, 2,5 тыс. артиллеристов. (Иногда эти оценки корректировались в меньшую сторону – до 180 тыс. чел.) Не было ни инженерных войск, ни флота. Развивая свои наблюдения, французы отмечали, что эта армия подразделялась на царские войска «*кушуми аккаби*» («па-рекаби», состоявшие при шахе и служившие за вознаграждение из казны, около 70–75 или 80 тыс. чел.) и на провинциальные – «*сахлоу велайати*» (содержавшиеся на средства местных властей – принцев, наместников, вождей)⁹⁹⁸.

Насколько эти цифры отличались от реально мобилизуемых войск? Вот данные на июль 1808 г.: в Эриванском ханстве 10 тыс. чел., в Тебризе при Аббас-Мирзе – 4–5 тыс. обученной французами пехоты и до 500 (5000?) конницы, главные силы у Султаниэ с шахом – до 15 тыс. чел.⁹⁹⁹ Случайно ли британская разведка в Индии («Меморандум относительно настоящего положения Персии, политического и торгового» майора Джона Малькольма) оценивала в апреле 1801 г. персидскую постоянную армию (оплачиваемую из государственной казны) всего в 35 тыс. кавалеристов и 15 тыс. пехотинцев¹⁰⁰⁰?

Определенный материал для анализа могут дать известия о численности полевых армий персов. Так, при Кара-бабе (Карабибе; 28 октября (ст. ст.) 1808 г.) Аббас-мирза располагал 3000 пехоты (три батальона регулярных войск, включая «Российских пленных и беглых до 200 человек») и до 10–12 тыс. конницы¹⁰⁰¹ при 12 орудиях и 60 фальконетах¹⁰⁰². В ночном сражении на Араксе (5(17). VII.1810 г.) со стороны персов было «задействовано» до 3200 чел. регулярной пехоты и 1200–1260 т. н. «д'жазаиргов»¹⁰⁰³. Еще до 1000 всадников с 8 фальконетами и 1500 регулярной пехоты, присланной шахом, успели переправиться через Аракс до боя¹⁰⁰⁴.

Разгромленная 19–20 октября (ст. ст.) 1812 г. при Асландузе армия Аббас-мирзы состояла будто бы из 30 тыс. чел. (включая 14 тыс. регулярного войска) и 12 орудий¹⁰⁰⁵.



*Битва принца Аббас-мирзы с русскими войсками [Султан-Буде, 1812 г.].
Неизвестный художник. Иран, около 1815–1816 гг.*

Хотя эти цифры являются своего рода топом отечественной историографии, они, безусловно, завышены. Кроме того, почти вся кавалерия была ранее отослана принцем из лагеря и не задействована в сражении¹⁰⁰⁶. Джеймс Кэмпбелл оценивал армию Аббас-мирзы при Асландузе примерно в 5000 пехоты¹⁰⁰⁷. Но даже У. Монтис, воевавший на стороне Ирана, писал о пятикратном численном перевесе персов при Асландузе¹⁰⁰⁸. Аналогичного мнения придерживался в 1817 г. поручик Г. Энегольм¹⁰⁰⁹. Британский источник, ссылаясь на депешу сэра Го-ра Узли, утверждал, что персов при Асландузе было около 14 тыс. чел. (русских же – 3000), их потери составили 5000 чел. и 11 пушек¹⁰¹⁰.

Сведения о численности других полевых армий наследного принца¹⁰¹¹ показывают, что они редко превышали потолок в 15–20 тыс. чел. Так, на р. Ханатине (Ханашине) в июне 1806 г. у шах-задэ было около 16 тыс. конницы и до 4000 пехоты¹⁰¹². С 15 тыс. «конницы и пехоты своей» годом ранее Аббас-мирза атаковал транспорт из Елизаветполя в Тифлис¹⁰¹³. 20 тыс. воинов принц возглавлял и летом 1809 г. (включая джанбазов и сарбазов, при пяти орудиях), и в сентябре 1810 г.

(при 15 орудиях)¹⁰¹⁴. Наконец, при Султанабаде 1(13).II.1812 г. Аббас-мирза одержал великую победу над четырьмя ротами Троицкого полка (560 чел. с двумя орудиями), имея, по одним известиям, 15 тыс. чел., по другим – 12 тыс. чел. при 10 орудиях, а по третьим – 10 тыс. всадников и 8 тыс. пехоты, 11 орудий и 100 фальконетов¹⁰¹⁵. Очевидец боя, карабахский хан, утверждал, ссылаясь на рассказы «людей, приходивших из лагеря Аббас-мирзы», что в персидской армии «состояло 20 000 войска, 15 орудий, 100 фальконетов, 4000 охотников [добровольцев] и более 6000 конницы»¹⁰¹⁶. Англичане полагали, что у принца было 14 тыс. чел. (туфангчи, сарбазы и иррегулярная конница) с 12 орудиями. Сами персы настаивали на версии о девяти тысячной армии¹⁰¹⁷. Джеймс Кэмпбелл привел любопытное, хотя и слишком заниженное в численном отношении расписание армии Аббас-мирзы в этом сражении: Линдси с 11 орудиями (шести- и трехфунтовые пушки) и 200 артиллеристами; 2000 регулярной пехоты, устроенной французами; 150 шакакинских стрелков Кристи; «немногочисленная» иррегулярная конница¹⁰¹⁸. Однако Морье упомянул о присутствии не только сарбазов, но и ту-

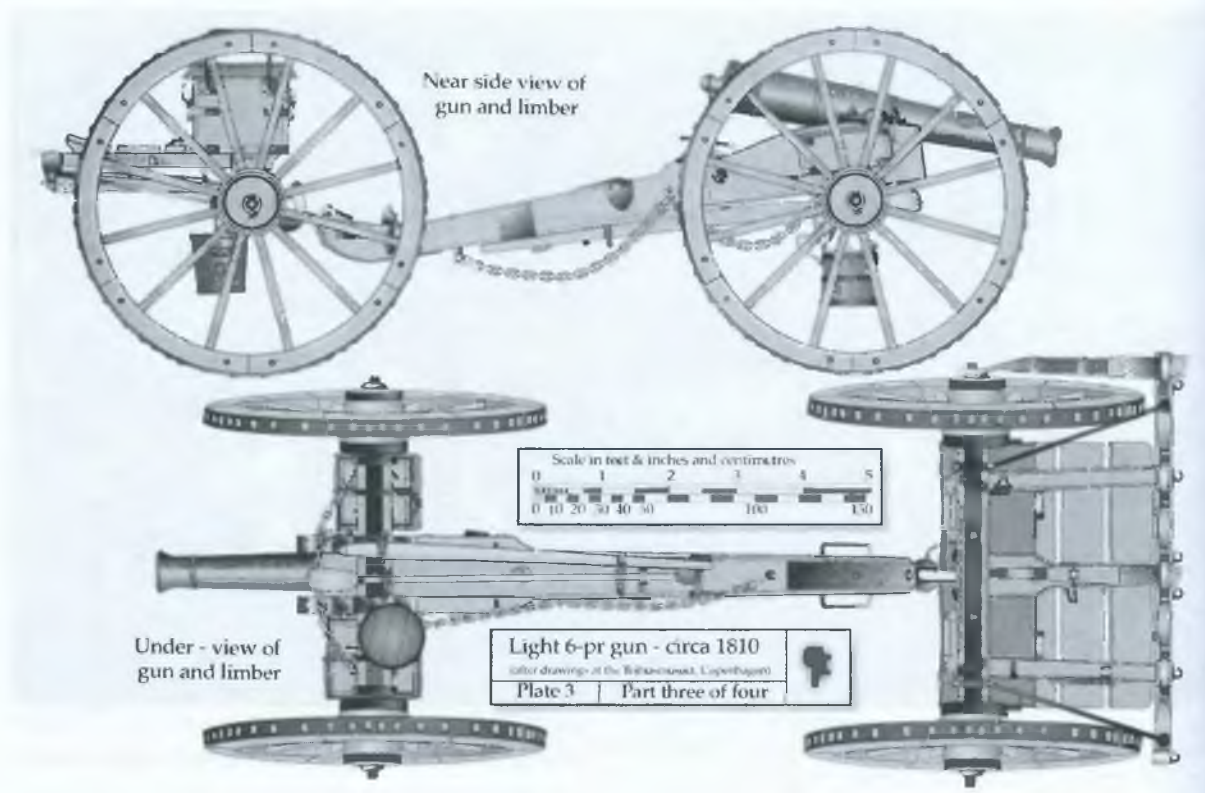

Британская 3-фунтовая пушка

фангчи, а Монтис оценил силы принца в шесть батальонов¹⁰¹⁹, т. е. 5–6 тыс. регулярной пехоты.

Наконец, гарнизон Ленкорани, взятой генерал-лейтенантом Котляревским 1(13).I.1813 г. (или 31.XII.1812 [12.I.1813] г.), составляли: два регулярных пехотных батальона азербайджанских сарбазов («полки»; при штурме захвачены

оба их знамени), артиллерийская рота с пятью 20-фунтовыми (?) орудиями, 1500 иррегулярных стрелков Гиляна. Всего 4000 чел.¹⁰²⁰ Реально, однако, в крепости оказалось восемь орудий: две 12-фунтовых, две 6-фунтовых и три 3-фунтовых медных пушки, один 8-фунтовый единорог¹⁰²¹. После взятия крепости похоро-



Штурм Ленкорани генералом Котляревским 31 декабря 1812 года. Картина Ф. А. Рубо

нено 3737 персидских трупов¹⁰²². Пленных при штурме не брали (многие также утонули, пытаясь спастись в реке), и гарнизон poleg весь, проявив необычное для персов мужество!..

На протяжении послевоенного десятилетия Персия, благодаря трудам британских и других европейских инструкторов, неустанно реформировала свою армию под европейский образец. Вряд ли можно согласиться с мнением профессора Э. Лэмбтон, считавшей, что в период между Гюлистанским миром и началом второй войны с Россией «армия находилась в небрежении»¹⁰²³. Именно тогда Персия готовилась к реваншу за унижения и утрату земель по Гюлистанскому миру. «Аббас-мирза, – отмечает М. Эксуоти, – считал договор всего лишь перемирием и удвоил свои усилия по превращению армии (которую он контролировал в Азербайджане) в отвечающую условиям времени силу, которая сможет сражаться с русскими на равных условиях»¹⁰²⁴.

Итак, большое внимание уделялось перевооружению и обучению персидской армии на европейский лад¹⁰²⁵. Благодаря неустанным трудам, к 1826 г. Аббас-мирза свои регулярные войска полагал «уже на степени совершенства, позволяющей ему сразиться с русскими»¹⁰²⁶. Пожалуй, никогда в истории персидской регулярной армии XIX столетия ей не уделялось столь пристального внимания со стороны правительства (тебризского, по крайней мере), как в 1813–1826 гг.¹⁰²⁷

Предварительно заметим, что 1817-й – год посещения Ирана посольством А. П. Ермолова – можно считать своего рода поворотным моментом в отечественном изучении персидской военной организации каджарской эпохи. При посольстве находились офицеры Генштаба (Свиты Е. И. В. по квартирмейстерской части). Их первоочередной задачей был сбор топографических и военных сведений об Иране. Этим занимались и другие члены посольства. Как наказывал Александр I в инструкции Ермолову, «Вы не оставите употребить возможного старания, дабы собрать самые достоверные и подробнейшие сведения о правлении сей земли и ее способах, о ее статистике и топографии, а также о состоянии и силе войск ее»¹⁰²⁸.



*Персидский сарбаз первой четверти XIX в.
Манекен-реконструкция*

После миссии Ермолова появился ряд очерков, посвященных вооруженным силам Ирана. Впервые устройство персидских вооруженных сил подверглось столь тщательному анализу профессиональными военными, к тому же очевидцами, имевшими возможность вблизи наблюдать и отрицательные и положительные стороны персидской армии как потенциального (и вполне вероятного) противника¹⁰²⁹.

Результаты налицо: «Англичане ныне показывают гораздо большее число батальонов, они считают их 18 – при Абаз мирзе, и 14 – при шахе, из сих последних 6 – в Хоросане, может быть и сформированы новые батальоны, однако же мы более 12 – не видали в Тавризе, и то были совсем не полные. Не должно верить, что 32 батальона имеется в Персии регулярной пехоты»¹⁰³⁰. Итак, по П. Н. Ермолову, «сарбазских Батальонов считается теперь всего 18, шесть из оных еще формируются, в сие число не входит Батальон составленный из беглых русских. Старые 12 Батальонов суть следующие: два Афшарских, два Шакакинских, два Марандских, Эриванский, Тебризский, Карадагский, «Каголу», «Мукедем», «Денбалу» (от племен кангарлы, мукаддам и дунбули). «Во вре-



Солдаты регулярной пехоты. Рисунок из рукописи П. Н. Ермолова, 1817 г.

мя проезда Российского Посла чрез Таврис во фронте было 13 Батальонов, один был из числа новосформированных и весьма слабый». Плюс имелось 14 батальонов джанбазов (из них два

недавно сформированных)¹⁰³¹. Г. Энегольм приводил ту же цифру для сарбазов: 18 батальонов всего, считая формируемые, но «в поле оных не более 12 [может] действовать». Тот же автор упоминал гвардейский батальон Аббас-мирзы¹⁰³² – видимо, это и есть новый, 13-й сарбазский батальон? Наконец, сам А. П. Ермолов насчитывал те же 13 батальонов (12 у Аббас-мирзы, один в Эривани), но у шаха только шесть батальонов джанбазов и 18 орудий¹⁰³³.

«По положению должно было считать Сарбазской корпус состоящим из девятнадцати тысяч человек. Но так как в старых Батальонах большой недостаток до положенного комплекта, а новые Батальоны едва начинают формироваться, то можно почти наверное положить число всех Сарбазов в десяти тысячах человек, что мне подтвердил, обучающий пехоту в Таврисе Англинской службы Капитан Гарт¹⁰³⁴. Джамбазских Батальонов принадлежащих Шаху, считается 14... Так как Шах оными не весьма занимается, то Батальоны сии менее имеют людей в комплекте чем Батальоны Сарбазов, а посему можно наверное положить, что число людей во всех сих Батальонах едва ли простирается до восьми тысяч человек»¹⁰³⁵.

Вскоре после визита посольства Ермолова Р. Кер-Портер (сентябрь 1819 г.), опи-



Солдат европейской организации на службе у Аббас-мирзы (1819 г.). Рисунок из книги Р. Кер-Портера

раясь на полученные им от того же А. Харта данные, насчитал 14 пехотных батальонов¹⁰³⁶. Для каждого автором приводится численность (с офицерами, унтер-офицерами, барабанщиками и горнистами). Итак: Гренадерский (русские дезертиры; 800 чел.), Тебризский (922), 2-й Тебризский (923), Марагский (1145), Карадагский (929), Марандский (997), Шакакинский (620; образован капитаном Хартом), Афшарский (826), 2-й Афшарский (767), Хойский (731), Нахичеванский (604), Эриванский (930), Занджанский (648), Шакакинский батальон легкой пехоты (898; сформирован капитаном Кристи).

К 1822 г. персидские войска на территории Азербайджана имели следующий состав (по английским данным):

1. Регулярные части Аббас-мирзы: Русский батальон, 11 батальонов сарбазов (по 600–800 чел., всего 8400 чел.), уланский полк (500), конная артиллерия (около 640 чел.), рота верблюжьей артиллерии (100 чел.).

2. Войска Эриванского ханства.

3. Иррегулярные формирования: туфангчи, собираемые в Тебризе (10 тыс. чел.); конница племен (12 тыс. чел.).

Всего (с Эриванью) 42 640 чел., из них регулярных войск – 13 640 солдат. Также, при крайней необходимости принц мог мобилизовать еще 8000 ополченцев. Следовательно, теоретически наследник располагал в своей провинции более чем 50 тыс. воинов. Но в реальности мог собрать не более 30–35 тыс. (Турецкая кампания 1822 г.), и то не самого лучшего качества¹⁰³⁷.

Интересно сравнить расписание от Фрейзера с данными в записке Теодора Этье того же времени:

– «12 батальонов персидской пехоты, силой около 700 человек каждый» («т. н. регулярная пехота вооружена ружьями, штыками и патронными сумами»);

– батальон дезертиров (950 чел.);

– «полк регулярной кавалерии силой 900 человек самое большее»;

– «60 орудий, 800 канониров со своими конями, всё неплохо содержится и налажено для Персии»;

– «различные корпуса кавалерии и кое-какая иррегулярная пехота, насчитывающие в общей сложности не более 20 000 человек»¹⁰³⁸.

Следующее расписание персидских сухопутных войск относится к началу войны 1826–1828 гг., хотя его происхождение неясно. Само расписание находим в сочинениях П. Зубова и Э. Эйхвальда¹⁰³⁹. Оба, не исключено, использовали единый источник – донесения князя А. С. Меншикова, российского посла в Персии накануне войны¹⁰⁴⁰.

1) Пехота. 25 батальонов сарбазов: гвардейский (*хассе*) батальон Аббас-Мирзы, Тебризский, Мазендеранский, Нахичеванский, два Эриванских, два Шакакинских, Марагский, два Урмийских, или афшарских, Русский (дезертиры) и Хойский¹⁰⁴¹ батальоны. Перед началом войны сформированы еще Ардебильский, Карадагский (по другим данным, два Карадагских), два Хамаданских, Герюзский (Гаррусский) и два Исфahanских батальона¹⁰⁴². Принцу Мухаммад-Хусейн-Али-мирзе (правитель Керманшаха) принадлежали еще три батальона, и два – Мухаммад-Таги-мирзе, сыну шаха и наместнику Буруджирда. Наконец, 10 батальонов джанбазов (шахской гвардии). В каждом пехотном батальоне 1000 рядовых и 100 унтер-офицеров. Итого регулярной пехоты 35 батальонов и 38 500 чел.¹⁰⁴³ Согласно записке Энегольма (1827 г.), батальонов сарбазов было 26, в каждом по 850 чел.¹⁰⁴⁴

2) Иррегулярной кавалерии турок, курдов, луров и арабов до 87 900 чел. (из расчета по одному вооруженному всаднику с каждых пяти семейств)¹⁰⁴⁵.

3) Иррегулярной мазендеранской пехоты до 5000 чел. (гарнизоны в Эривани, Аббас-Абаде, Сардар-Абаде, Тегеране и Мешхеде). Эта пехота, как и кавалерия, «весьма легко могла быть умножена». Согласно записке Энегольма (1827 г.), иррегулярной пехоты 12 тыс. чел., и «она в случае надобности может быть усилена до 25-ти тысяч»¹⁰⁴⁶.

4) *Рикаби* («стремянные»¹⁰⁴⁷, провинциальная иррегулярная азербайджанская кавалерия): до 6000 чел.¹⁰⁴⁸

5) Гуламы шаха и принцев: около 8000 чел. (в том числе 2000 у Фатх-Али-шаха и 1280 у Аббас-мирзы).

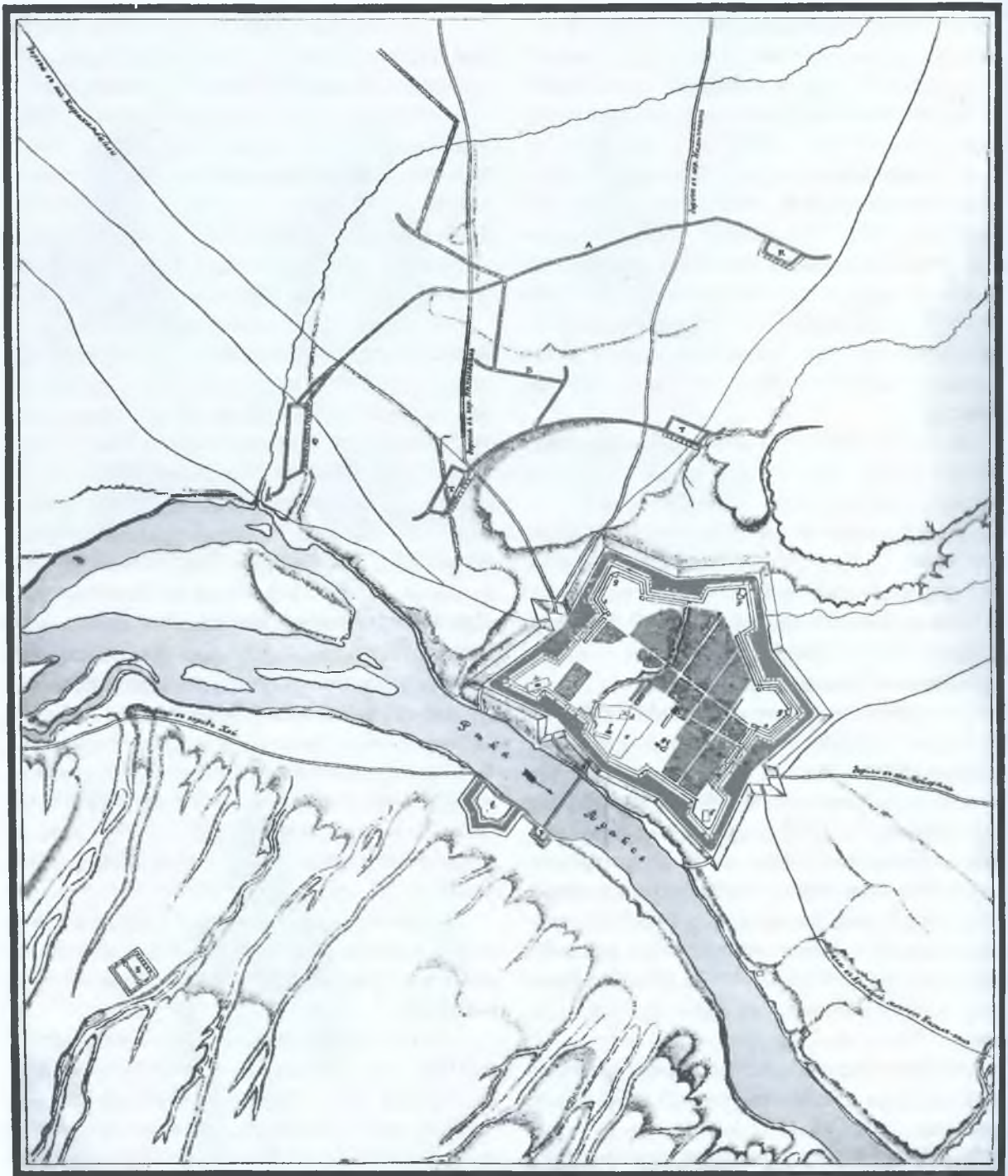

Объяснение:

- а. Армянская церковь
- б. Ханский дворец
- в. Мечеть
- г. Казармы
- д. Парашовой погреба

- е. Кавальеры
- ж. Кварталы
- з. Эпюлиментъ для прикрытія армянскаго моста
- и. Тѣть въ покъ

- А. Первая параллель съ батареями, устроена на 2^{ой} и 3^{ей} линіи.
- В. Демонтиръ батарея на 12 и 8 орудій, вѣнцую на 6 орудій.
- С. Редутъ на 6 коновъ орудій, устроенный вооруженный въ нѣтъ на 4^{ой} линіи.
- Д. Вторая параллель, заложена на въ нѣтъ на 4^{ой} линіи.
- Т. Батарея, вооруженная въ нѣтъ на 7^{ой} линіи.

План крепости Аббас-Абада (1827)

6) **Артиллерия.** В Азербайджане («крупнейшая и сильнейшая провинция Персии») у Аббас-Мирзы: 12-ти фунтовых орудий 3, 9-ти фунтовых 1, 6-ти фунтовых 36. Трофейных турецких 9-ти фунтовых 3, 6-ти фунтовых 6. Отлитых в арсенале Тебриза 12-ти фунтовых 5, 6-ти фунтовых 12, 2-х фунтовых 3, 5 фальконетов (всего фальконетов 18). В Эривани 6-ти фунтовых 4, 4-х фунтовых 4. Всего орудий 77, из них 42¹⁰⁴⁹ относились к полевой артиллерии Аббас-мирзы: 7 «бригад» (шестиорудийных батарей), 910 чел., 336 лошадей, 67 вьючных лошадей. «Артиллерия, состоящая из 3-х и 6-ти фунтовых пушек, находится всегда в совокупности в г. Тавризе, но в военное время, часть оной прикомандировывается к пограничным войскам или следует, когда сие случается, в главную армию, собирающуюся в таком случае, под высшее начальство наследника Престола»¹⁰⁵⁰. Не считая крепостной артиллерии, у шаха имелось 18 разнокалиберных полевых орудий; у наместника Керманшаха – 12, у правителя Буруджирда – 4; у наместника Ши-раза – 12¹⁰⁵¹.

Однако в подлинных донесениях А. С. Меншикова «военные способы» Аббас-мирзы оцениваются следующим образом. Пехоты: 15 или 16 батальонов (включая три вновь формирующихся). 60 орудий («и исправные, и не действующие»), из которых не более 24 «имеют людей, необходимых для управления ими», и лошадей. Примерно 10–15 тыс. кочевой конницы. В запасе 9–10 тыс. ружей «не в полной исправности» и 36 орудий. Шах в Султанском лагере располагал еще 12 батальонами (т. е. джанбазы), не более 15 тыс. конницы и 12 орудиями (из которых только пять, английских, в исправности). Войска Керманшаха еще не получили приказа выступать. Численность батальона сарбазов, доносил Меншиков, «по списку» равна 1000 чел. (1200 чел. в Шакакинских батальонах), но реально в строю от 800 до 1000 солдат (а то и меньше). В частях же джанбазов, «весьма дурных и малолюдных», от 400 до 600 чел. под ружьем. «Войскам заготавливается на два месяца продовольствие, но жалованья не выдают»¹⁰⁵².

Но в донесении Меншикова (Тифлис, 12(24).IX.1826 г.) сведения приводятся иные. Аббас-мирза: 18 батальонов сарбазов (по 800–1000 чел.); 24 пушки; 8–10 тыс. кавалерии (не считая силы сардара Эриванского). Шах: 12 батальонов джанбазов¹⁰⁵³ (по 400–600 чел.); 18 орудий; 12–15 тыс. кавалерии. Из сарбазских батальонов (считая Русский): два – Хамаданских (еще не сформированы); два – гарнизон Ленкорани; 4 – в Эривани¹⁰⁵⁴.

«Армия кронпринца, выступившая в поход против русских, – сообщил Д. Александер, – насчитывала (включая иррегулярные войска) до 45 или 50 тысяч человек. Сарбазов... было 12 тыс. чел.; также было несколько рот пешей артиллерии и несколько сотен русских дезертиров. Военные силы шаха, исключая 10 или 12 тысяч дисциплинированных джанбазов... представляют собой только необученный сброд, который грабит своих соотечественников чаще, нежели враги»¹⁰⁵⁵. Наконец, поверенный в делах России в Персии С. И. Мазарович в конце 1825 г. снабдил Ермолова данными о 29 батальонах (до 22 тыс. сарбазов), 40 тыс. пеших и примерно 140 тыс. конных ополченцев¹⁰⁵⁶. Но как раз его подсчеты издавна и справедливо критикуются за излишние преувеличения¹⁰⁵⁷.

«До начала последней бедственной войны, – писал Роберт Миньян вскоре по окончании этой войны, – 15 батальонов, каждый силой в 1000 человек, правильно одевались, экипировались и питались за счет его королевской светлости, вместе с почти 10 тысячами иррегуляров, или туфангчи. Это пехотинцы с фитильными мушкетами, которые только номинально готовы к призыву, будучи рассеяны по своим деревням, где им приходится переделывать меч в плужный лемех, чтобы содержать свои семьи. От правительства они получают немного или вовсе ничего; так что нам не приходится удивляться, что они никогда не проявляют особой готовности к действительной службе или мало-мальски выдающуюся стойкость в бою»¹⁰⁵⁸.

Разумеется, о каких-то высоких боевых качествах персидских войск говорить не приходится. По замечанию современника, за исклю-



Шахский джанбаз. Иллюстрация из книги Г. Друвиля

чением регулярных формирований (10–12 тыс. из 45–50 тыс. чел.), «армия персидского шаха... представляет собой шайку нищих, которые только и умеют грабить своих сражающихся с противником соотечественников и которые под предлогом сбора налогов на войну обдирают до нитки крестьян и путешественников». «Тщетно предприимчивый Абас-Мирза мечтает вдохнуть в них [войска] дух воинственный и, делая красивые маневры своею артиллериею и дисциплинированными сарбазами, воображает в них солдат! Они не что иное, как робкие переодетые женщины, способные заменить их, а не сражаться и быть мужчинами»¹⁰⁵⁹, – таков вывод Петра Бестужева. Добавим враждебность между сыновьями шаха, отсутствие эффективного военного руководства, крайнее нежелание шаха «поделиться деньгами» для снаряжения армии¹⁰⁶⁰, и приходим к выводу, что серьезной угрозы персидская армия не представляла¹⁰⁶¹.

А. П. Ермолов в дневнике приводит ряд оценок численности противника, не страда-

ющих преувеличением. Армию Аббас-мирзы (регулярные части и конница) при переходе границы в июле 1826 г. он полагал достигающей 25 тыс. чел.¹⁰⁶² Когда князь В. Г. Мадатов в рапорте определил численность этого войска в 50 тыс. чел., то Ермолов его добродушно высмеял: «Это арифметика здешних народов. Такое число людей, при персидском порядке, уморили бы с голоду, и потому я не слишком сему верю»¹⁰⁶³.

При Шамхоре (3(15).IX.1826 г.) сражались 2000 регулярной пехоты (два батальона шахских джанбазов, недавно прибывших из Карабаха) и несколько тысяч всадников – по разным оценкам, 4000, 6000 или 8000 человек¹⁰⁶⁴. Также при отряде Мухаммада-мирзы имелись четыре орудия и 20 фальконетов на верблюдах¹⁰⁶⁵. К персам примкнули отряды мятежных шамшадильских татар. «Присоединившиеся к персиянам татары Казахской и Шамшадильской дистанции» присутствовали и во второй битве кампании этого года¹⁰⁶⁶.

Тогда, при Елизаветполе (13(25).IX.1826), согласно Ермолову, персы насчитывали более 20 тыс. чел. и до 15 орудий. Но вот здесь «проконсул Кавказа» явно был склонен к преуменьшению¹⁰⁶⁷. И хотя сообщения о 60-тысячной армии¹⁰⁶⁸ ни на чем, кроме слухов, не основаны, мнение о 15 тыс. регулярной пехоты и 12 тыс. кавалерии при 24–26 орудиях, видимо, ближе к истине¹⁰⁶⁹.

Из показаний пленного Огурлу-хана видим, что у принца было в сражении 16 500 регулярной пехоты, 24 орудия, 7000 персидской и 1700 союзной азербайджанской конницы¹⁰⁷⁰. «Азиатский журнал» со ссылкой на российские газеты приводит сведения того же Огурлу-хана (Zgurula Khan): «Армия Аббас-мирзы состояла из 24 батальонов – в каждом по 800–1000 чел., 24 пушек, 12 000 кавалерии и 8000 войск разного рода»¹⁰⁷¹.

При Аштараке (17(29).VIII.1827 г.) у Аббас-мирзы, по русским данным: 10 тыс. пехоты, 15 тыс. кавалерии и 22–27 орудий; или 12 тыс. чел.; или 22 тыс. чел.; или 30 тыс. чел. (Какой разброс в числах!). Персидские авторы наделяют принца армией примерно в 5000 пехотинцев и столько же всадников, а британские –

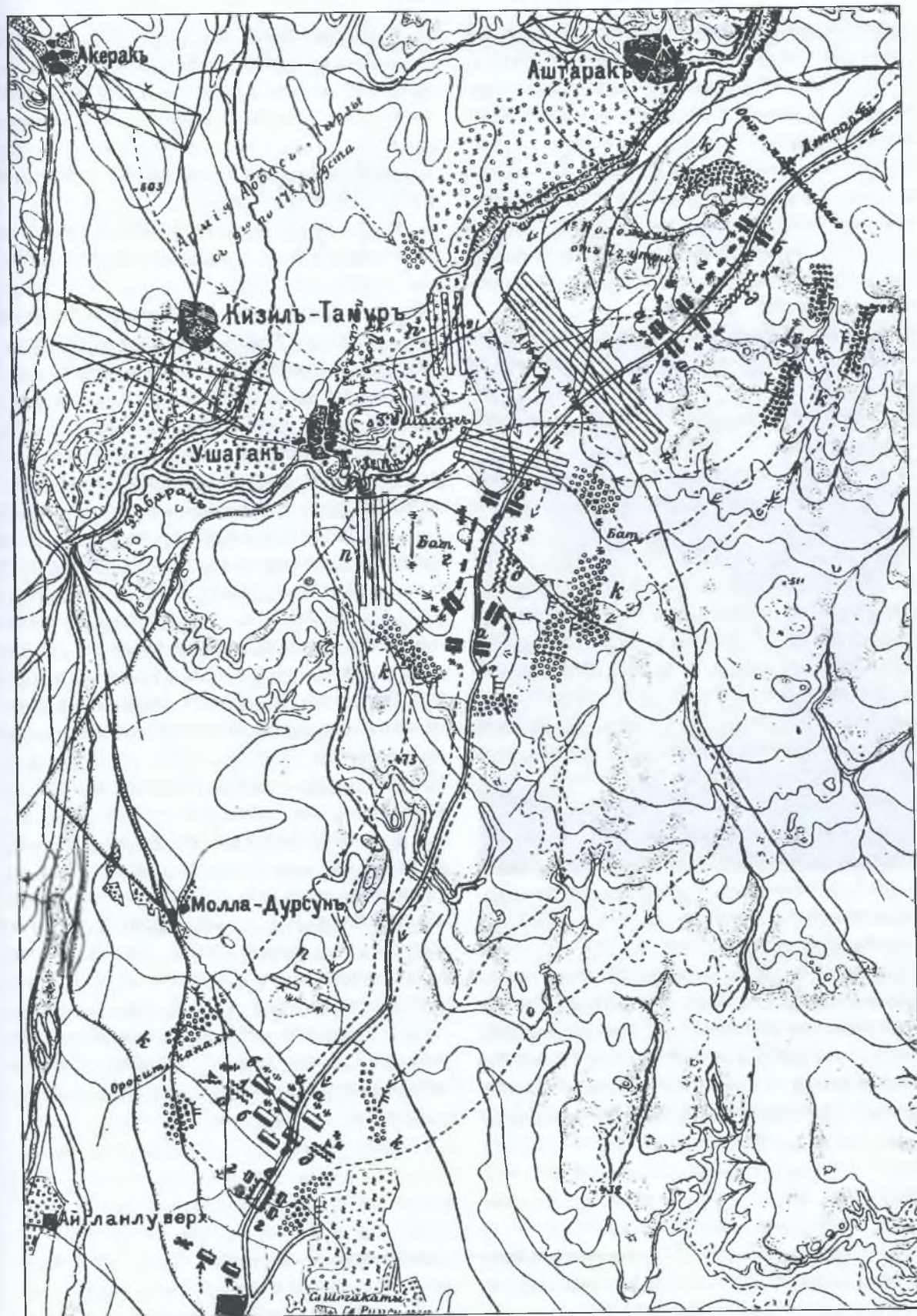

Астаракский бой (1827). План

в 8000 пехоты и 6000 кавалерии. Русская разведка оценивала силы принца на 14–15 августа (ст. ст.) в 6000–9000 сарбазов (включая мазендеранских стрелков), батальон дезертиров, 5000–6000 конницы, 6 пушек и 1 мортиру, а с учетом сил сардара не менее 15 тыс. чел.¹⁰⁷² Среди (бежавшей) конницы принца в этом сражении персидский поэт перечисляет «курдов Рея, турков Хамсы, луров Казвина», насмехаясь над их боевыми качествами и сравнивая их с героями иранского эпоса:

*«Горе этому бесчестному и неверующему народу...
Беспомощному и жалкому перед нечестивым врагом,*

Враждебному и грешному перед беспомощным и слабым...

*Они нападают на огурцы и тыквы, словно Рустам,
Но отступают перед вражеской армией, словно Гургин...»¹⁰⁷³.*

Ну и напоследок – справка о составе гарнизона Ардебиля (Ардабила), составленная российской стороной после занятия крепости и «по вернейшим справкам». Итак: 200 шахсеванов, 200 «шахских сарбазов» (джанбазов), 300 халхалских сарбазов, 150 вооруженных тальшинцев, 250 конных гуламов Касим-хана, 140 артиллеристов, до 800 ханов, беков и нукеров – всего 2040 чел.¹⁰⁷⁴

Сравнивая вооруженные силы двух воюющих государств, Персии и России, современный западный исследователь заметил: «С военной и экономической точки зрения оно [государство Фатх-Али-шаха] не могло равняться с европейскими державами. Армия, приведенная Аббас-мирзой на Кавказ в 1826 году, насчитывала 35 тысяч человек – немало по сравнению с теми, что сражались в гражданских войнах сорока годами ранее, но русские потеряли больше людей за один день битвы, когда сражались с Наполеоном при Бородино в 1812 го-

ду. У русских были определенные трудности с переброской войск на Кавказ и со снабжением их там, но персы не могли и надеяться сравниться с их резервами живой силы и военных припасов – даже если бы персы смогли достичь русских стандартов в тренировках, обучении войск и штабной работе»¹⁰⁷⁵.

Тем не менее необходимо иметь в виду, что в российской мощи скрывалась ее же неизбежная слабость с точки зрения военной стратегии. Для прикрытия значительной территории на том же Кавказе постоянно приходилось распределять почти все наличные войска. В итоге, когда требовалось сосредоточить в одном месте достаточно сильный для наступательной или оборонительной операции отряд, командованию приходилось либо оголять важные участки границы, либо... обходиться тем, что было под рукой. И это при том что численность русских войск в Закавказье была всегда невелика: Цицианов для атаки на Эривань смог собрать только 3650 чел. регулярных войск при 20 орудиях, а также 350 казаков и 370 грузин – итого 4370 чел. (по подсчетам участника похода), то есть примерно половина от находящихся в Закавказье частей. Подобная ситуация сохранялась и впоследствии: так, например, в отряде генерал-майора Котляревского при Асландузе состоял 2221 чел. Все остальные военачальники тоже редко когда могли выставить в поле значительное число комбатантов, так что Паскевич при Елизаветполе командовал необычайно крупным по меркам эпохи соединением – 10 319 чел. при 24 орудиях. Однако при любом столкновении армий двух государств в изучаемый нами период российская сторона в численном отношении уступала персам¹⁰⁷⁶. Выигрывать сражения приходилось традиционно не числом, а умением...

VI. АРМИЯ НА МАРШЕ И В ЛАГЕРЕ

Во время кампании армия большую часть времени проводила в состоянии движения или пребывала на отдыхе в лагере либо на стоянке. Перед выступлением в поход войска имели привычку требовать выплаты жалованья и дополнительных денежных выдач, «без чего они не пойдут». На марше многие солдаты (пехота, артиллерия), располагая собственными лошадьми, мулами или ослами (обычно по одному животному на двух человек)¹⁰⁷⁷, ехали верхом¹⁰⁷⁸. Награбленное, палатки, вещи, посуду, оружие грузили на тех же животных¹⁰⁷⁹. Неудивительно, что «персидский осел – самый терпеливый представитель своей весьма выносливой породы»¹⁰⁸⁰. Иррегулярные же формирования так и передвигались «на ослах, мулах и верблюдах». Переходы «весьма малы», а из-за жары персидское войско «часто делает свои переходы ночью при факелах и звуке музыки»¹⁰⁸¹. Оно обыкновенно переходит в сутки 6 парасангов или 9 часов, одною лишь третью больше пути купеческих караванов. В чрезвычайных же обстоятельствах ускоряет свои переходы вдвое»¹⁰⁸², т. е. в случае необходимости персидская армия могла совершать длительные форсированные марши.

О каком-либо походном порядке говорить не приходилось¹⁰⁸³, разве что замбуреков пускали вперед¹⁰⁸⁴. «Всякой идет как хочет, лишь бы к вечеру прибыл на назначенное место лагеря»¹⁰⁸⁵. «Много смеялись порядку, в каком шествовали войска, сопровождавшие Шаха. Все они шли в разброд; барабанщики, для облегчения себя, привязывали барабаны на спины ослов, примеру их следовали и другие солдаты, командуя туда же свои ружья... Шум, разговоры, крики, ужасные»¹⁰⁸⁶. «Великого стоило



Музыканты шаха Персии.

Рисунок В. И. Мошкова, 1817 г.

По описанию Бонтана, шахские музыканты были одеты кто в красное, кто в синее «и носили остроконечные и золоченые шапки»; их инструменты – барабаны, тарелки, трубы и своего рода тромбоны (1807 г.)

труда довести регулярные войска до того, чтобы они ходили строем, особенно летом; но наконец они приучены к тому и всегда уже сходят сжатою колонною во всякое время года, и по какой бы то ни было дороге»¹⁰⁸⁷. Однако затем эти уроки забылись, и сарбазы, как и иррегулярные войска, «не наблюдают в походах ни малейшего порядка». (Разве что А. Харт внес упорядоченность в этот хаос.) Другой от-



Водонос.
Иллюстрация из книги
Г. Друвиля

звив: «Это не войско, а кочующая орда. [В каждом батальоне] из числа 800 и даже менее того солдат около 300 человек находится при 500 вьючных лошадях, ослах и мулах, на которых везутся солдатские палатки»¹⁰⁸⁸. «В армии царила... страшная сумятица. Это напоминало мне персидскую армию Ксеркса... Солдаты шли в две шеренги на расстоянии 4–6 шагов друг от друга, без ранцев и шинелей, так как весь багаж был нагружен на многочисленных ослов, которые были приданы каждому полку. Этих терпеливых животных сарбазы подгоняли штыками»¹⁰⁸⁹. «Шли вразброд, тянулась армия сподряд верстах на пятидесяти... На сарбазе, или солдате, только сума да ружье; ранцев нет, шинели и прочая поклажа вся на ишаках (на ослах), около которых в погонщиках чуть ли не больше четвертой части строевых. Когда Шах выступал, давали залп из зембуреков, так же и на половине пути, где подавали ему закуску, и на ночлеге»¹⁰⁹⁰.

Столь же беспорядочно обустроивался и отдых. Место для лагеря (обычно по форме напоминавшего круг) выбирали особые чиновники. Но их выбор «единственно основывается, на открытой равнине, придающей несколько пышности лагерному их расположению, – изобилие и близость воды и трав нужных для огромной их кавалерии»¹⁰⁹¹. Обоз (где, кстати, отсутствовали женщины¹⁰⁹², исключая гарем государя и принцев, и то в сокращенном составе), как правило, двигался впереди войск. По-

тому до прибытия последних успевали разбить палатки, соорудить кухни и, по возможности, вырыть канавы с помощью большого количества слуг и рабов, выбираемых «из самой подлой черни». Армия вообще обычно «отягощена множеством персон, которых царь и знать тащат за собой только ради своего развлечения. Им нравится находиться посреди лагеря в той же роскоши, что и в местах, где располагается двор»¹⁰⁹³. Англичанин писал об «огромной толпе сопровождающих армию гражданских и праздного и порочного сброда, который обычно сопутствует восточной армии»¹⁰⁹⁴.

В голове лагеря размещались орудия, верблюды – в стороне, особым станом. Впереди и у самого пути следования располагаются министры и сановники, обязанные сопровождать войска, а перед палатками их – рынок (хлебопеки, портные, шорники, продавцы фруктов). Перед рынком ставятся два эшафота, увенчанные красным флагом. Кругом всего этого располагались ополчения (строго по племенам, отдельно каждое друг от друга). Лошадей привязывали у палаток, разбиваемых без определенного порядка (только у сарбазов палатки строились в линию). Перед входом в палатку всадника воткнуто копье, у пехотинца – выставлен мушкет. Со временем регулярные войска стали размещать на одном краю лагеря, а нерегулярные – на другом¹⁰⁹⁵.

Энегольм резюмировал собранные накануне второй войны с Россией сведения о пер-

сидском лагере: «Мирные и почти все их лагеря, состоят из одной линии в три ряда поставленных палаток, из коих всякие полагаются на 6 человек. Сии в беспорядочном виде окружаются ставками начальников, базаром, конницею и проч. – Они стараются большею частью обращать палатки сии к Северу и Западу, принаравливая сие к правому или левому флангу их расположения. Сие весьма полезно в столь знойном климате, ибо северные ветры прохладя лагерь, очищают спертую вредными парами атмосферу оного. – Сие расположение палаток в три ряда, способствует Сарбазам, избегая замешательства, к скорейшему построению, что и происходит следующим образом: При встретившейся для сего надобности, тревоге, – каждый построившись перед палаткою своею, составляют уже отделение, в каковом уже порядке выступают вперед линии и простым захождением составляют фронт. Ученье производится большею частью по вечерам»¹⁰⁹⁶.

Под вечер делали наряд чинов в ночной караул для охраны палатки шаха или принца (500 чел.), а также по лагерю. Ночью часовые сидя перекликались: «Ио-Али! (О Али. – Хозыр-бош! (берегитесь) Хушиар-бош! (слушай)», пока не засыпали¹⁰⁹⁷. Никаких мер против неожиданного ночного нападения не принимали. Коней они расседывали и спутывали, ограды кругом лагеря не сооружали, не выставляли внешних патрулей, аванпостов и пикетов. Неоднократно нежелание заботиться об охране лагеря днем и ночью (когда даже «часовые лагеря до такой степени были охвачены рукою сети беспечности, что ни один из них не дал вовремя знать об угрожающей войскам опасности» – Асландуз)¹⁰⁹⁸ становилось причиной поражения. «Опыт показал, что нечаянные нападения на персидский стан всегда были увенчаны полным успехом»¹⁰⁹⁹. Под Ахалкалаки «войска наши, незамеченные Персиянами, в самую полночь с 4-го на 5-ое Сентября 1810 года приблизились к неприятельскому лагерю, в таком порядке и тишине, что неприятельские караулы не прежде открыли их, как во ста шагах [саженях] от своего лагеря»¹¹⁰⁰. Персидские хронисты признавали, что

сардар не выставил пикетов на подступах и на дорогах и вообще проявил крайнюю беспечность¹¹⁰¹. Если верить тем же персидским авторам, при Асландузе караулы были выставлены (что отрицал Д. Кэмпбелл)¹¹⁰². Но они были все захвачены милицией отряда Котляревского. Так что никто не смог предупредить лагерь¹¹⁰³, и нападение было совершенно внезапным¹¹⁰⁴. «Если нападут на них ночью, то не имея ни передового знамени, ни плац-парада, ни сборных мест, все бросают свой лагерь, бегут рассеянно и увеличивают еще замешательство своими криками и воплями, по коим узнают неприятели, куда направляют они свой путь»¹¹⁰⁵. Российские авторы объясняли такое непонятное им небрежное исполнение сторожевой службы «ленью» и беспечностью¹¹⁰⁶. Но это была просто приверженность традиции не воевать ночью.

«Лагерь принца, – описывал армию Аббас-мирзы в ноябре 1808 г. француз Ф. Лажар, – разбит без соблюдения порядка; река... делит его на две части. Продовольствие и фураж здесь уже почти на исходе. Войска получают лишь половинную порцию, хотя часть кавалерии рассеяна по соседним деревням и долинам»¹¹⁰⁷. «Странен Персидский лагерь для Европейского глаза, соединяющего всегда с понятием о войске, идею необыкновенного порядка и однообразия, – рассуждал барон Корф. – Вовсе не так у этих сынов Востока: эти палатки всех возможных видов и величин, круглые, четырех-угольные, восьми-угольные, овальные, высокие, плоские, огромные, маленькие, разбросаны были в лирическом беспорядке по равнине. Ослы, лошаки, верблюды, привязанные к палаткам, жуют свою порцию самана (рубленной соломы) или ячменя, или прогуливаются между ними, запутываясь в веревках, прикрепляющих к земле ставки, которые расположены так неудачно, что представляют настоящий образ паутины. Если б неприятель напал ночью на Персидский лагерь, нельзя себе вообразить, какой беспорядок мог бы произойти от тревоги: большая часть солдат передавила бы друг друга, не будучи в состоянии выбраться из этого хитросплетения веревок и кольев»¹¹⁰⁸. «Поскольку каждый офицер

держал коня рядом со своей палаткой и животные не должны были стоять ближе 5–6 футов друг от друга, нетрудно себе представить, сколько требовалось места, чтобы разместить множество палаток и тысячи лошадей. Каждое из этих прекрасных животных было привязано четырьмя веревками из крученого хлопка... В лагере ежедневно открывался рынок, где можно было купить рис, хлеб, свежую баранину и пр.... Часто в тишине вечера мы слышали хлопки в ладоши в какой-нибудь палатке, которым отвечали в другой палатке, и так постепенно по всему лагерю. Это было своего рода персидским поверьем, чтобы отпугнуть из лагеря скорпионов, тарантулов и фаланг»¹¹⁰⁹. «Недостаток полиции, нечистота, производимая огромным количеством лошадей и вьючного скота, наконец некоторые привычки, свойственные магометанам, делают персидские лагеря отвратительно грязными»¹¹¹⁰.

Начитанные современники не без оснований сравнивали «современный персидский лагерь» со станом Дария III перед битвой при Иссе в изображении Кв. Курция Руфа¹¹¹¹.

Госпиталей и врачей для простых солдат не существовало. В лагерях обязанности докторов выполняли цирюльники. Так что «больные в персидском войске находятся без всякого призрения, сих несчастных кои не в силах продолжать поход, оставляют на пути по разным деревням, не прилагая об них ни малейшего старания».

Предварительных заготовок провианта и фуража персы обычно не делали, надеясь в походе только на подножный корм и «на хлеб, стоящий еще в колосьях, которым они и пользуются при своих движениях, отнюдь не имея одного в запасе». Поэтому «потеря лагеря или вьюков были особенно страшны для персиян», лишавшихся средств к существованию. Их кавалерия – долгое время основной род войск – бездействовала, когда не было подножного корма для лошадей. Только готовясь к войне 1826–1828 гг., шах решил заготовить «на два месяца продовольствие», а сардар Эривани запас большое количество хлеба и фуража в главном городе ханства и деревнях кругом своих крепостей¹¹¹².

«Повсеместный недостаток продовольствия и неудобства собирать, а более еще перевозить провиант, затрудняет Армию в ее движениях»¹¹¹³. «Армия их во время войны, даже в собственном краю, кормится, сколько можно, даром, на счет поселян беззащитных»: «нарочно посланные собирают хлеб по селениям и оный к армии доставляют». Провиант «входит в счет платимой ханами оных [провинций] дани... Продовольствие сие производится только во время компанентов и походов, живущие же дома довольствуются собственным; в военное время не правительство, а каждый воин думает о своем продовольствии»¹¹¹⁴.

Проходящая через страну армия была катастрофой для местных жителей. С учреждением регулярных войск поведение не изменилось. «Страна пройденная Персидскими войсками, своя ли она или чужая, на долгое время становится пустынею. Всякий из них заходит в близь дороги лежащие селения и забирает все им тут находимое. Большая часть из жителей, осведомясь о скором приходе войска, угоняют скот свой и уносят лучшие свои пожитки далеко в горы. Возвращаясь, находят поля свои истоптанными конницею, подожженные или жатые. Правительство, дозволяя сии бесчинства, для удобнейшего производства оных, назначает многие дороги, по которым проходят части сих войск»¹¹¹⁵. Д. Фрейзер не без сарказма заметил, что армия шаха «всегда опасней для друзей, чем для врагов, и царских визитов в Хорасан... боялись больше, нежели вторжения туркмен или узбеков». Скотт Уоринг и вовсе окрестил шахское войско «огромной бандой грабителей, которые держатся вместе только в надежде на грабеж». «Войска Его Величества Падишаха Персии грабят везде как разбойники. Жители целых деревень убегают с пожитками из домов своих, видя приближение Шахского воинства». «Путь персидского полка можно проследить по покинутым деревням, лишившимся крыш домам и самым буйным разрушениям. Его продвижение для собственной страны пагубнее вражеского войска; и бедствия умножаются с каждым днем, поскольку долгие задержки с жалованьем и отсутствие комиссариата

вынуждают солдат удовлетворять свои нужды грабежом».

Понятие «рой саранчи»¹¹¹⁶ подходит как нельзя лучше... «Но саранча, – писал французский офицер на персидской службе, – может пожрать только зерно, а эти привилегированные разбойники, забирая с собой все, что угодило им в руки, заняты тем, что роют землю во всех деревнях, надеясь найти что-то, скрытое крестьянами. Наконец, разрушив конкретную деревню, отняв у крестьян все, до последнего куска хлеба, они сняли деревянные балки с крыши, чтобы использовать как топливо для приготовления плова. Когда я обратился к населению за объяснениями, они уверили меня, что это всего лишь простой обычай, столь характерный для участвующей в походе персидской армии»¹¹¹⁷.

Двухмесячное пребывание персов в Карабахе (1826 г.) повлекло за собой полное истощение продовольственных средств. Область оказалась на грани голода¹¹¹⁸. *Назиры* (армейские интенданты) довольствовались тем, что выдавали деревенским старшинам расписку за израсходованные продукты питания. Их стои-

мость местные власти должны были вычитать из поступающих налогов. Но такие расчеты (ликвидации) производились редко¹¹¹⁹, а отнятые солдатами у населения съестные припасы и вовсе не фиксировались документально. Так что провинции, оказавшиеся на пути войска, по меткому замечанию Амадея Жобера, «страдали не меньше, чем те, которые занимал враг». Когда в 1795 г. Ага-Мухаммад-хан пошел войною на Эривань, мусульмане и христиане Карабахской, Эриванской, Нахичеванской и других областей, «избегая разорений, сопряженных с насилиями различного рода при проходе войск», со всем имуществом и скотом бежали в Грузию»¹¹²⁰. В городах солдаты партиями по 8–10 чел. занимали дома, выдворяя оттуда на улицу всех обитателей. Жаловаться никто не осмеливался, опасаясь мести войсковых начальников, «с которыми подчиненные часто делят добычу, полученную грабежом». Но порой недовольство населения настолько выплескивалось за привычные рамки, что в 1805 г. шах даже освободил от налогов деревни, через которые прошла армия¹¹²¹.

VII. ТАКТИКА

Кавалерия – основная сила персов на начальном этапе войны 1804–1813 гг. – для построенной и стойкой пехоты не представляла сколько-нибудь серьезной угрозы. «Их войска, – писал А. Жобер, – не сохраняют никакого порядка; а их манеру сражаться характеризует прежде всего следующее – сокрушить врага первым натиском или бежать со скоростью молнии» (при этом «отстреливаясь назад»), если противник оказал сопротивление¹¹²². «Хотя Персияне в сражении нападают как львы, но весь успех полагают только на первую удачу; а в противном случае тотчас обращаются в бег»¹¹²³. «Главная цель в сражении – не завладеть полем боя, но захватить как можно больше добычи». Британский офицер сравнивал манеру сражения персов и курдов с собачьими драками: группируются на расстоянии друг от друга, потом «4 или 5 собак выскакивают вперед, словно атакуют противника, но, приближаясь к нему, постепенно замедляют шаг. Видя такую слабость, 6 или 8 представителей враждебной стороны выходят вперед, первые ретируются полным ходом, то же самое проделывает другая сторона, и все эти маневры взад-вперед продолжают, но до столкновения так и не доходит»¹¹²⁴. Впрочем, этими малопонятными западному наблюдателю маневрами всадники проверяли боеспособность неприятеля, а непрерывными передвижениями, нападениями и новыми атаками пытались расстроить боевое построение противника.

Перед боем конница персов выстраивалась в линию тремя-четырьмя отрядами. Или даже семью конными «колоннами», как в описанном ниже сражении 20 июня 1804 г.¹¹²⁵ Тогда персы разделились на правый (*меймене*) и левый

(*мейсере*) отряды, передовые боковые отряды (*джунахи*; фланговое охранение), центр (*сагке* и *кемингаз*) под началом разных ханов, не считая отряда самого Аббас-мирзы с левой стороны лагеря¹¹²⁶. На плане сражения 20 июня персидские «толпы», разделенные на семь колонн, показаны продолговатыми кляксами с округлыми краями, тогда как российские войска отмечены ровными прямоугольниками¹¹²⁷. Подступив к российским позициям 13 августа, семитысячный персидский корпус шаха разделился «на 5 колонн»¹¹²⁸.

В Джаван-Булахском бою (5(17).VII.1827 г.) персидская кавалерия насчитывала, по заявлению Паскевича, до 16 тыс. чел. И еще «для прикрытия орудий – около 1000 мазандаранских стрелков верхом; регулярной пехоты в сем деле не было». Согласно персидскому хронисту, там было только 6000 всадников¹¹²⁹. Конница выстроилась «вогнутою дугою»¹¹³⁰, разбившись на три корпуса. «Аллаяр хан на правом неприятельском фланге предводительствовал отборною шахскою конницею; в центре – Аббас-Мирза, брат его Мелик-Касум-Мирза, еще сын шахский Али-Наги-Мирза Казбинский; на левом фланге – сардари Ибрагим-хан и Гасан-хан [Эриванский]»¹¹³¹.

Начиная атаку, с кличем «Аллах!» (или «Али!»)¹¹³² персидская кавалерия стремительно бросалась вперед. Используя маневренность и мобильность – качества конницы, – персы старались охватить фланги с целью окружения противника. Но их конные атаки, даже при поддержке пехоты и фальконетов (а потом и пушек), успешно отражались огнем русских стрелков, залпами карте и особенно орудиями – «подобно граниту, о который разбиваются в пыль бурные морские волны», как образ-



Битва при Джеван-Булаке (1827). План сражения



Победа Фатх-Али-шаха над русскими под Эриванью. Фрагмент картины Мирзы-Бабы. Около 1804–1809 гг.

но выразился историк. В первом масштабном столкновении первой Персидской войны (дело 20.VI(2.VII).1804 г. под Эчмиадзином) иран-

цы (12 тыс. конницы и около 8 тыс. пехоты)¹¹³³, незнакомые еще с европейской тактикой, поражены были упорным сопротивлением русского отряда, который надеялись истребить за несколько минут. Каре нашей пехоты казались им непреступными движущимися стенами, а действия артиллерии, которая удачно поражала толпы атакующих, приводили в ужас персидские войска.

С. А. Тучков оставил колоритное описание столкновения двух военных систем: «Персияне... не замедлили сильно атаковать меня своею конницею со всех четырех сторон. Должно представить себе здесь всю быстроту их кавалерии, в числе по крайней мере в шесть раз превышающем мой отряд. Они скакали во всю прыть при непрерывной пальбе из коротких своих ружей и сопровождали стрельбу ужаснейшим криком¹¹³⁴. Можно сказать, что земля тряслась от топоту, а пыль, подобно густой и мрачной туче, затмила совсем сияние солнца. Но картечные выстрелы... и успешное действие мелкого оружия скоро рассеяли сие страшное зрелище. Неприятель отступил с уроном, а у меня ранено только 10 человек рядовых»¹¹³⁵. Разумеется, в персидской хронике этот бой описан совершенно иначе. Три племени персидской конницы (шахсеваны, ходже-



Победа Фатх-Али-шаха над русскими под Эриванью. Картина маслом Мирзы-Бабы. Около 1804–1809 гг.

венды и абдулмалики), отваги непоколебимой, бросились стремительно на одну из трех пехотных колонн русских, «яростных, словно крокодилы», опрокинули ее и устроили такую резню неверным, «что равнины зенита небес наводнились кровью голов, падавших под мечом этих героев»¹¹³⁶. К этому красочному описанию можно прозаически добавить, что на протяжении боев 20–25 июня 1804 г. русский отряд потерял восемь человек убитыми, 75 ранеными, и еще двое пропали без вести. Впрочем, источники неофициального характера уверяют, что 20-го числа в русском отряде погибло до 30 чел. и еще 60 были ранены, а всего за эти дни убито около 50 и ранено более 100 чел.¹¹³⁷

После неудачи 20 июня, на другой день, по словам Тучкова, персы со всех сторон, рассыпавшись, старались не приближаться на пушечный выстрел, а «перестреливались с нами на дальнем расстоянии, так что едва их ружейные пули могли достигать к нам почти без вреда»¹¹³⁸. Стреляли персы и впрямь не слишком метко¹¹³⁹. «То, что толкуют об Азиатском наездничестве, совсем не так страшно, как оно кажется в красноречивых описаниях, – замечал барон Корф. – Ни один наездник не вступит с неприятелем в рукопашный бой, и ни один из них не умеет порядочно стрелять с лошади, правда, что все они владеют конем как собственными ногами: но что в этом за польза, если у них нет столько духа чтобы наскочить на противника? К тому же число кавалеристов, которые имеют хороших лошадей, весьма ограничено, и большая часть их, будучи бедны, ездят на таких клячах, что Боже упаси. Лошадь Персидской или Арабской породы не означает еще хорошей лошади; есть Азиатские кони, на которых там разъезжают с мечом в руках, такие, что ни дать ни взять, наши водовозные или извожичьи одры»¹¹⁴⁰.

События другого боя персов творчески интерпретировал в своем романе Джеймс Морье: «Начинало светать, когда мы уперлись в берег реки. Насакчи-баши имел при себе около пяти-сот человек конницы. Пехота подспевала по возможности. В то время, когда мы сбирались пуститься вброд, протяжный клик с противоположного берегу ударился в наши уши. Мы

услышали два или три дивные [странные] слова, значение которых вдруг объяснилось ружейным выстрелом. Мы остановились. Главноуправляющий благочинием побледнел как полотно и стал оглядываться во все стороны... Вскоре затем раздались еще пронзительнейшие клики, и послышался другой выстрел. День рассвел, и мы заметили по ту сторону реки двух русских солдат, одного на самом кряже берегу, а другого в двухстах шагах подалее... Насакчи-баши вышел из терпения. Одушевшись новым мужеством, он стал бранить и проклинать неверных и, в пылу негодования, закричал на конницу:

– Вперед! Бейте! Режьте! Ловите! Ступайте, дети, принесите мне головы этих двух негодяев!

Вдруг толпа конных ратников бросилась в воду, с обнаженными саблями. Между тем два неприятельских солдата, соединясь вместе, отступили на пригорок, заняли удобную позицию и открыли по ним переменный ружейный огонь, но такой правильный и быстрый, что мы не могли надивиться их искусству. Они убили двух человек, атаковавших на самой почти середине брода: остальные не смели идти далее и бросились в беспорядке обратно на берег. После того никто уже не хотел следовать неудачному их примеру¹¹⁴¹. Насакчи-баши бесился, проклинал, просил, понуждал, предлагал за головы награду; но все его усилия были тщетны... Один из наших отчаянных врагов попал пулею в стремя моего начальника. Тот испугался: совершенно потеряв голову, он стал метать ужаснейшие хулы, проклятия и брани и тотчас же приказал всему отряду отступать назад. Мы ехали скорым шагом, а главноуправляющий благочинием извергал гнев свой на русских...

Отъехав довольно далеко, мы остановились. Насакчи-баши не знал, куда деваться: ему казалось, что в каждом кусту сидит москоу. Он хотел отступать подалее и боялся отстать от сардара, когда внезапное появление этого полководца решило все недоумения. Сардар, со всею своею конницею, бегом уходил перед натиском неприятеля. Неудача была явная, и нам оставалось одно средство – добраться поско-



Победа Аббас-мирзы над русским генералом Ашанджаром и его войском.
Неизвестный художник. Иран, 1810 г.

рее до лагеря. Войско сардара представляло вид самый жалкий: усталые, расстроенные, запуганные воины его, все в одно слово, не оглядываясь, стремились назад; но их уныние ободрило моего начальника: радуясь, что не он один струсил перед неприятелем, насакчи-баши так расхрабрился, так беспамятно заврался о своей неустрашимости, о полученной им ране, о подвигах, какими имел в виду отличиться, что в пылу воинственного вдохновения выхватил копьё у одного ратника, помчался вперед во всю прыть и, настигнув собственного своего повара, который в общей суматохе поспешно улепетывал с кастрюлями и сковородами, кольнул его сзади так жестоко, что пробил шалевый пояс и достал острием до кости... Таким образом кончилась экспедиция, от которой сардар ожидал обильной жатвы русских голов, а главноуправляющий благочинием утверждения навсегда своей славы»¹¹⁴².

«Любимая война Персидской Иррегулярной Конницы есть наступательная, или лучше сказать война набегов. По многочисленности своей, она способна действовать на обширнейших линиях, избирая точку нападения там, где не надеется встретить отпору... Она, руководствуясь навыком, врожденною сметливостью и подстрекаемая надеждою добычи, разделяется на многие небольшие отряды, дабы сим развлечь внимание Неприятеля... Ведомая будучи людьми знающими совершенно пограничные наши места, нечаянно нападают на небольшие посты или селения никем не охраняемые, отбивают табуны, жительские стада, уводя часто с собою и целые селения; сожигают хлеба; действуя в тылу и по бокам неприятельского корпуса, захватывают транспорты оного; мешая удобствам его сообщения; и наконец насытись разбоем, удаляется от преследования, легкостью своих лошадей». В то же время «дух своевольства, совершенно обладающий сею Конницею, истребил в оной дух подчиненности. Покамест она идет вперед, то и некоторым образом слушает своих начальников, – единожды предавшись бегству, никем остановленную быть не может. Конница сия управляемая инстинктом воровства, с особенным искусством располагает засады»¹¹⁴³. Персидская кавалерия «действовала со скоростью и стремительностью, но это отдельные действия каждого отдельного человека, лишённые того единого и сосредоточенного порыва, который один способен произвести серьезное впечатление на отряд войск, обученных и дисциплинированных на европейский манер». Очевидец даже говорит о персидской «трусости» в бою, отмечая, однако, отважную «дерзость» некоторых наездников, врубавшихся в ряды русской пехоты. Уоринг также писал, что «им нельзя отказать в отваге или, хотя бы, в рвении». Раненых и убитых соратников увозили из боя – «по закону своему», «чтоб в христианских руках не оставлять»¹¹⁴⁴. Наконец, иногда персидская конница спешила в качестве стрелков¹¹⁴⁵.

Неудачи отрицательно сказывались на боевом духе войск. Однажды обратившихся в бегство персов не мог остановить даже их собст-

венный полководец. «Малейшая потеря приводит их в отчаяние; страх гонит, они бросают оружие и рассеиваются безвозвратно»¹¹⁴⁶. А вот даже мелкие (но тут же неимоверно раздутые в восточном стиле) успехи значительно воодушевляли воинов¹¹⁴⁷. Образчики персидской пропаганды наглядно присутствуют в их хрониках. Но туда вошло далеко не все. По горячим следам событий фантазия иранцев не знала границ реальности и здравого смысла. Особенно когда надо было оправдать очередное поражение! Примером могут служить браурные донесения Мухаммад-Хусейн-хана Афшара (ноябрь 1808 г.). Тот ложным отступлением заманил под крепость «Аруми» и там уничтожил русскую армию, убив около 7–8 тыс. врагов¹¹⁴⁸. (Стоит ли упоминать, что российская сторона даже не узнала о своем сокрушительном поражении?)

Над этим обычаем персов в свое время вдоволь поиздевался Джеймс Морье: «[После неудачного рейда]... я немедленно отправился в Султанье, где еще застал шаха с целым двором и остатками лагеря. Верховный везир, прочитав письмо моего начальника, позвал меня в свое присутствие.

– Добро пожаловать! – сказал он. – Неверные не выдержали натиску наших кызыл-башей, э? В конце концов, кто на свете может устоять против царских всадников, против персидской сабли? Ваш хан, я вижу, ранен: он поистине отличный служитель шаха. Слава аллаху, что тем кончилось. У вас происходило жаркое сражение по обеим сторонам реки, и ваш хан сам лично вступил в рукопашный бой – так ли?

Я отвечал на все: «Точно, точно», – и везир был в восхищении. Все поглядывали на меня с любопытством, как на героя, прибывшего прямо с поля битвы. Везир кликнул одного из своих мирз, или секретарей, и сказал:

– Сочини поскорее манифест о победе: надобно будет заготовить потребное число копий и послать ко всем правителям и бейлербеям, особенно в Хорасан, чтобы напугать бунтующих там ханов. Опиши дело ярко, сильно, слогом, достойным нашего непобедимого Средоточия вселенной, с приличными метафора-



*Мирза в церемониальном облачении.
Иллюстрация из книги Г. Друвиля*

ми и аллегориями. Теперь именно нам крайне нужна победа; но – понимаешь ли? – блестящая, кровавая победа.

– Сколько было неприятеля? – спросил мирза, обращаясь ко мне.

– Ужасное множество! Без счету! – отвечал я отважно.

– Я знаю сколько, – сказал везир, – пиши: пятьдесят тысяч.

– Сколько убитыми? – спросил опять мирза, поглядывая на меня и на него.

– Пиши: тысяч от десяти до пятнадцати, – промолвил он, – эти бумаги пойдут далеко: зачем жалеть гяуров?¹¹⁴⁹ Шах убивает людей не иначе, как десятками тысяч... Ну, что, готово?

– Готово, для пользы службы вашего присутствия, – отвечал мирза. – Раб ваш написал, что неверные собаки, именуемые москою (да низвергнет их аллах в глубочайшее отделение ада), появились на рубеже земли Ирана числом пятьдесят тысяч свиной, с пушками, похожими

на змей; но как скоро непобедимые, вечнопобедоносные войска Царя царей, Убежища мира, Искоренителя терна неверия, ударили на их полчища, то от десяти до пятнадцати тысяч этих окаянных мгновенно извергнули нечистые души свои, и поборники веры последнего пророка захватили такое несметное множество пленных, что цены на невольников вдруг понизились по пятисот на сто на всех базарах Востока.

– Да будет восхвален аллах! Прекрасно, удивительно! – воскликнул везир. – Вот какие наши!.. Хотя это не все правда, но, по неизъяснимому благополучию нашего шаха, это должно быть так, и еще будет: теперь, или после, это все равно. Хороша правда, когда она полезна; но и ложь не худа, если кстати»¹¹⁵⁰.

Возвращаясь к тактике иранской армии, отметим, что иррегулярные пехотинцы персов «в бою наступают рассыпным строем (*en tirailleurs*), часто в один ряд, и некоторые довольно неплохо стреляют, особенно те, у кого ружья с сошками»¹¹⁵¹. Бларамберг о гилянских туфангчи писал, что «при нападении и отступлении они рассыпаются подобно нашим стрелкам; каждый из них располагается за первым предметом или ложится на землю и стреляет в неприятеля»¹¹⁵².

«Пехота строится в большие отряды (*gros bataillons*) и, не умея составлять ряды по прямой линии, всегда группируется кругом своих знамен»¹¹⁵³. Но в целом пешие ратники играли на войне вспомогательную роль, пока не доходило до осад¹¹⁵⁴. «Военные силы Персии состоят главным образом из кавалерии; и только когда они выступают против крепости, они используют пехоту»¹¹⁵⁵. Морье в своем романе приводит наглядный пример отношения к пехотинцам: «Пехота медленным движением томила нетерпеливый нрав главнокомандующего. Презирая ее пособие [*utility*, полезность], как и все наши полководцы, он объявил желание устремиться вперед с одною конницею и напасть на Хамамлу врасплох, на рассвете»¹¹⁵⁶.

Нередко персидские полководцы даже не умели толком распорядиться имеющейся у них пехотой. Описывая Аскаранскую битву (Аб-

бас-мирза против отряда полковника Карягина, июнь 1805 г.), персидские хронисты сообщают, что фераханские¹¹⁵⁷ и кеззазские¹¹⁵⁸ туфангчи (под началом Аллах-Верди-хана Каджара) заняли возвышенность, господствующую над русской позицией. Логично было бы с началом боя велеть им начать обстрел лагеря противника. Вместо этого принц приказал стрелкам и прочим войскам возвести напротив позиций Карягина полевые укрепления¹¹⁵⁹. Мемуарист с русской стороны сообщал, что еще до появления главных сил с Аббас-мирзой, после кавалерийской атаки на «окопанный лагерь» (что «только Персиянам могло войти в голову»), иранский полководец «несколько раз посылал на нас пехоту», тоже без успеха¹¹⁶⁰.

С появлением европейских военных специалистов, созданием регулярных войск и сокращением численности конницы в полевых

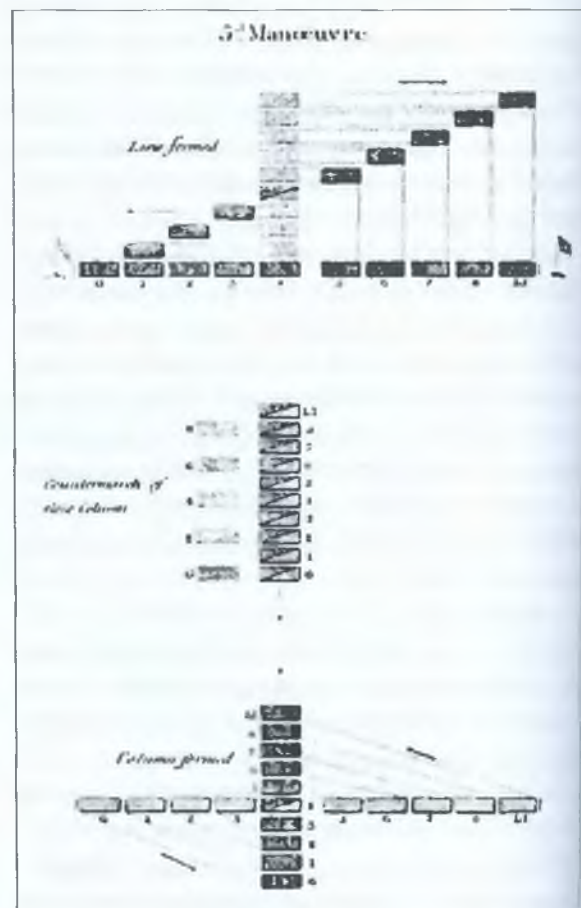

Вариант построения колонны из лини.
Из «Принципов военных передвижений»
Д. Дандаса (1788)

Схема построения
колонны из линии.
Из «Принципов
военных
передвижений»
Д. Дандаса (1788)

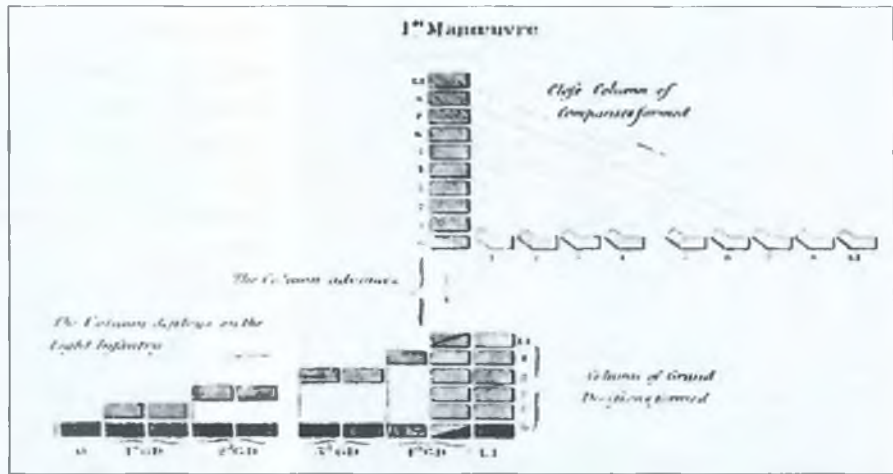

армиях пехотная тактика персов приобретает совершенно иной характер. На ее эволюцию напрямую влияла военная теория и практика сначала наполеоновской Франции, а потом Великобритании. Основные формы построения европейской пехоты того времени на поле боя (не считая стрелковых цепей) – развернутый строй («фронт», «линия», в 2–3 шеренги; расстояние в строю между людьми равнялось 55 см), каре или колонна. Развернутый строй мог выполнять и ударные функции¹¹⁶¹, но гораздо чаще использовался в обороне. Напротив, колонна, имея более узкий фронт, позволяла легче сохранять порядок при движении и быстрее маневрировать. Кроме того, глубокий сомкнутый строй увеличивал чувство взаимной поддержки для составляющих его людей. Во французской армии колонны использовались прежде всего¹¹⁶² для того, чтобы как можно ближе подойти к противнику и, развернувшись в линию, открыть огонь, а там и устроить штыковую атаку. (Так, в сражениях 1809 г. персидская пехота, начиная атаку на русские войска, перестраивается «в линию»¹¹⁶³.) Англичане всегда и всюду предпочитали линию для боя, но маневрировали тоже в колоннах. Наконец, для отражения атаки кавалерии пехота строилась в каре¹¹⁶⁴.

С учетом европейского опыта персидская тактика неизбежно становится более эффективной. Так, при Кара-бабе (1808 г.)¹¹⁶⁵ обученная французами «персидская пехота [3 батальона], разделенная на две половины¹¹⁶⁶, шла с 12-ти орудиями, а конница прикрывала оную

впереди и по флангам, оставя свой центр против нашего в 1½ версты». Конница атаковала русские каре, была отбита. Но подоспела персидская пехота и, как доносил командовавший русским отрядом генерал-майор Небольсин, «колеблема была наша победа». Только в ходе упорного боя (с 8.00 до 20.00) попытки Аббас-мирзы прорваться на флангах и выйти в тыл были отражены. Персидская пехота в конце концов сбита штыками со своих позиций и отступила, оставив три пушки и до 300 тел¹¹⁶⁷.

Figure 6. French columns.



Схема построения колонны из линии.
Из «Принципов военных передвижений»
Д. Дандаса (1788)

Figure 14. Line forming *colonne d'attaque* on the centre – *Réglement de 1791: Ecole de Bataillon, Part VI, Article XIII, 663–73 & Plate XXVI, Figure 1.*

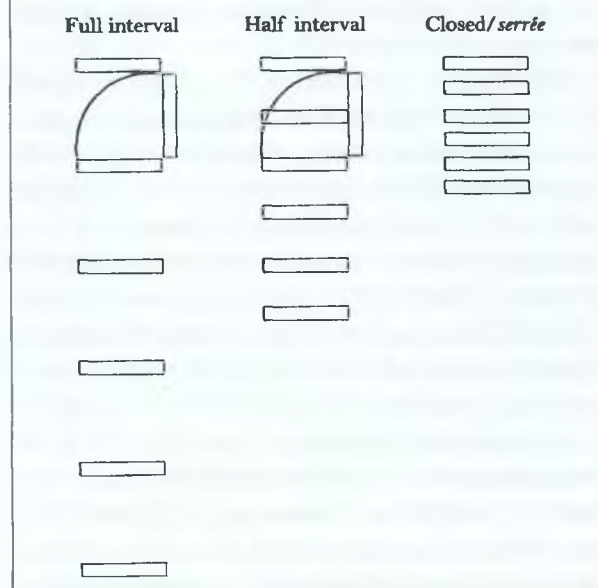
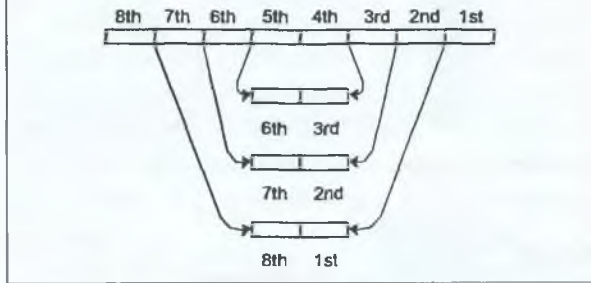

Вариант построения колонны к атаке из линии. Регламент 1791 г., Франция

Западная дисциплина давала о себе знать и позднее. Так, при неожиданной атаке (первый день Асландузского боя) сарбазы сначала бросились бежать, но вскоре «по призыву офицеров стали строиться в правильные колонны». Присутствие регулярной пехоты (3000 чел.) объясняет то, что при атаке на Мигри (17(29).IX.1811 г.) персы наступали в колоннах, бросались в штыковые атаки и «дрались с необычайным мужеством». Испытав на себе нововведения Аббас-мирзы, русские нашли эффективный ответ на новые иранские приемы в виде ночных внезапных штыковых атак, «шабхун», – под Ахалкалаки, на Араксе у Мигри, при Асландузе¹¹⁶⁸.

Сражаясь с турками при Топрак-Кале (май 1822 г.), Нахичеванский и Эриванский батальоны армии Аббас-мирзы, начавшие атаку на левом фланге, «были приведены в полное замешательство атакой кавалерии делибашей». Положение исправила стойкость Тебризского и Марандского батальонов, «выпустивших два столь эффективных залпа, что они привели врага, в свою очередь, в замешательство; а поскольку сразу за этим последовала штыковая атака, левый фланг противника весь побежал»¹¹⁶⁹. Кстати, «сарбазы по привычке с малолетства к оружию, стреляют весьма цельно; дальность же выстрелов немало зависит от длины ружейного ствола и количества употребляемого ими заряда, но совсем не от доброты пороха»¹¹⁷⁰.

Судя по описаниям кампаний 1826–1827 гг., «персияне, коих конница, не поддержанная пе-

хотою, не может предпринять ничего отважного, изобрели приспособление своей пехоты к нападениям конницы... Они сажают на каждую лошадь всадника по одному сарбазу. Люди сии спешиваются, вступают в перестрелку и занимают неприятеля, пока конница довершает с быстротою намерение свое разграбить селение или напасть на обозы». Такую же тактику персы применили в Урдабадском бою, где «спешили сарбазов уже в виду наших»¹¹⁷¹.

В мирное время, «дабы поддержать строгость дисциплины и приучить регулярные войска больше к экзерцициям, летом они бывають собираемы иногда вместе с кавалерией, всегда же с артиллерией, для произведения общих Маневров и Эволюций»¹¹⁷². «Учебные Лагери Шаха, обыкновенно учреждаются в Султании; Абаз-Мирзы в Адербежане на Урочище Яме и Уджане; сборные сии войска пребывают тут с мая по сентябрь месяц. Время Маневров изучая солдата, открывает вместе с сим и способности офицера, а более всего выказывает гения генерала. – Персияне щитают сие сущюю игрушкою»¹¹⁷³.

Что из этого получилось, резюмировал полковник Энегольм. Выбор поля сражения: персы «ищут полей, равнины необозримой, способных для развития огромной массы их Конницы». Боевой порядок состоял из пехоты в центре (в линию из развернутых батальонов), кавалерии на флангах и артиллерии впереди пехоты. Резерв (за центром) также выполнял функцию охраны главнокомандующего. «Часто видевши расположение наше, Персияне начали подражать боевому нашему порядку, заботясь уже о фронтальной и фланговой обороне. Для сего строят регулярную свою Инфантерию в одну линию, по интервалам усеянную орудиями, и имея обыкновенно в центре батарею. Знают нужду резервов; но не умеют двигать оными. – Фланги прикрывают многочисленную своею кавалериею»¹¹⁷⁴, к неприятелю полумесяцем расположенную, а посему готовую не только напасть на его фланги, но и к совершенному его окружению». Артиллерия на поле битвы: «По всей линии рассыпанная Артиллерия, мало причиняет вреда, помимо всей ее меткости в стрельбе... Об отдельных бата-



Персидский всадник. Миниатюра. Около 1830 г.

рях, которые сообразно местному положению, могли бы действовать во фланг и вдоль всей неприятельской линии, Персияне не имеют никакого понятия и слишком дорожа малым числом своей Артиллерии, никогда не решатся отделить оную, от главных своих сил». Действия кавалерии: «Дело обыкновенно начинается, нападением тучи кавалерии с боков и тылу и приступом инфантерии с фронта. — Кавалерия сия с ужаснейшим криком взывая в помощь Бога и Пророка, стремится врезаться в ряды неприятельские, после залпа действуя белым оружием; она грозит, так сказать, копытами коней своих, истоптать горсть неприятеля». Действия пехоты: «Персидская Регулярная Инфантерия, колоннами атакует неприятеля, идя бодрым шагом на штыки, но будучи опрокинутою, не знает правильного отступления»¹¹⁷⁵.

При Шамхоре персы, кажется, попытались использовать полевые укрепления. «Поставя пехоту и артиллерию в отлично устроенных шанцах, прикрыли с флангов кавалерией, и таким образом образовали сильно укрепленную линию на протяжении двух верст», фронтом к реке, выстроенную дугой, растянутой почти на две версты. Атакующим рус-



Шамхорский столб

ским войскам предстояло форсировать реку под сильным огнем орудий (которые действовали «весьма удачно») и пехоты противника (джанбазы). Последняя в том бою «выдерживала с твердостью» артиллерийский обстрел, но не штыковую атаку батальонов Мадатова¹¹⁷⁶.

При Елизаветполе персы выстроились следующим образом. Почти вся пехота (18 тысячных батальонов сарбазов) стояла в центре, составив длинную вогнутую линию. На правом и левом флангах по 3500 чел. (по пять или шесть батальонов). В центре девять батальонов (9500 чел.) тремя линиями: тавризские батальоны и Багадеран¹¹⁷⁷ в первой, три батальона «отборных войск» в третьей. С флангов пехоту прикрывала иррегулярная кавалерия (справа она фактически стояла за отделявшей ее от сарбазов речкой)¹¹⁷⁸. В интервалах между батальонами (по другим мнениям, впереди пехоты одной огромной батареей в центре)¹¹⁷⁹ рассредоточены (по два-четыре ствола) 24–26 орудий регулярной артиллерии. Позади батальонов были рассыпаны замбуреки (до 100 фальконетов). Шесть батальонов джанбазов (под началом Исмаил-мирзы, младшего сына Аббас-мирзы) располагались в тылу напротив центра передней линии, за замбурека-



Поражение персиян при Елисаветполе. Литография К. П. Бегрова с оригинала В. И. Мошкова. Фрагмент

ми (по другим указаниям, вместе с конницей на флангах). За шахской пехотой пребывал Аббас-мирза со своим конвоем (небольшой отряд «регулярной» конницы – его гуламы). Общая

протяженность персидских боевых порядков, этого огромного полумесяца, составила до трех верст (около 3 км). Глубина в центре равнялась одной версте (чуть более километра).

Вышеприведенная реконструкция основана на письменных источниках (и позднейших планах). Но в книге В. А. Потто приведена копия плана сражения при Елизаветполе, собственноручно составленного Паскевичем (очевидно, и по показаниям Угурлу-хана тоже)¹¹⁸⁰. Из него следует, что первая линия имела следующий вид:

центр: 9 батальонов сарбазов;
 правый фланг: 6 батальонов сарбазов;
 левый фланг: 5 батальонов джанбазов («Сарбазы Шахские»).

Судя по плану, персидская пехота выстраивалась в линию, тогда как русская была в колоннах. На оконечностях каждого фланга – конница. При этом справа за конницей стояла еще и пехота (иррегулярная?).

Артиллерия везде расположена перед пехотой – в центре одна батарея посередине, на каждом фланге по одной главной и одной вспомогательной батарее. В тылу пехоты, вдоль всего ее протяжения, находились замбурики.

Вторая линия, напротив, строилась эшелонированно: «Хаз Батальон» (хотя, соотнося размеры, здесь могли стоять четыре батальона), за ним джанбазы (тоже четыре батальона?), потом Аббас-мирза с конвоем и наконец некие пехотные массы.

Возвращаясь к «полумесяцу», сложно сказать, почему была выбрана именно такая фигура для построения. Как видно из источников, это могло случиться непреднамеренно, когда атакующие подвижные фланги слишком спешили вперед, а пеший центр не поспевал за ними¹¹⁸¹. Но возможно, что на выбор могли повлиять древние традиции – со времен Средневековья в исламском мире, включая тюркских и монгольских кочевников¹¹⁸², использовался строй «хилал». Последний как раз и представлял собой полумесяц, обращенный «рогами» (флангами) к противнику. Наконец, данный боевой порядок, с точки зрения российской стороны, символизировал «эмблему святости их»¹¹⁸³.

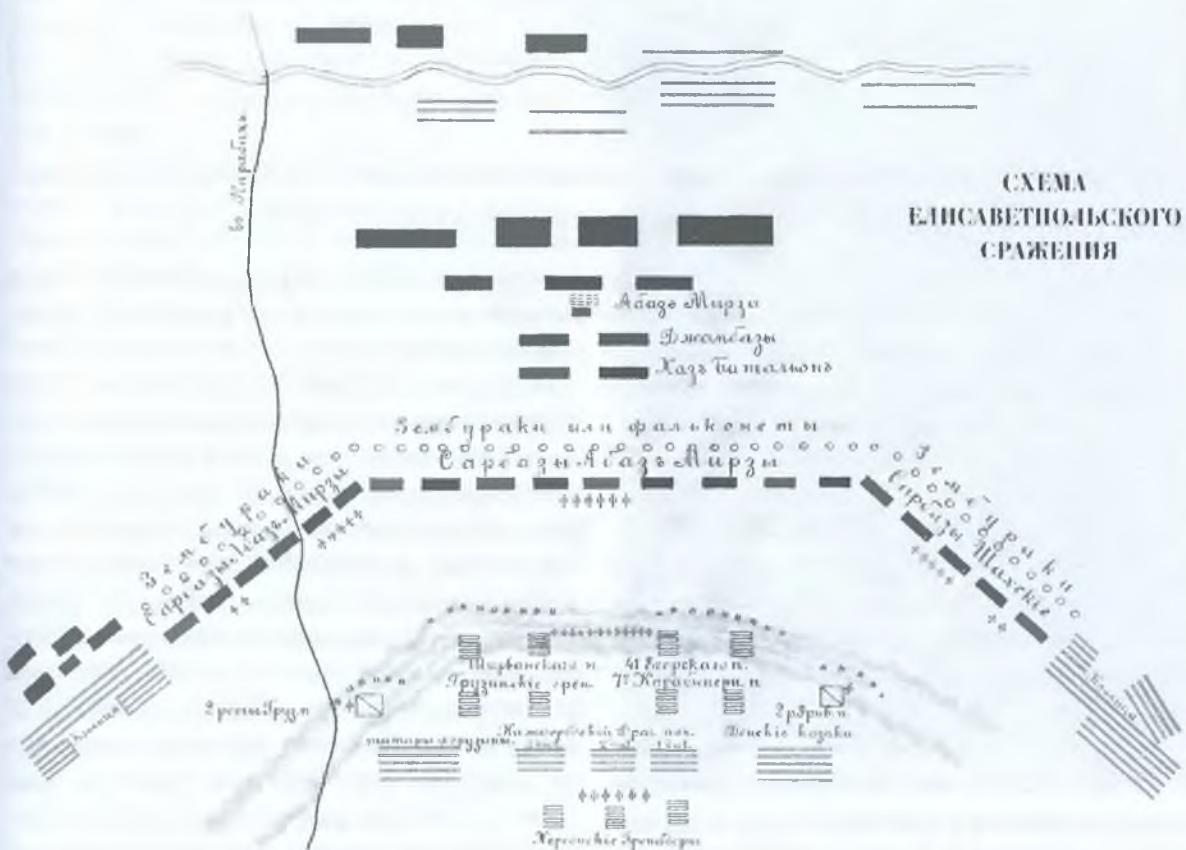

Битва при Елизаветполе (1826). План сражения (по В. А. Потто)

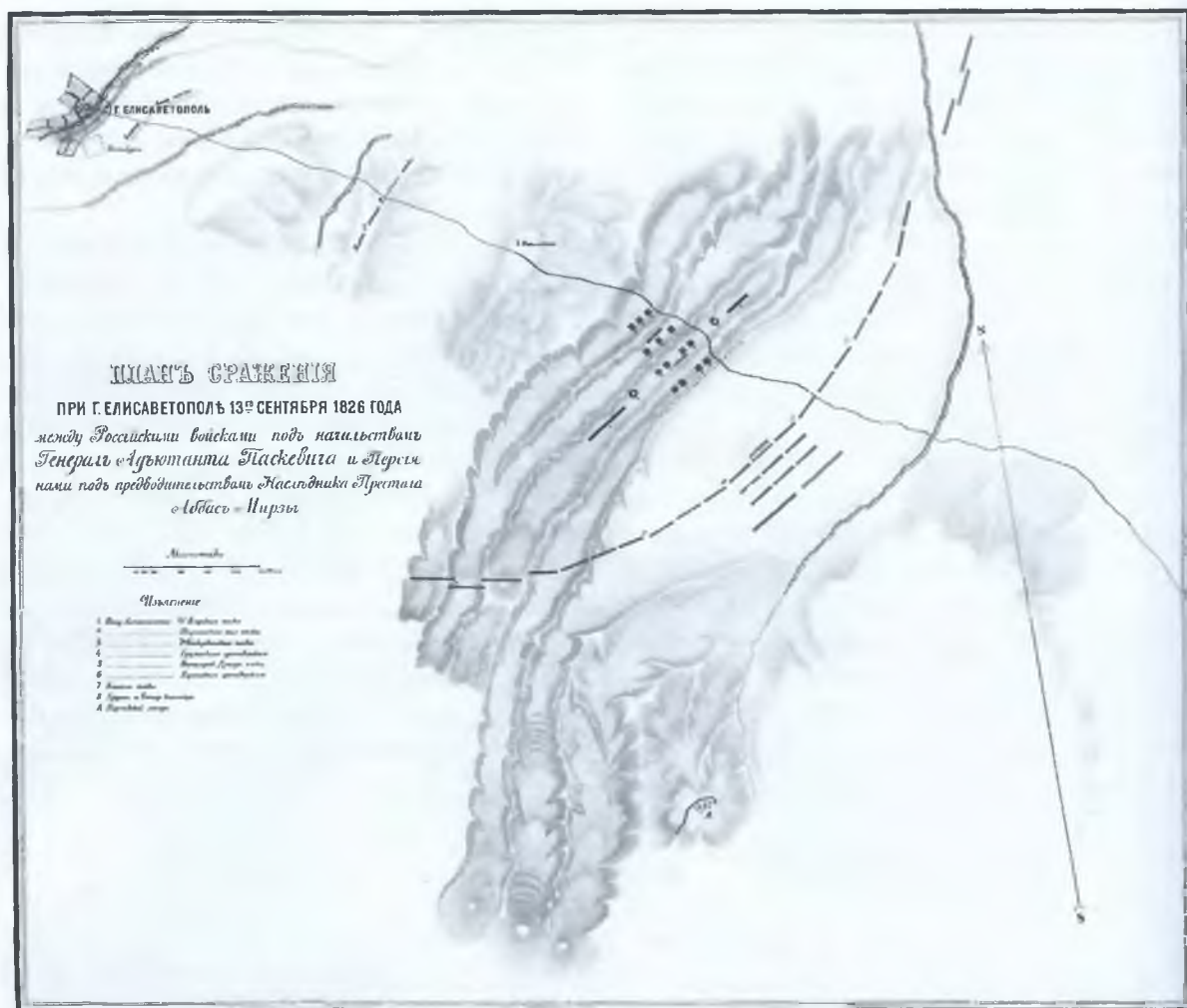

Битва при Елизаветполе (1826). План сражения сражения (по А. П. Щербатову)

Бой персы начали артиллерийским обстрелом русских позиций. После чего конница должна была провести (традиционный) обхват их с флангов и тыла, а пехота, выслав впереди себя большое число стрелков, – атаковать в центре. Молча подойдя на полуружейный выстрел («пришли в дистанцию без выстрела») ¹¹⁸⁴ и отбросив русских застрельщиков, сарбазы открыли «жестокий» батальный огонь. А «взводы их стрелков подходили уже столь близко к батареям нашего центра, что самое действие картечью соделалось бесполезным».

Но, растянув свою боевую линию в попытке обойти противника, сарбазы спровоцировали штыковую атаку обеих русских пехотных линий. Встретив ее «в упор беглым мушкетным огнем», персы вынудили часть батальонов

остановиться. Однако подкрепленные второй линией ширванцы и егеря атаковали и рассеяли сарбазов.

По словам Д. В. Давыдова и самого И. Ф. Паскевича, персидская пехота, «будучи довольно хорошо обучена иностранцами», в этом сражении проявила себя с лучшей стороны (в особенности два карадагских батальона). Однако, по мнению М. фон Коцебу, сарбазам следовало атаковать «колоннами, имеющими резервы», а не линиями, «ибо сей род атаки требует солдат опытных и более храбрых». Из «Журнала военных действий против персиян» поручика Ермолова тоже следует, что персы атаковали в линиях: «пехота же его в числе 18-ти батальонов подошла с правого их фланга и фронта в линиях и открыла батальный огонь» ¹¹⁸⁵. Также, как видим выше, были вы-

сланы вперед стрелковые цепи застрельщиков, прикрывавшие наступление основной массы пехоты. Но в рапорте князя Мадатова упомянуто, что «пехота его [противника] в весьма значительных колоннах бросилась вперед и открыла сильный ружейный огонь»¹¹⁸⁶.

Другие ошибки: персидское командование, выстроив войска серпообразно, не решилось на сколько-нибудь серьезные маневры, «дабы не расстроить целое», слишком поздно отдало приказ открыть батарейный огонь и вовсе не воспользовалось выгодами огромной массы своей кавалерии¹¹⁸⁷.

При Аштараке год спустя персидские пехотинцы «отлично» поддерживали батальный огонь и вообще сражались с редкостным упорством («запальчивы были натиски их»). Сарбазы проявили себя с лучшей стороны, хотя не выдерживали русских штыковых атак. «Колонны сарбазов, – отмечал генерал-лейтенант А. И. Красовский, – беспрестанно быв опрокидываемы картечью и штыками, возвращались с новым бешенством в бой»¹¹⁸⁸. Итак, здесь персидская пехота атаковала в колоннах – из-за характера местности («тесные и гористые места») сложно было разворачиваться в линию.

«Хотя персияне и терпели почти всюду неудачи, – резюмировал впоследствии российский военный писатель, – и вновь обученная пехота не могла устоять против доблестных войск Паскевича, но тем не менее, персидский солдат обнаружил в эту войну большую стойкость, а артиллерия кроме того и искусство; – недоставало военачальников и офицеров»¹¹⁸⁹.

При этом дикий азиатский обычай¹¹⁹⁰ отрезания голов («яко трофеи своей победы»)¹¹⁹¹ продолжал существовать при одобрении самого Аббас-мирзы. Персидский хронист постоянно упоминает этот обычай¹¹⁹². В 1826 г. кронпринц обещал за голову 20 червонцев¹¹⁹³, в 1827 г. – 10¹¹⁹⁴. Видимо, с учетом инфляции или из щедрости принц периодически завышал ставки – в первую войну с Россией за голову давали сначала червонец, но в 1812 году – уже 10 туманов¹¹⁹⁵. Естественно, персидские и английские источники утверждают прямо противоположное. (Хотя по-

сол Макдональд действительно во вторую войну прилагал – с определенным успехом – свои усилия в защиту гуманного обращения с военнопленными¹¹⁹⁶.) Но неслучайно шиитское духовенство объявило с началом Второй русско-иранской войны *джихад* против неверных русских. «Война с неверными русскими обязательна, – утверждалось в фетве, – и что те, кто этого не признают, считаются послушными шайтану и навсегда обреченными на адский огонь»¹¹⁹⁷.

Для Востока жестокость на войне была обычным явлением¹¹⁹⁸. Испокон веку полководцы вознаграждали своих воинов за принесенные головы врагов, возводя из них минареты или пирамиды. Культура охоты за головами являлась настолько важной причиной войны, что требует особого рассмотрения. Так, в Аштаракской битве персы «не давали пощады слабому, и резали беспощадно головы, не



Фатх-Али-шах убивает русского генерала Ашанджара. Неизвестный художник. Иран, 1810 г.

забирая в плен даже раненых». Тогда «персидская кавалерия, или точнее сказать гнусные варвары, по три, по четыре человека бросались на одного солдата, замертво лежащего у ручья, и отрубив ему голову, отнимали ее один у другого с дракою и наконец сильнейший из них, оспорив бесчеловечную добычу, спешил с нею к Аббас-Мирзе, для получения от него условленной платы!»¹¹⁹⁹ Вместе с пленными в Персию отправили в больших тюках «кожи, снятые с голов убитых и раненых; кожи эти были набиты саманом, чтобы все это доставить в столицу Персии Тегеран на показ народу и как трофеи»¹²⁰⁰. Отталкивающие трофеи складировали в груды перед царским шатром. «Головы несчастных русских сложены были в несколько груд перед палаткою сардара. Он в то время велел солить их, в предположении представить шаху, который никогда не поверит известию о победе, пока не увидит голов»¹²⁰¹. Персидские хронисты также упоминают пирамиды из голов убитых русских солдат,

а равно и еще один дикий обычай – представлять «лучезарному взгляду» шаха в дар вражеские головы на копьях¹²⁰². Пирамиды соорудил еще Ага-Мухаммад-хан – из голов жителей Кермана¹²⁰³.

Лейтенант Александер из свиты посла Макдональда сам видел в Ардебильской провинции памятник персидского варварства – пять башен из кирпича, переложенного рядами отрезанных русских голов, на холме. Он же подтверждает, что назначенной ценой было пять туманов за голову. Точнее, пирамид было шесть, на кургане близ Ардебиля, каменных, «и между оными человеческие кости». Останки были обнаружены и достойно погребены по-христиански в январе 1828 г. отрядом графа Сухтелена¹²⁰⁴.

Однажды (при Султанабаде) среди «трофеев» опознали голову английского сержанта-инструктора¹²⁰⁵. Подобное обстоятельство заставило отменить обычай¹²⁰⁶. Но, конечно, формально – старые традиции оказались сильнее...

VIII. ВОЕННЫЕ РЕФОРМЫ: ИТОГИ И РЕЗУЛЬТАТЫ

Говоря о военных преобразованиях в Персии, стоит отметить, что персидская армия располагала отличным «исходным материалом». Нелестные оценки боеспособности иранского воинства никак не относились к личным качествам сарбаза. «Все выдающиеся военные исследователи Персии сходятся в том, что персидский солдат обладает безусловно всеми важнейшими качествами вполне хорошего солдата»¹²⁰⁷. Он был серьезным противником: неплохо стрелял, легко поддавался воодушевлению, был сметлив, трезв, привычен к повиновению, очень вынослив, достаточно отважен. «В пище весьма умерен, трудности в походе переносит терпеливо, ходит скоро и делает пешком весьма большие переходы»¹²⁰⁸. «Надобно знать, – восхищался М. фон Коцебу, – с какой невероятною быстротою персидская пехота совершает переходы по 80 и 100 верст; она при чрезвычайно умеренном продовольствии не знает почти усталости»¹²⁰⁹. Очевидец наблюдал зимний марш армии Аббас-мирзы: «Первая часть нашего пути осуществлялась по исключительному холоду, настолько сильному, что вода в медных сосудах замерзла в наших палатках. Войска (включая около 2000 пехотинцев) спали на снегу, в день проходили никак не меньше 20 миль и питались одним хлебом. Невзирая на все это, мы не потеряли ни одного человека, не слышали от них ни единого возражения»¹²¹⁰.

«В Персии, – писал А. П. Ермолов, – почти каждый поселянин воин и с ребячества приобывает к ружью и потому каждый поступает на службу хорошим стрелком. – Труды переносят терпеливо, в пище чрезвычайно умеренны, удобны к движениям необычайно скорым



*Портрет Фатх-Али-шаха.
Художник Мухр-Али. 1813 г.*

и в короткое время Персия может иметь пехоту, которая станет на ряду с лучшими в Европе»¹²¹¹. Его оценки находят подтверждение у Ф. Ф. Бартоломея: «Персияне вообще стройны, ловки, неутомимы, довольствуются малою пищею, уважают мужество, одним словом, ода-

рены всеми качествами нужными для солдата, и потому, при лучшем образовании и хороших офицерах, Персия могла бы иметь прекраснейшее войско. Но, – с облегчением заключает полковник, – что можно ожидать там, где нет никакого устройства в правительстве и высшем управлении, где все основано на самоуправстве и где необразованных начальников можно бить по пяткам палками?»¹²¹².

Англия и Франция оказывали Персии серьезную военную помощь, занимались экипировкой и обучением иранских войск. Именно эти страны сыграли особую роль в развязывании персидско-российских войн в первой трети XIX века. Но «попытка внедрить европейскую дисциплину в персидскую армию не только полностью провалилась, но и привела к обратному результату»¹²¹³. Позаимствовав у европейских государств новую организацию, введя во вновь образованные части европейский строй и обучение, реформаторы в корне не изменили системы комплектования, управления и командования армией¹²¹⁴, не создали корпуса обученных по-европейски, профессионально подготовленных офицеров и унтер-офицеров, только и способных вдохнуть жизнь в новые формирования.

«И если бы были в Персии училища для образования офицеров, тогда Персидские армии не уступили бы никаким Европейским войскам, но так как сие весьма трудно по многим причинам... то и нет надежды по крайней мере скоро, чтоб Персидские войски достигли до совершенства войск Европейских»¹²¹⁵. Для учебы за рубеж иранских военных, за редчайшими исключениями¹²¹⁶, не отправляли. Военные училища для подготовки командных кадров отсутствовали. Свообразным исключением можно назвать *бегзаде* (букв. «сыновья, потомки беков») – кандидатов в офицеры. Это были «юноши из шахского двора, сыновья знати», проходящие службу в регулярной армии в ожидании получения офицерской должности¹²¹⁷. В 1830-х гг. по 10 «Бег-Заде (дворяне)» (аналог российских юнкеров) состояли в штабе каждого батальона¹²¹⁸.

Но «прочие (офицеры) – вожди, или родственники вождей племен, когда... полк наби-

рают из членов племени». Так что персидские командиры в подавляющей массе не имели ни малейшего представления о правилах и нормах европейского военного искусства. Вдобавок храбрость и заслуги почти никогда не вознаграждались¹²¹⁹ и не влияли на карьеру. Джордж Керзон позднее так отзывался о персидском командном составе: «величайшие мошенники на свете»¹²²⁰. «Что касается офицеров, – писал И. Ф. Бларамберг, – то у них почти совсем нет теоретических знаний по их специальности, еще меньше смыслят в этом начальники и высший командный состав, зато они очень высокого мнения о себе, чванливы и высокомерны»¹²²¹.

Аббас-Мирза свои регулярные войска «мог одеть прилично¹²²² и заставить исполнять Европейские эволюции, но не мог вдохнуть в них тех достоинств, которые составляют истинного воина: благородного самоотвержения, высокого понятия о чести и беспредельной покорности к начальнику». Европеизация армии осуществлялась «снаружи», а не «изнутри». Армия оставалась жестко иерархично устроенной, неорганизованной и недисциплинированной. Не был разработан даже военный устав! Накопленные столетиями традиции при организации новой армии преодолеть не удалось, когда «в Персии, – как выразился некогда классик ныне благополучно забытого учения, – азиатскому варварству была привита европейская система военной организации»¹²²³.

Не будем забывать и то, что основная масса регулярных войск Персии была сосредоточена в Азербайджане, Тегеране и отчасти Керманшахе. Следовательно, военные усилия Персии сфокусировались лишь на части областей и провинций, на которые делилась страна¹²²⁴.

При таком состоянии вооруженных сил иранцы тем не менее решились на конфликт с Россией. На удачу для Персии Российская империя в рассматриваемый промежуток времени занималась преимущественно европейской политикой. Однако внутренние социально-экономические процессы, имевшие место на Кавказе, а также сложная международная обстановка заставили российское правительство искать эффективные средства закре-

пления в регионе. Реваншистские настроения шахского правительства по возвращению «кавказских владений» привели к дестабилизации обстановки в регионе. Персия пыталась играть на противоречиях, возникших между российскими властями и народами Кавказа. Антироссийские действия иранцев на Кавказе, а также агитация и подкупы горцев лишь усугубили сложившуюся ситуацию.

Несмотря на то что Иран воевал и против Турции, следует отметить умеренность шаха в отношении отторгаемых территорий Порты. Так, материалы Эрзерумского договора 1823 г. лишний раз свидетельствуют о том, что основной целью в своей внешней политике он считал борьбу с Россией за Кавказ.

И эту борьбу Персия проиграла... Даже европейские наблюдатели на основании опыта двух проигранных войн заключали иной раз, что «более эффективное сопротивление [России] могло быть организовано, если бы Персия прибегла к тем своеобразным способам военных действий, которыми она издавна славилась»¹²²⁵. А иностранные военные инструкторы «не только не принесли пользы Персии, но даже скорее вред, изломав какую бы там ни было персидскую организацию и не дав новой на прочных основаниях». Современный исследователь Фируз Каземзаде пришел к выводу (пожалуй, излишне пессимистичному), что попытки преобразований Аббас-мирзы «привели только к дезорганизации и путанице»¹²²⁶.

Лучше всего, пожалуй, охарактеризовал персидские реформы их современник и наблюдатель, участник посольства Ермолова В. П. Бороздна:

«Абас-Мирза одарен природным умом и храбростью. Сказывают, что он имеет некоторые познания в науках, и знает несколько Английский и Французский языки. Кажется, что преобразование армии на образ Европейский есть главный предмет, на который все обращает внимание. К достижению сей цели, держит он при себе в Тавризе несколько Английских Офицеров... Беглецы других наций, Французы и Итальянцы принимаются также для образования войска...



سرباز دوره عباس میرزا - دوران قاجاریه

Солдат армии Аббас-мирзы.
Современная реконструкция

Но нельзя не заметить, что Абас-Мирза, предпринимая таковые меры, забывает о главной. Просвещение в совершенном детстве в сем Государстве: а что значит военное искусство без познания Тактики и наук математических? Так могут образоваться солдаты, а не Офицеры, не предводители войск. Сим можно опровергнуть мнение некоторых писателей, кои дерзают сравнивать Абас-Мирзу с ПЕТРОМ I, сим великим образователем России. – Англичане, находящиеся при Абас-Мирзе, могут быть умны, могут быть искусны в своем деле; но кто поверит, чтоб они имели дар переливать знания в головы в непросвещенных и не желающих просветиться Персиян?»¹²²⁷.

Ведь почему все же в итоге победила Россия? Кроме перечисленных серьезных недо-



Армия Аббас-мирзы (включая замбуреков) наносит поражение русским. Иранская миниатюра

статков персидской армии, успех России в русско-иранских войнах был достигнут благодаря гораздо более высокой боеспособности, лучшей подготовке и организации русских войск – у них было все то, чего так не доставало иранцам.

По окончательным данным, потери русской армии убитыми в 1826–1828 гг. составили 1530 чел. (везде: считая с ними гражданских чиновников и их прислугу), ранено – 1086¹²²⁸, в плен взято – 1351¹²²⁹. Достоверных данных об иранских потерях в ту же войну нет – слишком уж быстро побежденные азиатские рати разбежались с поля битвы... Но, согласно оценкам того времени, их потери в несколько раз превышали русские¹²³⁰. При Шамхоре: до 1500 убитыми и 67 пленных. При Елизаветполе: до 2000 убитыми (из них реально, однако, стоит считать только около 1000 трупов на поле боя), 1100 пленными. При Джаван-Булахе:

более 400 убитыми и 100–200 пленными. При Аштараке: до 3000 чел.¹²³¹ Учетом также капитуляции ряда гарнизонов (в первую очередь Аббас-Абада и Эривани), доставившие победителям еще несколько тысяч пленных.

Но персидские войска «несравненно лучше русских выносили все местные климатические невзгоды»¹²³². А вот ряды их противников косили холера, чума, тифозные заболевания (горячка), желчная лихорадка, перемежающаяся лихорадка, «простой и кровавый понос» (только в 1827 г. он унес жизни 1836 военнослужащих Кавказского корпуса)¹²³³ и цинга. Показательна статистика: в л.-гв. Сводном полку за кампанию 1827 г. умерло в госпиталях 154 нижних чина, а в боях был убит один рядовой¹²³⁴. По окончании недельного марша к Нахичевани (июнь 1827 г.) больных оказалось свыше 1000 – из 8600 чел. во всем отряде¹²³⁵. Убийственное влияние местного климата на русские войска наглядно явствует из статистики по гарнизону крепости Мигри за 1810–1812 гг.: болело 3857 чел., из них умерло 360. Всего же 17-й егерский полк за 1810–1814 гг., при списочном составе в 1720 чел., лишился 1595 человек, «то есть средним числом вымирало буквально почти две роты» (319 чел.)¹²³⁶. Наконец, в действующем корпусе Паскевича в 1829 г. из 16,3 тыс. чел. «убыло в течении кампании: убитыми, ранеными и умершими от болезней 2900 человек; в том числе около 1000 человек, погибших от чумы в Ахалцыхе, Баязете и Эривани и от губельного климата»¹²³⁷. Несложно убедиться, что основной урон русская (как и любая европейская) армия в войнах с персами и турками традиционно несла не от вражеского оружия, а от жары, эпидемий и болезней.

Наконец, отметим: несмотря на все козни персидской агентуры, значительную часть которой составляли изгнанные российскими властями ханы Северного Азербайджана, Дагестана, представители бывшей правящей грузинской династии, население Кавказа в целом поддержало империю, что также стало одной из главных причин победы России в войнах с Ираном.

ИСТОЧНИКИ И ЛИТЕРАТУРА

1. АРХИВНЫЕ ИСТОЧНИКИ:

Государственный архив Российской Федерации (ГАРФ)

Ф. 1165. Оп. 1. Д. 134.

Российский государственный архив древних актов (РГАДА)

Ф. 1406. Оп. 1. Д. 351. «Собрание записок о Персии в 1817 г.»: «Описание Ериванской области» Д. Бобарыкина; «О регулярной артиллерии» Н. Попова.

Российский государственный военно-исторический архив (РГВИА)

Ф. 446. Оп. 1. Д. 3. Доклад поручика И. Носкова князю А. С. Меншикову «Взгляд на нынешнее состояние Персии относительно политического и военного ее положения» (1827 г.).

Ф. 446. Оп. 1. Д. 4. «Записки Главнокомандующего в Грузии» (копия дневника посольства А. П. Ермолова, 1817 г.).

Ф. 446. Оп. 1. Д. 5. «О Персидском Ирегулярном войске. В 1817 году составлено Лейб-Гвардии Семеновского полка Штабс-капитаном Князем Василием Бебутовым».

Ф. 446. Оп. 1. Д. 6. «О заведении регулярных войск в Персии. О регулярной Пехоте, Кавалерии и Артиллерии, называемой Зембураки. В 1817 году составлено Лейб-Гвардии Семеновского полка Капитаном Петром Ермоловым».

Ф. 446. Оп. 1. Д. 7. Академик В. И. Машков (Мошков). «Костюмы регулярных войск Персии» (1818 г.).

Ф. 446. Оп. 1. Д. 9. «Заметка о кампании в Персии, составленная полковником Друвилем, чтобы послужить приложением к переводу Киннира» (1826 г.).

Ф. 446. Оп. 1. Д. 10. Записка князя А. С. Меншикова графу К. В. Нессельроде о военно-политическом положении Персии от 2 апреля 1827 г.

Ф. 446. Оп. 1. Д. 11. «Военно-Политическое обозрение Персидского Государства, Сочиненное Свиты Его Императорского Величества по Квартирмейстерской части Полковником Энегольмом. 1827 Года Генварь. Тифлис».

Ф. 446. Оп. 1. Д. 21. «Приказ, изданный в Тегеране и предписывающий военным всех чинов всегда появляться в униформе. Переведен с персидского г-ном Демезоном» (1839 г.).

Ф. 446. Оп. 1. Д. 29. Бларамберг И. Ф. «Записка о Военных силах Персии. Из сведений по 1840-й год».

Ф. 446. Оп. 1. Д. 32. «Сведения о Персии». 1841 г.

Ф. 446. Оп. 1. Д. 39. «Извлечения из донесений поверенного в дела наших в Тегеране».

Ф. 446. Оп. 1. Д. 81. «Копия с рапорта Генерал-Лейтенанта графа Сухтелена от 3 января за № 44, к Генерал от Инфантерии Довре» (1828 г.).

Ф. 446. Оп. 1. Д. 82. Рапорт и отчет поручика И. Носкова генерал-квартирмейстеру графу П. П. Сухтелену о своей поездке в Персию в 1826–1827 гг. (от 15 апреля 1828 г.).

Ф. 446. Оп. 1. Д. 168. «Нравы и войска Персиян» (1817 г.).

Ф. 446. Оп. 1. Д. 169. «Краткое Начертание Персии. В Военном ее отношении. Сочиненное Свиты Его Императорского Величества по Квартирмейстерской части Порутчиком Энегольмом. Тифлис, 1817-го Года».

Ф. 446. Оп. 1. Д. 172. «Записка о народах и способах провинции Ардебильской» (1828 г.).

Ф. 446. Оп. 1. Д. 174. «Военно-Статистическое Описание Ардебильского Владения 1828 Года».

Ф. 446. Оп. 1. Д. 360. «Записка о выводе дезертиров наших из Персии» полковника Альбранта.

Ф. 489. Оп. 1. Д. 991. «Списки по старшинству штаб- и обер-офицеров и именные списки солдат, месячные рапорты, батальонные и ротные расписания и ведомости о состоянии личного состава Троицкого пехотного полка».

2. ОПУБЛИКОВАННЫЕ ИСТОЧНИКИ:

- Аделунг, 1980:** Аделунг К. Ф. Письма к отцу. 1828 г. // А. С. Грибоедов в воспоминаниях современников. М., 1980.
- Адигезаль-бек, 1950:** Мирза Адигезаль-бек. Карабаг-наме. Баку, 1950.
- АКАК, 1866:** Акты, собранные Кавказскою Археологическою Комиссиею. Т. I. Тифлис, 1866.
- АКАК, 1868:** Акты, собранные Кавказскою Археологическою Комиссиею. Т. II. Тифлис, 1868.
- АКАК, 1869:** Акты, собранные Кавказскою Археологическою Комиссиею. Т. III. Тифлис, 1869.
- АКАК, 1870:** Акты, собранные Кавказскою Археологическою Комиссиею. Т. IV. Тифлис, 1870.
- АКАК 1873:** Акты, собранные Кавказскою Археологическою Комиссиею. Т. V. Тифлис, 1873.
- АКАК, 1875:** Акты, собранные Кавказскою Археологическою Комиссиею. Т. VI. Ч. 2. Тифлис, 1875.
- АКАК, 1878:** Акты, собранные Кавказскою Археологическою Комиссиею. Т. VII. Тифлис, 1878.
- АКАК, 1881:** Акты, собранные Кавказскою Археологическою Комиссиею. Т. VIII. Тифлис, 1881.
- Альбрант, 1867:** Командировка капитана Альбранта в Персию в 1838 году, рассказанная им самим // Русский вестник. 1867. № 3.
- Андреев, 1876:** Андреев В. Воспоминания из кавказской старины // Кавказский сборник. Т. I. Тифлис, 1876.
- Артемий Араратский, 1813а:** Жизнь и приключения Артемия Араратского. Ч. 1. СПб., 1813.
- Артемий Араратский, 1813б:** Жизнь и приключения Артемия Араратского. Ч. 2. СПб., 1813.
- Архив Воронцова, 1890:** Архив князя Воронцова. Кн. 36. М., 1890.
- Архив Воронцова, 1891:** Архив князя Воронцова. Кн. 37. М., 1891.
- Архив Раевских, 1908:** Архив Раевских. Т. I. СПб., 1908.
- Багговут, 1883:** А. Ф. Багговут. Записки и очерк его жизни // Русская старина. 1883. № 10.
- Бартоломей, 1904а:** Посольство князя Меншикова в Персию в 1826 году. (Из дневника генерал-лейтенанта Ф. Ф. Бартоломея) // Русская старина. 1904. № 4.
- Бартоломей, 1904б:** Посольство князя Меншикова в Персию в 1826 году. (Из дневника генерал-лейтенанта Ф. Ф. Бартоломея) // Русская старина. 1904. № 5.
- Бенкендорф, 2004:** Бенкендорф А. Х., граф. Мое путешествие в земли полуденной волшебные края // Наше наследие. 2004. № 72.
- Березин, 1852:** Березин И. Н. Путешествие по Северной Персии. Казань, 1852.
- Бларамберг, 1850:** Бларамберг И. Ф. Топографическое и статистическое описание восточного берега Каспийского моря от Астрабадского залива до мыса Тюк-Карагана // Записки Императорского Русского географического общества. Кн. 4. СПб., 1850.
- Бларамберг, 1853:** Бларамберг И. Ф. Статистическое обозрение Персии, составленное Подполковником И. Ф. Бларамбергом. В 1841 году // Записки Императорского Русского географического общества. Кн. VII. СПб., 1853.
- Бларамберг, 1885:** Бларамберг И. Ф. Осада города Герата, предпринятая персидскою армиею под предводительством Магомед-шаха, в 1837 и 1838 годах // Сборник географических, топографических и статистических материалов по Азии. Вып. XVI. СПб., 1885.
- Бларамберг, 1978:** Бларамберг И. Ф. Воспоминания. М., 1978.
- Бороздна, 1821:** Бороздна В. П. Краткое описание путешествия Российско-императорского посольства в Персию в 1817 году. СПб., 1821.
- Бриммер, 1895:** Бриммер Э. В. Служба артиллерийского офицера, воспитывавшегося в 1 кадетском корпусе и выпущенного в 1815 году // Кавказский сборник. Т. XVI. Тифлис, 1895.
- Броневский, 2004:** Броневский С. М. Новейшая Известия о Кавказе, собранные и пополненные Семеном Броневским. Т. 1–2. СПб., 2004.
- Бутков, 1869:** Бутков П. Г. Материалы для новой истории Кавказа, с 1722 по 1803 год. Ч. 2. СПб., 1869.
- Быт русского дворянина, 1848:** Быт русского дворянина в разные эпохи его жизни // Библиотека для чтения. 1848. Т. 90. Отд. I.
- Воспоминания Бестужевых, 1951:** Воспоминания Бестужевых. М.; Л., 1951.
- Впечатления покойника, 1848:** Впечатления и воспоминания покойника. Статья 3-я // Библиотека для чтения. 1848. Т. 87. Отд. III.
- ВПР, 1962:** Внешняя политика России XIX и начала XX века: Документы Рос. м-ва иностранных дел. Сер. 1-я. Т. 6. М., 1962.
- ВПР, 1963:** Внешняя политика России XIX и начала XX века: Документы Рос. м-ва иностранных дел. Сер. 1-я. Т. 3. М., 1963.

- ВПР, 1965:** Внешняя политика России XIX и начала XX века: Документы Рос. м-ва иностранных дел. Сер. 1-я. Т. 4. М., 1965.
- ВПР, 1967:** Внешняя политика России XIX и начала XX века: Документы Рос. м-ва иностранных дел. Сер. 1-я. Т. 5. М., 1967.
- ВПР, 1970:** Внешняя политика России XIX и начала XX века: Документы Рос. м-ва иностранных дел. Сер. 1-я. Т. 7. М., 1970.
- ВПР, 1976:** Внешняя политика России XIX и начала XX века: Документы Рос. м-ва иностранных дел. Сер. 2-я. Т. 2 (10). М., 1976.
- ВПР, 1979:** Внешняя политика России XIX и начала XX века: Документы Рос. м-ва иностранных дел. Сер. 2-я. Т. 3 (11). М., 1977.
- Гангеблов, 1888:** Воспоминания декабриста А. С. Гангеблова. М., 1888.
- Глинка, 2003:** Глинка С. Н. Описание переселения армян аддербиджанских в пределы России, с кратким предварительным изложением исторических времен Армении. Ростов н/Д., 2003.
- Гржегоржевский, 1874а:** Гржегоржевский И. А. Генерал-лейтенант Клюки-фон-Клугенау. Очерк военных действий и событий на Кавказе. 1818–1850 // Русская старина. 1874. № 9.
- Гржегоржевский, 1874б:** Гржегоржевский И. А. Генерал-лейтенант Клюки-фон-Клугенау. Очерк военных действий и событий на Кавказе. 1818–1850 // Русская старина. 1874. № 11.
- Грибоедов, 1999:** Грибоедов А. С. Полное собрание сочинений: В 3 т. Т. 2. СПб., 1999.
- Грибоедов, 2006:** Грибоедов А. С. Полное собрание сочинений: В 3 т. Т. 3. СПб., 2006.
- Гудович, 2002:** Записки о службе генерал-фельдмаршала графа И. В. Гудовича, составленные им самим // Кавказская война: истоки и начало. 1770–1820 годы. СПб., 2002.
- Давыдов, 1863:** Записки Д. В. Давыдова. London; Bruxelles, 1863.
- Декабристы об Армении, 1985:** Декабристы об Армении и Закавказье (Сб. документов и материалов) / Под ред. М. Г. Нерсисяна. Ч. 1. Ереван, 1985.
- Демезон, 1983:** Записки о Бухарском ханстве (Отчеты П. И. Демезона и И. В. Виткевича). М., 1983.
- Друвиль, 1826а:** Друвиль Г. Путешествие в Персию в 1812 и 1813 годах. Ч. 1. М.; СПб., 1826.
- Друвиль, 1826б:** Друвиль Г. Путешествие в Персию в 1812 и 1813 годах. Ч. 2. М.; СПб., 1826.
- Дюгамель, 1885а:** Автобиография А. О. Дюгамеля // Русский архив. 1885. Кн. 2. № 5.
- Дюгамель, 1885б:** Автобиография А. О. Дюгамеля // Русский архив. 1885. Кн. 2. № 6.
- Ениколопов, 1963:** Ениколопов И. К. Письмо А. С. Грибоедова к К. В. Нессельроду // Известия АН Армянской ССР. Обществ. науки. 1963. № 5.
- Ермолов, 1863:** Журнал посольства в Персию генерала А. П. Ермолова // Чтения в Императорском Обществе истории и древностей Российских. 1863. Кн. 2. Отд. V.
- Ермолов, 1868:** Записки А. П. Ермолова. Ч. II. 1816–1827 г. М., 1868. Приложения.
- Ермолов, 1991:** Записки А. П. Ермолова. 1798–1826 гг. М., 1991.
- Ермолов, 2014:** Ермолов А. П. Кавказские письма. 1816–1860. СПб., 2014.
- Ефремов, 1811:** Странствование Филиппа Ефремова в Киргизской степи, Бухарии, Хиве, Персии, Тибете и Индии и возвращение его оттуда чрез Англию в Россию / Изд. 3-е. Казань, 1811.
- Зиновьев, 1897:** Зиновьев И. А. Россия и Персия. (Эпизод из русско-персидской войны 1827 года) // Русская старина. 1897. Т. 92. № 10.
- Корф, 1838:** Корф Ф. Ф. Воспоминания о Персии 1834–1835. СПб., 1838.
- Коцебу, 1901:** Коцебу М. Е. Описание вторжения персиян в Грузию в 1826 г. // Кавказский сборник. Т. 22. Тифлис, 1901. Паг. 1-я.
- Коцебу, 1959:** Нерсисян М. Г. Материалы по новой истории Армении // Историко-филологический журнал. 1959. № 4 (7).
- Красовский, 1901:** Дневник генерала Красовского 1826–1828 г. // Кавказский сборник. Т. 22. Тифлис, 1901. Паг. 2-я.
- Ланжерон, 1910:** Записки графа Ланжерона. Война с Турцией 1806–1812 гг. // Русская старина. 1910. № 9.
- Луганский, 1846:** Луганский В. Рассказ русского пленного об осаде Герата персиянами в 1837 и 1838 годах // Журнал для чтения воспитанникам военно-учебных заведений. 1846. Т. 61. № 241.
- Масальский, 1844а:** Масальский Н. Ф. Письма русского из Персии. Ч. 1. СПб., 1844.
- Масальский, 1844б:** Масальский Н. Ф. Письма русского из Персии. Ч. 2. СПб., 1844.
- Материалы к истории персидской войны, 1900:** Материалы к истории персидской войны 1826–1828 г. 1825-й год // Кавказский сборник. Т. 21. Тифлис, 1900. Паг. 1-я.
- Материалы к истории персидской войны, 1901:** Материалы к истории персидской войны 1826–1828 гг. // Кавказский сборник. Т. 22. Тифлис, 1901. Паг. 4-я.

- Материалы к истории персидской войны, 1902:* Материалы к истории персидской войны 1826–1828 г. // Кавказский сборник. Т. 23. Тифлис, 1902. Паг. 4-я.
- Материалы к истории Персидской войны, 1903:* Материалы к истории Персидской войны 1826–1828 г. // Кавказский сборник. Т. 24. Тифлис, 1903. Паг. 2-я.
- Материалы к истории Персидской войны, 1906:* Материалы к истории Персидской войны 1826–1828 г. // Кавказский сборник. Т. 25. Тифлис, 1906. Паг. 3-я.
- Материалы к истории Персидской войны, 1908а:* Материалы к истории Персидской войны 1826–1828 г.г. // Кавказский сборник. Т. 27. Тифлис, 1908. Паг. 2-я.
- Материалы к истории Персидской войны, 1908б:* Материалы к истории Персидской войны 1827–1828 г. // Кавказский сборник. Т. 28. Тифлис, 1908. Паг. 3-я.
- Материалы к истории Персидской войны, 1909:* Материалы к истории Персидской войны 1826–1828 г.г. // Кавказский сборник. Т. 29. Тифлис, 1909. Паг. 2-я.
- Материалы к истории Персидской войны, 1910:* Материалы к истории Персидской войны 1826–1828 г.г. // Кавказский сборник. Т. 30. Тифлис, 1910. Паг. 4-я.
- Мориер, 1970:* *Мориер Д.* Похождения Хаджи-Бабы из Исфагана. М., 1970.
- Муравьев, 1886а:* Записки Н. Н. Муравьева-Карского // Русский архив. 1886. № 4.
- Муравьев, 1886б:* Записки Н. Н. Муравьева-Карского // Русский архив. 1886. № 5.
- Муравьев, 1888:* Записки Н. Н. Муравьева-Карского // Русский архив. 1888. № 11.
- Муравьев, 1889а:* Записки Н. Н. Муравьева-Карского // Русский архив. 1889. № 2.
- Муравьев, 1889б:* Записки Н. Н. Муравьева-Карского // Русский архив. 1889. № 8.
- Муравьев, 1889в:* Записки Н. Н. Муравьева-Карского // Русский архив. 1889. № 9.
- Муравьев, 1889г:* Записки Н. Н. Муравьева-Карского // Русский архив. 1889. № 11.
- Муравьев, 1891а:* Записки Н. Н. Муравьева-Карского // Русский архив. 1891. № 9.
- Муравьев, 1891б:* Записки Н. Н. Муравьева-Карского // Русский архив. 1891. № 10.
- Мухаммад-Казим, 1961:* *Мухаммад-Казим.* Поход На́дир-ша́ха в Индию. М., 1961.
- Нерсисян, 1956:* *Нерсисян М. Г.* Из истории русско-армянских отношений. Кн. 1. Ереван, 1956.
- Нерсисян, 1961:* *Нерсисян М. Г.* Из истории русско-армянских отношений. Кн. 2. Ереван, 1961.
- Нерсисян, 1963:* *Нерсисян М. Г.* Письма декабристов Д. Искрицкого и В. Ольховского о Кавказе // Историко-филологический журнал. 1963. № 2.
- Нерсисян, 1978:* *Нерсисян М. Г.* Ценный первоисточник об Ошаканской битве // Историко-филологический журнал. 1978. № 1 (80).
- Новая история Ирана, 1988:* Новая история Ирана. Хрестоматия / Сост. Н. К. Белова, В. Н. Зайцев, М. С. Иванов, Л. Н. Кулагина. М., 1988.
- Носков, 1887:* Посольство поручика Носкова в Персию с хрустальной кроватью // Исторический вестник. 1887. № 11.
- О нынешнем Персидском Шахе, 1825:* О нынешнем Персидском Шахе, столице его Тегеране и военной силе // Азиатский вестник. 1825. № 5.
- О Персах, 1819:* М. О Персах и их правительстве // Вестник Европы. 1819. Ч. 103. № 1.
- О Персии, 1808:* О Персии // Вестник Европы. 1808. Ч. 40. № 15.
- ПВА, 1972:* Присоединение Восточной Армении к России: Сб. док. Т. I (1801–1813). Ереван, 1972.
- ПВА, 1978:* Присоединение Восточной Армении к России: Сб. док. Т. II (1814–1830). Ереван, 1978.
- Персидское посольство, 1889:* Персидское посольство в России 1829 года. (По бумагам графа П. П. Сухтелена) // Русский архив. 1889. № 2.
- Петров, 1953:* *Петров Г. П.* Новые материалы об убийстве А. С. Грибоедова // Ученые записки института востоковедения. Т. VIII. М., 1953.
- Погодин, 1863:* *Погодин М. П.* А. П. Ермолов. Материалы для его биографии. М., 1863.
- Подробное описание Персии, 1829а:* Подробное описание Персии, и государств Кабула, Сеидстана, Синди, Бальха, Белудшистана, земли Хорассана; также Грузии и персидских провинций, присоединенных к России. Ч. 1. М., 1829.
- Подробное описание Персии, 1829б:* Подробное описание Персии, и государств Кабула, Сеидстана, Синди, Бальха, Белудшистана, земли Хорассана; также Грузии и персидских провинций, присоединенных к России. Ч. 3. М., 1829.
- Политические известия, 1818:* Политические известия: Персия // Дух журналов. 1818. № 4.
- ПСЗРИ, 1830а:* Полное Собрание Законов Российской Империи. Собр. 1-е. Т. XXXI. СПб., 1830.
- ПСЗРИ, 1830б:* Полное Собрание Законов Российской Империи. Собр. 1-е. Т. XXXII. СПб., 1830.
- Русско-иранская торговля, 1984:* Русско-иранская торговля, 30–50-е годы XIX века: Сб. док. М., 1984.

Севриянов, 1908: Из воспоминаний 80-го Кабардинского полка подполковника Севриянова о персидской кампании 1827 г. // Кавказский сборник. Т. 28. Тифлис, 1908. Паг. 2-я.

Симонич, 1901: Персидская война. Кампания 1826 года, из записок графа Симонича // Кавказский сборник. Т. 22. Тифлис, 1901. Паг. 3-я.

Симонич, 1967: *Симонич И. О.* Воспоминания полномочного министра. 1832–1838 гг. М., 1967.

Симонович, 1828а: Дневник Подполковника Симоновича, о происшествиях при блокаде Эриванской крепости в 1804 году, Генералом от Инфантерии Князем Цициановым от 15-го Июля, по день отступления, т. е., по 4-е Сентября // Славянин. 1828. Ч. 6. № 24.

Симонович, 1828б: Дневник Подполковника Симоновича, о происшествиях при блокаде Эриванской крепости в 1804 году, Генералом от Инфантерии Князем Цициановым от 15-го Июля, по день отступления, т. е., по 4-е Сентября // Славянин. 1828. Ч. 6. № 25.

Смирнов, 1913: *Смирнов К. Н.* Русско-персидская война 1803–1813 годов с персидской точки зрения // Известия Штаба Кавказского военного округа. 1913. № 34.

Смирнов, 1914: *Смирнов К. Н.* Русско-персидская война 1826–1828 г. с персидской точки зрения // Известия Штаба Кавказского военного округа. 1914. № 37.

Соболев, 1828: *Соболев М.* Несколько дней из моего журнала, во время Персидской кампании // Московский телеграф. 1828. Ч. 21. № 9.

Созонович, 1826: *Созонович В.* Нечто о Персии // Сын Отечества. 1826. Ч. 109.

Соколов, 1910: *Соколов А. Е.* Дневные записки о путешествии российско-императорского посольства в Персии в 1816 и 1817 годах. М., 1910.

Толстой, 2000: Воспоминания декабриста В. С. Толстого о Кавказе // Захаров В. А. Загадка последней дуэли. Документальное исследование. М., 2000.

Тунян, 1989: *Тунян В. Г.* Описание Дмитрием Бобарькиным Ереванского ханства (1817 г.) // Историко-филологический журнал. 1989. № 3.

Тучков, 1908: Записки С. А. Тучкова. 1766–1808. СПб., 1908.

Тучков, 2002: *Тучков С. А.* Записки 1766–1808 // Кавказская война: истоки и начало. 1770–1820 годы. СПб., 2002.

Франкини, 1883: Записка о персидской армии генерал-майора Франкини от 20 сентября 1877 г. // Сборник географических, топографических и статистических материалов по Азии. Вып. IV. СПб., 1883.

Хубов, 1811: *Хубов Е.* Описание достопамятных происшествий в Армении. СПб., 1811.

Хусрав, 1984: *Хусрав ибн Мухаммад бани Ардалан.* Хроника. М., 1984.

Шопен, 1852: *Шопен Н.* Исторический памятник состояния Армянской области в эпоху ее присоединения к Российской империи. Ч. III. СПб., 1852.

Шпаковский, 1872: *Шпаковский А.* Записки старого казака // Военный сборник. 1872. № 8.

Шульгин, 1884: *Шульгин К.* Взятие Эривани. (По рассказам старожилов) // Сборник материалов для описания местностей и племен Кавказа. Вып. 4. Тифлис, 1884.

Юзефович, 1869: *Юзефович Т.* Договора России с Востоком политические и торговые. СПб., 1869.

Abraham de Crète, 1876: *Abraham de Crète.* Mon histoire et celle de Nadir, chah de Perse // Collection d'historiens arméniens / Trad. par Brosset. T. II. S.-Petersbourg, 1876.

Alcock, 1831: *Alcock T.* Travels in Russia, Persia, Turkey, and Greece, in 1828–9. London, 1831.

Alexander, 1827: *Alexander J. E.* Travels from India to England. London, 1827.

Alexander, 1830: *Alexander J. E.* Travels to the seat of war in the East. Vol. I. London, 1830.

Armstrong, 1831: *Armstrong T. B.* Journal of Travels in the Seat of War. London, 1831.

Asiatic Intelligence, 1826: Asiatic Intelligence. Persia // Asiatic Journal. Vol. XXII. July to December, 1826. L., 1826.

Aucher-Éloy 1843: *Aucher-Éloy P. M. R.* Relations de voyages en Orient de 1830 à 1838. Pt. 2. Paris, 1843.

Bardin, 1841: *Milice persane // Bardin.* Dictionnaire de l'armée de terre. T. 6. Paris, 1841.

Bélanger, 1825: *Bélanger C.* Perse. Tauris, 28 mai // Journal des Débats politiques et littéraires. 21 Septembre 1825.

Bélanger, 1835: *Bélanger C.* Voyage aux Indes-Orientales, pendant les années 1825 à 1829. T. II. Paris, 1835.

Bode, 1845: *Bode C. A., de.* Travels in Luristan and Arabistan. Vol. II. London, 1845.

Bontemps, 1810: [*Bontemps Le Fort, A., de.*] Lettres d'un officier Français, contenant la relation d'un voyage rapidement fait en Turquie et en Perse pendant l'année 1807 // Bibliothèque britannique. T. 45. Genève, 1810.

Bontemps, 1811: [*Bontemps Le Fort, A., de.*] Lettres d'un officier Français, contenant la relation d'un voyage rapidement fait en Turquie et en Perse pendant l'année 1807 // Bibliothèque britannique. T. 46. Genève, 1811.

- Bourrienne, 1829:** Mémoires de M. de Bourrienne. T. 7. Paris, 1829.
- Brydges, 1833:** *Brydges H. J.* The Dynasty of the Kajars. London, 1833.
- Brydges, 1834:** *Brydges H. J.* An Account of the Transactions of His Majesty's Mission to the Court of Persia, in the Years 1807–11. Vol. I. London, 1834.
- Buckingham, 1829:** *Buckingham J. S.* Travels in Assyria, Media, and Persia. London, 1829.
- Burnes, 1834:** *Burnes A.* Travels into Bokhara. Vol. II. London, 1834.
- Campbell, 1931:** [*Campbell J.*] The Russo-Persian frontier, 1810 // Journal of The Royal Central Asian Society. 1931. Vol. 18. № 2.
- Clercq, 1880:** *De Clercq A.* Recueil des traités de la France. T. 2. 1803–1815. Paris, 1880.
- Colombari, 1853a:** *Colombari F.* Les Zemboureks. Artillerie de campagne à dromadaire, employée dans l'armée persane // Spectateur Militaire. 1853. Ann. 28. T. 5.
- Colombari, 1853b:** *Colombari F.* Observations sur l'armée persane. Artillerie de campagne à dromadaire // Spectateur Militaire. 1853. Ann. 28. T. 5.
- Colombari, 1854a:** *Colombari F.* Observations sur l'armée persane. Notice la dynastie régnante des Kadjars // Le Spectateur militaire. 1853–1854. Ann. 28. T. 6.
- Colombari, 1854b:** *Colombari F.* Organisation actuelle de l'armée persane. Quelques détails sur l'état de frontières turco-perses // Le Spectateur militaire. 1853–1854. Ann. 28. T. 6.
- Conolly, 1834:** *Conolly A.* Journey to the North of India. Vol. I. London, 1834.
- Correspondance Napoléon, 1864:** Correspondance de Napoléon Ier. T. 15. Paris, 1864.
- Dehérain, 1923:** *Dehérain H.* Lettres inédites de membres de la mission Gardane en Perse (1807–1809) // Revue de l'histoire des colonies françaises. 1923. T. XVI.
- Dehérain, 1930:** *Dehérain H.* La vie de Pierre Ruffin, orientaliste et diplomate, 1742–1824. T. II. Paris, 1930.
- Dodwell, 1838:** *Dodwell; Miles.* Alphabetical List of the Officers of the Madras Army. London, 1838.
- Drouville, 1820:** *Drouville G.* Notice sur l'état de la Perse à l'époque de la dernière paix avec les Russes // Nouvelles annales des voyages et des sciences géographiques. T. VII. Paris, 1820.
- Drouville, 1828a:** *Drouville G.* Voyage en Perse, fait en 1812 et 1813. T. 1. Paris, 1828.
- Drouville, 1828b:** *Drouville G.* Voyage en Perse, fait en 1812 et 1813. T. 2. Paris, 1828.
- Dupré, 1819a:** *Dupré A.* Voyage en Perse, fait dans les années 1807, 1808, et 1809. T. 1. Paris, 1819.
- Dupré, 1819b:** *Dupré A.* Voyage en Perse, fait dans les années 1807, 1808, et 1809. T. 2. Paris, 1819.
- Eichwald, 1837:** *Eichwald Ed.* Reise auf dem Kaspischen Meere und in den Kaukasus. Unternommen in den Jahren 1825–1826. Bd. 1. Abt. II. Stuttgart, 1837.
- État de l'armée, 1821:** État de l'armée de Perse // Nouvelles annales des voyages et des sciences géographiques. 1821. T. XI.
- Ferrier, 1858:** *Ferrier J. P.* History of the Afghans. London, 1858.
- Ferrières-Sauvebœuf, 1790:** *Ferrières-Sauvebœuf L.-F., de.* Mémoires historiques, politiques et géographiques des voyages. T. 2. Paris, 1790.
- Flandin, 1851a:** *Flandin E.* Voyage en Perse. T. I. Paris, 1851.
- Flandin, 1851b:** *Flandin E.* Voyage en Perse. T. II. Paris, 1851.
- Forster, 1798:** *Forster G.* A Journey from Bengal to England. Vol. II. London, 1798.
- Fowler, 1841a:** *Fowler G.* Three Years in Persia. Vol. I. London, 1841.
- Fowler, 1841b:** *Fowler G.* Three Years in Persia. Vol. II. London, 1841.
- Francklin, 1788:** *Francklin W.* Observations made on a Tour from Bengal to Persia, in the Years 1786–7. Calcutta, 1788.
- Fraser, 1825:** *Fraser J. B.* Narrative of a Journey into Khorasan in the Years 1821 and 1822. London, 1825.
- Fraser, 1826:** *Fraser J. B.* Travels and Adventures in the Persian Provinces on the Southern Banks of the Caspian Sea. London, 1826.
- Fraser, 1834:** *Fraser J. B.* An Historical and Descriptive Account of Persia, from the earliest ages to the present time. Edinburgh, 1834.
- Fraser, 1838:** *Fraser J. B.* A Winter's Journey (Tâtar,) from Constantinople to Tehran. Vol. II. London, 1838.
- Freygang, 1816:** Lettres sur le Caucase et la Géorgie [de Frederika von Freygang], suivies d'une Relation d'un voyage en Perse en 1812 [par Wilhelm von Freygang]. Hambourg, 1816.
- Gamba, 1826:** *Gamba J. F., de.* Voyage dans la Russie méridionale. T. 2. Paris, 1826.
- Gardane, 1809:** Journal d'un voyage dans la Turquie-d'Asie et la Perse, fait en 1807 et 1808. Marseille, 1809.
- Gardane, 1865:** *Gardane A., de.* La mission du Général Gardane en Perse sous le premier Empire. Paris, 1865.

- Hasan-e Fasai, 1972:** History of Persia under Qajar Rule. Translated from the Persian of Hasan-e Fasai's Farsnama-ye Naseri by Heribert Busse. New York; London, 1972.
- Heidenstam, 1825:** Heidenstam C. P., von. Några Underrättelser samlade under en Resa ifrån Turkiet till Persien af en Svensk Officer. Upsala, 1825.
- Holmes, 1845:** Holmes W. R. Sketches of the Shores of the Caspian. L., 1845.
- Honigberger, 1852:** Honigberger J. M. Thirty-Five Years in the East. London, 1852.
- James, 1971:** James D. An Irish Visitor to the Court of the Shah of Persia in 1835: Extract from the unpublished diary of Sir Francis Hopkins of Athboy // Studies: An Irish Quarterly Review. 1971. Vol. 60. № 238.
- Jaubert, 1821:** Jaubert A. Voyage en Arménie et en Perse, fait dans les années 1805 et 1806. Paris, 1821.
- Jaubert, 1834:** Jaubert A. Tarikhi Cadjar // Nouveau Journal Asiatique. 1834. T. XIII.
- Johnson, 1818:** Johnson J. A Journey from India to England through Persia, Georgia, Russia, Poland and Prussia in the Year 1817. London, 1818.
- Jourdain, 1814:** Jourdain Am. La Perse. T. 3. Paris, 1814.
- Keppel, 1827a:** Keppel G. Personal Narrative of a Journey from India to England. Vol. I. London, 1827.
- Keppel, 1827b:** Keppel G. Personal Narrative of a Journey from India to England. Vol. II. London, 1827.
- Ker Porter, 1821a:** Ker Porter R. Travels in Georgia, Persia, Armenia, Ancient Babylonia. Vol. I. London, 1821.
- Ker Porter, 1821b:** Ker Porter R. Travels in Georgia, Persia, Armenia, Ancient Babylonia. Vol. II. London, 1822.
- Kinneir and Morier, 1813:** Kinneir and Morier on Persia // Quarterly Review. 1813. Vol. IX. № XVII.
- Kotzebue, 1819:** Kotzebue M., v. Reise nach Persien mit der Russisch Kais. Gesandtschaft im Jahre 1817. Weimar, 1819.
- Langlès, 1818:** Langlès L. Aperçu général de la Perse // Myr-Dâvoud-Zadour de Melik Shahmazar; Langlès; Chahan de Cirbied. Notices sur l'état actuel de la Perse. Paris, 1818.
- Layard, 1887:** Layard H. Early Adventures in Persia, Susiana, and Babylonia. Vol. I. London, 1887.
- Letter from Browne, 1820:** Letter from Mr. Browne to the late Smithson Tennant, Esq., dated Tabriz (on frontiers of Persia), July 16, 1813 // Travels in various countries of the East / Ed. by R. Walpole. London, 1820.
- Lumsden, 1822:** Lumsden T. A Journey from Merut in India to London. London, 1822.
- Lyall, 1825:** Lyall R. Travels in Russia, the Crimea, the Caucasus, and Georgia. Vol. II. London, 1825.
- Macdonald, 1859:** Macdonald R. Personal narrative of military travel and adventure in Turkey and Persia. Edinburgh, 1859.
- Macdonald Kinneir, 1813:** Macdonald Kinneir J. A Geographical Memoir of the Persian Empire. London, 1813.
- Maistre, 1860:** Correspondance diplomatique de Joseph de Maistre, 1811–1817. T. 2. Paris, 1860.
- Malcolm, 1827a:** Malcolm J. Sketches of Persia. Vol. I. London, 1827.
- Malcolm, 1827b:** Malcolm J. Sketches of Persia. Vol. II. London, 1827.
- Mansur, 1819:** Shaik Mansur. History of Seyd Said, Sultan of Muscat. London, 1819.
- McNeill, 1910:** McNeill J. Memoir of the Right Hon. Sir John McNeill, G.C.B., and of His Second Wife Elizabeth. London, 1910.
- Mignan, 1839:** Mignan R. A Winter Journey through Russia, the Caucasian Alps, and Georgia. Vol. I. London, 1839.
- Money, 1828:** R. C. M. Journal of a Tour in Persia, during the years 1824 & 1825. London, 1828.
- Morier, 1812:** Morier J. A Journey through Persia, Armenia and Asia Minor. London, 1812.
- Morier, 1818:** Morier J. A Second Journey through Persia, Armenia and Asia Minor. London, 1818.
- Morier, 1897:** Morier J. The Adventures of Hajji Baba of Ispahan. London, 1897.
- Nouvelles étrangères. Perse, 1808:** Nouvelles étrangères. Perse. Theran, 20 décembre // Journal de l'Empire. 27 Mars 1808.
- Olivier, 1807:** Olivier G.-A. Voyage dans l'empire Othoman, l'Égypte et la Perse. T. 5. Paris, 1807.
- Ouseley, 1819:** Ouseley W. Travels in various countries of the East; more particularly Persia. Vol. I. London, 1819.
- Ouseley, 1821:** Ouseley W. Travels in various countries of the East; more particularly Persia. Vol. II. London, 1821.
- Ouseley, 1823:** Ouseley W. Travels in various countries of the East; more particularly Persia. Vol. III. London, 1823.
- Ouosk'herdjan, 1824:** Mémoire de Jean Ouosk'herdjan, prêtre arménien de Wagarchabad // Klaproth J. Mémoires relatifs à l'Asie. T. 1. Paris, 1824.
- Perkins, 1843:** Perkins J. A Residence of Eight Years in Persia. Andover, 1843.
- Persia, 1822:** Persia // Times. November 20, 1822. Iss. 11721.

- Persian Affairs, 1822:** Persian Affairs. Extract of a letter from Persia, dated Tabriz, Sept. 20, 1822 // Times. January 25, 1823. Iss. 11778.
- Persian Report, 1810:** Persian Report of a Victory over the Russians // Literary Panorama. 1810, June. Vol. 8.
- Posture of affairs between Russia and Persia, 1826:** [Posture of affairs between the Governments of Russia and Persia] // Times. November 7, 1826. Iss. 13111.
- Price, 1825:** Price W. Journal of the British Embassy to Persia. Vol. I. London, 1825.
- Rawlinson, 1875:** Rawlinson H. England and Russia in the East. London, 1875.
- Rich, 1836a:** Rich C. J. Narrative of a Residence in Koordistan. Vol. I. London, 1836.
- Rich, 1836b:** Rich C. J. Narrative of a Residence in Koordistan. Vol. II. London, 1836.
- Russia and Persia, 1826:** Russia and Persia. St. Petersburg, Oct. 4 (16). (Official Article.) // Times. November 6, 1826. Iss. 13110.
- Scott Waring, 1807:** Scott Waring E. A Tour to Sheeraz. London, 1807.
- Sheil, 1856:** Sheil M. L. Glimpses of Life and Manners in Persia. With Notes on Russia, Koords, Toorkomans, Nestorians, Khiva, and Persia. London, 1856.
- Shiel, 1838:** Shiel J. Notes on a Journey from Tabriz, Through Kurdistan, via Van, Bitlis, Seert and Erbil, to Suleimaniyeh, in July and August, 1836 // Journal of the Royal Geographical Society of London. 1838. Vol. 8.
- Stocqueler, 1832:** Stocqueler J. H. Fifteen Months' Pilgrimage through Untrodden Tracts in Khuzistan and Persia. Vol. I. London, 1832.
- Stuart, 1854:** Stuart C. Journal of a Residence in Northern Persia. London, 1854.
- Tancoigne, 1819a:** Tancoigne J. M. Lettres sur la Perse et la Turquie d'Asie. T. 1. Paris, 1819.
- Tancoigne, 1819b:** Tancoigne J. M. Lettres sur la Perse et la Turquie d'Asie. T. 2. Paris, 1819.
- Treaties, 1839:** Treaties with Persia. L., 1839.
- Truilhier, 1838:** Truilhier. Mémoire descriptif de la route de Tehran à Meched et de Meched à Jezd, reconnue en 1807 // Bulletin de la Société de géographie. 1838. T. IX.
- Van Halen, 1828:** Narrative of Don Juan van Halen's Imprisonment in the Dungeons of the Inquisition at Madrid, and his Escape in 1817 and 1818. New York, 1828.
- Wagner, 1856:** Wagner M. Travels in Persia, Georgia and Koordistan. Vol. III. London, 1856.
- War, 1828:** War between Persia and Russia // Blackwood's Edinburgh Magazine. 1828. Vol. XXIII.
- Wilbraham, 1839:** Wilbraham R. Travels in the Trans-Caucasian Provinces of Russia. London, 1839.
- Wolff, 1837:** Wolff J. Researches and Missionary Labours among the Jews, Mohammedans, and Other Sects. Philadelphia, 1837.

3. ИССЛЕДОВАНИЯ:

- Аббас-Мирза, 1852:** Аббас-Мирза // Военный энциклопедический лексикон. Т. I. СПб., 1852.
- Аверьянов, 1900:** Аверьянов П. И. Курды в войнах России с Персией и Турцией в течение XIX столетия. Тифлис, 1900.
- Айрапетов, 2008:** Айрапетов А. Р. Русско-персидские отношения и проблема войны 1826–1828 гг. // Кавказский сборник. Т. 5 (37). М., 2008.
- Арманди, 2011:** Арманди П. Д. Военная история слонов с древнейших времен и до изобретения огнестрельного оружия, с критическими замечаниями относительно нескольких наиболее знаменитых воинских деяний древних. СПб., 2011.
- Арунова, Ашрафян, 1958:** Арунова М. Р., Ашрафян К. З. Государство Надир-шаха Афшара. Очерки общественных отношений в Иране 30–40-х годов XVIII века. М., 1958.
- Базиленко, 2011:** Базиленко И. В. Россия и Иран: военно-политический и культурологический аспекты двусторонних отношений в Новое время // Россия и Восток: феноменология взаимодействия и идентификации в Новое время: Коллективная монография. СПб., 2011.
- Базиленко, 2012:** Базиленко И. В. Российский беглец С. Я. Макинцев (1780–1853) и его полувековая служба Ирану // Христианское чтение. 2012. № 2.
- Балаян, 1988:** Балаян Б. П. Дипломатическая история русско-иранских войн и присоединения Восточной Армении к России. Ереван, 1988.
- Белявский, Потто, 1901:** Белявский Н. Н., Потто В. А. Утверждение русского владычества на Кавказе. Т. I. Тифлис, 1901.

- Белявский, Потто, 1902:** Белявский Н. Н., Потто В. А. Утверждение русского владычества на Кавказе. Т. II. Тифлис, 1902.
- Белявский, Потто, 1906:** Белявский Н. Н., Потто В. А. Утверждение русского владычества на Кавказе. Т. IV. Ч. 1. Тифлис, 1906.
- Берже, 1886:** Берже Ад. П. Фетх-Али-Шах и его дети. Исторический очерк // Русская старина. 1886. № 6.
- Берже, 2011:** Берже Ад. П. Кавказская старина. Пятигорск, 2011.
- Бескровный, 1974:** Бескровный Л. Г. Русское военное искусство XIX в. М., 1974.
- Бобров, Худяков, 2008:** Бобров Л. А., Худяков Ю. С. Вооружение и тактика кочевников Центральной Азии и Южной Сибири в эпоху позднего Средневековья и раннего Нового времени (XV – первая половина XVIII в.). СПб., 2008.
- Бобровский, 1893:** Бобровский П. О. История 13-го Лейб-гренадерского Эриванского Его Величества полка за 250 лет. 1642–1892. Ч. 3. СПб., 1893.
- Бобровский, 1895а:** Бобровский П. О. История 13-го Лейб-гренадерского Эриванского Его Величества полка за 250 лет. 1642–1892. Ч. 4. СПб., 1895.
- Бобровский, 1895б:** Бобровский П. О. История 13-го Лейб-гренадерского Эриванского Его Величества полка за 250 лет. 1642–1892. Приложения к четвертой части. СПб., 1895.
- Богданова, 1939:** Богданова Н. К вопросу о феодалной эксплуатации кочевников в Закавказском крае в первой трети XIX в. // Исторический архив. Т. II. М.; Л., 1939.
- Васильева, 1991:** Васильева Е. И. Юго-Восточный Курдистан в XVII – начале XIX вв.: Очерки истории эмиратов Арделан и Бабан. М., 1991.
- Вейденбаум, 1901:** Вейденбаум Е. Г. Кавказские этюды. Тифлис, 1901.
- Ганковский, 1958:** Ганковский Ю. В. Империя Дуррани. Очерки административной и военной системы. М., 1958.
- Гезалов, 2011:** Гезалов П. Штандарт Гусейн хана Иреванского и четырехугольное знамя Иреванского ханства // IRS Наследие. 2011. № 6 (54).
- Геккель, 1909:** Геккель А. И. Трофеи войн 1812–1813–1814 г., хранящиеся в Казанском Соборе. СПб., 1909.
- Гизетти, 1901:** Гизетти А. Л. Сборник сведений о потерях Кавказских войск во время войн Кавказско-горской, персидских, турецких и в Закаспийском крае. 1801–1885 г. Тифлис, 1901.
- Гололобов, 2007:** Гололобов М. А. Шамхорское и Елисаветпольское сражения // Армии и Битвы. 2007. № 8.
- Гордин, 2012:** Гордин Я. А. Ермолов. М., 2012.
- Григорян, 1959:** Григорян З. Т. Присоединение Восточной Армении к России в начале XIX века. М., 1959.
- Гурьянов, 1831:** Гурьянов И. Знаменитые черты из жизни и военные подвиги фельдмаршала графа Ивана Федоровича Паскевича Эриванского и храбрых его сподвижников. Ч. I. М., 1831.
- Дегоев, 2005:** Дегоев В. В. Война и политика в эпоху присоединения Кавказа к России (первая треть XIX века) // Кавказский сборник. Т. 2 (34). М., 2005.
- Дубровин, 1866:** Дубровин Н. Ф. Закавказье от 1803–1806 года. СПб., 1866.
- Дубровин, 1886а:** Дубровин Н. Ф. История войны и владычества русских на Кавказе. Т. II. СПб., 1886.
- Дубровин, 1886б:** Дубровин Н. Ф. История войны и владычества русских на Кавказе. Т. III. СПб., 1886.
- Дубровин, 1886в:** Дубровин Н. Ф. История войны и владычества русских на Кавказе. Т. IV. СПб., 1886.
- Дубровин, 1887:** Дубровин Н. Ф. История войны и владычества русских на Кавказе. Т. V. СПб., 1887.
- Дубровин, 1888:** Дубровин Н. Ф. История войны и владычества русских на Кавказе. Т. VI. СПб., 1888.
- Дубровин, 1897:** Дубровин Н. Ф. Георгий XII последний царь Грузии и присоединение ее к России. СПб., 1897.
- Дуров, 2001:** Дуров В. Лев, Солнце и Орел // Родина. 2001. № 5.
- Елисаветполь, 1854:** В. В. Г. Елисаветполь // Военный энциклопедический лексикон. Т. V. СПб., 1854.
- Елисаветполь, 1912:** Елисаветполь (Ганжа) // Военная энциклопедия. Т. X. СПб., 1912.
- Жигалина, 1990:** Жигалина О. И. Великобритания на Среднем Востоке (XIX – начало XX в.). Анализ внешнеполитических концепций. М., 1990.
- Захаров, Иванов, 2014:** Захаров В. А., Иванов В. А. Гюлистанский договор: дипломатия и война (главы из книги). Русско-Персидская война 1804–1813 гг. // CAUCASICA. Труды Института политических и социальных исследований Черноморско-Каспийского региона. Т. 3. М., 2014.
- Зиссерман, 1881:** Зиссерман А. Л. История 80-го пехотного Кабардинского генерал-фельдмаршала князя Барятинского полка. (1726–1880). Т. 1. СПб., 1881.

- Зока, 2001:** Зока Й. Армия Ирана в Каджарскую эпоху // Родина. 2001. № 5.
- Золотарев, 1888:** Золотарев А. М. Военно-статистический очерк Персии. СПб., 1888.
- Зубов, 1834:** Зубов П. П. Картина последней войны России с Персией 1826–1828. СПб., 1834.
- Зубов, 1835а:** Зубов П. П. Подвиги Русских воинов в странах кавказских, с 1800 по 1834 год. Т. 1. Ч. 1. СПб., 1835.
- Зубов, 1835б:** Зубов П. П. Подвиги Русских воинов в странах кавказских, с 1800 по 1834 год. Т. 1. Ч. 2. СПб., 1835.
- Зубов, 1836:** Зубов П. П. Подвиги Русских воинов в странах кавказских, с 1800 по 1834 год. Т. 2. Ч. 4. СПб., 1836.
- Зубов, 1837:** Зубов П. П. Персидская война в царствование Императора Николая I. СПб., 1837.
- Ибрагимбейли, 1969:** Ибрагимбейли Х. М. Россия и Азербайджан в первой трети XIX века: (Из военно-политической истории). М., 1969.
- Иванов, 1952:** Иванов М. С. Очерк истории Ирана. М., 1952.
- Игамбердыев, 1961:** Игамбердыев М. А. Иран в международных отношениях первой трети XIX века. Самарканд, 1961.
- Игошин, 2009:** Игошин К. Г. Персидский дар // 1812 год. Люди и события великой эпохи: Материалы международной научной конференции, Москва, 23 апреля 2009 г. М., 2009.
- Игошин, 2010:** Игошин К. Г. Согласно с высочайшей волей (о судьбе коллекции персидских орудий, подаренных России в 1827 году) // Война и оружие: Новые исследования и материалы. Научно-практическая конференция 12–14 мая 2010 г. Ч. I. СПб., 2010.
- Иоаннисян, 1957:** Иоаннисян А. Р. Из истории франко-русских отношений на Востоке в 1807–1808 гг. // Известия АН Армянской ССР. 1957. № 6.
- Иоаннисян, 1958:** Иоаннисян А. Р. Присоединение Закавказья к России и международные отношения в начале XIX столетия. Ереван, 1958.
- Искендерова, 2009:** Искендерова М. С. Азербайджано-русские отношения XVIII – начала XIX вв. в азербайджанской и русской историографии (20–80-е годы XX века). Баку, 2009.
- История Азербайджана, 2008:** История Азербайджана. С древнейших времен до 70-х гг. XIX в. / Под ред. С. Алиярлы. Баку, 2008.
- История Ирана, 1977:** История Ирана. М., 1977.
- История народов Северного Кавказа, 1988:** История народов Северного Кавказа (конец XVIII в. – 1917 г.). М., 1988.
- История отечественного востоковедения, 1990:** История отечественного востоковедения до середины XIX века. М., 1990.
- Исхакова, 2010:** Исхакова Л. И. Восток и Запад в романах Джеймса Мориера о Хаджи-Бабе: особенности авторской интерпретации: Автореф. ... дис. канд. филол. наук. Екатеринбург, 2010.
- Казбек, 1865:** Казбек Г. Военная история Грузинского гренадерского Его Императорского Высочества Великого Князя Константина Николаевича полка, в связи с историей Кавказской войны. Тифлис, 1865.
- Кальма, 1935:** Кальма Н. Коммерческие замыслы Грибоедова // Литературное наследство. Т. 19/21. М., 1935.
- Керемов, 1973:** Керемов Н. Жизнь в пути. М., 1973.
- Кибовский, 1996:** Кибовский А. В. Багадеран: Русские дезертиры в персидской армии. 1802–1839 // Цейхгауз. 1996. № 5.
- Кибовский, 2001:** Кибовский А. В. Багадеран: Батальон русских дезертиров в персидской армии // Родина. 2001. № 5.
- Кибовский, Егоров, 1996:** Кибовский А. В., Егоров В. И. Персидская регулярная армия 1-й половины XIX в. // Цейхгауз. 1996. № 5.
- Кибовский, Егоров, 1997:** Кибовский А. В., Егоров В. И. Персидская регулярная армия 1-й половины XIX в. (2) // Цейхгауз. 1997. № 6.
- Кибовский, Егоров, 2001:** Кибовский А. В., Егоров В. И. Низам-Атли и замбуреки // Родина. 2001. № 5.
- Кибовский, Леонов, 2008:** Кибовский А. В., Леонов О. Г. 300 лет российской морской пехоте. Т. I. М., 2008.
- Колюбакин, 1883:** Колюбакин А. М. Введение к очерку вооруженных сил Персии в 1883 г. и населения, как источника комплектования Персидской армии // Сборник географических, топографических и статистических материалов по Азии. Вып. IV. СПб., 1883.
- Красняк, 2003:** Красняк О. А. Становление иранской регулярной армии в 1879–1921 гг. (по материалам архивов русской военной миссии): Дис. ... канд. ист. наук. М., 2003 (рукопись).
- Краткая летопись войнам, 1828:** Краткая летопись войнам, веденным Русскими против Персиян // Отечественные записки. 1828. Ч. 33. № 93.
- Кругов, Нечитайлов, 2013:** Кругов А. И., Нечитайлов М. В. Русские дезертиры в иранской армии (1805–1829 гг.) // TARİX və onun problemləri (History and its problems / История и её проблемы). Bakı. 2013. № 1.

- Кругов, Нечитайлов, 2014:** Кругов А. И., Нечитайлов М. В. Каджарская армия в русско-иранских войнах: иррегулярная конница // *TARİX və onun problemləri* (History and its problems / История и её проблемы). Bakı. 2014. № 2.
- Кузнецова, 1978:** Кузнецова Н. А. Политическое и социально-экономическое положение Ирана в конце XVIII – первой половине XIX в. // *Очерки новой истории Ирана (XIX – начало XX в.)*. М., 1978.
- Кузнецова, 1983:** Кузнецова Н. А. Иран в первой половине XIX века. М., 1983.
- Кушкумбаев, 2001:** Кушкумбаев А. К. Военное дело казахов в XVII–XVIII веках. Алматы, 2001.
- Кюрзон, 1898:** Кюрзон Г. Персия и персидский вопрос // Сборник географических, топографических и статистических материалов по Азии. Вып. LII. СПб., 1898.
- Кюркчян, 1992:** Кюркчян А. А. Русско-иранская война 1826–1828 гг. (История, историография): Автореф. дис. ... канд. ист. наук. Ереван, 1992.
- Латин, 2011:** Латин В. В. Цицианов. М., 2011.
- Ларин, 2013:** Ларин А. Б. Вчерашний враг, сегодняшний друг? Государство и армия Ирана Каджаров глазами российских военных и дипломатов до и после войны 1826–1828 годов // *Война и оружие: Новые исследования и материалы. Труды Четвертой Международной научно-практической конференции, 15–17 мая 2013 года*. Ч. III. СПб., 2013.
- Мамедова, 2003:** Мамедова Г. Л. О походе В. Зубова в Азербайджан в 1796 г. Баку, 2003.
- Мандзяк, 2008:** Мандзяк А. Воины ислама: Воинские и боевые искусства мусульманских народов. Мн., 2008.
- Маркова, 1951:** Маркова О. П. Восстание в Кахетии 1812 г. М., 1951.
- Махлаюк, 1900:** Махлаюк. Грузинцы в Закавказье. Боевая летопись 14-го гренадерского Грузинского генерала Котляревского полка. Второе столетие. 1800–1900. Тифлис, 1900.
- Махмудов, 2010:** Махмудов Я. и др. Иреванское ханство. Российское завоевание и переселение армян на земли Северного Азербайджана. Баку, 2010.
- Мехтиев, 1952:** Мехтиев Г. Г. Историческое значение присоединения Азербайджана к России // *Вопросы истории*. 1952. № 3.
- Минасян, 2003:** Минасян С. М. Роль армян в персидской армии в первой половине XIX века // *Историко-филологический журнал*. 2003. № 1.
- Мустафаев, 1989:** Мустафаев Дж. М. Северные ханства Азербайджана и Россия (конец XVIII – начало XIX вв.). Баку, 1989.
- Нечкина, 1951:** Нечкина М. В. А. С. Грибоедов и декабристы. М., 1951.
- Новоселов, 1858:** Генерал-майор Лев Львович Альбрант // *Кавказцы, или Подвиги и жизнь замечательных лиц, действовавших на Кавказе* / Под ред. С. Новоселова. Вып. 15–16. СПб., 1858.
- Новые сочинения, 1853:** Новые сочинения [Рец. на: *Статистическое Обзорение Персии, составленное подполковником И. Ф. Бларамбергом...*] // *Отечественные записки*. 1853. Т. 90. Отд. V.
- Орлик, 1984:** Орлик О. В. Декабристы и внешняя политика России. М., 1984.
- Орлов, 2002:** Орлов А. «Ржавые ружья» Джона Буля: Британская помощь России в 1812–1815 годах // *Родина*. 2002. № 8.
- Персия, 1856:** Персия (Иран) // *Военный энциклопедический лексикон*. Т. X. СПб., 1856.
- Петров, 1886:** Петров А. Н. Война России с Турцией. 1806–1812. Т. 2. СПб., 1886.
- Петров, 1887:** Петров А. Н. Война России с Турцией. 1806–1812. Т. 3. СПб., 1887.
- Пигулевская, 1958:** Пигулевская Н. В., Якубовский А. Ю., Петрушевский И. П., Строева Л. В., Беленицкий А. М. История Ирана с древнейших времен до конца XVIII века. Л., 1958.
- Попова, 1929:** Попова О. И. А. С. Грибоедов в Персии, 1818–1823 гг. М., [1929].
- Попова, 1964:** Попова О. И. Грибоедов-дипломат. М., 1964.
- Потто, 1887:** Потто В. А. Кавказская война в отдельных очерках, эпизодах, легендах и биографиях. Т. I. СПб., 1887.
- Потто, 1888:** Потто В. А. Кавказская война в отдельных очерках, эпизодах, легендах и биографиях. Т. III. СПб., 1888.
- Потто, 1893:** Потто В. А. История 44-го драгунского Нижегородского Его Императорского Высочества Государя Наследника Цесаревича полка. Т. II. СПб., 1893.
- Потто, 1894:** Потто В. А. История 44-го драгунского Нижегородского Его Императорского Высочества Государя Наследника Цесаревича полка. Т. III. СПб., 1894.
- Потто, 1994:** Потто В. А. Кавказская война. Т. 2. Ставрополь, 1994.
- Ракович, 1900:** Ракович Д. В. Тенгинский полк на Кавказе. 1819–1846. Тифлис, 1900.
- Робинсон, 2006:** Робинсон Р. Доспехи народов Востока. М., 2006.
- Рябиков, 2007:** Рябиков А. Н. Военно-дипломатический аспект деятельности России на Кавказе в контексте международных отношений

- в первой трети XIX века: Дис. ... канд. ист. наук. Армавир, 2007 (рукопись).
- Садов, 2006:** Садов Ю. В. Военная и государственная деятельность генерала А. П. Ермолова: Дис. ... канд. ист. наук. СПб., 2006.
- Салихова, 2007:** Салихова Д. Б. Российско-иранские отношения во второй четверти XIX века: Дис. ... канд. ист. наук. Махачкала, 2007 (рукопись).
- Семенов, 1963:** Семенов Л. С. Россия и международные отношения на Среднем Востоке в 20-х годах XIX в. Л., 1963.
- Скрутковский, 1896:** Скрутковский С. Э. Лейб-гвардии Сводный полк на Кавказе в Персидскую войну с 1826 по 1828 год. Эпизод из истории Лейб-гвардии Гренадерского полка. СПб., 1896.
- Соколов, 1999:** Соколов О. В. Армия Наполеона. СПб., 1999.
- Соллогуб, 1854:** Соллогуб В. Биография генерала Котляревского. Тифлис, 1854.
- Стамова, 2008:** Стамова И. И. Кавказ в политике России, Ирана и Англии: 1814–1826 гг. // Кавказский сборник. Т. 5 (37). М., 2008.
- Станиславская, 1962:** Станиславская А. М. Русско-английские отношения и проблемы Средиземноморья (1798–1807). М., 1962.
- Столетие Военного министерства, 1902а:** Столетие Военного министерства. 1802–1902. Главный штаб. Исторический очерк. Т. IV. Комплектование войск в царствование императора Александра I. Ч. I. Кн. I. Отд. II / Сост. В. В. Щепетьников. СПб., 1902.
- Столетие Военного министерства, 1902б:** Столетие военного министерства. 1802–1902. Главный штаб. Исторический очерк. Т. IV. Образование (обучение) войск. Ч. I. Кн. II. Отд. III / Сост. А. И. Гишиус. СПб., 1902.
- Столетие Военного министерства, 1912:** Столетие Военного министерства. 1802–1902. Главный штаб. Т. IV. Прохождение службы по военному ведомству. Исторический очерк. Кн. I. Отд. III / Сост. А. Н. Андроников, В. П. Федоров. СПб., 1912.
- Столетие Военного министерства, 1914:** Столетие Военного министерства. 1802–1902. Т. XII. Главное Военно-судное управление. Исторический очерк. Ч. II. Кн. I / Сост. С. А. Друцкой, Ю. М. Панов, С. Л. Иванов. СПб., 1914.
- Сухоруков, 2003:** Сухоруков С. А. Англо-персидские отношения в середине XIX века: Дис. канд. ист. наук. СПб., 2003 (рукопись).
- Табатадзе, 1995:** Табатадзе К. Г. Персидские документы XIX в. тбилисских коллекций по истории русско-иранских взаимоотношений // Восточное историческое источниковедение и специальные исторические дисциплины. Вып. 3. М., 1995.
- Таяри, 1986:** Таяри М. А. Ирано-турецкие военные конфликты и курды в 1-й пол. XIX века: Автореф. дис. ... канд. ист. наук. Тб., 1986.
- Тер-Оганов, 2012:** Тер-Оганов Н. К. Военные и внешнеполитические факторы создания регулярной армии в Иране в первой трети XIX века // Canadian-American Slavic Studies. 2012. Vol. 46.
- Тер-Оганов, 2014:** Тер-Оганов Н. К. К истории формирования регулярной армии в каджарском Иране // Проблемы востоковедения. 2014. № 4 (66).
- Тер-Оганов, 2015:** Тер-Оганов Н. К. От военной модернизации к национализму и национальному государству в каджарском Иране // History and Historians in the Context of the Time. 2015. Vol. 14. Is. 1.
- Трубецкой, 1978:** Трубецкой В. В. Роль оседло-кочевых племен Ирана в период нового времени // Очерки новой истории Ирана (XIX – начало XX в.). М., 1978.
- Тынянов, 2002:** Тынянов Ю. Н. Литературная эволюция: Избранные труды. М., 2002.
- Указатель по Кавказскому музею, 1907:** Указатель по Кавказскому военно-историческому музею. Тифлис, 1907.
- Фадеев, 1958:** Фадеев А. В. Россия и Восточный кризис 20-х годов XIX в. М., 1958.
- Фомичев, 2007:** Фомичев С. А. Грибоедов. Энциклопедия. СПб., 2007.
- Ханыков, 1850:** Ханыков Н. Очерк служебной деятельности генерала Альбранда. Тифлис, 1850.
- Хомяков, 1863:** Хомяков А. С. Жизнь генерал-лейтенанта князя Мадатова. СПб., 1863.
- Чандлер, 2000:** Чандлер Д. Военные кампании Наполеона. Триумф и трагедия завоевателя. М., 2000.
- Черейский, 1986:** Черейский Л. А. Пушкин и Северный Кавказ. Ставрополь, 1986.
- Чичкин, 2013:** Чичкин А. А. Друзья и враги за Кавказским хребтом. М., 2013.
- Шабанов, 1871а:** Шабанов Д. Ф. История лейб-гренадерского Эриванского Его Величества Александра Николаевича полка. Ч. I. Тифлис, 1871.
- Шабанов, 1871б:** Шабанов Д. Ф. История лейб-гренадерского Эриванского Его Величества Александра Николаевича полка. Ч. II. Тифлис, 1871.

- Шостакович, 1960:** Шостакович С. В. Дипломатическая деятельность А. С. Грибоедова. М., 1960.
- Штейнберг, 1951:** Штейнберг Е. Л. История британской агрессии на Среднем Востоке. М., 1951.
- Щербатов, 1890:** Щербатов А. П. Генерал-фельдмаршал князь Паскевич. Его жизнь и деятельность. Т. 2. СПб., 1890.
- Щербатов, 1891:** Щербатов А. П. Генерал-фельдмаршал князь Паскевич. Его жизнь и деятельность. Т. 3. СПб., 1891.
- Эльназаров, 1997:** Эльназаров Д. Х. Обычное право племен Ирана в XIX – начале XX вв. (историко-правовой аспект): Дис. ... канд. юр. наук. СПб., 1997 (рукопись).
- Эмирханов, 2007:** Эмирханов И. А. Иран в восточной политике Англии накануне и в период русско-иранской войны 1826–1828 гг.: Дис. канд. ист. наук. Махачкала, 2007 (рукопись).
- Якубова, 2004:** Якубова И. И. Политика России на Северном Кавказе в системе международных отношений в XVIII – первой половине XIX века: Дис. ... докт. ист. наук. Нальчик, 2004 (рукопись).
- Янжул, 1886:** Янжул М. А. 80 лет боевой и мирной жизни 20-й артиллерийской бригады. Исторический очерк войны и владычества русских на Кавказе. Т. 1. Тифлис, 1886.
- Abrahamian, 1974:** Abrahamian E. Oriental Despotism: The Case of Qajar Iran // International Journal of Middle East Studies. 1974. Vol. 5. № 1.
- Abrahamian, 1983:** Abrahamian E. Early Trade of the Northern Provinces of Persia: A Document // Iranian Studies. 1983. Vol. 16. № 3/4.
- Adamiyat, 1949:** Adamiyat F. The Diplomatic Relations of Persia with Britain, Turkey and Russia, 1815–1830. Ph. D. Thesis, University of London, 1949.
- Affairs, 1836:** Affairs at Home and Abroad // United Service Journal. 1836. Pt. II.
- Al-Otabi, 1989:** Al-Otabi M. The Qawasim and British Control of the Arabian Gulf. Ph. D. Thesis, University of Salford, 1989.
- Algar, 1969:** Algar H. Religion and State in Iran, 1785–1906: The Role of the Ulama in the Qajar Period. Berkeley, Los Angeles; London, 1969.
- Amanat, 1993a:** Amanat A. Courts and Courtiers. vii. In the Qajar period // Encyclopædia Iranica. 1993. Vol. VI. Fasc. 4.
- Amanat, 1993b:** Amanat A. “Russian Intrusion into the Guarded Domain”: Reflections of a Qajar Statesman on European Expansion // Journal of the American Oriental Society. 1993. Vol. 113. № 1.
- Amanat, 1994:** Amanat A. Dawlatšâh, Mohammad-‘Ali Mirzâ // Encyclopædia Iranica. 1994. Vol. VII. Fasc. 2.
- Amini, 1999a:** Amini I. Napoleon and Persia // Iran. 1999. Vol. 37.
- Amini, 1999b:** Amini I. Napoleon and Persia. Guildford, 1999.
- Amirahmahdi, 2012:** Amirahmahdi H. The Political Economy of Iran under the Qajars: Society, Politics and Foreign Relations 1799 to 1921. London; New York, 2012.
- Andreeva, 2007:** Andreeva E. Russia and Iran in the Great Game: travelogues and Orientalism. London; New York, 2007.
- Ashraf, 1991–1992:** Ashraf A., Banuazizi A. Class system. v. Classes in the Qajar Period // Encyclopædia Iranica. 1991. Vol. V. Fasc. 6; 1992. Vol. V. Fasc. 7.
- Atkin, 1979a:** Atkin M. The Pragmatic Diplomacy of Paul I: Russia’s Relations with Asia, 1796–1801 // Slavic Review. 1979. Vol. 38. № 1.
- Atkin, 1979b:** Atkin M. The Strange Death of Ibrahim Khalil Khan of Qarabagh // Iranian Studies. 1979. Vol. 12. No. 1/2. P. 94.
- Atkin, 1980:** Atkin M. Russia and Iran 1780–1820. Minneapolis, 1980.
- Avery, 1971:** Avery P. W. An enquiry into the outbreak of the second Russo-Persian War, 1826–28 // Iran and Islam. In memory of the late Vladimir Minorsky. Edinburgh, 1971.
- Axworthy, 2007:** Axworthy M. The Army of Nader Shah // Iranian Studies. 2007. Vol. 40. № 5.
- Axworthy, 2008:** Axworthy M. A History of Iran: Empire of the Mind. New York, 2008.
- Baddeley, 1908:** Baddeley J. F. The Russian Conquest of the Caucasus. London, 1908.
- Baker, 1986:** Baker P. L. A History of Islamic Court Dress in the Middle East. Ph.D. Thesis, University of London, 1986.
- Bakhash, 1971:** Bakhash S. The Evolution of Qajar Bureacracy: 1779–1879 // Middle Eastern Studies. 1971. Vol. 7. № 2.
- Bakhash, 1981:** Bakhash S. Center-Periphery Relations in Nineteenth-Century Iran // Iranian Studies. 1981. Vol. 14. № 1/2.
- Bakhash, 1985:** Bakhash S. Administration in Iran. i. The Safavid, Zand, and Qajar Periods (908–1344/1501–1925) // Encyclopædia Iranica. 1985. Vol. I. Fasc. 5.
- Barnett, 1972:** Barnett R. D. Sir Robert Ker Porter: Regency Artist and Traveller // Iran. 1972. Vol. 10.
- Barratt, 1972:** Barratt G. R. A Note on the Russian Conquest of Armenia (1827) // Slavonic and East European Review. 1972. Vol. 50. № 120.

- Barrett, 2005:** Barrett A. H. A Memoir of Lieutenant-Colonel Joseph D'Arcy, R.A. 1780–1848 // Iran. 2005. Vol. 43.
- Behrooz, 2013a:** Behrooz M. From confidence to apprehension: early Iranian interaction with Russia // Iranian-Russian Encounters: Empires and Revolutions since 1800. Abingdon; New York, 2013.
- Behrooz, 2013b:** Behrooz M. Revisiting the Second Russo-Iranian War (1826–28): Causes and Perceptions // Iranian Studies. 2013. Vol. 34. № 1.
- Bell, 1885:** Bell E. Memoir of General John Briggs. London, 1885.
- Bernard, 1997:** Bernard P. Le voyage dans l'Empire othoman, l'Égypte et la Perse de Guillaume-Antoine Olivier, naturaliste et envoyé de la République (1792–1798) // Comptes-rendus des séances de l'Académie des Inscriptions et Belles-Lettres. 1997. Ann. 141. № 4.
- Biographical Sketch, 1834:** Biographical Sketch of his late Royal Highness Abbas Mirza, Prince Royal of Persia // Journal of the Royal Asiatic Society of Great Britain and Ireland. 1834. Vol. 1.
- Bosworth, 1988:** Bosworth C. E. Barda and Bardadari. v. Military Slavery in Islamic Iran // Encyclopædia Iranica. 1988. Vol. 3. Fasc. 7.
- Bournoutian, 1976:** Bournoutian G. Husayn Quli Khan Qazvini, Sardar of Erevan: A Portrait of a Qajar Administrator // Iranian Studies. 1976. Vol. 9. № 2/3.
- Bournoutian, 1992:** Bournoutian G. A. The Khanate of Erevan under Qajar Rule, 1795–1828. Costa Mesa, Calif., 1992.
- Busse, 1982:** Busse H. Abbas Mirza // Encyclopædia Iranica. 1982. Vol. 1. Fasc. 1.
- Butalia, 1998:** Butalia R. C. The Evolution of the Artillery in India. From the Battle of Plassey to The Revolt of 1857. New Delhi, 1998.
- Calnard, 1989:** Calnard J. Les réformes militaires sous les Qājār (1795–1925) // Entre l'Iran et l'Occident: Adaptation et assimilation des idées et techniques occidentales. Paris, 1989.
- Calnard, 2000:** Calnard J. Gardane mission // Encyclopædia Iranica. 2000. Vol. X. Fasc. 3.
- Colyer, 1954:** Colyer W. J. The Maharajah Ranjit Singh and his Foreign Officers // Journal of the Royal United Services Institution. 1954. Vol. 99. № 593.
- Conder, 1830:** Conder J. The Modern Traveller. Vol. 12. London, 1830.
- Cronin, 1997:** Cronin S. The Army and the Creation of the Pahlavi State in Iran, 1910–1926. London, 1997.
- Cronin, 2008a:** Cronin S. Building a new army: Military reform in Qajar Iran // War and Peace in Qajar Persia: Implications Past and Present. London; New York, 2008.
- Cronin, 2008b:** Cronin S. Importing Modernity: European Military Missions to Qajar Iran // Comparative Studies in Society and History. 2008. Vol. 50. № 1.
- Cronin, 2011:** Cronin S. Army. iv a. Qajar Period // Encyclopædia Iranica. 2011. Supplement.
- Cronin, 2012:** Cronin S. Deserters, Converts, Cossacks and Revolutionaries: Russians in Iranian Military Service 1800–1920 // Middle Eastern Studies. 2012. Vol. 48. № 2.
- Curzon, 1892:** Curzon G. N. Persia and the Persian Question. Vol. I. London, 1892.
- Davies, 1987:** Davies C. E. Qajar Rule in Fars Prior to 1849 // Iran. 1987. Vol. 25.
- Debidour, 1887:** Debidour A. Le général Fabvier, sa vie et ses écrits // Annales de l'Est. 1887. T. 1.
- Debidour, 1904:** Debidour A. Le général Fabvier. Paris, 1904.
- Dehérain, 1925:** Dehérain H. Le voyage du consul Joseph Rousseau d'Alep à Bagdad en 1807 // Syria. 1925. T. 6. Fasc. 2.
- Dehérain, 1929:** Dehérain H. La mission de Felix Lajard en Perse (1807–1809) et ses conséquences scientifiques // Journal des savants. 1929.
- Diba, 1992:** Diba L. S. Clothing. x. In the Safavid and Qajar periods // Encyclopædia Iranica. 1992. Vol. V. Fasc. 8.
- Diba, 2006:** Diba L. S. Making History: A Monumental Battle Painting of the Perso-Russian Wars // Artibus Asiae. 2006. Vol. 66. № 2. (Studies in Islamic Art in Honor of Priscilla Soucek. 2006. Pt. I)
- Driault, 1900–1901:** Driault J.-E. La Mission Gardane en Perse (1807–1809), d'après les Archives nationales et les Archives du ministère des affaires étrangères // Revue d'histoire moderne et contemporaine. 1900–1901. T. 2.
- Driault, 1904:** Driault É. La Politique orientale de Napoléon. Sébastiani et Gardane, 1806–1808. Paris, 1904.
- Dubeux, 1841:** Dubeux L. La Perse. Paris, 1841.
- Ekbal, 1991:** Ekbal K. Christie // Encyclopædia Iranica. 1991. Vol. V. Fasc. 5.
- Elgood, 1995:** Elgood R. Firearms of the Islamic World. London, 1995.
- Eskandari-Qajar, 2005:** Eskandari-Qajar M. M. Mohammad Shah Qajar's Nezam-e Jadid and Colonel Colombari's Zambourakchis // Qajar Studies. 2005. Vol. 5.
- Eslami, 1994:** Eslami K. D'Arcy, Joseph // Encyclopædia Iranica. 1994. Vol. VII. Fasc. 1.
- Farmayan, 1974:** Farmayan H. F. Observations on Sources for the Study of Nineteenth- and

- Twentieth-Century Iranian History // International Journal of Middle East Studies. 1974. Vol. 5. № 1.
- Farnoud, 2000:** Farnoud M. France. v. Administrative and military contacts with Persia // Encyclopædia Iranica. 2000. Vol. X. Fasc. 2.
- Fletcher, 2000:** Fletcher I. Napoleonic Wars: Wellington's Army. London, 2000.
- Floor, 1989:** Floor W. Boniča // Encyclopædia Iranica. 1989. Vol. IV. Fasc. 4.
- Floor, 1991:** Floor W. Ārīk // Encyclopædia Iranica. 1991. Vol. V. Fasc. 3.
- Floor, 1999:** Floor W. Art (Naqqashi) and Artists (Naqqashan) in Qajar Persia // Muqarnas. 1999. Vol. 16.
- Fosten, 1995:** Fosten D. The Gunners at Waterloo // Military Modelling. December 1995.
- Franklin, 2008a:** Franklin C. E. British Napoleonic Field Artillery: The First Complete Illustrated Guide to Equipment and Uniforms. Stroud, 2008.
- Franklin, 2008b:** Franklin C. E. British Napoleonic Uniforms: The First Complete Illustrated Guide to Uniforms, Facings and Lace. Stroud, 2008.
- Gardner, 1898:** Memoirs of Alexander Gardner / Ed. H. Pearse. Edinburgh; London, 1898.
- Gilbar, 1979:** Gilbar G. G. The Persian Economy in the Mid-19th Century // Welt des Islams. 1979. Bd. 19. Hf. 1/4.
- Gleave, 2005:** Gleave R. Jihad and the religious legitimacy of the early Qajar state // Religion and Society in Qajar Iran. London; New York, 2005.
- Goldsmid, 1879:** Goldsmid F. J. Persia; and Its Military Resources // Journal of the Royal United Services Institution. 1879. Vol. 23. № 99.
- Gommans, 1995:** Gommans J. Indian Warfare and Afghan Innovation During the Eighteenth Century // Studies in History. 1995. Vol. 11. № 2.
- Gommans, 2002:** Gommans J. Mughal Warfare: Indian Frontiers and High Roads to Empire, 1500–1700. London; New York, 2002.
- Greaves, 1991:** Greaves R. Iranian Relations with Great Britain and British India, 1798–1921 // The Cambridge History of Iran. Vol. 7. From Nadir Shah to the Islamic Republic. Cambridge, 1991.
- Grey, 1929:** Grey C. European adventurers of Northern India, 1785 to 1849. Lahore, 1929.
- Hairi, 1988:** Hairi A.-H. The Legitimacy of the Early Qajar Rule as Viewed by the Shi'i Religious Leaders // Middle Eastern Studies. 1988. Vol. 24. № 3.
- Hambly, 1963:** Hambly G. R. G. Aqa Mohammad Khan and the establishment of the Qajar dynasty // Journal of The Royal Central Asian Society. 1963. Vol. 50. № 2.
- Hambly, 1964:** Hambly G. R. G. An Introduction to the Economic Organization of Early Qajar Iran // Iran. 1964. Vol. 2.
- Hambly, 1991a:** Hambly G. R. G. Āghā Mihammad Khān and the establishment of the Qājār Dynasty // The Cambridge History of Iran. Vol. 7. From Nadir Shah to the Islamic Republic. Cambridge, 1991.
- Hambly, 1991b:** Hambly G. R. G. Iran during the reigns of Fath 'Alī Shāh and Muhammad Shāh // The Cambridge History of Iran. Vol. 7. From Nadir Shah to the Islamic Republic. Cambridge, 1991.
- Hambly, 1999:** Hambly G. R. G. Farmānfarmā, Hosayn-'Alī Mīrzā // Encyclopædia Iranica. 1999. Vol. IX. Fasc. 3.
- Harden, 1971:** Harden E. J. Griboedov and the Willcock Affair // Slavic Review. 1971. Vol. 30. № 1.
- Haythornthwaite, 1988:** Haythornthwaite P. J. Wellington's Specialist Troops. London, 1988.
- Haythornthwaite, 1996a:** Haythornthwaite P. J. British Infantry of the Napoleonic Wars. London, 1996.
- Haythornthwaite, 1996b:** Haythornthwaite P. J. Weapons & Equipment of the Napoleonic Wars. London, 1996.
- Haythornthwaite, 2000:** Haythornthwaite P. J. Napoleonic Infantry. Poole, 2000.
- Haythornthwaite, 2008:** Haythornthwaite P. J. British Napoleonic Infantry Tactics, 1792–1815. Oxford; New York, 2008.
- Heath, 2005:** Heath I. The Sikh Army, 1799–1849. Oxford, 2005.
- Henry, 2002:** Henry C. British Napoleonic Artillery 1793–1815 (1): Field Artillery. Oxford, 2002.
- Hurewitz, 1968:** Hurewitz J. C. The Beginnings of Military Modernization in the Middle East: A Comparative Analysis // Middle East Journal. 1968. Vol. 22. № 2.
- Ingram, 1973:** Ingram E. An Aspiring Buffer State: Anglo-Persian Relations in the Third Coalition, 1804–1807 // Historical Journal. 1973. Vol. 16. № 3.
- Ingram, 1975:** Ingram E. The rules of the game: A commentary on the defence of British India, 1798–1829 // Journal of Imperial and Commonwealth History. 1975. Vol. 3. № 2.
- Ingram, 1981:** Ingram E. Family and Faction in the Great Game in Asia: The Struggle over the Persian Mission, 1828–1835 // Middle Eastern Studies. 1981. Vol. 17. № 3.
- Ingram, 1982:** Ingram E. A Scare of Seaborne Invasion: The Royal Navy at the Strait of Hormuz, 1807–1808 // Military Affairs. 1982. Vol. 46. № 2.
- Irvine, 1903:** Irvine W. The Army of the Indian Moghuls: Its Organization and Administration. London, 1903.
- Itinerary from Yezd, 1844:** Itinerary from Yezd to Herat, from the Political Secretariat of the

- Government of India // Journal of the Asiatic Society of Bengal. 1844. Vol. XIV. Pt. II.
- Karvar, 2004:** *Karvar A.* La reforme de l'État et la modernisation de l'armée persane au 19e siècle: un processus inachevé // *Oriente Moderno*. 2004. T. 23 (84).
- Kashani-Sabet, 1997:** *Kashani-Sabet F.* Fragile Frontiers: The Diminishing Domains of Qajar Iran // *International Journal of Middle East Studies*. 1997. Vol. 29. № 2.
- Kaye, 1851:** *Kaye J. W.* History of the War in Afghanistan. Vol. I. London, 1851.
- Kaye, 1856:** *Kaye J. W.* The Life and Correspondence of Major-General Sir John Malcolm. Vol. II. London, 1856.
- Kaye, 1867:** *Kaye J. W.* Lives of Indian Officers. Vol. II. London, 1867.
- Kazemzadeh, 1956:** *Kazemzadeh F.* The Origin and Early Development of the Persian Cossack Brigade // *American Slavic and East European Review*. 1956. Vol. 15. № 3.
- Kazemzadeh, 1985:** *Kazemzadeh F.* Anglo-Iranian Relations. ii. The Qajar Period // *Encyclopædia Iranica*. 1985. Vol. II. Fasc. 1.
- Kazemzadeh, 1991:** *Kazemzadeh F.* Iranian Relations with Russia and the Soviet Union, to 1921 // *The Cambridge History of Iran*. Vol. 7. From Nadir Shah to the Islamic Republic. Cambridge, 1991.
- Keddie, 1978:** *Keddie N. R.* Class Structure and Political Power in Iran since 1796 // *Iranian Studies*. 1978. Vol. 11. № 1/4.
- Kelly, 2006:** *Kelly L.* Diplomacy and Murder in Tehran: Alexander Griboedov and Imperial Russia's Mission to the Shah of Persia. London; New York, 2006.
- Kemp, 1975:** *Kemp A.* Soldiers of the Napoleonic Wars (7): The Royal Artillery. New Malden, 1975.
- Khazeni, 2009:** *Khazeni A.* Tribes & Empire on the margins of Nineteenth-Century Iran. Seattle, 2009.
- Khorasani, 2011:** *Khorasani M. M.* Linguistic terms describing different types of armour in Persian manuscripts // *Gladius*. 2011. Vol. XXXI.
- Kiley, 2004:** *Kiley K. F.* Artillery of the Napoleonic Wars, 1792–1815. London; Mechanicsburg, 2004.
- Kondo, 1999:** *Kondo N.* Qizilbash Afterwards: The Afshars in Urmiya from the Seventeenth to the Nineteenth Century // *Iranian Studies*. 1999. Vol. 32. № 4.
- Lafont, 2004:** *Lafont J.-M.* La Modernisation des forces armées dans le royaume sikh du Panjab 1799–1839 // *Oriente Moderno*. 2004. Ann. 23 (84).
- Lambton, 1967:** *Lambton A. K. S.* The Case of Hājji Nūr al-Dīn, 1823–47: A Study in Land Tenure // *Bulletin of the School of Oriental and African Studies*. 1967. Vol. 30.
- Lambton, 1970:** *Lambton A. K. S.* A Nineteenth Century View of Jihād // *Studia Islamica*. 1970. № 32.
- Lambton, 1974:** *Lambton A. K. S.* Some New Trends in Islamic Political Thought in Late 18th and Early 19th Century Persia // *Studia Islamica*. 1974. № 39.
- Lambton, 1987:** *Lambton A. K. S.* Qajar Persia: Eleven Studies. London, 1987.
- Lambton, 1991a:** *Lambton A. S. K.* Landlord and Peasant in Persia: A Study of Land Tenure and Land Revenue Administration. London; New York, 1991.
- Lambton, 1991b:** *Lambton A. K. S.* Land Tenure and Revenue Administration in the Nineteenth Century // *The Cambridge History of Iran*. Vol. 7. From Nadir Shah to the Islamic Republic. Cambridge, 1991.
- Lambton, 1995:** *Lambton A. K. S.* Major-General Sir John Malcolm (1769–1833) and The History of Persia // *Iran*. 1995. Vol. 33.
- Lambton, 1997:** *Lambton A. K. S.* Qādjar // *The Encyclopaedia of Islam*. Vol. IV. Leiden, 1997.
- Lang, 1948:** *Lang D. M.* Griboedov's Last Years in Persia // *American Slavic and East European Review*. 1948. Vol. 7. № 4.
- Lerner, 1991:** *Lerner J.* A Rock Relief of Fath 'Ali Shāh in Shiraz // *Ars Orientalis*. 1991. Vol. 21.
- Lockhart, 1938:** *Lockhart L.* Nadir Shah. London, 1938.
- Lockhart, 1959:** *Lockhart L.* The Persian Army in the Safavi Period // *Islam*. 1959. Bd. 34.
- Malcolm, 1815:** *Malcolm J.* The History of Persia. Vol. II. London, 1815.
- Malcolm, 1829:** *Malcolm J.* The History of Persia. Vol. II. London, 1829.
- Martin, 1996:** *Martin V.* An Evaluation of Reform and Development of the State in the Early Qājār Period // *Welt des Islams*. 1996. Bd. 36. Hf. 1.
- Martin, 2005:** *Martin V.* The Qajar Pact: Bargaining, Protest and the State in Nineteenth-Century Persia. London; New York, 2005.
- Matthee, 1999:** *Matthee R.* Firearms in Persia. i. History // *Encyclopædia Iranica*. 1999. Vol. IX.
- Matthee, 2012:** *Matthee R.* Facing a Rude and Barbarous Neighbor: Iranian Perceptions of Russia and the Russians from the Safavids to the Qajars // *Iran Facing Others: Identity Boundaries in a Historical Perspective*. New York, 2012.
- McKenzie Johnston, 1998:** *McKenzie Johnston H.* Ottoman and Persian Odisseys: James Morier, Creator of 'Hajji Baba of Ispahan', and His Brothers. London, 1998.

- Meredith, 1971:** Meredith C. Early Qajar Administration: An Analysis of Its Development and Functions // *Iranian Studies*. 1971. Vol. 4. № 2/3.
- Mesmer, 1845:** Mesmer E. De l'armee reguliere en Perse (1842) // *Revue de l'Orient*. 1845. T. 6.
- Mollo, 1981:** Mollo B. The Indian Army. Poole; New York; Sydney, 1981.
- Monteith, 1856:** Monteith W. Kars and Erzerum, with the Campaigns of Prince Paskiewitch in 1828 and 1829. London, 1856.
- Murphey, 2001:** Murphey R. Ottoman warfare, 1500–1700. London, 2001.
- Nafziger, 1996:** Nafziger G. F. Imperial Bayonets: Tactics of the Napoleonic Battery, Battalion and Brigade as Found in Contemporary Regulations. London; Mechanicsburg, 1996.
- Nafziger, 1997:** Nafziger G. F. Royal, Republican, Imperial: A History of the French Army from 1792–1815. Vol. I. French Infantry. Oisgah, Ogio, 1997.
- Natchkebia, 2012:** Natchkebia I. Some Details of the General Yermolov's Embassy in Persia (1817) // *Iran and the Caucasus*. 2012. Vol. 16.
- Nerciat, 1825:** Nerciat A. A., *le baron*. Examen critique du Voyage en perse de M. le Colonel Gaspard Drouville, dans les années 1812 et 1813 // *Bulletin de la Société de géographie*. 1825. T. 4. № 30.
- Nikitine, 1922:** Nikitine B. Les Valis d'Ardelan // *Revue du Monde Musulman*. 1922. T. 49.
- Pestana, 1968:** Pestana H. Camel Artillery of the Persian Army, 1853 // *Tradition*. 1968. Vol. 37.
- Piemontese, 1969:** Piemontese A. M. The Statutes of the Qājār Orders of Knighthood // *East and West*. 1969. Vol. 19. № 3/4.
- Piemontese, 2008:** Piemontese A. M. Lapidini militari e civili emigrati d'Italia in Persia // *Oriente Moderno*. 2008. Ann. 88.
- Puryear, 1951:** Puryear V. J. Napoleon and the Dardanelles. Berkeley; Los Angeles, 1951.
- Rabi, Ter-Oganov, 2012:** Rabi U., Ter-Oganov N. The Military of Qajar Iran: The Features of an Irregular Army from the Eighteenth to the Early Twentieth Century // *Iranian Studies*. 2012. Vol. 45. № 3.
- Rabino di Borgomale, 1945:** Rabino di Borgomale H. L. Coins, medals, and seals of the Shāhs of Īrān, 1500–1941. S. l., 1945.
- Rothenberg, 1978:** Rothenberg G. E. The Art of Warfare in the Age of Napoleon. Bloomington, 1978.
- Roy, 2011:** Roy K. War, Culture and Society in Early Modern South Asia, 1740–1849. Abingdon; New York, 2011.
- Sacy, 1819:** Sacy S., de. [Рец. на:] A second Journey through Persia, Armenia and Asia Minor, &c., between the years 1810 and 1816, with an account of the proceedings of the embassy of Sir Gore Ouseley; by James Morier, esq. ... Londres, 1818 // *Journal des Savans*. Janvier 1819.
- Sacy, 1825–1826:** Sacy S., de. [Рец. на:] Voyage en Perse, fait en 1812 et 1813; par Gaspar Drouville...: seconde edition. Paris, 1825, 2 tomes in-8.o, avec planches lithographiées et une carte // *Journal des savans*. 1825–1826.
- Samadzadeh, 1989:** Samadzadeh M. F. The Emergence of Iranian Bonapartism: 1905–1921 // *Studies in History*. 1989. Vol. 5. № 2.
- Sanikidze, 2008:** Sanikidze G. An Historical Survey of Georgian–Iranian Relations in the Nineteenth Century // *Journal of Persianate Studies*. 2008. Vol. 1.
- Savory, 1972:** Savory R. M. British and French Diplomacy in Persia, 1800–1810 // *Iran*. 1972. Vol. 10.
- Savory, 1986:** Savory R. M. Kizil-Bāsh // *Encyclopaedia of Islam*. Vol. V. Leiden, 1986.
- Scarce, 1991:** Scarce J. The Arts of the Eighteenth to Twentieth Centuries // *The Cambridge History of Iran*. Vol. 7. From Nadir Shah to the Islamic Republic. Cambridge, 1991.
- Schlechta-Wssehrd, 1864:** Schlechta-Wssehrd M. O., v. Die Kämpfe zwischen Persien und Russland in Transkaukasien seit 1804–1813 // *Sitzungsberichte der Kaiserlichen Akademie der Wissenschaften. Philosophisch-Historische Classe*. 1864. Bd. XLVI. Hf. I.
- Schoberl, 1828:** Schoberl F. Persia. Philadelphia, 1828.
- Shahbazi, 1999:** Shahbazi A. S. Flags. i. Of Persia // *Encyclopædia Iranica*. 1999. Vol. X. Fasc. 1.
- Sohrabi, 2005:** Sohrabi B. Early Swedish travelers to Persia // *Iranian Studies*. 2005. Vol. 38. № 4.
- Soltānī Gordfarāmarzī, 1987:** Soltānī Gordfarāmarzī Ā. Asb. iii. In Islamic times // *Encyclopædia Iranica*. 1987. Vol. II. Fasc. 7.
- Soucek, 2006:** Soucek P. The Visual Language of Qajar Medals // *Islamic Art in the 19th Century*. Leiden, 2006.
- Stillman, 1986:** Stillman Y. K., Stillman & N. A. Libās. iii. Iran // *Encyclopaedia of Islam*. Vol. V. Leiden, 1986.
- Sykes, 1922:** Sykes P. Persia. Oxford, 1922.
- Sykes, 1969:** Sykes P. A History of Persia. Vol. 2. London, 1969.
- Šahīdī, 1994:** Šahīdī Y. Decorations // *Encyclopædia Iranica*. 1994. Vol. VII. Fasc. 2.
- Tapper, 1991:** Tapper R. The Tribes in Eighteenth- and Nineteenth-Century Iran // *The Cambridge*

History of Iran. Vol. 7. From Nadir Shah to the Islamic Republic. Cambridge, 1991.

Tapper, 1997: *Tapper R.* Frontier nomads of Iran. A political and social history of the Shahsevan. Cambridge, 1997.

Tousi, 1988: *Tousi R. R.* The Persian Army, 1880–1907 // Middle Eastern Studies. 1988. Vol. 24. № 2.

Towfiq, 1987: *Towfiq F. Āšāyer* // Encyclopædia Iranica. 1987. Vol. II. Fasc. 7.

Treaty, of Tilsit, 1918: The Treaty of Tilsit and India, 1807–1843 // Royal United Services Institution Journal. 1918. Vol. 63. № 451.

Vibart, 1883: *Vibart H. M.* The Military History of the Madras Engineers and Pioneers. Vol. II. London, 1883.

Ward, 2009: *Ward S. R.* Immortal: A Military History of Iran and Its Armed Forces. Washington, 2009.

Watson, 1866: *Watson R. G.* A History of Persia from the Beginning of the Nineteenth Century to the Year 1858. London, 1866.

Werner, 2012: *Werner C.* Ābbās Mīrzā // Encyclopaedia of Islam Three. Vol. 1. Leiden; Boston, 2012.

Williamson, 2008: *Williamson G.* The Turko-Persian War 1821–1823: Winning the war but losing the peace // War and Peace in Qajar Persia: Implications past and present. London; New York, 2008.

Wilson, 1883: *Wilson W. J.* History of the Madras Army. Vol. 3. Madras, 1883.

Wilson, 1926: *Wilson A. T.* The Military Record and Potentialities of the Persian Empire // Journal of Royal Society of Arts. 1926. Vol. 74. № 3843.

Wright, 1979: *Wright D.* Sir John Malcolm and the Order of the Lion and Sun // Iran. 1979. Vol. 17.

Wright, 1981: *Wright D.* The Order of the Lion and Sun // Iran. 1981. Vol. 19.

Wright, 1994: *Wright D.* James Baillie Fraser: Traveller, Writer and Artist 1783–1856 // Iran. 1994. Vol. 32.

Wright, 1998: *Wright D.* Burials and Memorials of the British in Persia // Iran. 1998. Vol. 36.

Wright, 2001: *Wright D.* The English amongst the Persians: Imperial Lives in Nineteenth-Century Iran. London, 2001.

Yarshater, 2001: *Yarshater E.* The Qajar Era in the Mirror of Time // Iranian Studies. 2001. Vol. 34. No. 1/4.

Zhmodikov, Zhmodikov, 2003a: *Zhmodikov A., Zhmodikov Yu.* Tactics of the Russian Army in the Napoleonic Wars. Vol. 1. West Chester, OH, 2003.

Zhmodikov, Zhmodikov, 2003b: *Zhmodikov A., Zhmodikov Yu.* Tactics of the Russian Army in the Napoleonic Wars. Vol. 2. West Chester, OH, 2003.

Żygulski, 1975: *Żygulski Z.* Broń w dawnej Polsce. Warszawa, 1975.

ПРИЛОЖЕНИЕ 1: АВТОРЫ СОЧИНЕНИЙ О ПЕРСИИ

«Ни одна другая эпоха персидской истории не так обильна материалом источников, как недавняя Каджарская (1794–1925)»¹²³⁸

Джеймс Эдуард Александер (1803–1885). Британский офицер, путешественник и писатель. На военной службе в Индии с 1820 г., лейтенант (1825). Как адъютант полковника Макдональда, британского посланника, имел возможность наблюдать состояние Персии в начале Второй русско-иранской войны. Его впечатления о событиях войны отражены в книге «Путешествия из Индии в Англию» (1827), где он «сообщает ряд интересных сведений военного и дипломатического характера». Александер был награжден орденом Льва и Солнца 2-й степени. Позднее он странствовал по России, Турции, Португалии, Южной Америке, воевал в Южной Африке и Новой Зеландии, служил в Канаде, участвовал в Крымской



Джеймс Александер

войне. Ушел в отставку в чине генерал-лейтенанта (1877), удостоившись на протяжении долгой службы рыцарского звания (1838), ордена Бани и двух турецких орденов.

Князь Василий Осипович Бебутов (1791–1858). Российский военный и государственный деятель. Из армян. Начал военную службу на Кавказе в 1809 г., покинул край в 1812 г., приняв участие в Отечественной войне. В 1816 г. Бебутов, штабс-капитан лейб-гвардии Семёновского полка, был назначен в посольство А. П. Ермолова в Персию. В дальнейшем неизменно действовал на Кавказе. Генерал-лейтенант, участник русско-турецкой войны 1828–1829 гг., отличился при обороне Ахалциха. Командующий войсками в Северном и Нагорном



Западные представления о персидской армии



Цитадель Тебриза. Фотография 1862 г.

Дагестане (1844), одержал победу над Шамилем при Кутишах (1846). С 1853 г. командующий действующим корпусом на кавказско-турецкой границе, победитель при Башкадыкларе и Кюрюк-Дара. По результатам поездки в Иран с Ермоловым составил записку «О Персидском Иррегулярном войске» (1817).

Петр Григорьевич Бутков (1775–1857). Российский офицер. Служил на Кавказе, участвовал в штурме Анапы и Персидском походе 1796 г.; адъютант при инспекторах Кавказской инспекции; правитель канцелярии главнокомандующего генерал-лейтенанта К. О. Кнорринга. С 1803 г. в России на военной и гражданской службе, дослужился до академика и сенатора. На протяжении кавказской службы активно занимался сбором и подготовкой материалов для своих будущих трудов: «Материалы для новой истории Кавказа, с 1722 по 1803 год» (1869). При жизни данная работа не была закончена, часть рукописей Буткова хранится в РГВИА. Ряд источников, собранных Бутковым, относятся к Персидскому походу В. А. Зубова, включая оставшийся в рукописи «Проект отчета о Персидской экспедиции в виде писем».

Александр Сергеевич Грибоедов (1794? – 1829). Российский писатель, дипломат. В июне 1817 г. в чине губернского секретаря определен в Коллегию иностранных дел, а в 1819–1822 гг. состоял секретарем дипломатической миссии в Тебризе. Успешно провел операцию по выводу части русских дезертиров из Персии. В дальнейшем служил на Кавказе при Ермолове. Подозревался в причастности к заговору декабристов, оправдан и произведен в надворные советники. Участник русско-персидской войны 1826–1828 гг., сыграл значительную роль в подготовке и заключении Туркманчайского мира. В чине статского советника назначен 25 апреля 1828 г. полномочным министром-резидентом в Тегеране, в декабре прибыл ко двору шаха. Убит при нападении на российскую миссию, учиненном толпой фанатичной черни, но инспирированном персидской правящей верхушкой и шиитским духовенством. Зафиксированные в «Путевых заметках» (1818–1827 гг.) и письмах Грибоедова его дорожные впечатления содержат ряд ценных заметок о персидском государстве, его армии, роли британских военных инструкторов.

Граф Иван Васильевич Гудович (1741–1820). На военной службе с 1759 г., участник обеих Русско-турецких войн Екатерины II. В ноябре 1790 г., произведенный в генерал-аншефы, назначен командующим войсками Кавказского и Кубанского корпусов, взял штурмом крепость Анапу (1791). Командовал войсками на Кавказской линии до 1798 г. С мая 1806 г. по март 1809 г. главнокомандующий войсками на Кавказской линии и в Грузии. Одержал победу над турками при Арпачае (1807), за что пожалован в генерал-фельдмаршалы. Однако, потерпев неудачи под Ахалкалаки и Эриванью, добился увольнения из Грузии. Незадолго до смерти Гудович закончил составление мемуаров, где подробно описывал свой поход против Эривани (1808), осаду города и его бездарно организованный штурм.

Сэр Харфорд Джонс (1764–1847). С мая 1826 г. именовался Джонс Бриджес. Английский дипломат и писатель. Как резидент (торговый представитель) фактории Ост-Индской компании в Басре (1783–1794), навещал Бушир и Шираз, участвовал в войне Лотф-Али-хана Зенда против Ага-Мухаммад-хана. С 1798 г. находился на посту резидента компании в Багдаде. Назначен чрезвычайным посланником и полномочным министром при персидском дворе (1807), получив также титул баронета. Прибыв в Тегеран (конец 1808 г.), Джонс вынужден был бороться не с французским влиянием в Персии (миссия Гардана только что покинула страну), а с миссией сэра Джона Малькольма, действующего от лица генерал-губернатора Ост-Индской компании в Бомбее. В конце концов правительство в Лондоне подтвердило полномочия именно Джонса. Благодаря его усилиям, был подписан первый предварительный договор о союзе между Ираном и Великобританией (1809), Джонс активно способствовал внедрению английских военных инструкторов в персидскую армию. В 1811 г. заменен на посту посла сэром Гором Узли. Находясь в отставке, издал перевод хроники Каджаров (1833) и мемуары о своей миссии при шахском дворе (1834).

Абд ар-Раззак Бек б. Наджаф-Кули-хан Донболи (Думбули, Дунбули) (1762/1763 –

1827/1828). Персидский поэт, историк первых Каджаров. Получил хорошее образование при дворе Карим-хана Зенда. При Фатх-Али-шахе Дунбули перешел на службу к Аббас-мирзе, пользуясь патронажем наследного принца и его каймакама Мирзы-Исы (Бозорга). Автор ряда сочинений, включая историю Ирана с 1722 г. (*Maâter-e soltāniya*, «Памятники султанские», опубликована в 1825/1826 г.). Ранняя версия этой хроники (около 1811 г.) была переведена на английский язык сэром Харфордом Джонсом Бриджесом и издана в Лондоне под названием «Династия Каджаров» (1833)¹²³⁹. Труд Дунбули прославляет высокопоставленного заказчика и его отца, Фатх-Али шаха, подчеркивая преемственность в истории Ирана от Сефевидов до Каджаров. Наибольшую ценность для нас представляют описание первой Русско-персидской войны, в особенности Эриванской кампании 1804 г., и процесса создания новых регулярных войск Аббас-мирзой.

Гаспар (Каспер)¹²⁴⁰ Иванович Друвиль (1783–1856). Французский военный и писатель. Уроженец Нанси. Лейтенант, потом капитан (иногда ошибочно его называют майором) кавалерии французской армии, воевал на Иберийском полуострове. Если верить мемуарам Тьебо, отличался жестоким и необузданным нравом. В Саламанке поссорился с офицером гарнизона; когда оба отправились на дуэль в условленное место, по пути прикончил оппонента ударом сабли в спину. опередив исполнение приказа о своем аресте, ускокал (ранив из пистолета часового) к герильясам дона Хулиана Санчеса, а потом перебрался к англичанам¹²⁴¹. В ноябре 1811 г. представил герцогу Йоркскому предложения о формировании уланского корпуса – «Британских улан», из французских дезертиров русского (!) и польского происхождения (офицеры и часть сержантов с капралами должны были быть англичанами). Тогда из проекта ничего не вышло, но свои соображения Друвиль отчасти смог претворить в жизнь на Востоке: англичане отправили капитана в Константинополь, а оттуда в 1812 г. он был переведен в Персию¹²⁴². В июне прибыл к Аббас-мирзе в Тавриз, где придан британской военной миссии. Провел три года



Проект униформы уланского корпуса Г. Друвиля (1812)

в Персии, занимался обучением регулярной кавалерии. В 1814 г. прибыл в Тифлис, выслан за пределы России. Служил в неаполитанской армии¹²⁴³. Согласно формулярному списку, принят в российскую службу из полковников неаполитанской службы тем же чином 26 октября 1816 г. в Свиту Его Величества по квартирмейстерской части (Генштаб). Состоял в Черниговском конно-егерском полку (с 6 июля 1817 г.), потом переведен в Ямбургский уланский (29 ноября 1817 г.)¹²⁴⁴. «В вечном подданстве России». «Знал по французски, немецки, английски, итальянски, испански, португальски, турецки, персидски и по латыне [sic!]», был сведущ в фортификации, артиллерии, тактике и математике. Являлся «кавалером орденов: французского Почетного Легиона, обеих Сицилий и Персидского Льва и Солнца 1-й степени»¹²⁴⁵. С 16 марта 1819 г. командир Ингерманландского драгунского полка. На должности ничем не проявил себя, только способствуя

развалу полка. В 1823 г. предан суду «за законопротивный его поступок» и отрешен от командования. 26 августа 1825 г. «выключен [с действительной службы], с назначением состоять по кавалерии»¹²⁴⁶. Не ранее 19 декабря 1826 г. составил «Заметку о кампании в Персии, чтобы послужить приложением к переводу Киннира»¹²⁴⁷. Несколько раз встречался с А. С. Пушкиным у графа А. П. Завадовского¹²⁴⁸. Участвовал в русско-турецкой войне 1828–1829 гг., был при осаде Силистрии; с 6 декабря 1829 г. генерал-майор¹²⁴⁹. «Рассказывают, – передавал граф Бутурлин, – что, представляясь государю Николаю Павловичу, он [Друвиль] отнесся к нему следующими словами: “Ношу я на теле своем следы двадцати четырех ран, но на нем есть еще место получить столько же для службы вашего величества”. И славная воинственная наружность была у этого высокого седого усача: настоящий рубака!»¹²⁵⁰. Согласно агентурным данным III Отделения, Друвиль – «человек достойный, как утверждают, но хвостун и фанфарон нестерпимый» (1827)¹²⁵¹. Автор книги «Путешествие в Персию в 1812 и 1813 годах, содержащее в себе мало известные подробности о нравах, обычаях и духовных обрядах персиян; также о древнем и новом состоянии их армии, и вообще о всем том, что принадлежит до регулярных и нерегулярных войск этого государства» (1819; в последующем переиздавался). Труд Друвиля – важнейший компендиум сведений о каджарской армии конца Первой русско-персидской войны – выходил на русском, французском, немецком и английском языках.

Алексей Петрович Ермолов (1777–1861). Российский военный и государственный деятель. Генерал от инфантерии (1818). Участник Персидского похода 1796 г. (отличился при взятии Дербента) и Наполеоновских войн, генерал-лейтенант (1812). С 6 апреля 1816 г. главноуправляющий в Грузии и командующий Отдельным Грузинским (позднее Кавказским) корпусом, а также чрезвычайный посол в Тегеране. Выехав в Иран 17 апреля 1817 г., успешно провел переговоры с персидской стороной. Из-за подозрений в связях с декабристами и первоначальных неудач русских войск в новой войне с Персией отстранен от командова-

ния Кавказским корпусом и в ноябре 1827 г. уволен в отставку. Дипломатическая миссия в Иране описана в мемуарах самого Ермолова, составленных на основе дневников, – «Записке генерала Ермолова о посольстве в Персию в 1817 году» (также известна как «Журнал посольства...») ¹²⁵², в письмах М. С. Воронцову и А. А. Закревскому, Всеподданнейшем рапорте (октябрь 1817 г.) и в донесениях правительству.

Петр Николаевич Ермолов (1787–1844). Двоюродный брат А. П. Ермолова. Начал деятельность на гражданской службе, затем перешел подпрапорщиком в л.-гв. Семеновский полк, в составе которого «служил с отличием» и участвовал в Отечественной войне. Дослужившись до чина капитана Семеновского полка, вошел в состав чрезвычайного посольства А. П. Ермолова в Персии, назначен маршалом посольства. Остался на Кавказе, произведен в полковники, с 1818 г. командовал Грузинским гренадерским полком. С апреля 1823 г. – генерал-майор, командир бригады 21-й пехотной дивизии. Вышел в отставку (1827). Автор крайне ценной записки 1817 г. «О заведении регулярных войск в Персии. О регулярной Пехоте, Кавалерии и Артиллерии, называемой Зембураки». Цесаревич Константин в письме от 27 июня 1819 г. с похвалой отзываясь об этой записке, полученной им от А. П. Ермолова: «На первый раз, прочитав помянутое описание, нахожу, что кто оно делал, видно был с глазами: написано прекраснейше; и я только что взглянул, увидел, что устройство и порядок Английских войск, но чтоб лучше о сем знать, я оно еще буду читать. Прошу вас поблагодарить за сие от меня Г. Полковника Ермолова» ¹²⁵³.

Пьер Амадей Эмильен-Проб Жобер (1779–1847). Пэр Франции (1841). Французский востоковед и дипломат. Служил при французском посольстве в Константинополе, в качестве переводчика с восточных языков участвовал в Египетской экспедиции Наполеона. Вернувшись во Францию, назначен секретарем-переводчиком при министерстве иностранных дел. Был отправлен в Персию с целью заключить союз с шахом (март 1804 г.). По собранным российским правительством сведе-

ниям, Жобер и его спутник – «люди значущие при Бонапарте, в делах употребляемые и в своем ремесле искусные» ¹²⁵⁴. Преодолев ряд препятствий, устроенных турецкой стороной, в июне 1806 г. Жобер был принят шахом в Тегеране и удачно провел переговоры. В апреле – мае 1807 г. он выступал в роли переводчика при обсуждении условий договора в Финкенштейне. Жобер сделал успешную карьеру при Первой империи, но Бурбоны отправили его в отставку. В 1821 г. издал записки о своем путешествии в Персию, где также описывал состояние государства и общества при Каджарах.

Платон Павлович Зубов (ок. 1796 – после 1857). Беллетрист, поэт, автор ряда исторических сочинений. Прапорщик, участник Отечественной войны 1812 г. За причастность к финансовым махинациям отца, генерала П. П. Зубова, лишен дворянства, разжалован в рядовые и отправлен в 40-й егерский полк (20-я дивизия). Участвовал в Русско-персидской и Русско-турецкой войнах, за отличие произведен в унтер-офицеры. В дальнейшем жил в Москве и Петербурге, пользуясь скверной репутацией. Ежегодно издавал по несколько томов своих сочинений, отличавшихся безвкусицей, дурным слогом, фактическими и грамматическими ошибками. Самое крупное его произведение – «Подвиги русских воинов в странах Кавказских, с 1800 по 1834 год». Последняя часть (несмотря на название, труд Зубова доведен только до марта 1828 г.) посвящена Второй русско-персидской войне и в 1837 г. вышла отдельным изданием. Наибольший интерес представляет обзор иранской армии накануне войны.

Фазл-Аллах (Фейзулла) Ширази, также известный как **Кавари.** Придворный историк Каджаров. Его труд «История Зу'л-карнайна» (т. е. Двурогого, Александра Македонского; *Tārik-e du'l-qarnayan*) был написан по приказу самого Фатх-Али шаха и освещает историю всего правления этого государя. Как и его современник Дунбули, Кавари чередовал отрывки вычурной прозы («напыщенные периоды восточного красноречия») с сухим перечнем событий в духе анналов. По выражению одного исследователя, Фейзулла «написал

книгу столь напыщенно, что ее трудно понимать без помощи литературно образованного перса». Однако Кавари, как личный секретарь шаха, был хорошо информирован – вел переписку правителя, составлял дневник событий. Порой он был способен даже на нелицеприятную критику своего покровителя и заказчика. Данная хроника была частью пересказана, частью переведена на русский язык К. Смирновым в 1912–1914 гг.

Мориц Августович (Маврикий Евстафиевич) Коцебу (ок.1790–1861). Сын поселившегося в России популярного немецкого писателя Августа Коцебу. Окончив Первый кадетский корпус, Мориц принял участие в кругосветном плавании под командой И. Ф. Крузенштерна, а затем произведен в подпоручики свиты Его Императорского Величества по квартирмейстерской части (будущий Генеральный штаб). Участник кампании 1807 г. (ранен под Фридландом) и Отечественной войны 1812 г., где был захвачен французами при рекогносцировке (свое пребывание в плену описал в книге «Русский военнопленный среди французов»). После освобождения Коцебу был вновь зачислен на службу и вошел в состав посольства Ермолова в Персию среди офицеров по квартирмейстерской части. Оставил об этом путешествии воспоминания (на немецком языке). «Дневник написан живо и интересно, не без легкого налета сентиментальных размышлений в духе того времени»¹²⁵⁵. Назначен обер-квартирмейстером Отдельного Кавказского корпуса, участвовал во Второй русско-персидской войне. Составленный поручиком П. Е. Коцебу 2-м «Журнал военным действиям в провинциях Памбак и Шурагель, против войск персидских в 1826 году», как и многие другие материалы, полковник М. Е. Коцебу 1-й использовал для своего очерка «Описание вторжения персиян в Грузию в 1826 году» (за него получил особую благодарность начальника Главного штаба). В последующем продолжал военную карьеру, дослужившись до генерал-лейтенанта (1847). А. П. Ермолов следующим образом отзывался о Коцебу: «Человек умный и офицер с отличными способностями и сведениями»¹²⁵⁶.

Джеймс Кэмпбелл. Помощник хирурга на службе Ост-Индской компании. Прибыл в Персию с миссией сэра Джона Малькольма и с 1810 г. был хирургом Аббас-мирзы, вылечив последнего от венерической болезни и уговорив вместе с семейством пройти вакцинацию от оспы. Кэмпбелл («главная пружина всех дел Английских в Персии», по характеристике А. П. Ермолова) умер в Персии (1818). Его дневник, опубликованный в 1931 г., содержит ценную информацию об активности британских военных специалистов в Иране и о битвах при Султан-Буде и Асландузе.

Евдоким Емельянович Лачинов (1799–1875). В 1816 г. поступил в Московское училище колонновожатых. С посольством Ермолова отправился в Персию. Составил «Дневник следования посольства». Этот источник (наряду с записками Коцебу, Муравьева, Бороздны, Ермоловых, Бебутова, Н. Попова и Соколова) является одним из ценных свидетельств о состоянии персидской армии в 1817 году. Вернувшись в Москву, Лачинов продолжил учебу в школе для колонновожатых и, к своему несчастью, вступил в Южное общество. Соответственно, поручик-декабрист был арестован в апреле 1826 г., разжалован в рядовые и отправлен на Кавказ. В составе 39-го егерского полка Лачинов участвовал в Русско-персидской войне, состоял при Эриванском временном управлении. Этот период жизни Лачинова довольно подробно отражен в его воспоминаниях: «Моя исповедь. Записки русского солдата». За отличия в войне с турками он получил чин прапорщика, действовал в экспедициях против горцев. В декабре 1832 г. уволен от службы.

Сэр Джон Макдональд (1782–1830). Примерно с 1818 г. именовал себя Макдональд Киннир (или Киннейр). Офицер, путешественник и дипломат. Начав военную карьеру (в Индии) в 1802 г., дослужился до бrevet-подполковника. Макдональд был придан к миссии сэра Джона Малькольма в Персии (1808–1810 гг.), некоторое время занимал пост сверхштатного агента в Бушире, совершил ряд поездок по стране. На основе собственных наблюдений и свидетельств предшественников Киннир со-

Персидские музыканты.

Иллюстрация из книги Джеймса Морье (1812)



ставил «Записку о географии Персидской империи» (1813), где отвел раздел «военному состоянию» Ирана. В дальнейшем состоял на службе в Константинополе. Назначенный посланником Ост-Индской компании при персидском дворе, Макдональд прибыл в лагерь шаха в сентябре 1826 г. На протяжении войны он прилагал ряд усилий к мирному разрешению конфликта, выступая в качестве посредника. Наградой ему стали рыцарское звание (1829) и орден Льва и Солнца. Киннир скончался в Тавризе 11 июня (н. ст.) 1830 г.

Джеймс Юстиниан Морье¹²⁵⁷ (1782–1849). Британский дипломат и писатель, выходец из семьи потомка гугенотов. Пойдя по стопам отца, занялся коммерцией. В Константинополе Морье познакомился с Харфордом Джонсом, и тот пригласил его в качестве секретаря своего посольства в Персию. Но уже через несколько месяцев по прибытии, после заключения предварительного договора с шахом, Морье был отправлен в Англию вместе с шахским посланником (май 1809 г.). Проведя почти год в Лондоне, Морье получил должность секретаря при дипломатической миссии сэра Гора Узли, вместе с которым вернулся в Тегеран (1811). В 1813 г. вел переговоры с российской стороной о перемирии, замещал убитого на родину Узли в 1814 г., окончательно покинул Персию в октябре 1816 г. Находясь в отставке (после 1826 г.), Морье занялся сочинитель-

ством. Кроме записок о двух своих путешествиях в Иран (1812, 1818) и ряда романов, в 1824 г. издал книгу, обеспечившую ему место в истории: «Похождения Хаджи-Бабы из Исфагана». На основе личного опыта¹²⁵⁸ он колоритно, но крайне едко и саркастично описал современное ему персидское общество. Тем не менее, как впоследствии утверждал знаток Ирана И. Ф. Бларамберг, правдивость книги Морье «в том, что касается характерных черт и обычаев персов, нельзя переоценить»¹²⁵⁹.

Николай Николаевич Муравьев 1-й (Муравьев-Карский) (1794–1866). Участник Отечественной войны 1812 г. и заграничных походов 1813–1814 гг. Как штабс-капитан гвардейского Генерального штаба в составе посольства А. П. Ермолова посетил Персию, подробно описав все увиденное им в этом путешествии в своих воспоминаниях. Служил на Кавказе (до 1830 г.), генерал-майор. Действовал в русско-персидской и русско-турецкой войнах 1826–1829 гг., о чем оставил интересные записки. Совершал военно-дипломатические поездки в Хиву и Бухару, Египет и Турцию. В 1854–1856 гг. командовал Отдельным Кавказским корпусом, наместник Кавказа, генерал-адъютант. Бездарно провел штурм Карса, хотя потом все же дождался сдачи крепости.

Гийом-Антуан Оливье (1756–1814). Французский натуралист и энтомолог. По инициативе республиканского правительства и в ком-



*Перс в летнем
платье и курд со
щитом и булавой.
Из атласа к запискам
о путешествии
Г.-А. Оливье (1807)*

пании с другим натуралистом, Жаном-Гийомом Брюгьером, совершил в 1793–1798 гг. путешествие по Османской империи и соседним странам с целью сбора информации. Посетил Персию в 1796 г., 2 июля (н. ст.) прибыл в Тегеран; 25 декабря Оливье и Брюгьер вернулись в Багдад. По возвращении во Францию Оливье был избран членом Французского института. Включил в свои записки объемное описание государства Ага-Мухаммад-хана, в том числе обзор персидской военной организации.

Сэр Роберт Кер Портер (1777–1842). Британский художник, военный, писатель, дипломат и археолог. Побывал в России, Швеции и Германии, воевал на Пиренейском полуострове. В 1812 г. Портер женился на княжне Марии Федоровне Щербатовой, остался в Петербурге и стал свидетелем исторических событий 1812 года. Благодаря женьитьбе Кер Портер вошел в аристократическое общество, расширил круг знакомств. Большую роль в жизни Роберта сыграл кузен его жены, А. Н. Оленин (1764–1843), директор Императорской Публичной библиотеки и президент Академии художеств. Прослышав, что Кер Портер собирается в путешествие на Восток, он предложил ему совершить научную экспедицию с целью изучения и точнейшего фиксирования древнеперсидских памятников. Эта экспедиция

состоялась и заняла три года (1817–1820 гг.). В изданной по ее итогам книге «Путешествия по Грузии, Персии, Армении, древней Вавилонии» (1821) Портер сделал ряд заметок о военной организации державы Каджаров, зарисовав также персидского сарбаза.

Граф Иван Осипович Симонич (1794–1851). Уроженец Далмации. Служил во французской армии (на всю жизнь остался «ярким бонапартистом»), участвовал в кампании 1812 г. и под Красным оказался в русском плену. Поскольку Далмация после крушения Первой империи отошла к Австрии, Симонич, не желая служить новому правительству, перешел в российскую армию; в 1818 г. стал майором и вскоре отправлен на Кавказ. В 1822 г. получил батальон Грузинского гренадерского полка, а через три года, в чине подполковника, назначен командиром этого полка. Перешел в российское подданство. Вместе со своим полком участвовал в Елизаветпольском сражении (1826), где получил тяжелую рану в левую ногу, сделавшую его хромым. После излечения участвовал в кампании 1827 г. (при взятии Сардар-Абада и Эривани) и в Русско-турецкой войне. Автор весьма любопытных записок о кампании 1826 г., написанных (в 1847 г.) на французском языке, которым Симонич владел свободнее, чем русским. Генерал-майор (1830);

в 1832–1838 гг. российский полномочный министр в Персии. О своем пребывании в стране оставил мемуары (закончены в 1842 г.), тоже изложенные по-французски и содержащие ценную информацию об иранских вооруженных силах того времени. В дальнейшем комендант Варшавской крепости, участник Венгерской кампании 1849 г.

Сергей Алексеевич Тучков 2-й (1767–1839). Начал военную службу в 1783 г., отличился в Польской кампании 1794 г. Находился в Персидском походе 1796 г., за взятие Дербента пожалован чином подполковника. 10 ноября 1798 г. произведен в генерал-майоры, назначен шефом Кавказского гренадерского полка и переведен на Кавказ. Участвовал в боях с горцами, был при штурме Ганжи и осаде Эривани (1804). В 1805 г. ввиду неприязненных отношений с князем Цициановым покинул Кавказ. Участвовал в боевых действиях против Турции и в Отечественной войне. С конца 1812 г. состоял под следствием по обвинению в разграблении имения Радзивиллов. Оправдан в 1826 г. за отсутствием вины, за отличие в Русско-турецкой войне произведен в генерал-лейтенанты. Занимался сочинительством, автор ряда переводов античных и современных авторов, «Военного словаря» (1818) и «Записок» (опубликованы в 1906 г.), охватывающих период 1766–1808 гг. Мемуары Тучкова содержат описание Эриванской экспедиции 1804 г.¹²⁶⁰, но крайне нетерпимы и пристрастны к командующему князю П. Д. Цицианову.

Сэр Уильям Узли (1767–1842). Британский офицер и востоковед. Старший брат дипломата Гора Узли. Обучался в Париже и Лейдене, опубликовал эссе о почерках персидских рукописей и перевод сефевидской хроники, воювал в Индии и Фландрии. Сэр Уильям сопровождал своего брата ко двору шаха в качестве его личного секретаря – для этой поездки он учил персидский язык у иранского посланника в Лондоне. Свои записки об этом путешествии Узли издал под названием «Странствия по различным странам Востока, прежде всего – Персии». Хотя в 1830-х гг. Узли продал свою коллекцию рукописей (свыше 700 названий), он продолжал публиковать востоковедческие исследования и переводные тексты источников.

Эдуард Скотт Уоринг. Гражданский служащий Ост-Индской компании в Бенгалии, сын Джона Скотта Уоринга (1747–1819), адъютанта и агента Уоррена Гастингса. По тщательно собранным сведениям (Уоринг контактировал с местной элитой, включая правителя Шираза) в результате своей поездки из Бушира в Шираз (1802) выпустил книгу, где рассматривал и персидские вооруженные силы.

Хаджи Мирза Хасан Хусайни Фаса'и (1821–1898). Медик, поэт, географ и историк – автор *Fārs-nāma-ye nāserī* (трактат по истории и географии провинции Фарс). *Саййид* (сеид) из Шираза, обучался наукам, прежде всего медицине. Составил свой главный труд по приказу Насир-ад-Дин-шаха (1879–1887 гг.). Первая часть книги состоит из исторической летописи Ирана и в первую очередь Фарса с 631-го по 1882/1883 гг. Каджарской эпохе истории Фарса автор уделял особое внимание, опираясь на хронику Лисан ал-Мулка Сепехра и «Историю Персии» Малькольма, а также источники местного происхождения и рассказы современников. В 1972 г. вышел перевод части хроники Фаса'и (о каджарском периоде) на английский язык, выполненный Х. Буссе.

Джеймс Бэйли Фрейзер (1783–1856). С 1835 г. 15-й лэрд Рилиг. Шотландский путешественник, писатель и художник. Не сумев сделать карьеру в Гвиане и Британии, отплыл в Индию (1813). В 1821 г. Фрейзер вместе с доктором Эндрю Джуксом (умер по пути в Тегеране) отправился в Персию с миссией от Ост-Индской компании. Переодетый паломником, посетил Мешхед, оттуда направился на запад, навестил побережье Каспийского моря и прибыл в Тебриз. Вернувшись в Англию (январь 1823 г.), он, опираясь на личный опыт и сочинения предшественников, издал две книги о своих путешествиях («Повесть о путешествии в Хорасан в 1821 и 1822 годах...» и «Странствия и приключения в персидских провинциях на южных берегах Каспийского моря») и очерк о самой Персии («Историческое и наглядное описание Персии с древнейших времен до настоящего времени»). Фрейзер подверг резкой критике и самих персов, и их «нена-

вистных» правителей, Каджаров. Его «Описание Персии...» (украшенное рисунками самого автора) в то время было самым полным англоязычным отчетом о состоянии Ирана. Фрейзер считался в британском правительстве экспертом по Персии, и поэтому в 1833 г. ему было предложено вновь навестить эту страну, чтобы оценить влияние на нее России. Итогом его поездки (он вернулся в мае 1835 г.) стали несколько объемных меморандумов, статей и памфлетов (как и следовало ожидать, русофобских), а также записки о путешествии из Константинополя в Тегеран (1838) и два новых исторических романа. Хотя последние давным-давно забыты, путевые записки Фрейзера – отважного, но осторожного путешественника, наделенного и любопытством, и усердием (эти качества он проявил еще в Индии, странствуя по Гималаям), – все еще остаются ценным источником информации о каджарском Иране.

Карл Петер фон Хейденстам (1792–1878). Шведский офицер. Воспитывался во Франции, служил в армии Наполеона. Выйдя в отставку майором (1815), совершил путешествие в Турцию, а оттуда прибыл в Персию, к Аббас-мирзе (начало 1817 г.). Там Хейденстам занялся обучением персидской регулярной кавалерии, участвовал в военной экспедиции против турецких

курдов. О своем трехлетнем пребывании в стране он позднее выпустил книгу «Некоторые известия, собранные в ходе путешествия шведского офицера по Турции и Персии» (1825)¹²⁶¹, куда включил и подробное описание военной организации государства Каджаров.

Георг (Егор Ильич) Энегольм (Энгольм) (1788–1835). Офицер квартирмейстерской части (будущего Генштаба), генерал-майор (1833). Из шведских дворян. Кавалер орденов Св. Анны 4-й (1813) и 2-й степеней (1826) и Св. Владимира 4-й степени (1822). С 1812 г. служил на Кавказе. Энегольм побывал в Персии в 1814 г. (для производства глазомерной маршрутной съемки), а в 1826 г., будучи уже в чине полковника, прикомандирован к миссии князя А. С. Меншикова. Участвовал в русско-персидской и русско-турецкой войнах 1826–1829 гг., был при взятии Ардебиля и блокаде Силистрии. В 1835 г. вышел в отставку. По словам А. П. Ермолова, отличался склонностью к «мечтательности» («у него, как и у многих, в голове *Ерусалим*») и склонностью к доносам, хотя и «довольно искусный офицер, весьма хорошо знает землю»¹²⁶². Две записки Энегольма (1817 и 1827 гг.) являются крайне ценным источником о состоянии персидской армии межвоенного периода.

ПРИЛОЖЕНИЕ 2: ИСТОРИЧЕСКИЕ ДЕЯТЕЛИ

Ага-Мухаммад-хан Каджар (ок. 1742 – 1797). Основатель Каджарской династии, правил в 1789–1797 г. Выходец из клана Каванлу (Коюнлу) астрабадских Каджаров, в детстве Мухаммад был оскоплен по приказу Адиль-шаха – отсюда титул «ага», который обычно получали старшие придворные евнухи. На протяжении шестнадцати лет содержался в качестве заложника при дворе Керим-хана Зенда (Занда), объединившего под своей властью Иран. Сразу после смерти Керим-хана (1779) бежал к своему племени и активно включился в борьбу за власть над страной¹²⁶³. Честолюбивый, храбрый, энергичный, аскетичный, но крайне жестокий, алчный и мстительный Ага-Мухаммад-хан проявил себя талантливым полководцем, безжалостным политиком и грамотным организатором. Поставив под свой контроль север Ирана, в 1786 г. Ага-Мухаммад объявил столицей город Тегеран (Техран), был возведен на трон (но не коронован) и провозгласил своим преемником племянника, Баба-хана (будущий Фатх-Али-шах). В 1794 г. пала династия Зендов, еще удерживавшая юго-восток Персии. Теперь Ага-Мухаммад вознамерился отвоевать земли, утраченные правителями Ирана после смерти Надир-шаха – в первую очередь Закавказье. Весной 1795 г. персидская армия, после неудачной попытки взять Эривань (вскоре, однако, капитулировала) и Шушу, обрушилась на Грузию, разбив войска Ираклия II и разграбив Тифлис (Тбилиси). В марте 1796 г. Ага-Мухаммад короновался в Тегеране, приняв титул шаха, и сразу после этого вторгнулся в Хорасан, схватив и запытав до смерти его правителя. Российское правительство отправило против Персии корпус графа В. А. Зубова. Но, к сча-



*Ага-Мухаммад-хан Каджар.
Портрет. Около 1820 г.*

стью для шаха, войска Зубова были отозваны сразу после смерти императрицы Екатерины. Весной 1797 г. Ага-Мухаммад занял Шушу и уже готовился снова напасть на Грузию, когда был убит своими слугами (май / 17 июня [н. ст.]). Благодаря его непрерывным усилиям на протяжении восемнадцати лет впервые за десятилетия Иран вновь стал единым государством, теперь под властью династии Каджаров¹²⁶⁴.

Фатх-Али-шах Каджар (1769–1834). Второй правитель Каджарской династии (1797–



Фатх-Али-шах. Иллюстрация из книги Г. Друвиля

1834). Племянник и пасынок Ага-Мухаммад-хана, он также был известен до восшествия на престол как Баба-хан. (Поскольку шахский титул Россия за ним не признавала до 1813 г., Фатх-Али и в официальных российских источниках именовался Баба-ханом.) С самого начала воевал на стороне своего дяди в борьбе за персидский престол, в марте 1786 г. был провозглашен его наследником и наместником. С 1794 г. наместник Фарса, Йезда и Кермана с титулом *джаханбани* (Хранитель Вселенной). После убийства Ага-Мухаммад-хана объявил себя преемником дяди и вступил в Тегеран, взойдя на престол 28 июля 1797 г. (формальная коронация состоялась 19 марта 1798 г.). В ожесточенной борьбе с другими претендентами на трон (в первую очередь другим дядей и братом) и виновными в убийстве Ага-Мухаммад-хана (1797–1801 гг.) Фатх-Али, проявив незаурядные способности выживания,

одержал верх. Укрепив власть Каджаров в центральных провинциях, шах обратил свое внимание на Хорасан, который и завоевал (1801–1803 гг.), уничтожив правящую там династию Афшаридов. С именем Фатх-Али-шаха следует связывать превращение Ирана из племенной конфедерации в феодальную монархию с рудиментарной администрацией. Для усиления контроля над регионами (и во избежание мятежей) Фатх-Али, возродив сельджукскую традицию, массово назначал родственников (по некоторым оценкам, восьмерых братьев и 40 сыновей) на должности правителей провинций и областей. Сыновья шаха возобновили активную внешнюю политику Персии на Кавказе, в Курдистане, турецком Ираке, в регионе Персидского залива. Однако столкновение с Россией (войны 1804–1813 и 1826–1828 гг.) для «Охраняемого владения Ирана» закончилось унижительными неудачами (невзирая на активную поддержку интересов шаха сначала Францией, а потом Англией), хотя и способствовало процессу реорганизации иранской армии на европейский образец. (Реформы, однако, не пошли дальше, и государство Каджаров по сути осталось типичной восточной феодальной державой – резкий контраст с соседней Турцией и Египтом.) На других ТВД успех также редко сопутствовал персидскому оружию – Герат был захвачен, но лишь на время (1816), а конфликт с Турцией (1821–1823 гг.) закончился признанием статус-кво. Отличительными чертами характера Фатх-Али были «ненасытная» алчность и любовь к драгоценным камням¹²⁶⁵ (при абсолютном нежелании тратить накопленные сокровища на войну), а также страсть к женскому полу (до 1000 жен, 786 сыновей и внуков к 1834 г.). Фатх-Али-шах не был излишне воинственен (военные действия он почти всегда поручал сыновьям), (по восточным меркам) в меру жесток, зато невероятно тщеславен, что наглядно отражалось в его титулах *шаханишах* («царь царей») и *хакан* («хан ханов»), не считая множества других почетных именовании. Шах предпочитал проводить время в гареме, на охоте, смотрах, приемах и пирах, позировать художникам, общаться с поэтами и учеными. Человек по-своему культурный, он знал

иранскую историю, читал «Шахнаме», писал стихи (под псевдонимом). Но расходы на невероятно выросшую при Фатх-Али-шахе царскую фамилию и сыновей-наместников были тяжким грузом для казны. В последние годы жизни шах еще более удалился от дел. Это обстоятельство, в сочетании с военными неудачами, утратой части территории государства, смертью его наиболее талантливых сыновей (Мухаммада-Али-мирзы и Аббас-мирзы) и советников, способствовало ослаблению власти Каджаров над Ираном.

Аббас-мирза (1789–1833). *Шах-задэ* (шах-зада; принц), четвертый сын Фатх-Али-шаха. С марта 1799 г. наследник трона (*на'иб ас-салтана, вали ахд*), с 1805 г. – наместник Азербайджана и Карабаха (фактически уже правил провинцией с 1799 г.). При отсутствии закона о престолонаследии, права Аббаса на трон¹²⁶⁶ постоянно оспаривались его братьями, особенно старшим (Мухаммад-Али). Свои притязания на статус преемника Фатх-Али-шаха Аббас-мирза должен был подкреплять доказательствами соответствия своей роли в глазах иранской элиты. В связи с этим сыграл ведущую роль в обеих Русско-персидских войнах, вдобавок фактически развязав вторую. Кроме того, именно армии Азербайджана являлись основным противником России в обоих конфликтах (войска из других провинций государства шаха играли по большей части второстепенную роль), а в роли руководителя и разжигателя войны выступал как раз Аббас-мирза. Невзирая на слабое здоровье и хронические болезни, с малых лет участвовал в походах, сначала под присмотром наставников (1799). Однако на поле боя по большей части терпел неудачи, наиболее внушительными из которых стали Асландуз (1812) и Елизаветполь (1826). Благодаря Аббас-мирзе Иран вступил на путь реформ и модернизации, пусть только и в фискальной и военной сфере (где активно использовались услуги европейских военных специалистов), отчасти и в промышленности. С 1812 г. Аббас-мирза фактически отвечал за (по-прежнему рудиментарную) внешнюю политику Персии. Большинство иностранных дипломатов, прибывая в Иран через столи-



Аббас-мирза

цу принца в Тавризе, контактировали именно с ним. Можно полагать, что английское влияние на принца было решающим, особенно до 1826 г. В отличие от своего отца, Аббас не особенно интересовался покровительством искусству и архитектуре, хотя по его приказу были выстроены заново укрепления Ардебилля, Хоя и Тавриза, а также возведена крепость Аббас-Абад. В последние годы жизни активно подавлял мятежи и другие проявления недовольства шахом в различных провинциях царства, вернул под власть Каджаров Хорасан, но умер в ходе очередного похода. Невзирая на ряд недостатков, Аббас-мирза был самым талантливым кадjarским государственным деятелем первой трети XIX столетия.

Мухаммад-Али-мирза (Мамед-али-мирза) (1789–1821). Старший сын Фатх-Али-шаха, главный и постоянный соперник Аббас-мир-

зы. После восшествия его отца на трон наместник Казвина, Хамсы и Гиляна. В ходе ирано-турецкого конфликта 1806 г. вторгался в иракский Курдистан, одержав победу над турками. С 1809 г. и до конца жизни *вали* (генерал-губернатор) всего западного пограничного региона – Керманшах, Хамадан, Луристан, Хузистан, с титулом *даулатшах*. Способствовал процветанию и восстановлению порядка на территории своей провинции. Невзирая на искреннюю религиозность и приверженность к традициям, интересовался западными нововведениями и реформировал свою армию на «новый» манер с помощью европейских офицеров. Вновь успешно воевал с турецким пашой Багдада (1812). В 1821 г. по его же инициативе началась ирано-турецкая война – Мухаммад-Али разгромил турок и дошел до Багдада, но при отступлении от города умер от холеры¹²⁶⁷.

Хусейн-Кули-хан Каджар (ок. 1742–1831). *Сардар* и хан Эривани (1807–1827), один из са-



Ага-Мухаммад-хан (сидит) и его министр

мых влиятельных и могущественных каджарских чиновников. Начал службу при дворе Баба-хана (Фатх-Али); с восшествием последнего на престол получил в управление Хорасан (1802). Позднее ему была поручена Эривань (Ереван) с титулом *сардара*, главнокомандующего персидских войск севернее р. Аракс. В 1808 г. успешно выдержал осаду города корпусом графа Гудовича. Имел редкую привилегию – право удерживать в свою пользу большую часть доходов с провинции для нужд ее обороны. Поощрял торговлю, поддерживал относительно стабильные отношения с местным христианским населением. В ходе Второй русско-персидской войны лишился всех своих владений, захваченных войсками И. Ф. Паскевича, включая Эривань. Укрылся в Персии. В 1828 г. вместе с братом (Хасан-хан) был отправлен подавлять мятеж в Хорасане.

Клод-Матье (Матье-Клод) де Гардан (Гарданн; 1766–1818). Сделал успешную военную карьеру в годы Французской революции, бригадный генерал (1799). С 1805 г. – адъютант Наполеона¹²⁶⁸. 20 апреля 1807 г. назначен полномочным посланником императора в Персии с целью обучения персидских войск и подготовки французского завоевания Индии¹²⁶⁹. Прибыл в Тегеран 4 декабря 1807 г., уже зная о заключении Тильзитского мира, изменившего задачу его миссии на достижение мира между Россией и Ираном. Когда при шахском дворе возобладало влияние англичан, 1(13).II.1809 г. Гардан покинул Тегеран, направляясь обратно во Францию. Хотя Наполеон подверг резкой критике решения Гардана (тот действительно был скорее солдатом, чем дипломатом), он пожаловал его титулом графа. Но после неудачи в Португалии (1810) Гардан окончательно впал в немилость. В ходе «Ста дней» был послан со своей бригадой против Наполеона, но перешел на его сторону; после Второй реставрации Гардан вышел в отставку.

Сэр Генри Линдси Бетюн (1787–1851). 8-й виконт Гарнок; 18-й лорд Линдси из Байрз; де-юре 9-й граф Линдси (1839). В 1810 г., будучи обер-офицером Мадрасской конной артиллерии, сопровождал сэра Джона Малькольма в Персию. По возвращении миссии, Линдси

и капитан Чарльз Кристи получили разрешение остаться в Иране для обучения войск. Линдси вернулся в Англию в 1821 г., вышел в отставку и осел в своем шотландском поместье. В 1834 г. он снова отправлен в Персию британским правительством и принял активное участие в восшествии на престол Мухаммад-шаха. Был награжден орденом Льва и Солнца и титулом баронета Соединенного Королевства (март 1836 г.). Еще дважды посещал Персию (в первом случае должен был получить под свое начальство персидскую армию, но этого не произошло из-за осады шахом Герата и разрыва отношений с Англией), умер в Тавризе¹²⁷⁰.

Джон Малькольм (1769–1833). Британский дипломат и администратор. Служил в Индии¹²⁷¹, в конце 1799 г. отправлен посланником в Персию, торжественно принят шахом (16 ноября 1800 г.). Присущие Малькольму амбициозность и самоуверенность как нельзя лучше способствовали его утверждению при персидском дворе. Покупая всех – «от шаха до погонщика верблюдов» (было потрачено 100 тыс. фунтов), – Малькольм добился заключения договоров с Ираном (16(28).I.1801 г.; не ратифицированы), предусматривающих военно-политическое сотрудничество между Персией и Англией. Договоры были направлены против афганцев и возможной французской агрессии на Среднем Востоке. Результаты миссии Малькольма весьма высоко оценивались англо-индийским правительством. С 1803 г. Малькольм занимал пост британского резидента в Майсуре, дослужился до полковника. После вестей о Тильзитском мире отправлен в Персию для противодействия франко-русскому союзу, но не смог продвинуться дальше Шираза. Новой экспедиции воспрепятствовало прибытие в Бомбей королевского посланника в Персию сэра Харфорда Джонса, который и заменил Малькольма. Тем не менее в 1810 г. Малькольм, как представитель Ост-Индской компании, вновь убыл в Иран, торжественно встречен в Тегеране и вступил в борьбу за влияние при дворе с посланником метрополии Джонсом. В конечном счете Джонс был заменен Гором Узли, и Малькольм, вопреки прось-



Сэр Джон Малькольм. Портрет кисти С. Лейна

бам шаха, вернулся в Индию, а оттуда в Англию, где посвящен в рыцари и пожалован орденом Бани. Еще в Бомбее Малькольм приступил к составлению своей «Истории Персии с древнейшей эпохи до настоящего времени», вышедшей в Лондоне в 1815 г. и впоследствии переведенной на французский, немецкий и персидский языки. На протяжении почти столетия этот труд оставался лучшим европейским сочинением по истории Ирана. При описании Каджарской эпохи Малькольм опирался на личные впечатления и наблюдения, использовал отчеты его современников-европейцев, «ценные мемуары... от нескольких персов с высоким положением и репутацией», а также материал бесед с иранскими информаторами¹²⁷². С 1817 г. Малькольм вновь служил в Индии, стал генерал-майором, но не сделал карьеры. Вернувшись в Англию, он издал «Очерки Персии» (1827 г.; без имени автора); в 1829 г. вышло второе издание «Истории Персии». Не добившись назначения по-

слом в Иран, Малькольм провел последние годы жизни на посту губернатора Бомбея. Умер в отставке в Лондоне.

Уильям Монтис (1790–1864). Британский офицер, дипломат и историк. Как лейтенант Мадрасского инженерного корпуса сопровождал посольство сэра Джона Малькольма в Персию. По просьбе Аббас-мирзы Монтис в июле 1810 г. был послан на разведку пограничных постов на Араксе у Мигри. После убийства миссии Малькольма Монтис остался в Персии и участвовал в кампаниях Аббас-мирзы и сардара Эриванского (1810), командуя конницей и артиллерией, состоял в гарнизоне Эривани, был ранен. Также он тесно взаимодействовал с царевичем Александром. Монтис (капитан с 1817 г.) все еще оставался в Персии в 1819 г., был в экспедиции против пиратов-ваххабитов Персидского залива и принял участие в Ирано-турецкой войне как военный советник. Вел топографическую съемку Ирана, в первую очередь районов, пограничных с Грузией¹²⁷³, участвовал в строительстве Аббас-Абада и новых укреплений Хоя, совершал поездки по Закавказью с целью возбудить в местных народах (в частности, джарских лезгинах) недовольство Россией. С началом Второй русско-персидской войны Монтис (подполковник с 1824 г.) состоял советником в штабе Аббас-мирзы. После подписания Туркманчайского мира он был назначен ответственным за выплату контрибуции и в этом качестве посетил Тифлис; находясь при штабе Паскевича, Монтис был свидетелем Турецкой кампании 1828 г. Только в октябре 1829 г. Монтис покинул Персию. В дальнейшем служил в Индии, вышел в отставку генерал-майором.

Бартеlemi Семино (1797–1852). Французский военный инженер и лингвист. Франко-итальянец, окончил военное училище в Неаполе, военный медик, а потом волонтер в пехоте Итальянской армии, су-лейтенант (1813–1814 гг.). После «Ста дней» (тогда Семино попытался примкнуть к Наполеону) провел пять лет, занимаясь наукой. Весной 1820 г. убыл в Одессу, оттуда направился в Дунайские княжества (или Грецию), где сражался на стороне повстанцев¹²⁷⁴. Потом навестил Абхазию



Принц Хосров-мирза. 1829 г.

и Мингрелию (1822), а с 1823 или 1824 г. находился в Персии. Сначала Семино работал на Ост-Индскую компанию (был придан в качестве инженера-гидрографа к майору Монтису), потом привлек внимание Аббас-мирзы, который пригласил его заняться обучением персидских войск. За отличия в русско-персидской войне 1826–1828 гг. (Джаванбулахский бой и оборона Аббас-Абада) Семино произвели в полковники, наградили особой медалью, орденом Льва и Солнца 2-й степени и назначили адъютантом наследного принца. Оказывал помощь российским военнопленным; назначен персидским комиссаром при определении границ между Россией и Персией, за что награжден орденом Св. Анны 3-й степени. В чине полковника персидской службы отправился с посольством Хосров-мирзы. Николай I удостоил его аудиенции, пожаловав чин капитана российской службы, орден Св. Владимира 4-й степени и пожизненный секретный пенсион¹²⁷⁵. Позднее Семино¹²⁷⁶ сопровождал Аббас-мирзу в его военных кампаниях как начальник штаба и заместитель командующего артиллерией. При Мухаммад-шахе Семино по-прежнему пользовался доверием правителя, выполнял военные и дипломатические поручения, участвовал в осаде Герата¹²⁷⁷, после которой был произведен в генералы. Пере-

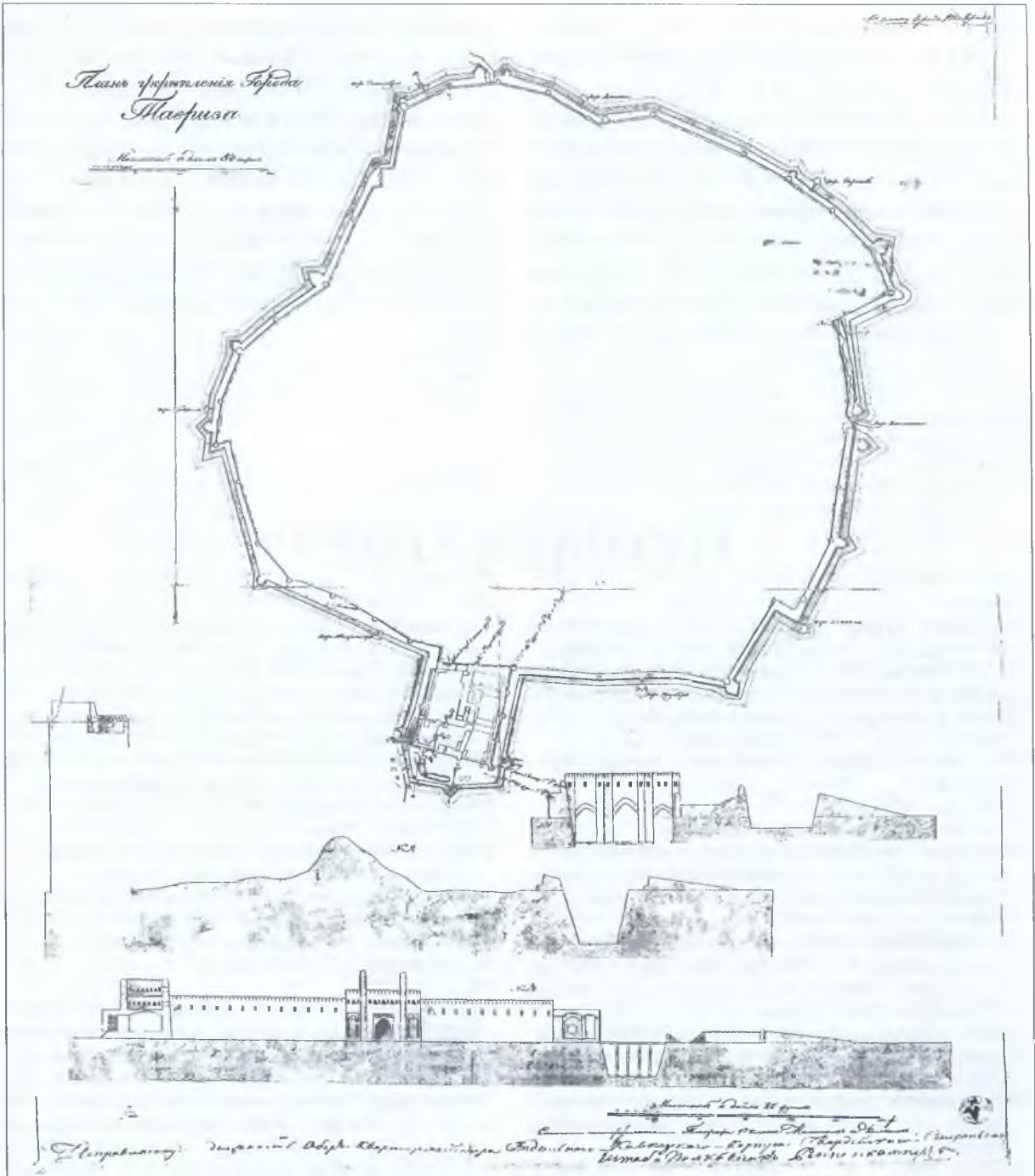

План укрепления Города Тавриза. 1827 г.

вел на персидский язык «Историю России при Петре Великом» Вольтера. Член-корреспондент Географического общества Франции. При Насир-ад-Дине карьера Семино не была столь удачной, хотя в 1847–1850 гг. он подавлял мятеж в Хорасане. Покинув Персию, умер в Смирне на пути в Европу.

Сэр Гор Узли (1770–1844). Британский дипломат и востоковед. Младший брат Уильяма Узли. Занимался коммерцией в Индии, в свободное время изучал восточные языки, особенно персидский. В 1805 г. вернулся в Англию. Пользуясь покровительством лорда Ричарда Уэлли, бывшего генерал-губернатора

Индии, Узли в октябре 1808 г. стал баронетом, а в 1809 г. – *мехмандаром* кадjarского посланника при дворе Георга III, Абу'л-Хасан-хана. Поскольку британское правительство пришло к мнению о необходимости иметь постоянное дипломатическое представительство в Персии, Узли был назначен чрезвычайным и полномочным послом при шахском дворе (1810). 9 ноября 1811 г. он был принят Фатх-Али-шахом, 14 марта 1812 г. заключил англо-иранский договор (ратифицирован в 1814 г.). Узли участ-

вовал в мирных переговорах между Персией и Россией. Обе стороны в знак признательности наградили его орденами. В апреле 1814 г. Узли покинул Иран. Как и его брат, занимался изучением персидской культуры – собрал ценную коллекцию рукописей, подготовил «Биографические заметки о персидских поэтах» (1846), был одним из основателей Королевского Азиатского общества в Лондоне и президентом Общества по публикации восточных текстов.

ПРИМЕЧАНИЯ

¹ Названия «Иран», «Персия», «Персидская держава», «Кадjarская монархия (державна, государство)» (по династии Кадjarов, которая правила в Персии в 1789–1925 гг.) будут использоваться нами как синонимы, относящиеся к иранскому государству конца XVIII – первой трети XIX в.

² Из последних работ см., например: Захаров, Иванов, 2014.

³ Lambton, 1974, p. 120.

⁴ Краткая летопись войнам 1828, с. 93.

⁵ Кроме того, неудачи в обеих войнах с Россией «стали тем внешним раздражителем, за которым последовала череда попыток военной модернизации» (Тер-Оганов, 2015, с. 40).

⁶ Тем не менее хотим подчеркнуть: мы абсолютно далеки от мысли, что исчерпали весь круг существующих источников по истории кадjarской армии рассматриваемого периода. Более того, мы совершенно уверены в том, что новые поиски в российских, британских, французских архивах, активное использование исследований иранских ученых, несомненно, принесут свои и весьма обильные плоды. Но: *fecimus quod potuimus, faciant meliora potentes*.

⁷ Cronin, 1997.

⁸ Cronin S. Writing the History of Modern Iran: A Comment on Approaches and Sources // Iran. 1998. Vol. 36. P. 175, 176. Ср.: Amirahmahdi 2012, p. 100–102 (весь раздел о периоде до 1834 г. просто переписан из книги сэра Джона Малькольма).

⁹ Полуанекдотичное и полуграмотное сочинение К. Фарроха (кадjarская эпоха «освещается» во второй книге: *Farrokh K. Iran at War, 1500–1988*. Oxford, 2011) во внимание принимать, увы, не приходится. Единственное достоинство книг Фарроха – богатое иллюстративное оформление. Это не означает, конечно, что популярный стиль изложения таит в себе одни недостатки, что доказыва-

ет выход качественной обзорной книги С. Уорда «Бессмертный. Военная история Ирана и его вооруженных сил» (Ward 2009).

¹⁰ Например: Ибрагимбеги, 1969, с. 89–91, 167–168; Игамбердыев, 1961, с. 220–222. Наиболее обстоятельный очерк см.: Кузнецова, 1978, с. 24–26.

¹¹ Проблеме, не затронутой Егоровым и Кибовским, посвящена статья: Кругов, Нечитайлов, 2014.

¹² Кибовский, Егоров, 1996; Кибовский, Егоров, 1997.

¹³ Кибовский, 1996.

¹⁴ Исключение: Базиленко, 2012 (автор, видимо, просто не знал о публикации Кибовского).

¹⁵ Берже, 2011 (статья Берже впервые вышла в 1876 г.).

¹⁶ Кругов, Нечитайлов, 2013. Очерк включен в настоящую книгу с некоторыми исправлениями.

¹⁷ Игошин, 2009; Игошин, 2010.

¹⁸ Ларин, 2013.

¹⁹ В своей кандидатской диссертации (Тбилиси, 1984) Н. К. Тер-Оганов основное внимание уделял развитию и становлению иранской армии как процессу сугубо национальному и, как показала практика, неудачно завершеному (Красняк, 2004, с. 25–26). Там же автор рассматривал феодальное войско Персии как главную военную силу в начале XIX столетия. На основе этого раздела диссертации недавно была опубликована англоязычная статья (в соавторстве с Узи Раби, директором Центра Моше Даяна), посвященная именно иррегулярным войскам Кадjarского Ирана (Rabi, Ter-Oganov, 2012). О контингентах племен также см.: Tapper, 1997.

²⁰ Тер-Оганов, 2012.

²¹ Cronin, 2008a; Cronin, 2008b.

²² Cronin, 2011.

²³ Мы бы еще добавили: (отчасти) северокавказского, памятуя о попытках военных преобразований в имамате горцев Дагестана и Чечни.

²⁴ Ср.: Karvar, 2004.

- ²⁵ Cronin, 2012.
- ²⁶ Статья была переиздана в сборнике статей «Ирано-русские встречи: Империи и революции после 1800 г.» под редакцией самой Кроин в 2013 г.
- ²⁷ Curzon, 1892, p. 571–582.
- ²⁸ Lambton, 1991a, p. 137–139. Также см.: Lambton A. K. S. Persian society under the Qajars // Journal of The Royal Central Asian Society. 1961. Vol. 48. № 2. P. 130–132.
- ²⁹ Atkin, 1980, p. 107–113 (несмотря на небольшой размер, этот очерк больше дает знать о сильных и слабых сторонах иранской армии первых Каджаров, чем, пожалуй, все статьи С. Кроин, вместе взятые).
- ³⁰ Hambly, 1991a, p. 135–136; Hambly, 1991b, p. 158–160, 171–173.
- ³¹ Martin, 2005, p. 133–149 (основное внимание уделяется периоду 1830–1890-х гг.). Отметим и перевод на русский язык отрывков из монографии по иранской военной истории (Зока, 2001).
- ³² Calmard, 1989.
- ³³ Eskandari-Qajar, 2005; Pestana, 1968.
- ³⁴ Amini, 1999a; Amini, 1999b (перевод с французского). Ср.: Calmard, 2000.
- ³⁵ В первую очередь см.: Wright, 2001 (переиздание монографии 1977 г.).
- ³⁶ Barrett, 2005; Ekbal, 1991; Eslamy, 1994. Также см. статьи о Линдси, Малькольме, Монтисе в «Оксфордском национальном биографическом словаре» (ODNB).
- ³⁷ Например: Красняк, 2003; Cronin, 2011; Tousi, 1998.
- ³⁸ В новейшей монографии по истории ханства (Махмудов, 2010), к примеру, его армии вообще не уделяется внимания. Но см. теперь: Минасян, 2003.
- ³⁹ Bourmontian, 1992 (пересмотренное издание 1982 г.).
- ⁴⁰ Адигезаль-бек, 1950, с. 108. Князь П. Д. Цицианов в одном из своих посланий издевательски охарактеризовал «войска персидские» как «многочисленные наподобие морского песка и воюющие перьями, а не мечом» (цит. по: Лапин, 2011, с. 389).
- ⁴¹ Баба-хан – Фатх-Али-шах Каджар.
- ⁴² По крайней мере в открытой версии: конкретно Талейрану Жобер докладывал о том, что 50 тыс. персов удерживаются на месте не более чем 10 тыс. русских солдат (Puryear, 1951, p. 151–152). А в тайном отчете для самого императора (6 марта 1807 г.) экс-посланник интересовался, выполнит ли Наполеон просьбу Аббас-мирзы о присылке военных инструкторов и канониров, чтобы Персия смогла воевать против России с настоящей армией, а не нынешней «недисциплинированной ордой» (Ibid., p. 156).
- ⁴³ Atkin, 1979b, p. 94.
- ⁴⁴ АКАК, 1869, с. 424; Иоаннисян, 1958, с. 132; Hambly, 1991b, p. 158–159. Ср.: «Отсталость феодального Ирана не могла не сказаться и на его военной системе. Привыкшие больше к набегам и грабежам мирного населения, разрозненные, подчинявшиеся только своим ханам феодальные дружины были не в состоянии противостоять регулярной русской армии» (История Ирана, 1977, с. 228). Особого впечатления на русских уже при первом появлении их в Грузии персидская армия не произвела (Atkin, 1979a, p. 64).
- ⁴⁵ Olivier, 1807, p. 344–347. Оценки численности армии Ага-Мухаммад-хана в походе 1795 г. (50, 60, 80 или даже 100 тыс. чел. при двух «дурных»
- пушках) чем выше, тем больше грешат серьезными преувеличениями (Бутков, 1869, с. 331, 339; Hambly, 1963, p. 168). Впрочем, «бывший в то время при его армии российский конфидент» описал состояние войска в кампании 1791 г.: «вся армия простиралась до 45 т.; из оной до 25 т. состояли на жалованье, а прочие без жалованья, состоя из разного сбора людей совсем не военных. Пеших и конных было по равной части». Артиллерия: 7 пушек и 50 замбуреков (Бутков, 1869, с. 317).
- ⁴⁶ Туркмены играли роль заградотрядов у Ага-Мухаммад-хана (Дубровин, 1886a, с. 39–40; Rabi, Ter-Oganov, 2012, p. 352). Не с той же ли целью шах в кампании 1804 г. располагал 1000 туркменских всадников (Хубов, 1811, с. 31)?
- ⁴⁷ Ср.: «узбеки при себе оружие не имеют, но при саблях и с дротиками, а иные без копей с простыми жердями» (Арунова, Ашрафян, 1958, с. 136).
- ⁴⁸ П. С. Паллас видел у калмыков «кольчуги персидской работы, которые ценились в 40 лошадей, сделанные из полированной стали», тогда как простые кольчуги выменивались всего на 6–8 лошадей (цит. по: Бобров, Худяков, 2008, с. 406).
- ⁴⁹ Коллюбакин, 1883, с. 35; Bakhsh, 1985, p. 464; Cronin, 2008a, p. 52.
- ⁵⁰ Красняк, 2003, с. 55–56; Rabi, Ter-Oganov, 2012, p. 334. К сожалению, диссертация К. Мередита (Meredith C. The Qajar Response to Russia's Military Challenge, 1804–28. Ph. D. Thesis, Princeton University, 1973) осталась нам недоступной (в этой связи хотелось выразить благодарность А. В. Козленко за ценное и бескорыстное содействие в поисках), а попытки связаться с Н. К. Тер-Огановым (Ter-Oganov Н. К. Создание и развитие иранской регулярной армии и деятельность иностранных военных миссий в Иране в XIX в.: Дис. ... канд. ист. наук. Тбилиси, 1984) не увенчались успехом.
- ⁵¹ О значении, которое придавал шах личной безопасности, см.: Ермолов, 1863, с. 159.
- ⁵² Собственно, «голам/гулам» (мн. ч. *гилман*) буквально означало «юноша; раб, военный слуга». Но нередко это был просто слуга, челядинец правителя. Как писал Гаспар Друвиль, «оно ныне у Государя Персидского равносильно титулу *Лейб-Гвардейца*» (Друвиль, 1826б, с. 25). По замечанию Д. Морье и Ф. Шоберля, «имя *гулам*, раб, означает не столько зависимое состояние, сколько слепую преданность службе государю». Ж. М. Танкуань, призывая не видеть в гуламах буквально рабов, сравнивал их с янычарами.
- ⁵³ Ср.: Cronin, 2008a, p. 52.
- ⁵⁴ Bosworth, 1988, p. 774–776.
- ⁵⁵ «Грузинцы в Персии почитаются за храбрых воинов, и некогда составляли отборное войско и гвардию персидских шахов» (Броневский, 2004, с. 39). Не говоря о тысячах (встречается цифра около 30 тысяч!) живых трофеев похода Ага-Мухаммад-хана 1795 г. (тогда же обращено в рабство 500 карабахских мальчиков), грузинские рабы (хотя и в первую очередь девушки) продавались на персидских рынках весь период войны 1804–1813 гг. (Маркова, 1951, с. 157; Atkin, 1980, p. 20; Hambly, 1964, p. 81; Macdonald Kinneir, 1813, p. 26–27; Morier, 1812, p. 218). Р. Миньян (Mignan, 1839, p. 63) сообщает, что и в мирное время мальчиков

- и девочек постоянно похищали по всей Грузии «для рынков Константинополя, Каира и Тегерана». Гулама-грузина шаха знал посол Бриджес (Brydges, 1834, p. 331). В 1805 г. упоминается отправляемый в Гилян военачальник Мирза-Юсуф-Мазендарани – родом из грузин, давно осевших в Мазендеране (их набирали в джанбазы). Спустя три года генерал-губернатором Арагга (округ Султанабада) и командующим джанбазов был назначен Юсуф-хан Гурджи (грузин), воспитанный при шахском дворе (Смирнов, 1913, с. 28, 44; Hasan-e Fasai, 1972, p. 122). О зачислении пленных грузин в шахскую свиту см.: Brydges, 1833, p. 207.
- ⁵⁶ Но известен «пятидесятник гуламов Его Величества шаха» (Щербатов, 1891, с. 30).
- ⁵⁷ Гулам-пишхидметы, или пишхидметы – комнатные служители и личные телохранители шаха, большей частью из лучших фамилий Персии (АКАК, 1875, с. 157, 853; Берже, 2011, с. 500; Бороздна, 1821, с. 186; Drouville 1828b, p. 69; Fraser, 1825, p. 194). Позже *гулам-пишхидметами* называли основную массу гуламов шаха, в основном из каджаров, все благородного ранга, назначавшихся на незначительные придворные посты.
- ⁵⁸ Зиновьев, 1897, с. 69; Fowler, 1841a, p. 41–42. Есть указания источников на назначения отличившихся шахских гуламов и *гуламов-пишхидметов* командирами военных отрядов для выполнения конкретной задачи (АКАК, 1868, с. 804; Смирнов, 1913, с. 24; Brydges, 1833, p. 222, 295, 419).
- ⁵⁹ Шаху регулярно высылали коней вожди племен, и на царской конюшне и конских заводах содержались тысячи лошадей (ср.: Ker Porter, 1821a, p. 367), т. к. этим службам постоянно приходилось не только обеспечивать двор, но и удовлетворять потребности кавалерии и почты. Существовали также школы верховой езды. Всем этим огромным хозяйством управлял особый чиновник – *амир-и акор*. Непрерывно практикуясь с 6–7 лет, перс прекрасно умел ездить верхом. Искусство управления конем («персы, можно сказать, кавалерийская нация») совершенствовалось в конных играх, охотах и на войне. Арабские кони считались лучшими, курдские – выносливыми, а туркменских лошадей полагали идеальными для гористой местности. См.: Soltāni Gordfarāmārzi, 1987, p. 732, 734, 736; Fraser 1834, p. 391; Kotzebue, 1819, s. 98; Malcolm, 1815, p. 516–517; Wilson, 1926, p. 829. Шахская конюшня считалась заповедным местом и обладала правом убежища, словно храм (Берже, 2011, с. 114; Malcolm, 1829, p. 403; Sheil, 1856, p. 166–167). Это же относилось и к конюшне наследного принца (Bontemps, 1811, p. 357).
- ⁶⁰ *Томан (туман)* – персидская золотая монета. В 1800 г. 1 томан (туман) = 1,25 русского рубля = 1 британский фунт стерлингов. В 1808 г. 1 томан = 20 франков. В 1811 г. 1 томан = 17–18 шиллингов. В 1817–1828 гг. 1 томан = 20 руб. ассигнациями или 4 руб. серебром, либо 40 французских франков. В 1820–1830 гг. 1 томан = 11 шиллингов / 1 фунт стерлингов. См., например: РГВИА. Ф. 446. Оп. 1. Д. 168. Л. 5; Там же. Ф. 446. Оп. 1. Д. 174. Л. 10; Bournoutian, 1992, p. 203; Dupré, 1819b, p. 481; Lambton, 1967, p. 55. В целом о курсе в Персии см.: Rabino di Borgomale, 1945, p. 65–67.
- ⁶¹ Гуламы: РГВИА. Ф. 446. Оп. 1. Д. 5. Л. 6; Там же. Ф. 446. Оп. 1. Д. 168. Л. 7об.; Друвиль, 18266, с. 105; Муравьев, 1886а, с. 486; Abrahamian, 1974, p. 20 (ошибочно считает всех гуламов грузинскими рабами); Alexander, 1827, p. 201; Colombari, 1854b, p. 670; Drouville, 1828b, p. 106–107; Dubeux, 1841, p. 410 (по Малькольму); État de l'armée, 1821, p. 405; Flandin, 1851a, p. 317–318; Fowler, 1841a, p. 42; Fraser, 1825, p. 223–224; Fraser, 1826, p. 256; Fraser, 1834, p. 349–350; Goldsmid, 1879, p. 157; Hambly, 1991b, p. 159; Heidenstam, 1825, p. 72–73 (о 6000 гуламов!); Jaubert, 1821, p. 229, 280; Jourdain, 1814, p. 119–120; Ker Porter, 1821b, p. 585; Kinneir and Morier, 1813, p. 65; Langlès, 1818, p. 174; Lerner, 1991, p. 35; Macdonald Kinneir, 1813, p. 32; Malcolm, 1827a, p. 152, 200–201; Malcolm, 1829, p. 356; Morier, 1812, p. 241–242; Rabi, Ter-Oganov, 2012, p. 348; Sacy, 1825–1826, p. 343; Schoberl, 1828, p. 42; Stocqueler, 1832, p. 174; Tancoigne, 1819b, p. 80.
- ⁶² Heidenstam, 1825, p. 72.
- ⁶³ Morier, 1812, p. 243.
- ⁶⁴ Fraser, 1838, p. 4 (от «кул» – раб).
- ⁶⁵ Симонич, 1967, с. 57.
- ⁶⁶ О Персии, 1808, с. 262.
- ⁶⁷ Березин, 1852, с. 231; Берже 1886, с. 555.
- ⁶⁸ Bournoutian, 1976, p. 164, 165.
- ⁶⁹ Подробное описание Персии, 1829а, с. 146.
- ⁷⁰ Смирнов, 1913, с. 13; Brydges, 1833, p. 171; Busse, 1982, p. 82; Hasan-e Fasai, 1972, p. 107–108. Ср.: Khorasani, 2011, p. 175.
- ⁷¹ Бобров, Худяков, 2008, с. 480; Робинсон, 2006, с. 55, 57. «Многие из воинов в броне, нося панцири из ткани [стеганки], – описывал персидское воинство автор 1730-х гг. – У некоторых одна пластина на груди, другая на спине; у других по четыре: [на груди, на спине] и две подмышками справа и слева» (Abraham de Crète, 1876, p. 314).
- ⁷² Khorasani, 2011, p. 154.
- ⁷³ Khorasani, 2011, p. 165–167.
- ⁷⁴ Друвиль, 18266, с. 103–105; Подробное описание Персии, 1829а, с. 140–141 (по Друвилу); Drouville, 1828b, p. 104–106; Heidenstam, 1825, p. 69–70; Ker Porter, 1821b, p. 585–586.
- ⁷⁵ Dupré, 1819b, p. 290.
- ⁷⁶ Ker Porter, 1821a, p. 354. На персидской картине, изображающей бои под Эриванью (1804 г.), за шахом выстроилась латная конница в вооружении, описанном Друвилем, – кольчуги, шлемы с бармицами, круглые щиты, копыя и булавы. Знамена – синее, красное, парчовое; также виден красный бунчук (Diba, 2006, p. 106, fig. 2).
- ⁷⁷ Savory, 1986, p. 244; Tapper, 1997, p. 43–47; Пигулевская, 1958, с. 252.
- ⁷⁸ Tapper, 1991, p. 513.
- ⁷⁹ Tapper, 1997, p. 54. Два огромных романа Д. Б. Фрейзера назывались «Кызылбаш» (*The Kuzzilbash: A Tale of Khorasan*, 1828 г.; и *The Persian Adventurer, being the Sequel of the Kuzzilbash*, 1830 г.).
- ⁸⁰ Brydges, 1833, p. 116; Rabi, Ter-Oganov, 2012, p. 349. *Джаушан (джушан, или джавшан, юшман)* – изначально ламеллярный панцирь, но в описываемый период кольчато-пластинчатый доспех (Khorasani, 2011, p. 160–161).
- ⁸¹ Gommans, 1995, p. 271.
- ⁸² О Персии, 1808, с. 262.

- ⁸³ Друвиль, 18266, с. 105–107; Подробное описание Персии, 1829а, с. 141–142; Brydges, 1833, р. 429, 431; Drouville, 1828b, р. 108–109; Heidenstam, 1825, р. 73–74; Ker Porter, 1821b, р. 585; Sacy, 1825–1826, р. 343–344; Tancoigne, 1819b, р. 80–81. В целом о придворных войсках Каджаров см.: Amanat, 1993а.
- ⁸⁴ Scott Waring, 1807, р. 84.
- ⁸⁵ Heidenstam, 1825, р. 71.
- ⁸⁶ Drouville, 1828b, р. 114–115.
- ⁸⁷ Это известие персидского хрониста подтверждается И. Ф. Бларамбергом: Ага-Мухаммад-хан «учредил в Мазандеране военные поселения, переселенные из Курдистана, Азербейджана, Хорасана, Афганистана и Белуджистана» (Бларамберг, 1853, с. 159).
- ⁸⁸ Fraser, 1838, р. 481; Hambly, 1991а, р. 136.
- ⁸⁹ Бларамберг, 1853, с. 58.
- ⁹⁰ Впрочем, на картине, изображающей битву под Эриванью (1804 г.), гвардейская пехота шаха одета отнюдь не единообразно – синие, в красно-белую либо сине-белую полосу, черные, коричневые или даже парчовые короткие кафтаны, синие или красные шаровары. С другой стороны, на всех привычных овчинных каджарские шапки с красным допцем; на ногах белые туфли и гетры с красными подвязками под коленом; мушкеты с золоченой оправой – перехваты ствола (Diba, 2006, р. 106, fig. 2).
- ⁹¹ Dupré, 1819b, р. 294–295; Jourdain, 1814, р. 120–122; Morier, 1812, р. 213, 241; Ouseley, 1821, р. 118; Schoberl, 1828, р. 42–43; Rabi, Ter-Oganov, 2012, р. 350. О сходном устройстве кешикчи Надир-шаха см.: Abraham de Crète, 1876, р. 313.
- ⁹² Кузнецова, 1978, с. 25; Bardin, 1841, р. 3531. Оба ссылаются на недоступную нам статью: О военной силе Персии // Военный журнал. 1828. № 1. С. 175. Г. Друвиль отметил, что шаха и его двор сопровождают в пути по стране не менее 20 тыс. конницы и подробно описал, как охраняли днем и ночью царские шатры (Drouville, 1828а, р. 220–221).
- ⁹³ РГВИА. Ф. 446. Оп. 1. Д. 168. Л. 7об. Каждый из сыновей-губернаторов содержал в провинции двор, свиту и небольшую армию по примеру шахскому (Bakhash, 1971, р. 141). Кроме того, свои гуламы имелись и у сардара Эриванского (Vourpoutian, 1992, р. 114). У него же в услужении упоминаются грузинские рабы (Brydges, 1834, р. 441).
- ⁹⁴ П. Г. Бутков полагал, что Фатх-Али-шах «в 1815 году имел 65 сыновей» (того же мнения: Schoberl, 1828, р. 29), а «в 1804 году 50 человек» (Бутков, 1869, с. 452). Точнее, сыновей было 60 (известны поименно), но это только те, кто пережил отца. Перечень 57 сыновей, включая наместников (а также начальника придворной стражи и начальника артиллерии), составил Ад. П. Берже (Берже, 1886, с. 554–559). Например, Аббас-мирза правил Азербайджаном, Мухаммад-Али-мирза – Керманшахом, Хусейн-Али-мирза – Фарсом, Хасан-Али-мирза и Мухаммад-Вали-мирза – Хорасаном. Множество других сыновей получали в управление города или области поменьше.
- ⁹⁵ РГВИА. Ф. 446. Оп. 1. Д. 5. Л. 6об.
- ⁹⁶ Flandin, 1851а, р. 318.
- ⁹⁷ Morier, 1812, р. 118. Согласно персидским хроникам, Хусейн-Али, став наместником Фарса, полу-
- чил (1799/1800 г.) личную стражу в 800 (или 1000) мазендеранских мушкетеров *туфангчи* из Нура (что само по себе было привычной практикой при назначении наместников. – Brydges, 1833, р. 290). Их вместе с семьями поселили в одном из кварталов Шираза (Davies, 1987, р. 127, 143). Но Хусейн-Али, правитель индифферентный, посвятил свою жизнь удовольствиям (Jourdain, 1814, р. 77–78). Он не последовал примеру старших братьев, Мохаммада-Али-мирзы и Аббас-мирзы, и до 1832/1833 гг. не заводил регулярных войск в своей провинции (см.: Hambly, 1999). Воюя, он опирался, за исключением гвардии, только на малодисциплинированные и неэффективные ополчения племен и округов («бродяги», по определению британского резидента в Бушире), главной мотивацией которых была жажда добычи (Davies, 1987, р. 127–128, 143).
- ⁹⁸ См. о нем: Wright, 1994, р. 125–134.
- ⁹⁹ Fraser, 1825, р. 105; Fraser, 1826, р. 47, 256; Lambton, 1991а, р. 137–138; Malcolm, 1829, р. 356.
- ¹⁰⁰ Друвиль, 18266, с. 105; Drouville, 1828b, р. 107.
- ¹⁰¹ ПВА, 1972, с. 556.
- ¹⁰² Alexander, 1827, р. 283; Conder, 1830, р. 249.
- ¹⁰³ Гржегоржевский, 1874а, с. 144.
- ¹⁰⁴ Бороздна, 1821, с. 80, 93; Соколов, 1910, с. 15, 18.
- ¹⁰⁵ Материалы к истории Персидской войны, 19086, с. 98.
- ¹⁰⁶ ПВА, 1972, с. 549.
- ¹⁰⁷ Замечание, в принципе, верное. *Пишхидметы* – это именно камердинеры (Корф, 1838, с. 198). Но военных функций этих людей данное обстоятельство не отменяет, как и в случае с шахскими пишхидметами.
- ¹⁰⁸ Ker Porter, 1821а, р. 252–253.
- ¹⁰⁹ **Гуламы Аббас-мирзы:** Друвиль, 18266, с. 25; Зубов, 1834, с. 55; Зубов, 1836, с. 22–23; Скрутковский, 1896, с. 36; Смирнов, 1913, с. 48 (в 1808 г. гуламы гвардии Аббас-мирзы участвовали в рейде на русских); Drouville, 1828b, р. 4; Hambly, 1991b, р. 159; Lumsden, 1822, р. 134 (автор встретил принца в сопровождении примерно 100 конных телохранителей).
- ¹¹⁰ Atkin, 1980, р. 108–109; Brydges, 1834, р. 255, 333; Dubeux, 1841, р. 410; Floor, 1991, р. 332; Fraser, 1834, р. 299; Hambly, 1991b, р. 159; Jaubert, 1821, р. 280; Langlès, 1818, р. 126; Malcolm, 1829, р. 355–356; Sykes, 1969, р. 312; Tancoigne, 1819b, р. 71. Об иррегулярной кавалерии Каджаров см.: Кругов, Нечитайлов, 2014.
- ¹¹¹ Ср.: Gilbar 1979, s. 180 (свыше трети населения страны); Hambly, 1964, р. 69–70; Keddie, 1978, р. 309.
- ¹¹² См.: Кузнецова, 1983, с. 110.
- ¹¹³ Ker Porter, 1821b, р. 583; Macdonald Kinneir, 1813, р. 32. К сожалению, данных об этих квотах не столь много. По мнению западного исследователя (Tarper, 1997, р. 185), муганские шахсеваны должны были выставлять 500 полностью вооруженных всадников для военной службы. Однако составленный после занятия Ардебилы отчет сообщает, что шахсеваны этой провинции могут выставить до 600 чел. «хорошо вооруженной конницы» (РГВИА. Ф. 446. Д. 172. Л. 3), а шахсеваны Мешкинской провинции (до 2000 дымов) – еще до 1000 вооруженных всадников (Материалы к исто-

- рии Персидской войны, 1909, с. 105). Иранский источник сообщает, что 1000 всадников-бахтиаров Хасан-хана Дураки воевали на стороне Аббас-мирзы (Khazeni, 2009, p. 42).
- ¹¹⁴ Структура племени: несколько семей составляли род, несколько родов – ветвь племени, несколько ветвей – племя (Эльназаров 1997, с. 49–50). Но см.: палатка (семья) – лагерь (обычно 20–30 палаток, но иногда и более 100) – племя / часть племени (Tapper, 1991, p. 525–527). Ср.: Tapper, 1997, p. 135, 186–187.
- ¹¹⁵ Malcolm, 1829, p. 356; Morier, 1812, p. 277.
- ¹¹⁶ Bardin, 1841, p. 3531; Eichwald, 1837, s. 560–565; Зубов, 1837, с. 21–22. В Эриванском ханстве курдское племя зилан доставляло сардару 1000 воинов с 2000 семей (Богданова, 1939, с. 229, 235), а в Нахичеванском ханстве кенгерлинцы (кенгерлю), насчитывавшие около 1270 семей, снаряжали 200 или 500 всадников (см. далее).
- ¹¹⁷ РГВИА. Ф. 446. Оп. 1. Д. 5. Л. 40б.
- ¹¹⁸ См.: Подробное описание Персии, 1829а, с. 146; Dupré, 1819b, p. 292–293; Freygang, 1816, p. 322; Heidenstam, 1825, p. 76; Jourdain, 1814, p. 174–175; Ker Porter, 1821b, p. 584; Schoberl, 1828, p. 60; Scott Waring, 1807, p. 82. Р. Кер-Портер заметил, что эти офицеры назначались для того, «чтобы быть вместе с» людьми, а не «командовать ими», т. е. «вести (в бой) или следовать за бегством своих людей, вот все что он мог сделать» (Ker Porter, 1821b, p. 584).
- ¹¹⁹ При Ага-Мухаммад-хане армия была организована в *туманы*, номинально десяти тысячные корпуса (Calmand, 1989, p. 20; Martin, 1996, s. 13).
- ¹²⁰ Gardane, 1865, p. 121. Главкомандующий именовался *сардаром*, племенные вожди (ханы) – *султанами* (Cronin, 2008а, p. 52).
- ¹²¹ РГВИА. Ф. 446. Оп. 1. Д. 5. Л. 20б.
- ¹²² Morier, 1812, p. 118; Tancoigne, 1819b, p. 73.
- ¹²³ Lambton, 1991а, p. 137–138.
- ¹²⁴ Иванов, 1952, с. 117; Эльназаров, 1997, с. 29–30.
- ¹²⁵ Fraser, 1825, p. 207.
- ¹²⁶ Друвиль, 18266, с. 107.
- ¹²⁷ Dupré, 1819b, p. 293.
- ¹²⁸ Gardane, 1865, p. 122.
- ¹²⁹ Malcolm, 1829, p. 356.
- ¹³⁰ Morier, 1837, p. 237.
- ¹³¹ Scott Waring, 1807, p. 81, 82.
- ¹³² Tancoigne, 1819b, p. 73.
- ¹³³ О нынешнем Персидском Шахе, 1825, с. 365; Смирнов, 1913, с. 68; Atkin 1980, p. 111.
- ¹³⁴ Fowler, 1841b, p. 152.
- ¹³⁵ РГВИА. Ф. 446. Оп. 1. Д. 11. Л. 28об.
- ¹³⁶ К этому сословию относилось большинство рядовых членов кочевых племен, существовали знатные и захудалые роды нукеров. При необходимости нукер мог являться на военную службу к хану в сопровождении не только сородичей, но и принудительно мобилизованных оседлых земледельцев *райатов*, зависимых от него (Трубецкой, 1978, с. 183–184). В мирное время оружие имели и пастухи, а в случае войны вооружались все боеспособные мужчины племени. Кроме того, хан племени располагал вооруженной свитой из своей челяди, всегда находившейся при нем (Эльназаров, 1997, с. 28, 30, 78–79) и участвовавшей в набегах за добычей.
- ¹³⁷ Аделунг, 1980, с. 183. Подробные описания их см.: Alexander, 1827, p. 171; Bélanger, 1835, p. 232–233; Kotzebue, 1819, s. 60; Malcolm, 1827b, p. 110–111; Scott Waring, 1807, p. 82–83.
- ¹³⁸ Atkin, 1979b, p. 88.
- ¹³⁹ ВПР, 1967, с. 109; Табатадзе, 1995, с. 204; Белявский, Потто, 1902, с. 207, 289; Atkin, 1980, p. 109.
- ¹⁴⁰ АКАК, 1866, с. 288.
- ¹⁴¹ Ибрагимбейли, 1969, с. 151.
- ¹⁴² Мустафаев, 1989, с. 15.
- ¹⁴³ АКАК, 1868, с. 847; Дубровин, 1866, с. 445.
- ¹⁴⁴ Искендерова, 2009, с. 68; История Азербайджана, 2008, с. 581–582.
- ¹⁴⁵ Ермолов, 1868, с. 278–279, 303; Кибовский, Леонов, 2008, с. 234; Материалы к истории Персидской войны, 1903, с. 127, 128, 131; Материалы к истории Персидской войны, 1906, с. 115; Материалы к истории Персидской войны, 1908а, с. 39; Муравьев, 1889а, с. 188; Симонич, 1901, с. 7–9; Щербатов, 1890, с. 75; Mignap, 1839, p. 92.
- ¹⁴⁶ Популярностью пользовались булавы с навершием в виде головы животного (быка, например) или демона.
- ¹⁴⁷ Персидская кавалерия ездила на жеребцах (преимущественно туркменской или арабской породы. – Drouville, 1828b, p. 75–76; Macdonald Kinneir, 1813, p. 40–41; Tancoigne, 1819а, p. 240–241). Меринов в Персии не держали (Андреев 1876, с. 5). Кобылы использовались на войне только всадниками арабских племен (Malcolm, 1829, p. 405). Персидские подковы были плоские (Gardane, 1865, p. 123). Седло было легче турецкого и требовало определенной сноровки, чтобы удержаться в нем при узких стременах на очень коротких путлицах (Dupré, 1819b, p. 291; Macdonald Kinneir, 1813, p. 33; Schoberl, 1828, p. 60).
- ¹⁴⁸ Brydges, 1834, p. 255.
- ¹⁴⁹ Macdonald Kinneir, 1813, p. 32–33; Scott Waring, 1807, p. 59.
- ¹⁵⁰ Bode, 1845, p. 23.
- ¹⁵¹ Ср.: Stocqueler, 1832, p. 174.
- ¹⁵² Друвиль, 18266, с. 108–109; Mesmer, 1845, p. 112.
- ¹⁵³ Rabi, Ter-Oganov, 2012, p. 346.
- ¹⁵⁴ Dupré, 1819b, p. 292; Flandin, 1851а, p. 318; Gardane, 1865, p. 123.
- ¹⁵⁵ Bontemps, 1811, p. 123.
- ¹⁵⁶ Holmes, 1845, p. 287.
- ¹⁵⁷ Fraser, 1825, p. 268.
- ¹⁵⁸ Бларамберг, 1850, с. 113–114.
- ¹⁵⁹ Dupré, 1819b, p. 292; Gardane, 1865, p. 123.
- ¹⁶⁰ Truilhier, 1838, p. 281.
- ¹⁶¹ Jourdain, 1814, p. 178; Schoberl, 1828, p. 61. Краткий обзор персидского оружия XVII–XVIII вв. см.: Żygulski, 1975, s. 239–242.
- ¹⁶² Fraser, 1825, App. B, p. 50, 52–53; Macdonald Kinneir, 1813, p. 33; Martin, 2005, p. 136; Kinneir and Morier, 1813, p. 66; Morier, 1812, p. 240; Scott Waring, 1807, p. 81; Schoberl, 1828, p. 59, 63; Tancoigne, 1819b, p. 73.
- ¹⁶³ См.: ПВА 1978, с. 389 («Аббаз-Мирза поручил ему раздать жалованье карапахцам и удовлетворить за лошадей, убитых в сражении 17 августа, за которые и получили по 10-ти туманов»).
- ¹⁶⁴ Игамбердыев, 1961, с. 221; Etat de l'armée, 1821, p. 405. Ср.: Heidenstam, 1825, p. 69 (если конь погибал на царской службе, воину выдавали взамен нового).

- ¹⁶⁵ Смирнов, 1913, с. 24; Hasan-e Fasai, 1972, p. 110.
- ¹⁶⁶ РГВИА. Ф. 446. Оп. 1. Д. 11. Л. 360б.
- ¹⁶⁷ Цвет знамен был преимущественно зеленый или малиновый. Их украшали строкой из Корана или исповедью веры ислама, нередко изображением льва и восходящего солнца, либо меча-зильфака-ра (Jourdain, 1814, p. 176–177). Знаменосец именовался *аламдар*.
- ¹⁶⁸ Березин, 1852, с. 204; Atkin, 1980, p. 108; Dupré, 1819b, p. 291–292; Flandin, 1851a, p. 318; Malcolm, 1829, p. 355. Этому маневру они учились с детства (Morier, 1818, p. 169).
- ¹⁶⁹ Tancoigne, 1819b, p. 73–74.
- ¹⁷⁰ РГВИА. Ф. 446. Оп. 1. Д. 11. Л. 360б.
- ¹⁷¹ О персидской тактике выжженной земли см.: ПВА, 1978, с. 243; Fraser, 1834, p. 301; Hambly, 1991a, p. 136; Malcolm, 1827b, p. 210.
- ¹⁷² Иванов, 1952, с. 124; Кузнецова, 1983, с. 112, 113; Atkin, 1980, p. 108–109; Brydges, 1834, p. 255, 333; Dubeux, 1841, p. 410; Fraser, 1834, p. 299; Hambly, 1991b, p. 159; Jaubert, 1821, p. 280; Kinneir and Morier, 1813, p. 65; Langlès, 1818, p. 126; Malcolm, 1829, p. 355–356; Sykes, 1969, p. 312; Tancoigne, 1819b, p. 71. О предстоящей кампании 1809 г. А. П. Торماسов писал военному министру, что в намерениях персов «нынешнего лета вести войну другого рода, т. е., чтобы, избегая сражения в поле, обходя наши войска своею конницею, делать нечаянные [неожиданные] вторжения в границы» «для опустошения селений и пожара хлеба» (АКАК, 1870, с. 689, 690).
- ¹⁷³ Ср.: Белявский, Потто, 1902, с. 202; Stuart, 1854, p. 215–216. Эти же качества персидской конницы учитывались (здесь: положительно) британским правительством при рассмотрении возможности сухопутного вторжения в Индию (Ingram, 1975, p. 268).
- ¹⁷⁴ Brydges, 1834, p. 256.
- ¹⁷⁵ Друвиль, 1826б, с. 107; Atkin, 1980, p. 111; Dubeux, 1841, p. 410; Flandin, 1851a, p. 318–319; Fraser, 1834, p. 303; Malcolm, 1829, p. 355. Фрейзер основывал свой рассказ на реальном случае с Ассад-ханом, вождем бахтиаров (Fraser, 1825, p. 199).
- ¹⁷⁶ Amini, 1999b, p. 73.
- ¹⁷⁷ Hambly, 1991a, p. 135.
- ¹⁷⁸ ПВА, 1978, с. 410.
- ¹⁷⁹ Керемов, 1973, с. 52.
- ¹⁸⁰ Глинка, 2003, с. 63; Atkin, 1980, p. 107; Tancoigne, 1819b, p. 72.
- ¹⁸¹ Друвиль, 1826б, с. 108; Drouville, 1828b, p. 110.
- ¹⁸² Смирнов, 1913, с. 62–63.
- ¹⁸³ Бларамберг, 1853, с. 58; Gardane, 1865, p. 121. Об эффективности хорасанского войска («отважные всадники») при наместнике Мухаммад-Вали-мирзе, сыне шаха, см.: Truilhier, 1838, p. 277–281. Автор оценивал численность армии принца в 40–50 тыс., считая наемников из Курдистана и из окрестностей Герата (Ibid., p. 280).
- ¹⁸⁴ Васильева, 1991, с. 154; Rich, 1836a, p. 112.
- ¹⁸⁵ Аверьянов, 1900, с. 8–10.
- ¹⁸⁶ «Одежда куртинцев, – отмечал в своих записках Е. Е. Лачинов, – более похожа на турецкую и более прилична воину, нежели долгополые кафтаны персиян» (Нерсисян, 1956, с. 369). Красная расцветка одежды пользовалась большой популярностью (Материалы к истории персидской войны, 1902, с. 125). Курдские музыканты носили высокие красные колпаки, их инструменты – небольшие литавры и своеобразные кларнеты (Kotzebue, 1819, s. 97).
- ¹⁸⁷ Курды: Бартоломей, 1904a, с. 75; Друвиль, 1826а, с. 169–171; Ермолов, 1863, с. 125; Мандзяк, 2008, с. 201–202, 213; Муравьев, 1886а, с. 489, 513; Таяри, 1986; Fowler, 1841b, p. 15–16; Kotzebue, 1819, s. 97; Lyall, 1825, p. 107.
- ¹⁸⁸ ПВА, 1972, с. 305, 306; Bélanger, 1835, p. 241–242. Ср.: Щербатов, 1891, с. 7.
- ¹⁸⁹ РГВИА. Ф. 446. Оп. 1. Д. 11. Л. 270б. Ср.: РГВИА. Ф. 446. Оп. 1. Д. 169. Л. 170б.–18 («Шах Персидской в случае надобности может собрать таковой в короткое время от 40 до 50 000 человек и более»).
- ¹⁹⁰ РГВИА. Ф. 446. Оп. 1. Д. 168. Л. 7. Эта же цифра: О нынешнем Персидском Шахе, 1825, с. 361.
- ¹⁹¹ Martin, 2005, p. 135.
- ¹⁹² «Ни один Персиянин, как заверит всякий, кто жил в Персии, не в состоянии пересчитать живущих в его отечестве племен» (Новые сочинения, 1853, с. 2). Цифры *черика* для времен Надир-шаха определялись в 375 тыс. чел.: Хорасан – 65 тыс., Ирак персидский – 45, Луристан, страна бахтиаров, Фарс и Хузистан – 50, Хамадан и Керманшах – 25, Азербайджан, Грузия и Армения – 60 (еще 130 тыс. – Афганистан, Индостан и туркмены) (Lockhart, 1938, p. 228).
- ¹⁹³ Colombari, 1854b, p. 669.
- ¹⁹⁴ РГВИА. Ф. 446. Оп. 1. Д. 11. Л. 36.
- ¹⁹⁵ Столичный *дефтер-хана*, куда заносились имена и возраст воинов из племенных контингентов, а также их отцов и других родственников. В идеале это позволяло воинам, исключенным ханом из данного списка или не получающим положенное жалованье, жаловаться шаху (Lambton, 1991b, p. 471; Morier, 1812, p. 239; Scott Waring, 1807, p. 82).
- ¹⁹⁶ РГВИА. Ф. 446. Оп. 1. Д. 5. Л. 5–50б.; АКАК 1868, с. 160; Муравьев, 1886а, с. 521; État de l'armée, 1821, p. 405; Jaubert, 1821, p. 281; Lambton, 1991a, p. 138; Morier, 1812, p. 239; Tancoigne, 1819b, p. 74; Rabi, Ter-Oganov, 2012, p. 335–337. Гардан описывал два смотра в год: «Один в мае месяце, при выступлении в лагерь; другой в сентябре, по окончании похода. Смотр проходит так: государь или принц в своей палатке, войска по левую руку от него, и они дефилируют перед ним после того, как чиновник выкликает их имена. Другой чиновник отвечает: *готов*. Жалованье им выплачивается индивидуально по полугодиям» (Gardane, 1865, p. 126). По словам Жобера, «около ноуруза, то есть первого дня персидского года (21 или 22 марта), гонцы отправляются из Тегерана и доводят до вождей племен указание на место, которое выбрал монарх для проведения смотра своих войск. То это происходило в Хорасане, то в Фарсе, но чаще всего в персидском Ираке» (Jaubert, 1821, p. 258).
- ¹⁹⁷ РГВИА. Ф. 446. Оп. 1. Д. 5. Л. 50б.
- ¹⁹⁸ Morier, 1837, p. 237.
- ¹⁹⁹ Bournoutian, 1992, p. 117.
- ²⁰⁰ Смирнов, 1913, с. 28.
- ²⁰¹ РГВИА. Ф. 446. Оп. 1. Д. 5. Л. 2.
- ²⁰² Rabi, Ter-Oganov, 2012, p. 336.
- ²⁰³ Scott Waring, 1807, p. 326.
- ²⁰⁴ Samadzadeh, 1989, p. 213.

- ²⁰⁵ Выступление после Ноуруза: АКАК, 1868, с. 160, 818; Rabi, Ter-Oganov, 2012, p. 335. Ср.: ПВА, 1978, с. 244. Согласно Дюпре, «персы выступают в поход лишь только через сорок дней после праздника *ноуруза*» (Dupré, 1819b, p. 300).
- ²⁰⁶ Бутков, 1869, с. 428; Петров, 1887, с. 211; Abrahamian, 1974, p. 20; Baddeley, 1908, p. 228; Bakhash, 1981, p. 39; Brydges, 1834, p. 223; Cronin, 2008a, p. 52; Dubeux, 1841, p. 410; État de l'armée, 1821, p. 403; Jaubert, 1821, p. 275–276; Kinneir and Morier, 1813, p. 66; Lambton, 1987, p. 22; Macdonald Kinneir, 1813, p. 32; Malcolm, 1829, p. 355; Scott Waring, 1807, p. 84 (о скорости); Tancoigne, 1819b, p. 71–72. О наказаниях за дезертирство см.: Fowler, 1841a, p. 101–102.
- ²⁰⁷ Rabi, Ter-Oganov, 2012, p. 337.
- ²⁰⁸ РГВИА. Ф. 446. Оп. 1. Д. 29. Л. 60б.; Rabi, Ter-Oganov, 2012, p. 343.
- ²⁰⁹ Друвиль называет еще одну категорию иррегулярной конницы – *азари*, плохо организованную и на дурных казенных конях. Жалованья она не получала (только провизию и фураж в походе), но оружие ей выдавал шах (Друвиль, 1826б, с. 109–110; Drouville, 1828b, p. 113–114). Видимо, речь идет о коннице милиции.
- ²¹⁰ РГВИА. Ф. 446. Оп. 1. Д. 29. Л. 60б.; Персия, 1856, с. 237. О костюме мазендеранцев: Fraser, 1838, p. 481–482; Jaubert, 1821, p. 445. Но соседний Гилян отличался, напротив, «необыкновенной трусливостью своих жителей» (Дубровин, 1866, с. 440). Возможно, поэтому гилянцы постоянно расхаживали вооруженными – с карабином или хотя бы с саблей и кинжалом у пояса. Костюм их состоял из штанов, куртки и шапки из плотной шерсти. Большинство носило на голове лишь шерстяную маленькую шапочку. Обычно ходили босиком, некоторые в качестве обуви крепили веревочками к штанам кусок кожи. В Реште было 12 мастерских по производству карабинов. Ополчение Гиляна никогда не действовало за пределами своей провинции (Jaubert, 1821, p. 430–432, 433, 443).
- ²¹¹ Морье писал о 20 тыс. конницы и пехоты в ополчении Мазендерана, столько же в Хорасане и в Фарсе, 50 тыс. в Азербайджане (Morier, 1812, p. 240). Фрейзер уточнил, что в Хорасане имелось 1000–1200 всадников постоянного войска наместника, еще несколько тысяч конных ополченцев и 10–12 тыс. пехоты (Fraser, 1825, App. B, p. 50). В 1826 г. хорасанский наместник обязался выставить 20 тыс. всадников (РГВИА. Ф. 446. Оп. 1. Д. 10. Л. 20б.).
- ²¹² Fraser, 1825, p. 228; Fraser, 1826, p. 46–47; Fraser, 1834, p. 304; Hambly, 1991b, p. 159; Malcolm, 1829, p. 62, 356–357, 458; Schoberl, 1828, p. 59; Scott Waring, 1807, p. 83.
- ²¹³ Бларамберг, 1853, с. 83, 160. Еще в 1840-х гг. часть мазендеранских пеших ополченцев вооружалась фитильными ружьями (Holmes, 1845, p. 185).
- ²¹⁴ Morier, 1812, p. 239–240.
- ²¹⁵ Смирнов, 1913, с. 37; Brydges, 1833, p. 271.
- ²¹⁶ Brydges, 1833, p. 121.
- ²¹⁷ Conolly, 1834, p. 218–219.
- ²¹⁸ РГВИА. Ф. 446. Д. 172. Л. 20б.
- ²¹⁹ Ср.: около 10 туманов в год и пол-батмана хлеба (натурой или деньгами) в день (Dupré, 1819b, p. 295).
- ²²⁰ Morier, 1837, p. 237.
- ²²¹ При сборе ополчения против афганцев в 1817 г. «войска сии вооружались ружьями и саблями, которые отбирали на базаре у купцов», – ехидно комментировал Н. Н. Муравьев (Муравьев, 1886а, с. 519). Армия Аббас-мирзы (1800 г.) под Эриванью насчитывала до 12 тыс. чел., весьма плохо вооруженных, так что у многих одна дубина составляла все оружие (Дубровин, 1897, с. 140)!
- ²²² РГВИА. Ф. 446. Оп. 1. Д. 11. Л. 27; Fraser, 1838, p. 93.
- ²²³ РГВИА. Ф. 446. Оп. 1. Д. 168. Л. 8; О нынешнем Персидском Шахе, 1825, с. 361.
- ²²⁴ Colombari, 1854b, p. 669.
- ²²⁵ Муравьев, 1886а, с. 486; Abrahamian, 1974, p. 20; Debidour, 1887, p. 328 (= Debidour, 1904, p. 37); Dubeux, 1841, p. 410; État de l'armée, 1821, p. 405; Fraser, 1834, p. 299; Jaubert, 1821, p. 280; Kinneir and Morier, 1813, p. 87; Malcolm, 1829, p. 357; Langlès, 1818, p. 116; Tancoigne, 1819b, p. 75.
- ²²⁶ Forster, 1798, p. 152; Matthee, 1999, p. 623.
- ²²⁷ Gardane, 1865, p. 122; Truilhier, 1838, p. 281. Однако Дюпре, соглашаясь, что солдаты других провинций имеют ружья с фитилем, утверждал, что именно в Азербайджане и *Ирак-и Аджам* ружья с ударно-кремневым замком, *à batterie* (Dupré, 1819b, p. 294).
- ²²⁸ Дубровин, 1866, с. 415.
- ²²⁹ Бларамберг, 1853, с. 58–59 («выстрелы их очень медленны; ружья эти большею частью снабжены сошками»). А. Бёрнс, впрочем, увидел кремневки у ополченцев Хорасана – «первые с тех пор, как покинул Кабул» (Burnes, 1834, p. 88).
- ²³⁰ Франкини, 1883, с. 22.
- ²³¹ Dupré, 1819a, p. 439. «Не имея пеньки для делания фителей и веревок, они употребляют для сего хлопчатую бумагу» (РГВИА. Ф. 446. Оп. 1. Д. 11. Л. 28).
- ²³² Bélanger, 1825, p. 1.
- ²³³ Бутков, 1869, с. 317.
- ²³⁴ Holmes, 1845, p. 75–76.
- ²³⁵ Ouosk'herdjan, 1824, p. 256.
- ²³⁶ Morier, 1812, p. 40.
- ²³⁷ РГВИА. Ф. 446. Оп. 1. Д. 5. Л. 4–40б.
- ²³⁸ Rabi, Ter-Oganov, 2012, p. 344.
- ²³⁹ Арунова, Ашрафян, 1958, с. 132; Бобров, Худяков, 2008, с. 238–239, 585; Мухаммад-Казим, 1961, с. 60, 92, 189; Abraham de Crète, 1876, p. 292; Axworthy, 2007, p. 636, 641; Lockhart, 1938, p. 66, 144, 267; Lockhart, 1959, s. 94. В период уже близкий к Каджарам наместник Тебриза Наджаф-Кули-хан Дунбули располагал личной охраной своего дворца из 700 *джазаурчи* (*Shahnavaz P. The Struggle for supremacy between the Zands and the Qajars, 1193–1209 A.H./1779–1794 A.D.: A Society in transition. Ph. D. Thesis, University of Edinburgh, 1982. P. 264.*)
- ²⁴⁰ Butalia, 1998, p. 52; Irvine, 1903, p. 109–111; Roy, 2011, p. 28–29.
- ²⁴¹ Conolly, 1834, p. 242; Rabi, Ter-Oganov, 2012, p. 345.
- ²⁴² Кушкумбаев, 2001, с. 72.
- ²⁴³ Ferrières-Sauveboeuf, 1790, p. 69; Matthee, 1999, p. 623.
- ²⁴⁴ Артемий Арапатский, 1813б, с. 168.
- ²⁴⁵ Hambly, 1991a, p. 136. При Ага-Мухаммад-хане замбурики были элитой армии (Colombari, 1853b, p. 413).
- ²⁴⁶ Друвиль, 1826б, с. 133; Kinneir and Morier, 1813, p. 87. «Верблюды в Персии одногорбые» (Бороздна, 1821, с. 251; Colombari, 1853a, p. 268).

- ²⁴⁷ Axworthy, 2007, p. 641. Ср.: Macdonald, 1859, p. 156–157 (ошибочно считает, что их ввел Ага-Мухаммад-хан).
- ²⁴⁸ Ганковский, 1958, с. 128; Gommans, 1995, p. 276; Irvine, 1903, p. 136; Pestana, 1968, p. 30. Также см.: Matthee R. *Unwalled Cities and Restless Nomads: Firearms and Artillery in Safavid Iran // Safavid Persia. The History and Politics of an Islamic Society*. L.; New York, 1996. P. 407.
- ²⁴⁹ Irvine, 1903, p. 136; Lockhart, 1938, p. 8. Однако есть сообщения о применении замбураков и ранее, еще при Сефевидях, а в первой трети XVII в. верблюжья артиллерия состояла на вооружении армий Великих Моголов (Бобров, Худяков, 2008, с. 239, 230; Matthee, 1999, p. 621). П. И. Рычков в 1750-х гг. отмечал, что джунгарские пушки «во время войны возят на верблюдах и не снимая с них из оных стреляют, но весьма не действительно, и так употребляются больше для страха, нежели для вреда неприятелей» (цит. по: Кушкумбаев, 2001, с. 115–116).
- ²⁵⁰ См. толкование термина: Colombari, 1853a, p. 265. О замбураках теперь см.: Eskandari-Qajar, 2005, p. 52–79.
- ²⁵¹ РГВИА. Ф. 446. Оп. 1. Д. 6. Л. 17.
- ²⁵² Декабристы об Армении, 1985, с. 40; Муравьев, 1886a, с. 507; Drouville, 1828b, p. 144.
- ²⁵³ ПВА, 1972, с. 227, 245, 266.
- ²⁵⁴ Архив Воронцова, 1891, с. 6.
- ²⁵⁵ Согласно записке адъютанта Ермолова, поручика л-гв. Артиллерийской бригады Н. Попова, «лучшая сего рода [верблюжья] артиллерия находится при шахе и простигается до 700 орудий» (РГАДА. Ф. 1406. Оп. 1. Д. 351. Л. 61).
- ²⁵⁶ РГВИА. Ф. 446. Оп. 1. Д. 4. Л. 21 (400); Там же. Ф. 446. Оп. 1. Д. 6. Л. 17 (400); Ермолов, 1863, с. 149 (400); Ker Porter, 1821a, p. 333 (400); Kotzebue, 1819, s. 148 (500); Rich, 1836b, p. 230.
- ²⁵⁷ РГВИА. Ф. 446. Оп. 1. Д. 5. Л. 40б.–5.
- ²⁵⁸ Bardin, 1841, p. 3531 (1500); Dupré, 1819b, p. 297 (1500); Heidenstam, 1825, p. 74 (1200). Ср. с цифрами для армии Афганистана (Ганковский, 1958, с. 128–129).
- ²⁵⁹ Носков, 1887, с. 426; Tancoigne, 1819b, p. 78.
- ²⁶⁰ РГАДА. Ф. 1406. Оп. 1. Д. 351. Л. 61.
- ²⁶¹ Или красно-зеленое, либо иного цвета (Bontemps, 1810, p. 522) – например красно-белое или желто-красное (Nerciat, 1825, p. 223).
- ²⁶² Два кожаных мешка, в них ядра и порох на 20 зарядов.
- ²⁶³ Палка длиной 3 фута, служащая также для понукания верблюда.
- ²⁶⁴ Некоторые ранние источники отмечают, что перед стрельбой ноги коленопреклоненного верблюда персы связывали (Irvine, 1903, p. 136–137).
- ²⁶⁵ Хубов, 1811, с. 30.
- ²⁶⁶ Pestana, 1968, p. 31.
- ²⁶⁷ РГАДА. Ф. 1406. Оп. 1. Д. 351. Л. 61.
- ²⁶⁸ РГВИА. Ф. 446. Оп. 1. Д. 6. Л. 150б.–160б. (Ермолов); Тучков 1908, с. 231–232.
- ²⁶⁹ РГВИА. Ф. 446. Оп. 1. Д. 6. Л. 150б.–16; Kotzebue, 1819, s. 170.
- ²⁷⁰ Ермолов, 1863, с. 165; Fraser, 1838, p. 103–104.
- ²⁷¹ Симонич, 1967, с. 66; Colombari, 1853b, p. 415.
- ²⁷² Matthee, 1999, p. 623.
- ²⁷³ Корф, 1838, с. 171. О замбураках см.: РГВИА. Ф. 446. Оп. 1. Д. 6. Л. 150б.–17; Друвиль, 18266, с. 133–134; Кибовский, Егоров, 1997, с. 29; Atkin, 1980, p. 110–111; Drouville, 1828b, p. 143–145; Dupré, 1819b, p. 297–298; Flandin, 1851a, p. 329–330; Fowler, 1841a, p. 11; Gardane, 1865, p. 124–125; Jourdain, 1814, p. 178–179; Kotzebue, 1819, s. 170; Ouseley, 1823, p. 339; Perkins, 1843, p. 202; Sacy, 1825–1826, p. 345; Schoberl, 1828, p. 61–62; Tancoigne, 1819b, p. 76–77 (отмечал, что в битве такая артиллерия опасней для самих канониров больше, нежели враги).
- ²⁷⁴ РГВИА. Ф. 446. Оп. 1. Д. 6. Л. 16–160б.; Там же. Ф. 446. Оп. 1. Д. 7. Л. 3; Кибовский, Егоров, 1997, с. 30; Alexander, 1827, p. 205; Bélanger, 1835, p. 392–393; Brydges, 1834, p. 333; Dupré, 1819b, p. 297; Ker Porter, 1821a, p. 333; Kotzebue, 1819, s. 148, 170; Lyall, 1825, p. 132; Morier, 1812, p. 210; Ouseley, 1823, p. 339; Rich, 1836b, p. 227; Schoberl, 1828, p. 61.
- ²⁷⁵ РГВИА. Ф. 446. Оп. 1. Д. 6. Л. 160б.; Morier, 1812, p. 211.
- ²⁷⁶ Муравьев, 1886a, с. 507.
- ²⁷⁷ Друвиль, 18266, с. 10.
- ²⁷⁸ Bell, 1885, p. 35; Macdonald Kinneir, 1813, p. 34.
- ²⁷⁹ Симонич, 1967, с. 113–114.
- ²⁸⁰ Погодин, 1863, с. 14.
- ²⁸¹ Дубровин, 1886a, с. 17.
- ²⁸² Barnett, 1972, p. 21.
- ²⁸³ Березин, 1852, с. 195; Берже, 2011, с. 139; Бларамберг, 1978, с. 158 (у слонов был особый смотритель, *фил-баши*); Ермолов, 1863, с. 155; Ker Porter, 1821a, p. 324–325; Layard, 1887, p. 251–252; Ouseley, 1823, p. 138, 158, 339; Stuart, 1854, p. 240; Tancoigne, 1819b, p. 46–48 (погонщики – индийцы), 50. Трех слонов шах преподнес в 1815 г. в дар императору Александру (Maistre, 1860, p. 164).
- ²⁸⁴ Корф, 1838, с. 248–249.
- ²⁸⁵ Brydges, 1834, p. 233–234; Dupré, 1819b, p. 303; Malcolm, 1829, p. 402; Morier, 1812, p. 210; Price, 1825, p. 31–32; Декабристы об Армении и Закавказье, 1985, с. 40.
- ²⁸⁶ Арманди, 2011, с. 291; Gommans, 2002, p. 124.
- ²⁸⁷ Арманди, 2011, с. 290–291.
- ²⁸⁸ Gommans, 2002, p. 126; Irvine, 1903, p. 180.
- ²⁸⁹ Dupré, 1819b, p. 303; Tancoigne, 1819b, p. 46–47.
- ²⁹⁰ Ferrières-Sauvebœuf, 1790, p. 69. Мухаммад-шах взял в поход на Герат несколько слонов (Бларамберг, 1885, с. 32; Бларамберг, 1978, с. 116), но они не играли никакой военной роли.
- ²⁹¹ Шостакович, 1960, с. 188; Behrooz, 2013a, p. 56.
- ²⁹² В беседе с послом Узли Аббас-мирза, обосновывая причины устройства им регулярного войска, заявил, что бессмысленно было бы сражаться с русскими, не имея подобных им солдат, не располагая артиллерией, и что все его попытки провести на врагов впечатление со своими недисциплинированными полчищами постоянно заканчивались неудачами (Созонович, 1826, с. 93–94; Schoberl, 1828, p. 64).
- ²⁹³ АКАК, 1873, с. 657.
- ²⁹⁴ Лапин, 2011, с. 389–390.
- ²⁹⁵ Behrooz, 2013a, p. 57.
- ²⁹⁶ Atkin, 1980, p. 126; Cronin, 1997, p. 2. Название для нового войска также, очевидно, появилось по аналогии с турками (Algar, 1969, p. 77).

- ²⁹⁷ Цит. по: Тер-Оганов, 2012, с. 7. По словам официального персидского хрониста, «благодаря этой системе обитатели наших областей отныне уверенно отражают всех наших врагов, не беспокоясь об их большом или малом количестве» (Jaubert, 1834, p. 141). Увы, лишь на словах...
- ²⁹⁸ АКАК, 1873, с. 123.
- ²⁹⁹ Ср.: РГВИА. Ф. 446. Оп. 1. Д. 6. Л. 3–3об.
- ³⁰⁰ Аббас-Мирза, 1852, с. 4; Ермолов, 1863, с. 157; Зиссерман, 1881, с. 378; Иванов, 1952, с. 132; Кузнецова, 1978, с. 24; Atkin, 1980, p. 116; Calmard, 1989, p. 21; Cronin, 2008b, p. 200, 204; Ingram, 1975, p. 268; Martin, 1996, s. 2, 15; Natchkebia, 2005, p. 215; Samadzadeh, 1989, p. 213. Мориц фон Коцебу (1817 г.) отмечал, что «заведение регулярных войск и артиллерии за несколько лет всецело плод усилий Аббас-мирзы; и надо признать, что за столь краткий срок он, с помощью действительно способных английских офицеров, достиг столь многого!» (Kotzebue, 1819, s. 99).
- ³⁰¹ Принц «велел перевести всех воинских Авторов, ему одобренных», включая «воинские сочинения Гиберта, также правила пехотных маневров» (Друвиль, 1826а, с. 45; Друвиль, 1826б, с. 5). Члены миссии Гардана перевели на персидский для Аббас-мирзы «инструкции для пехоты, кавалерии и артиллерии» (Bélanger, 1835, p. 395; Calmard, 1989, p. 22). Использовались французские и русские руководства по тактике (Lambton, 1987, p. 88). **Гибер:** Жан Антуан Ипполит, граф де Гибер (1743–1790) – известный военный теоретик XVIII в. Его знаменитый «Общий очерк тактики» (1772) и «Защита системы современной войны» (1779) оказали большое влияние на идеи молодого Наполеона Бонапарта (и многих других военных Европы и России). Гибер подчеркивал необходимость тщательнейшего выбора цели для атаки, важность вступления в бой в виде ряда небольших колонн ради большей подвижности (которые, однако, должны были быть развернуты для самого боя), а также преимущества компромиссного «смешанного» боевого порядка, советовал концентрировать усилия артиллерии на важнейших участках боевой линии (Соколов, 1999, с. 214; Чандлер, 2000, с. 101–104, 125).
- ³⁰² Flandin, 1851a, p. 320–321.
- ³⁰³ РГВИА. Ф. 446. Оп. 1. Д. 6. Л. 4; Тер-Оганов, 2015, с. 41; Algar, 1969, p. 76; Amini, 1999b, 118; Amirahmahdi, 2012, p. 101; Calmard, 1989, p. 21–22; Cronin, 2008a, p. 55; Cronin, 2008b, p. 204; Cronin, 2012, p. 152 («*In fact, however, the first foreign instructors to impart ideas of modern tactics to Iranian troops were Russian*»); Curzon, 1892, p. 576; Drouville, 1828b, p. 92; Hurewitz, 1968, p. 153; Lambton, 1987, p. 22; Lambton, 1997, p. 395; Martin, 2005, p. 133; Sykes, 1969, p. 411. В качестве «благодарности» население страны окрестило свои новые регулярные войска «русскими собаками» и «свиноядами» (Stocqueler 1832, p. 173). Относительно оппозиции в обществе см.: Algar, 1969, p. 76–79. Аббас-мирза для поддержки своих преобразований нередко прибегал к авторитету Корана, ссылаясь на 4-й аят 61-й суры: «Поистине, Аллах любит тех, которые сражаются на Его пути рядами, как будто бы они – плотное здание!» (перевод И. Ю. Крачковского); «Воистину, Аллах любит тех, которые сражаются [стройными] рядами на Его пути, словно они – прочно сложенное здание» (перевод М.-Н. Османова).
- ³⁰⁴ Друвиль, 1826а, с. 47; Bélanger, 1835, p. 394; Colombari, 1854a, p. 23–24; Goldsmid, 1879, p. 158; Morier, 1818, p. 211; Wagner, 1856, p. 122; Бобровский, 1893, с. 151, 229; Шостакович, 1960, с. 60; Barratt, 1972, p. 406; Busse, 1982, p. 82; Sykes, 1969, p. 312. Морье постоянно упирает на то, что солдатам новонабранных персидских регулярных войск в Фарсе и Азербайджане было приказано брить бороды и одеваться в «русскую униформу», «полный костюм русских солдат» (например алого цвета), в которую облачились (согласно приказу из Тегерана) и Аббас-мирза, и принцы – 1808–1809 гг. (Morier, 1812, p. 40, 41, 115, 187). Друвиль, однако, указывал, что обучаемые русскими персидские части принца просто получили «платье одинакового цвета, застегнутое на груди» и штыки на ружья, а вместо патронной сумы – кожаный мешочек для патронов, крепящийся впереди на поясе (Drouville, 1828b, p. 92–93). С одной стороны, Друвиль появился в Персии через несколько лет, с другой – маловероятно, чтобы персы могли себе позволить столь масштабное переодевание. Скорее, были и части, одетые на русский манер, и части, одетые так, как писал Друвиль.
- ³⁰⁵ Jaubert, 1821, p. 357.
- ³⁰⁶ АКАК, 1869, с. 236.
- ³⁰⁷ Ker Porter, 1821b, p. 581–582.
- ³⁰⁸ Behrooz, 2013a, p. 56. Ср.: Matthee, 2012, p. 107–109.
- ³⁰⁹ Morier, 1812, p. 40, 125. Другой участник посольства приводил колоритные подробности: «Русский обер-офицер, взятый в плен в одной из стычек между персами и русскими, которого убедили (хотя бы внешне) принять мусульманскую веру, и ныне персы его зовут Пир-Русс-хан. Полковой барабанщик тоже оказался в плену тогда же; теперь он стоит рядом со своим офицером, и персы считают его искусным исполнителем» (Brydges, 1834, p. 99). В книге Бриджеса содержится рисунок Сазерленда – невзирая на название («Русский солдат в Ширазе»), перед нами тот самый Пир-Русс-хан.
- ³¹⁰ Mansur, 1819, p. 80, 85.
- ³¹¹ Ouseley, 1823, p. 443–444.
- ³¹² Ker Porter, 1821b, p. 712.
- ³¹³ Keppel, 1827b, p. 178.
- ³¹⁴ Alcock, 1831, p. 95; Armstrong, 1831, p. 156.
- ³¹⁵ Wolff, 1837, p. 77, 85. Кроме россиян там можно было встретить и других дезертиров. Например, ирландец Уильям Ли (Махомед-хан) – служил в 19-м легком драгунском полку в Бомбее. В 1803 г. застрелил своего капитана (точнее, полкового квартирмейстера) и бежал в Хорасан. Там поступил на службу к местному правителю и принял ислам. Одевался по-персидски, но выдавал себя за француза. Прибыл из Герата к Ранджит-Сингху в июне 1825 г. (Grey, 1929, p. 75–78).
- ³¹⁶ Кибовский, Егоров, 1996, с. 20; Calmard, 2000, p. 292–297; Кауе, 1851, p. 50. Уже в 1804 г. при армии Аббас-мирзы будто бы пребывала группа французских офицеров во главе с полковником Марше (Балаян, 1988, с. 41). Впрочем, это или анахронизм (Марше находился в Иране в 1817 г.), или очеред-

- ной вымысел восточной историографии. В целом о франко-иранских отношениях того времени см.: Amini, 1999a, p. 109–122.
- ³¹⁷ Все дагы – по новому стилю.
- ³¹⁸ Семенов, 1963, с. 18; Станиславская, 1962, с. 470; Clercq, 1880, p. 202; Savory, 1972, p. 32.
- ³¹⁹ Amini, 1991b, p. 63. Однако откуда мог Бонапарт так хорошо узнать персов?
- ³²⁰ Correspondance Napoléon, 1864, p. 59.
- ³²¹ Это решение так и осталось на бумаге. Согласно донесению английского агента в Бушире (сентябрь 1807 г.), французы обещали доставить шаху артиллерийский парк с принадлежащего им острова Иль-де-Франс (Ingram, 1982, p. 65).
- ³²² Хотелось бы подчеркнуть эту цифру в связи с полуграматными заявлениями нынешних публицистов: «...В Иран была направлена французская военная миссия из 70 офицеров во главе с генералом Гарданом» (Чичкин, 2013, с. 8).
- ³²³ Уже оказался в том же 1807 г. в Персии, провел некоторое время в лагере Аббас-мирзы и дал ему несколько советов по военному делу (Driault, 1900–1901, p. 124). В частности, Бонан составил принцу «инструкции для пехоты» и нарисовал план крепости (Bontemps, 1811, p. 121).
- ³²⁴ 65-й полк носил форму линейной пехоты (кивер или шляпа прежнего образца, у гренадер – меховая шапка; синий мундир, воротник и обшлага красные с белой выпушкой, лацканы и отвороты фалд обратных цветов, погоны и обшлажные клапаны синие с красной выпушкой, пуговицы латунные, белые жилет и штаны, гетры, шинель; у капитана золотой эполет с бахромой на левом плече и контр-эполет без бахромы на правом, нагрудный знак и позолоченные пуговицы, сапоги вместо гетр, также неформенный вседневный сюртук). О полковых (неуставных) отличиях данной части в рассматриваемый период не осталось никаких сведений. Невзирая на декреты 1806 г., полк не получал предписанной ему тогда белой униформы (с прикладным цветом темно-синим), отмененной год спустя. **Инженеры-географы:** шляпа без султана; темно-синий однобортный мундир, воротник и обшлага аврорового цвета (оранжевый), пуговицы золоченые, золотые эполеты (согласно чину); белые жилет и штаны-кюлоты в сапоги; шпага с золотым темляком. **Инженеры:** униформа пешей артиллерии – шляпа (с 1807 г. кивер); темно-синий мундир с лацканами, прикладной цвет – черный бархат с алой выпушкой, пуговицы золоченые, эполеты золотые; жилет и панталоны синие (белые летом), сапоги; синие двубортная шинель и повседневный сюртук с алой выпушкой, воротник и обшлага на них черные с алой выпушкой.
- ³²⁵ Amini, 1991b, p. 104–105; Calmard, 2000, p. 294; Dehérain, 1930, p. 47; Gardane, 1809, p. 2; Puryear, 1951, p. 215; Tancoigne, 1819a, p. xiv–xvi. Лейтенант Бернар умер уже в Персии, но до прибытия в Тегеран.
- ³²⁶ Gardane, 1865, p. 100.
- ³²⁷ Иоаннисян, 1958, с. 151; Маркова, 1951, с. 272; Bourrienne, 1829, p. 282; Clercq, 1880, p. 244–245; Driault, 1904, p. 313, 330 (2 ноября 1808 г. Шампаньи сообщил Гардану, что император все еще не ратифицировал конвенцию о ружьях); Gardane, 1865, p. 237–238 (23 ноября 1808 г. шах жаловался Гардану, что обещанные 20 000 ружей все еще не прибыли в Персию); Puryear, 1951, p. 352, 367.
- ³²⁸ Лейтенант Трезель, посетив Мазендеран (октябрь 1808 г.), подтвердил, что в *Herchk* находился присланный шахом инструктор, обучавший новую пехоту европейского образца. Ему должны были выделить 500 чел., но на деле под его началом пока не состояло и тридцати человек, «всякого возраста и роста» (Jaubert, 1821, p. 458–459).
- ³²⁹ Созонович, 1826, с. 94; Dehérain, 1930, p. 49; Gardane, 1809, p. 39; Ker Porter, 1821b, p. 586. Ср.: Colombari, 1854a, p. 23–24; Langlès, 1818, p. 191.
- ³³⁰ Nafziger, 1997, p. 38, 48–50. В сентябре 1806 г. Наполеон приказал иметь в каждом полку по 2–3 полевых батальона по 1060 чел. (в гренадерской роте – 96 чел., в вольтижерской – 120, в фузилерной – 121, плюс по 3 офицера на каждую роту) и запасной батальон.
- ³³¹ Лами также организовал нечто вроде военной академии (видимо, в математическом уклоне), когда принц попросил его обучить 16 офицеров (Друвиль, 1826б, с. 5; Тер-Оганов, 2012, с. 16; Brydges, 1833, p. 312–313, 374). Лами остался в Тегризе по просьбе принца для обучения войск, еще когда посольство Гардана только миновало город, направляясь на прием к шаху (Driault, 1900–1901, p. 128).
- ³³² Хотя и без своих инструкторов – Гардан запретил всем своим офицерам обучать войска и участвовать в военных операциях, но разрешил им оставаться в лагере Аббас-мирзы «в качестве гостей». Фактически они все же были задействованы на войне (ВПР, 1965, с. 660; Иоаннисян, 1958, с. 200–201; Смирнов, 1913, с. 49; Dehérain, 1930, p. 57; Gardane, 1865, p. 233; Brydges, 1833, p. 374–375; Savory, 1972, p. 39).
- ³³³ Calmard, 2000, p. 294; Dupré, 1819b, p. 298.
- ³³⁴ Иоаннисян, 1958, с. 158; Brydges, 1833, p. 372. Принц, по словам Жуаннена, «полностью доверяет» Вердые (Dehérain, 1923, p. 260). Вердые помогли три французских сержанта (АКАК, 1869, с. 498; Тер-Оганов, 2012, с. 14).
- ³³⁵ Calmard, 2000, p. 295. Сами персы считали, что в Азербайджане, Арагке, Табаристане, Семнани и Дамгане собралось около 50 тыс. обученных солдат. Наиболее же обученных из них было 20 тыс. чел. в Азербайджане (Смирнов, 1913, с. 44). Другие оценки – 35 тыс. обученных французами пехотинцев (Calmard, 1989, p. 25). Эти цифры в несколько раз завышены. Адриан Дюпрэ, визирь Аббас-мирзы (в беседе с Джеймсом Морье) и сообщени посетивших в марте 1808 г. Тегриз двух купцов указывают на цифру 6000 чел., обученных французами в этом городе (Иоаннисян, 1958, с. 159). Согласно письму А. де Нерсиа (5(17).I.1809 г.), Вердые обучил 4000 персов (Dehérain, 1923, p. 270). Ср.: Тер-Оганов, 2014, с. 89 (4000); Atkin, 1980, p. 126 (2500–4000 чел.); Savory, 1972, p. 34 (4000 чел.).
- ³³⁶ Gardane, 1865, p. 187, 249. 26 ноября 1808 г. Гардан доносил министру иностранных дел, что регулярные войска *низам-джедид* «не имеют еще никакого военного опыта», так что рассчитывать на них в предстоящих кампаниях не приходится. Все британские представители (Малькольм, Джонс, Узли) позднее советовали шаху оставить новонабранную

- пехоту и артиллерию в резерве для защиты крепостей и перевалов, выведя на первый план кавалерию против русских (Иоаннисян, 1958, с. 287–288; Atkin, 1980, p. 135; Kaye, 1856, p. 28).
- ³³⁷ АКАК, 1869, с. 484, 505; Белявский, Потто, 1901, с. 291; Зока, 2001, с. 66; Смирнов, 1913, с. 43–44, 49; Якубова, 2004, с. 376–377; Brydges, 1833, p. 312; Brydges, 1834, p. 256; Busse, 1982, p. 82; Calmard, 1989, p. 25; Cronin, 2008b, p. 205; Dehérain, 1929, p. 366; Flandin, 1851a, p. 320–321; Hasan-e Fasai, 1972, p. 122; Jaubert, 1834, p. 142; Sykes, 1969, p. 312; Tancoigne, 1819b, p. 75–76. Ср.: Сухоруков, 2003, с. 33 (образовано семь батальонов). Однако даже приведенный в качестве примера традиционализма архаичный Мухаммад-Али-мирза позднее завел в своем Керманшахе регулярные войска (см. ниже).
- ³³⁸ См. соображения персов о преимуществах униформы европейского типа (легче, удобнее надевать и снимать, стоит дешевле и т. д.): РГВИА. Ф. 446. Оп. 1. Д. 21. Л. 2 – 2об.
- ³³⁹ АКАК, 1869, с. 567; Brydges, 1834, p. 255; Flandin, 1851a, p. 321; Tancoigne, 1819b, p. 163–164. Ссылаясь на раскрашенное изображение солдата «французской» системы (русский офицер в Ширазе, январь 1809 г.), приложенное к запискам Бриджеса, П. Бейкер пишет о ношении в то время синих или красных курток и белых или синих шаровар (Baker, 1986, p. 371, 405).
- ³⁴⁰ Ingram, 1975, p. 268.
- ³⁴¹ Посланник Великобритании сэра Харфорд Джонс (будущий баронет Бриджес) прибыл с эскортом из 60 туземных кавалеристов с европейскими офицерами (Gardane, 1865, p. 289).
- ³⁴² Но, конечно, не «2000 человек англичан», как общались «конфиденты» русскому командованию (Штейнберг, 1951, с. 44). С Малькольмом являлся дружелюбный эскорт – 12 чинов 17-го легкого драгунского полка, рота от Мадрасских конных телохранителей, 40 сипаев Бомбейской армии и (вместе с Линдси) несколько туземных военнослужащих Мадрасской конной артиллерии (Bell, 1885, p. 32).
- ³⁴³ 13 июля Малькольм встретил принца во главе 5000 новонабранных пехотинцев. «Они набраны всего четыре месяца тому, знают мало, но очевидно их ничему не обучали» (Kaye, 1856, p. 32).
- ³⁴⁴ 40 6-фунтовых и 10 12-фунтовых орудий из Индии (Друвиль, 18266, с. 136). Ср.: Heidenstam, 1825, p. 74 (50 железных орудий).
- ³⁴⁵ АКАК, 1870, с. 761 (в 1810 г. «из Англии доставлено было в Персию до 20 000 европейских ружей»); Балаян, 1988, с. 80, 85; ВПР, 1962, с. 329; Зока, 2001, с. 66; Ибрагимбейли, 1969, с. 120; Иванов, 1952, с. 133–134; Игамбердыев, 1961, с. 144–145; Иоаннисян, 1958, с. 289, 299; Кузнецова, 1983, с. 38; Петров, 1887, с. 411 (20 тыс. хороших ружей из Англии к началу 1811 г.); Семенов, 1963, с. 30; Соллогуб, 1854, с. 53, 89–90; Barrett, 2005, p. 244–245; Kaye, 1856, p. 136; Wright, 2001, p. 50–51. Поставки продолжались и позднее. Так, ходили слухи, что в августе 1825 г. Ост-индская компания передала Ирану 200 вьюков английского оружия «в ящиках, как-то: ружья и сабли для войск Аббас-Мирзы». Осенью их доставили в Исфахан (АКАК, 1875, с. 324; Материалы к истории персидской войны, 1900, с. 111–112; Сухоруков, 2003, с. 59; Эмирханов, 2007, с. 108). В конце 1826 г. Англия отправила в Персию 15 тыс. ружей (Салихова, 2007, с. 48).
- ³⁴⁶ Лейтенант Мадрасской конной артиллерии (3 сентября 1813 г. произведен в капитаны: Dodwell, Miles, 1838, p. 104; Kaye, 1856, p. 53; Wright, 2001, p. 54–55). Его соотечественники (и не только они) высоко оценивали вклад Линдси в развитие персидской артиллерии (Burnes, 1834, p. 92; Colombari, 1854a, p. 25).
- ³⁴⁷ Brydges, 1834, p. 365–366; Campbell, 1931, p. 224.
- ³⁴⁸ Его иногда путают с другим д'Арси – Эллиоттом д'Арси Тоддом (1808–1845), находившимся в Персии в 1830-х гг.
- ³⁴⁹ Sacy, 1819, p. 40–41. Стоун скончался 6 ноября (н. ст.) 1812 г. в Ардебиле (Kaye, 1856, p. 629; Wright, 1998, p. 172).
- ³⁵⁰ Barrett, 2005, p. 243–253; Hasan-e Fasai, 1972, p. 139; Morier, 1818, p. 24. 47-й (Ланкаширский) пехотный полк (его 1-й батальон – по штату около 1100 чел. – в Индии находился с 1808 г.) при общей пехотной форме (черные кожаные кивера; мундиры алые, из тонкого сукна у офицеров и сержантов и тускло-мареново-красные – у капралов и рядовых, подкладка белая; черные галстуки; белые панталоны и черные гетры, а с 1810 г. вместо них серые брюки и гетры) имел прикладной цвет (воротник и обшлага мундира) белый. Приборный металл у этого полка серебряный (пуговицы оловянные с номером полка под короной со львом). Тесьма нижних чинов (кругом воротника, погон и отворотов фалд, петлицы на обшлагах, карманных клапанах, а также на груди мундира – попарно, всего 10 петлиц) – с квадратным окончанием, белая (с тремя просветами: по обоим краям черная полоска, в центре – красная). У офицеров на мундире галуна нет, пуговицы серебряные; у старших унтер-офицеров вместо полковой тесьмы белый галун. В легкой и гренадерской ротах полка погоны с красными «крыльцами», обшитыми тесьмой (Fletcher, 2000, p. 38; Franklin, 2008b, p. 216; Haythornthwaite, 1996a, p. 99). Старший сержант имел на правом мундирном рукаве четыре белых галунных шеврона (острием вниз), сержант – три. Сержантская темно-серая двубортная шинель имела воротник и обшлага прикладного цвета. Оружие ротного сержанта (которого также выделял малиновый камвольный поясный шарф с белой полоской посредине) составляли эспонтон («полупика», с ясеневым 9-футовым древком и 13-дюймовым наконечником с перекладной) и шпага с прямым клинком. **Бомбейский европейский полк** (батальон) носил красные мундиры с желтым прикладным цветом (затем – белым), металлический галун (на воротнике, погонах и «крыльцах») золотой. **Мадрасский европейский полк**: красный мундир, светло-синий прикладной цвет (с 1810 г., или к 1814 г., вместо него оттенок «французский серый»), серебряный приборный металл. **Мадрасские инженеры**: красный мундир с воротником и обшлагами из черного бархага и с золотым галуном. **Королевская артиллерия**: темно-синий мундир с алыми воротником и обшлагами, тесьма желтая (у офицеров галун золотой).

- ³⁵¹ Друвиль, 18266, с. 122 (язык команд); Семенов, 1963, с. 47; Cronin, 2008a, p. 56; Drouville, 1828b, p. 128; Ouseley, 1821, p. 187–188; Sykes, 1969, p. 407; Wright, 2001, p. 50, 52. Дошедшие до русского командования слухи превратили эту горстку новопоприбывших в 3000 (!) англичан-пехотинцев со 100 медными пушками и 2000 ружьями (Ибрагим-бейли, 1969, с. 130; Петров, 1887, с. 209). Впрочем, еще в 1808 г. Гудович полагал, что персидские войска обучают 60 французских офицеров (АКАК, 1869, с. 466). Тенденция завышать число инструкторов явно имела давние корни...
- ³⁵² Barrett, 2005, p. 254; Ouseley, 1823, p. 319.
- ³⁵³ McKenzie Johnston, 1998, p. 172; Morier, 1818, p. 185–187; Schoberl, 1828, p. 101–102.
- ³⁵⁴ Шостакович, 1960, с. 188; Cronin, 2008a, p. 57.
- ³⁵⁵ Друвиль, однако, дал понять, что все они были привезены шаху вместе с 12 тыс. ружей (Друвиль, 18266, с. 139). См. также о продолжении поставок английского оружия и денег: Семенов, 1963, с. 22. Впрочем, по донесению Ф. О. Паулуччи в МИД (26 марта 1812 г.) видно, что 12 орудий, 12 тыс. зарядов, 12 тыс. ружей и сукно успели доставить в конце 1811 г., в Бендер-Бушире же были задержаны еще 20 орудий (АКАК, 1873, с. 177, 653; Ибрагим-бейли, 1969, с. 132; ПВА, 1972, с. 596). В 1814 г. даже прибыли новые офицеры из Англии (Barrett, 2005, p. 262).
- ³⁵⁶ Curzon, 1892, p. 578.
- ³⁵⁷ ВПР, 1962, с. 772; Штейнберг, 1951, с. 47; Barrett, 2005, p. 257–258; Calmard, 1989, p. 24; Ekbal, 1991, p. 548; Wright, 2001, p. 52–53. Майор (позднее подполковник персидской службы) д'Арси (не Гаррис, как иногда писали дореволюционные историки!) командовал регулярной персидской пехотой при атаке на Тальшинское ханство в августе 1812 г. (АКАК, 1873, с. 593, 595, 664; Barrett, 2005, p. 255; Campbell, 1931, p. 227–228). В этой же кампании участвовали Линдси и Генри Уиллок (Adamiyat, 1949, p. 34). Затем д'Арси, Стоун, оба лейтенанта Уиллока и майор Друвиль вернулись в Тебриз. О гибели Кристи см.: Кауе, 1856, p. 52, 623 ff. (письмо д-ра Кормика Малькольму; интересно, что он не упоминает при Асландузе сержантов-инструкторов). Менее героическая версия гибели Кристи: его пристрелили по ошибке персидские же солдаты (Barrett, 2005, p. 258).
- ³⁵⁸ АКАК, 1870, с. 755, 759, 761; Brydges, 1834, p. xxvii; Monteith, 1856, p. 57, 78.
- ³⁵⁹ Друвиль, 18266, с. 119; Drouville, 1820, p. 148–149; Drouville, 1828a, p. 35; État de l'armée, 1821, p. 405; Jaubert, 1821, p. 280 (1815 г.); Malcolm, 1829, p. 358–359; Martin, 2005, p. 134.
- ³⁶⁰ Неясно расхождение в числах – 6 (или семь, считая Эриванский) или 9 – частей, созданных французами. Ш. Беланже полагал, что французы сформировали 9 полков, англичане – еще 3. В итоге армия принца состояла из 13 полков (считая Русский) (Bélanger, 1835, p. 395, 397). Нахичеванский батальон наблюдал российский дипломат в мае 1812 г.: «Хан просил меня участвовать в смотре корпуса сарбазов, который он сформировал. Нельзя увидеть ничего более неловкого и нелепого, чем это подобие пехоты, недавно устроенной в Персии» (Freycang, 1816, p. 271).
- ³⁶¹ Шакакинский, Нахичеванский, Мерагский полки были разбиты при Асландузе.
- ³⁶² Друвиль, 18266, с. 120–122; Drouville, 1828b, p. 126–128; Fraser, 1825, p. 226; Sacy, 1825–1826, p. 345.
- ³⁶³ РГВИА. Ф. 446. Оп. 1. Д. 168. Л. 5–50б. (пересказ Малькольма); Fraser, 1825, p. 226; Hambly, 1991b, p. 159–160; Kondo, 1999, p. 547; Malcolm, 1815, p. 499 (= Malcolm, 1829, p. 358). При Асландузе были уничтожены четыре батальона, еще два истреблены в Ленкорани, а часть оставшихся, видимо, распустили после заключения мира (АКАК, 1873, с. 690, 700, 703).
- ³⁶⁴ Фактически существовал в это время.
- ³⁶⁵ Вполне очевидно, что один из трех Тебризских батальонов и есть гвардейский. Существование последнего несомненно – он упоминается при Елизаветполе и капитулировал в Эривани: «Касим-хан, командир батальона хас (гвардейского лучшего войска Аббас-Мирзы)» (Материалы к истории Персидской войны, 1909, с. 9). Касим, по отзывам Меншикова, был человек отважный и решительный, отличился в Ирано-турецкой войне.
- ³⁶⁶ Относился к войскам ханства Нахичеванского.
- ³⁶⁷ Оба Хамаданских батальона (ПВА, 1978, с. 258), очевидно, относились к войскам Керманшаха.
- ³⁶⁸ Все Эриванские батальоны относились к войскам ханства Эриванского.
- ³⁶⁹ Дюгамель, 18856, с. 245. «Полки персидские есть ни что иное, как наши батальоны» (Березин, 1852, с. 206). Два батальона составляли бригаду (*тин*) под командой *сартина*.
- ³⁷⁰ По словам А.П. Тормасова, «служащий у персиян в регулярных войсках... сарангом Тавризского полка (то есть шефом)» (ВПР, 1967, с. 256). Разъясняя это замечание, отметим, что в российской армии шеф считался старшим в полку начальником, действительно ответственным за полк и за всякого рода упущения в нем, как по строевой службе, так и по военному хозяйству. Таким образом, значение шефа в то время вполне соответствовало современному понятию о должности командира полка.
- ³⁷¹ Существовали по большей части только на бумаге.
- ³⁷² РГВИА. Ф. 446. Оп. 1. Д. 6. Л. 6–7; Там же. Ф. 446. Оп. 1. Д. 11. Л. 32; Там же. Ф. 446. Оп. 1. Д. 169. Л. 19; Ибрагим-бейли, 1969, с. 167; Тер-Оганов, 2012, с. 28; Heidenstam, 1825, p. 66; Mesmer, 1845, p. 111.
- ³⁷³ РГВИА. Ф. 446. Оп. 1. Д. 168. Л. 6.
- ³⁷⁴ РГВИА. Ф. 446. Оп. 1. Д. 32. Л. 10б.
- ³⁷⁵ Stuart, 1854, p. 172, 188, 189.
- ³⁷⁶ В две шеренги стоят солдаты на смотре, и в две (или одну) – в бою, судя по двум картинам, изображающим соответственно смотр шахом войск Аббас-мирзы и сражение при Султанабаде (1812 г.) и исполненным между 1812–1817 гг., видимо, около 1815–1816 г.
- ³⁷⁷ Взвод – тактическое подразделение.
- ³⁷⁸ РГВИА. Ф. 446. Оп. 1. Д. 6. Л. 10; Там же. Ф. 446. Оп. 1. Д. 11. Л. 32; Там же. Ф. 446. Оп. 1. Д. 169. Л. 19; Березин, 1852, с. 204.
- ³⁷⁹ Stuart, 1854, p. 189 (добавляет, что «набор кадров и система обучения... скопированы с моделей нашей собственной пехоты в 1812 году»).
- ³⁸⁰ Реакция на неудачные опыты в обеих войнах с Россией? Но в этих конфликтах колонны у персов

- использовались. Например, в стычке под Шушей 30 июля (ст. ст.) 1826 г. упоминаются «две колонны неприятельской пехоты» (Материалы к истории персидской войны 1903, с. 87, 142). Также см. ниже о Елизаветполе и Аштараке.
- ³⁸¹ РГВИА. Ф. 446. Оп. 1. Д. 29. Л. 2об.–3; Бларамберг, 1853, с. 51–52.
- ³⁸² Соколов, 1999, с. 186, 190–191; Haythornthwaite, 2000, p. 88–91; Nafziger, 1996, p. 44; Nafziger, 1997, p. 74–75.
- ³⁸³ Haythornthwaite, 1996b, p. 8; Haythornthwaite, 2000, p. 90; Haythornthwaite, 2008, p. 15–16; Rothenberg, 1978, p. 67.
- ³⁸⁴ Столетие Военного министерства, 19026, с. 193; Zhmodikov, Zhmodikov, 2003a, p. 40.
- ³⁸⁵ Rawlinson, 1875, p. 31.
- ³⁸⁶ Cronin, 2008b, p. 207; Martin, 2005, p. 134. Но см.: Floor, 1989, p. 356 (систему *бонича* ввели только в 1842-м или, скорее, около 1850 г.; о том же: Tousi, 1988, p. 209). Уже в 1806 г. Аббас-мирза издал в Азербайджане указ о сборе юношей со всех областей провинции, коих экипировать и обучать на европейский манер. Деньги на их жалованье, продовольствие, обмундирование и прочее необходимое должны были поступать из правительственных фондов (Brydges, 1833, p. 310; Lambton, 1991a, p. 138). Что из этого вышло, неясно.
- ³⁸⁷ РГВИА. Ф. 446. Оп. 1. Д. 11. Л. 31–31об.; Там же. Ф. 446. Оп. 1. Д. 169. Л. 18об.–19. Кроме того, кронпринц даровал солдатам земельные наделы на самых выгодных условиях (Belanger 1835, p. 396).
- ³⁸⁸ РГВИА. Ф. 446. Оп. 1. Д. 6. Л. 9–9об.
- ³⁸⁹ РГВИА. Ф. 446. Оп. 1. Д. 29. Л. 7–7об.; Бларамберг, 1853, с. 50–51; Масальский, 18446, с. 162–163; Тер-Оганов, 2012, с. 30–33; Stocqueler, 1832, p. 167.
- ³⁹⁰ На самом деле рекрутов из кочевников (отменное «сырье для солдат») набирали с начала учреждения сарбазов (Morier, 1818, p. 214).
- ³⁹¹ Ермолов, 1991, с. 295; Кузнецова, 1978, с. 25; Abrahamian, 1974, p. 21; Atkin, 1980, p. 128; Kaye, 1851, p. 142; Malcolm, 1829, p. 358; Stuart, 1854, p. 192.
- ³⁹² «Срок службы не определен; старость, болезни и раны могут сократить его, без этого солдат служит всю жизнь!» (Масальский, 18446, с. 163; Stuart, 1854, p. 192).
- ³⁹³ Дубровин, 1888, с. 592.
- ³⁹⁴ РГВИА. Ф. 446. Оп. 1. Д. 6. Л. 9об.
- ³⁹⁵ Ермолов, 1868, с. 53–54.
- ³⁹⁶ Ср.: Сухоруков, 2003, с. 36 (в 1828 г.). Установленная договором от 12 марта 1809 г. (Жигалина, 1990, с. 12) и подтвержденная договором 1814 г. ежегодная субсидия равнялась 200 тыс. томанов (Жигалина, 1990, с. 209), т. е. 15 лаков, или 150 тыс. фунтов стерлингов (ВПР, 1976, с. 834; Sykes, 1922, p. 113), или 800 тыс. руб. серебром (Семенов, 1963, с. 25). Как писал французский эмиссар Жозеф-Мари Жуаннен в конце 1809 г., эта субсидия в 200 тыс. томанов, для содержания 12 тыс. пехоты и 25 орудий (Ибрагимбейли, 1969, с. 100; Flandin, 1851a, p. 322), уже выплачивалась на тот момент. Но, как насмешливо отозвался француз, субсидия использовалась шахом «для пополнения его сокровищницы, а вовсе не для комплектования и содержания войск» (Штейнберг, 1951, с. 46). По мнению М.С. Иванова, субсидия 1809 г. составляла 160 тыс. томанов, и только в 1810 г. ее повысили до 200 тыс. (Иванов, 1952, с. 133; История Ирана, 1977, с. 228). *Contra*: Маркова, 1951, с. 286.
- ³⁹⁷ Belanger, 1835, p. 400.
- ³⁹⁸ АКАК, 1878, с. 559; Иоаннисян, 1958, с. 300; Муравьев, 1886а, с. 518; Салихова, 2007, с. 68; Щербатов, 1891, с. 9 (полагал, что осенью 1827 г. с принцем остались около 4 тыс. пехоты и 2–3 тыс. курдов); Atkin, 1980, p. 127, 137; Drouville, 1828a, p. 229; Fraser, 1826, p. 309; Lambton, 1991a, p. 138; Martin, 2005, p. 134.
- ³⁹⁹ Халвар (харвар), единица веса, равная примерно 296,9 кг.
- ⁴⁰⁰ РГВИА. Ф. 446. Оп. 1. Д. 6. Л. 8–9; Там же. Ф. 446. Оп. 1. Д. 11. Л. 34об.; Иоаннисян, 1958, с. 300; Тер-Оганов, 2012, с. 33; Johnson, 1818, p. 214; Malcolm, 1829, p. 358.
- ⁴⁰¹ Кальма, 1935, с. 148.
- ⁴⁰² Heidenstam, 1825, p. 67. Ср.: 1 томан (12 шиллингов) в месяц на человека – на протяжении действительной службы (примерно 8 месяцев в году, исключая гвардию и русских дезертиров, которые живут в казармах, а не распускаются по домам). Офицерский оклад зависит от чина, вплоть до 600–800 томанов в год. «Европейские офицеры вознаграждаются в соответствии с уровнем уважения, которое к ним испытывает кронпринц, и значением их соответствующих должностей» (Stocqueler, 1832, p. 166).
- ⁴⁰³ Друвиль, 18266, с. 122.
- ⁴⁰⁴ Ker Porter, 1821a, p. 589.
- ⁴⁰⁵ РГВИА. Ф. 446. Оп. 1. Д. 11. Л. 34об.
- ⁴⁰⁶ «Армия, можно сказать, состоит примерно из 12 батальонов; но они собираются только на три месяца в году, а остальное время солдаты проводят в деревнях» (Johnson, 1818, p. 214).
- ⁴⁰⁷ Ср.: Martin, 1996, s. 3, 13, 16–17 (преобразования миссии Гардана и Аббас-мирзы завершились неудачей именно из-за отсутствия финансирования).
- ⁴⁰⁸ Муравьев, 1886а, с. 513.
- ⁴⁰⁹ Корф, 1838, с. 169–170.
- ⁴¹⁰ Янжул, 1886, с. 175, 176; Atkin, 1980, p. 127, 137; Campbell, 1931, p. 226. Ср.: в сражении 1817 г. авангард армии наместника Хорасана Хасан-Али-мирзы одержал верх над мятежниками, но совершил «ошибку, столь часто оказывающуюся роковой для восточной армии», – бросился грабить вражеский лагерь. Мятежники контратаковали и легко обратили персов в бегство (Watson, 1866, p. 180–181).
- ⁴¹¹ РГВИА. Ф. 446. Оп. 1. Д. 6. Л. 13–13об.
- ⁴¹² Друвиль, 18266, с. 127, 129.
- ⁴¹³ Wilbraham, 1839, p. 64.
- ⁴¹⁴ РГВИА. Ф. 446. Оп. 1. Д. 11. Л. 35об.
- ⁴¹⁵ Stocqueler, 1832, p. 167.
- ⁴¹⁶ РГВИА. Ф. 446. Оп. 1. Д. 11. Л. 29–29об.
- ⁴¹⁷ РГВИА. Ф. 446. Оп. 1. Д. 11. Л. 30.
- ⁴¹⁸ РГВИА. Ф. 446. Оп. 1. Д. 11. Л. 29.
- ⁴¹⁹ Некоторые сведения об окладах приведены выше. Джонсон в 1817 г. констатировал: «Два штаб-офицера артиллерии и пехоты, из нашей Индийской армии, имеют 850 томанов в год; обер-офицеры имеют по 350» (Johnson, 1818, p. 214).
- ⁴²⁰ Бороздна, 1821, с. 87–88.
- ⁴²¹ Архив Воронцова, 1890, с. 196.

- ⁴²² Adamiyat, 1949, p. 97.
- ⁴²³ АКАК, 1875, с. 266.
- ⁴²⁴ Материалы к истории персидской войны 1901, с. 77. Аббас-мирза позднее заявлял, что Ермолов, по поручению Александра I, «обещал ему пред началом войны возвратить 13 пушек, но не сдержал слова» (АКАК, 1878, с. 602).
- ⁴²⁵ Avery, 1971, p. 42.
- ⁴²⁶ ВПР, 1976, с. 189.
- ⁴²⁷ ВПР, 1977, с. 798.
- ⁴²⁸ Brydges, 1834, p. 259–262; Calmard, 2000, p. 296; Dehérain, 1925, p. 182; Dehérain, 1930, p. 68–70; Puryear, 1951, p. 368–369.
- ⁴²⁹ Иоаннисян, 1958, с. 237–238, 332–335; Calmard, 1989, p. 24.
- ⁴³⁰ Муравьев, 18866, с. 5.
- ⁴³¹ Орлик, 1984, с. 133. Сам Ермолов отзывался о французах в Персии пренебрежительно, именуя их «военными бродягами» (РГВИА. Ф. 446. Оп. I. Д. 4. Л. 3об.).
- ⁴³² Низкого происхождения лица, как отметил Коцебу (Kotzebue, 1819, s. 106).
- ⁴³³ *Экзерциция* – военные учения, обучение солдат действиям ружьем и эволюциям (движения, производимые войсками для перемены положения и вида построения).
- ⁴³⁴ Johnson, 1818, p. 213.
- ⁴³⁵ Джибелли (командир 4-го полка итальянской пехоты), прикомандированный к наследнику, и Антонио Бернарди (в Персии с 1817 г.) в артиллерии (Кальма 1935, с. 146, 164).
- ⁴³⁶ Французский консул в мае 1820 г. общался с Макинтошем и Линдси, возвращающимися из Персии, в Моздоке (Gamba, 1826, p. 6–8).
- ⁴³⁷ Балаян, 1988, с. 132; Кальма, 1935, с. 150; Шостакович, 1960, с. 38.
- ⁴³⁸ Colyer 1954, p. 91; Gardner 1898, p. 300, 305–306, 311–312, 314; Grey 1929, p. 80–81 (Аллар), 93–95 (Вентура); Lafont 2004, p. 14, 29; Roy 2011, p. 141; Piemontese 2008, p. 28.
- ⁴³⁹ Кальма, 1935, с. 143–176.
- ⁴⁴⁰ Политические известия, 1818, с. 227–228.
- ⁴⁴¹ Об этом инциденте см., например: Декабристы об Армении и Закавказье, 1985, с. 43–44; Ермолов, 1863, с. 168, 174–175; Ермолов, 2014, с. 84–85; Муравьев, 18866, с. 6–7.
- ⁴⁴² Кальма, 1935, с. 146–147.
- ⁴⁴³ АКАК, 1875, с. 227.
- ⁴⁴⁴ Atkin, 1980, p. 155; Treaties, 1839, p. 6.
- ⁴⁴⁵ Calmard, 1989, p. 25; Mesmer, 1845, p. 110–111.
- ⁴⁴⁶ Айрапетов, 2008, с. 86. Ср.: Кауе, 1867, p. 218.
- ⁴⁴⁷ АКАК, 1875, с. 259.
- ⁴⁴⁸ РГВИА. Ф. 446. Оп. I. Д. 6. Л. 5об.
- ⁴⁴⁹ При общепехотной форме прикладной цвет – белый, офицерский галун – золотой.
- ⁴⁵⁰ Шостакович, 1960, с. 58; Alexander, 1827, p. 146; Belanger, 1835, p. 300–301; Mignan, 1839, p. 140.
- ⁴⁵¹ Mignan, 1839, p. 147.
- ⁴⁵² Давыдов, 1863, с. 52.
- ⁴⁵³ Дипломатические обязанности выполнял также майор Уиллок (в Тебризе). См.: Posture of affairs between Russia and Persia 1826. О судьбах Монтейта, Харта, Ши и Уиллока см.: АКАК, 1881, с. 900–901; Fowler, 1841a, p. 327–328; Harden, 1971, p. 80–83, 88; Ingram, 1981, p. 298, 301, 303; McNeill, 1910, p. 131; Mignan, 1839, p. 147, 155–156; Wilson, 1926, p. 836–837; Wright, 1998, p. 171; Wright, 2001, p. 55.
- ⁴⁵⁴ Russia and Persia, 1826.
- ⁴⁵⁵ Belanger, 1835, p. 301.
- ⁴⁵⁶ Ибрагимбейли, 1969, с. 170.
- ⁴⁵⁷ РГВИА. Ф. 446. Оп. I. Д. 3. Л. 10об.; Щербатов, 1891, с. 69; Piemontese, 2008, p. 28.
- ⁴⁵⁸ Материалы к истории Персидской войны, 1909, с. 96.
- ⁴⁵⁹ Alexander, 1827, p. 190, 285; Baddeley, 1908, p. 158; Monteith, 1856, p. 128–129; Sykes, 1922, p. 117.
- ⁴⁶⁰ Alexander, 1827, p. 131.
- ⁴⁶¹ РГВИА. Ф. 446. Оп. I. Д. 3. Л. 9об.; Adamiyat, 1949, p. 124; Lang, 1948, p. 319.
- ⁴⁶² Abrahamian, 1983, p. 279; Curzon, 1892, p. 582.
- ⁴⁶³ **Иностранцы офицеры:** АКАК, 1875, с. 227, 879–880; ВПР, 1977, с. 351; Семенов, 1963, с. 47, 54, 74; Cronin, 2008a, p. 57; Cronin, 2008b, p. 207; Fraser, 1825, p. 225; Fraser, 1834, p. 303; Van Halen, 1828, p. 298.
- ⁴⁶⁴ «Принц Аббас-Мирза прилежно учится военной тактике в Таврисе. Солдаты употребляют все старание, чтобы делать как должно обороты, прежде для них совсем неизвестные...» (О Персах, 1819, с. 68). По словам Харфорда Джонса, «их [капитана Кристи из Бомбейской армии и лейтенанта Линдси] уважают и офицеры, и солдаты под их почетом; хотя в начале им часто приходилось обращаться с последними с такой суровостью, которую тогда было нереально применить без опасений в Константинополе. Наследный принц, однако, проявил в этом отношении большое уважение, ибо, кто бы из тех, на кого было наложено наказание, ни жаловался ему, он всегда выдавал нарушителю вдвойне, и тем самым вскоре положил конец жалобам» (Кауе, 1851, p. 136).
- ⁴⁶⁵ Ker Porter, 1821b, p. 18–19.
- ⁴⁶⁶ Macdonald, 1859, p. 151–153.
- ⁴⁶⁷ Fowler, 1841a, p. 3.
- ⁴⁶⁸ Johnson, 1818, p. 213.
- ⁴⁶⁹ РГВИА. Ф. 446. Оп. I. Д. 11. Л. 33; Там же. Ф. 446. Оп. I. Д. 169. Л. 19об.–20.
- ⁴⁷⁰ *Кюррикель* – кабриолет, коляска.
- ⁴⁷¹ Грибоедов, 1999, с. 301–302. Подтверждение тому, что эриванских сарбазов в 1817 г. обучают англичане, находим в дневнике Е. Е. Лачинова (Декабристы об Армении, 1985, с. 35; Орлик, 1984, с. 136).
- ⁴⁷² Грибоедов, 1999, с. 302–303.
- ⁴⁷³ Берже, 2011, с. 122.
- ⁴⁷⁴ Второй английский офицер командовал тогда конной артиллерией (ВПР, 1976, с. 374) – это Линдси.
- ⁴⁷⁵ Попова, 1929, с. 100–101.
- ⁴⁷⁶ Муравьев, 1886а, с. 485; Муравьев, 18866, с. 11.
- ⁴⁷⁷ Погоди, 1863, с. 203.
- ⁴⁷⁸ Belanger, 1835, p. 389–391.
- ⁴⁷⁹ «Униформа по прихоти» (фр.).
- ⁴⁸⁰ «Странно было видеть английской службы капитана, у которого на кивере (купленном в Тифлисе) была бляха с Андреевской звездой и надписью *за веру и верность*» (Прим. Ф. Ф. Бартоломея).
- ⁴⁸¹ Бартоломей, 1904а, с. 83; Ермолов, 1863, с. 172.
- ⁴⁸² Архив Воронцова, 1890, с. 199; Ермолов, 2014, с. 97.
- ⁴⁸³ Ларин, 2013, с. 9.
- ⁴⁸⁴ Например, в беседе с мирзой Абдул-Вахабом представитель миссии Ермолова заявлял, что «мы об-

- наружили ее [Персии] военную мощь и приготовления значительно уступающими тому, что представляли...» (Adamiyat, 1949, p. 96). Один из британских наблюдателей заметил, что в иранской армии «внутренняя дисциплина не простиралась дальше познаний того, как перестроиться из колонны в линию, с неуклюжими попытками сформировать каре» (Ward 2009, p. 75).
- ⁴⁸⁵ Stuart, 1854, p. 187–188.
- ⁴⁸⁶ Стамова, 2008, с. 48; ср.: Гордин, 2012, с. 363.
- ⁴⁸⁷ Behrooz, 2013b, p. 10. Ермолов в записках сам признавался (искренне ли?), что «в продолжение столького короткого времени нельзя собрать о государстве обширном достаточно сведений», и что его представления о Персии опирались в первую очередь на информацию от других (Ермолов, 1991, с. 293).
- ⁴⁸⁸ Денлояда – развертывание строя из колонны в линию.
- ⁴⁸⁹ РГВИА. Ф. 446. Оп. 1. Д. 6. Л. 10–11.
- ⁴⁹⁰ Ср.: Macdonald, 1859, p. 167–168.
- ⁴⁹¹ Собственно, высшее командование все же решило при составлении плана кампании тщательно избегать всякого генерального сражения, если не будет полной уверенности в успехе. Причиной, как считала российская сторона, были усилия европейских инструкторов. Главным военным советником Аббас-мирзы был якобы британский полковник Стоддарт (Бескровный, 1974, с. 166; Игамбердыев, 1961, с. 223; Семенов, 1963, с. 94; Фадеев, 1958, с. 148). На самом деле это очередной миф советской историографии. Капитан Чарльз Стоддарт появился в Персии через семь лет после окончания Второй русско-персидской войны.
- ⁴⁹² Симонич, 1967, с. 114.
- ⁴⁹³ С. И. Мазарович из Тегерана летом 1825 г. жаловался на беспрестанные учения «бессмертных» полков «нового Дария»: «Мои уши очень страдают от залпов, которые производятся каждый день после обеда, со времени моего прибытия до сегодняшнего дня» (Дубровин, 1888, с. 571).
- ⁴⁹⁴ О том же см.: Ермолов, 1863, с. 65. «Желая показать мне, с какою деятельностью производится обучение войск, сих несчастных обучали пред моею ставкой с утра до вечера... [Солдаты признавались], что никогда столько не мучили их ученьями, как со времени моего прибытия».
- ⁴⁹⁵ Нижнее платье, надеваемое на рубаху. Поверх него, в свою очередь, носили длинный кафтан каба. Обычаем военных было носить при национальном костюме шапку, сдвинутую на ухо. Подробнее о персидской одежде см.: Бороздна, 1821, с. 116–120; Diba, 1992; Duprè, 1819b, p. 417–419; Flandin, 1851b, p. 60–64; Kotzebue, 1819, s. 110; Morier, 1812, p. 242–246; Schoberl, 1828, p. 111–114; Scott Waring, 1807, p. 57–58; Stillman, 1986, p. 749–740; Tancoigne, 1819b, p. 12–16; etc. Одежания шаха и придворные облачения подробно (хотя и не без ошибок) разобраны в диссертации: Baker, 1986, p. 362–371. Об одежде кочевников см.: Fraser, 1825, p. 69–70, 93, 265–267.
- ⁴⁹⁶ Обучение войск: Бартоломей, 1904б, с. 304 (скорее речь идет или о шести батальонах или, вероятно, трех бригадах, различавшихся по цвету мундиров каждая); Грибоедов, 1999, с. 312; Игамбердыев, 1961, с. 209; Казбек, 1865, с. 85; Кибовский, Егоров, 1996, с. 20; Материалы к истории персидской войны, 1900, с. 129; Подробное описание Персии, 1829а, с. 137–138; ПВА, 1978, с. 224 (эриванские сарбазы «отпущены на 10 дней в свои дома, после сего времени приказано им собираться»), 244; Fraser, 1825, p. 225; Fraser, 1826, p. 310; Macdonald, 1859, p. 157–158. Перед началом войны 1826 г. «собираются из отпусков войска» (Шостакович, 1960, с. 90).
- ⁴⁹⁷ На рисунке из книги Друвиля мундир однобортный, с фалдами; пуговицы белые. Обшлага мыском, в цвет стоячего воротника (не застегивается наглухо, с вырезом), но обшиты белой тесьмой. По борту, низу мундира и фигурным погонам – красная выпушка.
- ⁴⁹⁸ Morier, 1818, p. 302 (зеленые куртки с красным прикладным цветом – Марандский батальон в 1813 г.).
- ⁴⁹⁹ Раннее обмундирование: Друвиль, 1826б, с. 122–123; Кибовский, Егоров, 1996, с. 20–21; Drouville, 1828b, p. 128–129.
- ⁵⁰⁰ Как считалось, «красный цвет принят для военных мундиров [гвардии] потому, что реформа зашла в Персию через английских офицеров» (Березин, 1852, с. 193).
- ⁵⁰¹ РГВИА. Ф. 446. Оп. 1. Д. 6. Л. 9об.–10. За неимением сукна мундиры приходилось шить и из бурмета (РГВИА. Ф. 446. Оп. 1. Д. 169. Л. 19), грубой хлопчатобумажной ткани – «бумажное полотно разных цветов, которое употребляется... простым народом для одежды» (Русско-иранская торговля, 1984, с. 63). Утверждение об устройении фабрик, похоже, лишь неоправданный слух. Еще в 1835 г. «Могаммед-шах имел намерение воспретить ввоз в Персию не одних английских, но вообще всех европейских сукон... Многие, однако, стали внушать шаху, что прежде чем запрещать ввоз... надлежит завести здесь свои фабрики, [с чем] е. в-во не мог не согласиться, и с тех пор о воспрещении привоза европейских сукон более здесь не говорят» (Русско-иранская торговля, 1984, с. 83–84).
- ⁵⁰² Архив Воронцова, 1890, с. 195; Ермолов, 2014, с. 96.
- ⁵⁰³ Algar, 1969, p. 78.
- ⁵⁰⁴ Сарбазы тоже не всегда брили бороду (см., например: РГВИА. Ф. 446. Оп. 1. Д. 169. Л. 19об.).
- ⁵⁰⁵ Позднее обмундирование: Кибовский, Егоров, 1996, с. 20–21; Соколов, 1910, с. 16; Wright, 2001, p. 52. О прическе см.: Корф, 1838, с. 168.
- ⁵⁰⁶ И в итоге, как правило, галстук и не носили вовсе (РГВИА. Ф. 446. Оп. 1. Д. 169. Л. 19об.).
- ⁵⁰⁷ Система нарукавных знаков различия также заимствована у тех же англичан (хотя у них тесьма соответствовала приборному металлу полка). Как и у британцев (Franklin, 2008b, p. 315), шевроны носились острием вниз (РГВИА. Ф. 446. Оп. 1. Д. 7. Л. 1); они нашивались только на правый рукав (как в «батальонных» ротах британской пехоты, в отличие от «фланговых»).
- ⁵⁰⁸ Хотя неоднократно сообщается об отсутствии ранцев у персидской пехоты 1810–1830-х гг., отметим, что, например, на картине Машкова, посвященной Елизаветпольской баталии (но фактически изображающей облик войск в 1827–1828 гг.), несколько сарбазов показаны с черными ранцами – определенно русские трофейные.

- ⁵⁰⁹ РГВИА. Ф. 446. Оп. 1. Д. 6. Л. 7об.–8. О званиях см. выше, в разделе об организации пехоты.
- ⁵¹⁰ РГВИА. Ф. 446. Оп. 1. Д. 11. Л. 32об.
- ⁵¹¹ См., например, сообщение Энегольма (РГВИА. Ф. 446. Оп. 1. Д. 169. Л. 19), приведенную выше цитату из записок Ш. Беранже (1825 г.) и рисунок из книги М. фон Коцебу (1817 г.).
- ⁵¹² Alexander, 1827, p. 201; Gamba, 1826, p. 8; Kotzebue, 1819, s. 100.
- ⁵¹³ Гржегоржевский, 1874б, с. 499; Кибовский, Егоров, 1996, с. 21–22; Fowler, 1841а, р. 2.
- ⁵¹⁴ РГВИА. Ф. 446. Оп. 1. Д. 7. Л. 1, 2, 5, 6.
- ⁵¹⁵ Ср.: РГВИА. Ф. 446. Оп. 1. Д. 11. Л. 32об.; Персидское посольство 1889, с. 243; Alexander, 1827, p. 201; Ker Porter, 1821b, p. 587; Stocqueler, 1832, p. 165–166.
- ⁵¹⁶ Franklin, 2008b, p. 116–118.
- ⁵¹⁷ РГВИА. Ф. 446. Оп. 1. Д. 11. Л. 32об.
- ⁵¹⁸ Franklin, 2008b, p. 314.
- ⁵¹⁹ РГВИА. Ф. 446. Оп. 1. Д. 169. Л. 19об.
- ⁵²⁰ РГВИА. Ф. 446. Оп. 1. Д. 6. Л. 9–9об.
- ⁵²¹ Бартоломей, 1904а, с. 83–84.
- ⁵²² Севриянов, 1908, с. 12 (1827 г.).
- ⁵²³ Точнее, клеймо компании или Тауэра стояло на кремневом замке ружья. А его ствол и приклад обычно были изготовлены в самой Персии (Elgood, 1995, p. 123). «Ружья прежде им доставляемые Англичанами, умеют они уже сами делать», но кремни были импортные (РГВИА. Ф. 446. Оп. 1. Д. 11. Л. 28). О британских мушкетах Наполеоновской эпохи см.: Haythornthwaite, 2000, p. 20–22. Современник, сравнивая мушкеты разных стран, признавал «легчайшими и лучшей отделки» французские. С другой стороны, «английские ружья были тяжелы, калибром шире французских, но в работе прочнее».
- ⁵²⁴ РГВИА. Ф. 446. Оп. 1. Д. 6. Л. 7–7об.; Там же. Ф. 446. Оп. 1. Д. 169. Л. 19об.; Кибовский, Егоров, 1996, с. 21; Buckingham, 1829, p. 243.
- ⁵²⁵ «Сей Александров, естественный плут, был уже во многих бегах, оставлял и Аббас-Мирзу, уходя и от него в Турцию, был в Багдаде и опять возвратился к Персидскому двору». «Находился в персидской службе в чине капитана и был переводчиком у Аббас-Мирзы». Александров перебежал к русским утром дня Елизаветпольской баталии (Муравьев, 1889б, с. 537; Материалы к истории Персидской войны, 1906, с. 71).
- ⁵²⁶ РГВИА. Ф. 446. Оп. 1. Д. 6. Л. 8; Бартоломей, 1904а, с. 84; Бартоломей, 1904б, с. 294–296; Гржегоржевский, 1874а, с. 141; Кибовский, Егоров, 1996, с. 22–23; Муравьев, 1889б, с. 537; Colombari, 1854а, p. 33–34 (утверждает, что офицерские сюртуки появились при Мухаммад-шахе, но Фрейзер застал их еще при жизни Фатх-Али-шаха); Fraser, 1838, p. 88; Kotzebue, 1819, s. 100.
- ⁵²⁷ McKenzie Johnston, 1998, p. 182.
- ⁵²⁸ Архив Воронцова, 1890, с. 196; Ермолов, 2014, с. 96.
- ⁵²⁹ О поведении сего офицера оставили красноречивые воспоминания участники российского посольства, см., например: Декабристы об Армении и Закавказье, 1985, с. 43–44; Ермолов, 1863, с. 168.
- ⁵³⁰ Бороздна, 1821, с. 96; Гангеблов, 1888, с. 247; Ермолов, 1868, с. 11; Муравьев, 1886б, с. 6.
- ⁵³¹ Корф, 1838, с. 183.
- ⁵³² Последние, очевидно, горнисты легкой пехоты.
- ⁵³³ РГВИА. Ф. 446. Оп. 1. Д. 6. Л. 8; Там же. Ф. 446. Оп. 1. Д. 7. Л. 5; Бартоломей, 1904а, с. 84; Кибовский, Егоров, 1996, с. 24; Муравьев, 1886а, с. 485; Kotzebue, 1819, s. 67; Ouseley, 1823, p. 399.
- ⁵³⁴ Fraser, 1838, p. 283.
- ⁵³⁵ Масальский, 1844а, с. 252–253.
- ⁵³⁶ Alexander, 1827, p. 200; Brydges, 1834, p. 333.
- ⁵³⁷ РГВИА. Ф. 446. Оп. 1. Д. 6. Л. 7.
- ⁵³⁸ Указатель по Кавказскому музею, 1907, с. 44–45; Щербатов, 1890, Приложения, с. 55–57.
- ⁵³⁹ Геккель, 1909, с. 38; Потто, 1887, с. 529. Также Геккель описал третье трофейное знамя 1812 (?) г. – тоже малиновое (?) полотнище, выцветшее и изорванное, но вместо квадрата со львом с каждой стороны по два щитка-картуша с надписями на арабском. Навершием древка служило острие алебарды с наконечником длиной 65 см – довольно странная деталь!
- ⁵⁴⁰ ГАРФ. Ф. 1165. Оп. 1. Д. 134. Л. 128–129об. (материал любезно предоставлен Т. Н. Шевяковым, которому авторы выражают искреннюю признательность за помощь). Описанные А. И. Геккелем знамена в данном документе, видимо, обозначены под № 108 и 114.
- ⁵⁴¹ Потто, 1894, с. 21.
- ⁵⁴² Бларамберг, 1978, с. 137 (но ср.: Бларамберг 1885, с. 34!); Друвиль, 1826б, с. 125; Зубов, 1836, с. 58; Кибовский, Егоров, 1996, с. 23–24; Belanger, 1835, p. 390; Drouville, 1828b, p. 132–134; Shahbazi, 1999. Для более раннего периода Друвиль описывал на знамени сходную надпись («Султан, сын султана Фатх-Али-шах Каджар» – *al-sultan b. al-sultan Fath Ali Shah Qajar*), но без указания года. На изображениях в его книге меч в лапе у льва присутствует только на штандартах.
- ⁵⁴³ РГВИА. Ф. 446. Оп. 1. Д. 11. Л. 33. *Поен-Девью* (поэн де вю, *point-de-vue*), или «предмет»: «Сие есть какой-либо предмет или поставленный вдали человек по направлению линии, на которой строят фронт из колонн». *Алинъеман* (линейный ориентир): выравнивание фронта (строя) «по прямой черте или линии одним глазомером, на назначенное место или поэн де вю».
- ⁵⁴⁴ Друвиль, 1826б, с. 126; Drouville, 1828b, p. 132; Malcolm, 1829, p. 407; Sacy, 1825–1826, p. 345 (отмечал сходство церемонии с европейскими обычаями). Друвиль упоминал, что ранее у сарбазов были «большие знамена [флажки], в виде кометы делаемые из полотна, прегрубо раскрашенного, на котором лежала рука Алия, или огромные пики».
- ⁵⁴⁵ Soucek, 2006, p. 314–315, 317; Wright, 1979, p. 136.
- ⁵⁴⁶ Amini, 1999b, p. 122; Dehérain, 1930, p. 50, 63, 66.
- ⁵⁴⁷ Debidour, 1904, p. 35; Gardane, 1809, p. 53; Nerciat, 1825, p. 225. По описанию 1808 г., «орден Солнца... состоит из золотого солнца, на которое наложен лев. Эти два символа света и силы также и герб Персии» (*Nouvelles étrangères. Perse*, 1808, p. 1).
- ⁵⁴⁸ «Скромное» мнение самого Малькольма – орден основан в его честь (Кауе, 1856, p. 31–34; Lambton, 1995, p. 100; Malcolm, 1827b, p. 163; Sykes, 1969, p. 406) – вызывает оправданные сомнения в объективности автора.
- ⁵⁴⁹ РГВИА. Ф. 446. Оп. 1. Д. 11. Л. 35; Alexander, 1830, p. 187.
- ⁵⁵⁰ АКАК, 1873, с. 752 (Ртищев пожалован орденом «с зеленою шелковою лентою чрез плечо»); Wright,

- 1979, p. 139. Ср.: Heidenstam, 1825, p. 113. По словам шведского автора, орден, учрежденный в бытность Гардана в Персии, нес с одной стороны изображение льва и зульфакар (меч Али), а с другой – арабскую надпись; лента была красная. Но при англичанах введен новый орден – лежащий лев на фоне восходящего солнца, украшенный драгоценными камнями, на зеленой ленте. Д. Райт, используя для сравнения принадлежащий Талейрану орден, отметил сходство устройства обоих орденов (Wright, 1979, p. 138). Но в более поздней работе (Wright, 1981, p. 179–180) Райт справедливо признал, что (помимо прочего) на наградах Наполеона I и генерала Трезеля действительно отсутствует лев. А на изображении солнца только у ордена Наполеона наличествует человеческое лицо (характерно для символики ордена Льва и Солнца).
- ⁵⁵¹ Орден Восходящего Солнца, которым награждали французов, делился, как отмечено выше, на три степени. Орден же Льва и Солнца не менее чем на две степени (Wright, 1979, p. 139). Ср.: Fowler, 1841a, p. 73.
- ⁵⁵² Duprè, 1819b, p. 299. Ср.: Affairs, 1836, p. 127 (упоминается некая золотая медаль «за битву при Султан-Буде»).
- ⁵⁵³ Wilson, 1883, p. 375, 378.
- ⁵⁵⁴ Ср.: «Воинские награждения состоят для нижних чинов: из серебряной медали с изображением Персидского Герба и поощрительной надписью...» (РГВИА. Ф. 446. Оп. 1. Д. 11. Л. 35).
- ⁵⁵⁵ По другим известиям, в 1829 г. (Bardin 1841, p. 3531).
- ⁵⁵⁶ Ср.: Rabino di Borgomale 1945, p. 68–69. Награды: Друвиль, 1826б, с. 130–131; Дуров, 2001, с. 93–95; Кибовский, Егоров, 1996, с. 25; Подробное описание Персии, 1829а, с. 135; Heidenstam, 1825, p. 113; Malcolm, 1829, p. 407; Šahīdī. 1994; Soucek, 2006, p. 318.
- ⁵⁵⁷ Нельзя, однако, не привести свидетельство Ж. Танкуаня (июнь 1808 г.) о том, что Аббас-мирза пожелал, чтобы его дезертиры и майор (Макинцев) обучались той же французской тактике, что и сарбазы, поместив их, как и персов, под начало Вердые (Tancoigne, 1819b, p. 166). Вряд ли можно согласиться с версией С. Кронин о том, что именно французы стали инициаторами создания отдельной части из дезертиров (Cronin, 2008b, p. 205). Ведь рота Лисенко существовала почти за год до приезда Гардана, а батальон Макинцева сформировали уже после убийства французской миссии.
- ⁵⁵⁸ Янжул, 1886, с. 73.
- ⁵⁵⁹ Аббас-мирза позже открыто предлагал русским «вступить в его службу, обещая им важные награды» (Зубов, 1835а, с. 123).
- ⁵⁶⁰ Лагин, 2011, с. 428. «Шпион»: Потто, 1887, с. 382; Шабанов, 1871а, с. 71–72.
- ⁵⁶¹ Тучков, 2002, с. 307.
- ⁵⁶² Быт русского дворянина 1848, с. 22–28.
- ⁵⁶³ Белявский, Потто, 1901, с. 206–207.
- ⁵⁶⁴ Отряд оборонялся на старом мусульманском кладбище, расположенном на кургане. Мечеть находилась на заднем фасе его и ночью 24 июня была занята подразделением поручика Лисенко.
- ⁵⁶⁵ Вопреки мнению В. В. Лагина, нет никаких указаний на присутствие в рядах персидской армии русских дезертиров, которые будто бы и смогли убедить Лисенко сотоварищи изменить присяге. К сожалению, доступные нам иранские источники молчат об этом эпизоде кампании 1805 г.
- ⁵⁶⁶ Бобровский, 1893, с. 226–227; Бобровский, 1893, Приложения, с. 246–247, 288, 291, 310, 311, 319; Дубровин, 1886в, с. 449.
- ⁵⁶⁷ Смирнов, 1913, с. 34.
- ⁵⁶⁸ Rich, 1836а, p. 139–140.
- ⁵⁶⁹ Базиленко, 2011, с. 51.
- ⁵⁷⁰ А не Борисоглебского или Черниговского, как иногда утверждали.
- ⁵⁷¹ Потто, 1893, с. 59–60.
- ⁵⁷² АКАК, 1868, с. 630. Очевидно, дезертир был татаринном.
- ⁵⁷³ Новоселов, 1858, с. 8.
- ⁵⁷⁴ К июню 1808 г. (Tancoigne, 1819b, p. 165–166).
- ⁵⁷⁵ Берже, 2011, с. 313–314.
- ⁵⁷⁶ Tancoigne, 1819а, p. 111–112, 113.
- ⁵⁷⁷ Бобровский, 1893, Приложения, с. 254, 320. Полк тогда квартировал в Шуше и Елизаветполе (и окрестностях), так что бежал поручик именно к персам.
- ⁵⁷⁸ ВПР, 1963, с. 489. См. также выше о Лисенко в Нахичеване (1807 г.). О предположительной судьбе Лисенко см.: Бобровский, 1893, с. 270 (из показаний пленных выявилось его присутствие в персидских войсках на Араксе, а сабля Лисенко, подаренная ему Аббас-мирзой, узнана тоже ими). Однако в декабре 1812 г. русское командование на Кавказе все еще считало Лисенко живым и находящимся в Ленкоранской крепости (Белявский, Потто, 1902, с. 475–476).
- ⁵⁷⁹ ВПР, 1965, с. 414; ПВА, 1972, с. 475.
- ⁵⁸⁰ Для примера: согласно отчету по Военному министерству за 1850 г., к этому времени с 1826 г. из российской армии бежало 155 857 нижних чинов (кстати, в сражениях за то же время погибло почти втрое меньше людей), но всего *три* офицера.
- ⁵⁸¹ ПВА, 1972, с. 463, 482.
- ⁵⁸² Бороздна, 1821, с. 100–101. Кочнев был подполковником и с 1805 г. комендантом Елизаветполя (АКАК, 1869, с. 237; Бобровский, 1893, с. 234, 237; Бобровский, 1893, Приложения, с. 312). Причина его дезертирства не разъясняется.
- ⁵⁸³ Money, 1828, p. 151–152.
- ⁵⁸⁴ Perkins, 1843, p. 194.
- ⁵⁸⁵ АКАК, 1873, с. 596, 597; Белявский, Потто, 1902, с. 475–476; Бобровский, 1893, с. 270. Лисенко был поручиком, Ртищев ошибочно называет его подпоручиком.
- ⁵⁸⁶ Белявский, Потто, 1901, с. 304.
- ⁵⁸⁷ Смирнов, 1913, с. 47.
- ⁵⁸⁸ Ханьков, 1850, с. 16.
- ⁵⁸⁹ Duprè, 1819b, p. 234–235.
- ⁵⁹⁰ Drouville, 1828b, p. 126, 127 (офицеров назначал Аббас-мирза, тоже из русских). – Стоит заметить, что мы не можем избавиться от определенных сомнений насчет гвардейского статуса Русского батальона при Аббас-мирзе, хотя сам по себе элитный характер, присущий данной части в армии принца, очевиден.
- ⁵⁹¹ РГВИА. Ф. 446. Оп. 1. Д. 6. Л. 11об.; Там же. Д. 168. Л. 5об.
- ⁵⁹² Пленный «офицер Василий» (т. е. русский) из Кавказского гренадерского полка, отправленный в Те-

- геран, не отражен в списках. Но он упоминается в перечне пленников, приложенном к письму князя И. Орбелиани Цицианову от 10 ноября 1804 г. из персидского плена (АКАК, 1868, с. 813). Не исключено, что это прапорщик того самого Кавказского полка Верещага (Верещаго). Он отличился немногим ранее при взятии Гянджи, но по официальным данным числился среди убитых при геройской гибели отряда майора Монтрезора 21 августа.
- ⁵⁹³ Гизетти, 1901, с. 133–142. Статистика, безусловно, неполная – сбежавшие из рядов армии военнослужащие не учтены по определению как потери небоевые. Кроме того, 58 дезертиров из отряда Карягина (1805 г.) посчитаны (особой строчкой), но ничего не говорится о схожем случае – беглецах из армии Гудовича под Эриванью.
- ⁵⁹⁴ РГВИА. Ф. 489. Оп. 1. Д. 991; Гизетти, 1901, с. 142. Всего же в 3-м батальоне состояло на момент сражения 560 чел.: 10 офицеров, 31 унтер-офицер, 12 барабанщиков и 2 флейтиста, 486 рядовых (61 гренадер, 57 стрелков и 368 мушкетер), 14 нестроевых и 5 денщиков (РГВИА. Ф. 489. Оп. 1. Д. 991; Белявский, Потто, 1902, с. 304).
- ⁵⁹⁵ Смирнов, 1913, с. 60–61; Ouseley, 1823, p. 319, 321.
- ⁵⁹⁶ Campbell, 1931, p. 226.
- ⁵⁹⁷ В квадратных скобках – подлинные фамилии офицеров, поскольку в записи автора дневника приводятся только их имена и отчества.
- ⁵⁹⁸ В скобках – пояснения английского автора для читателей-англичан: британский эквивалент транскрипции российских чинов, указанных в основном тексте.
- ⁵⁹⁹ Price, 1825, p. 33.
- ⁶⁰⁰ Ouseley, 1823, p. 345.
- ⁶⁰¹ Barrett, 2005, p. 254.
- ⁶⁰² Даже тех троих в ночном бою взяли в плен только «по объявлению их себя Русскими» (АКАК, 1870, с. 946–947; Бобровский, 1893, с. 270). Еще двое дезертиров пойманы при ночной атаке под Ахалкалаки на персидско-турецкий лагерь в том же году – «один 15-го Егерского полка, а другой Кабардинского мушкетерского, который показывает себя захваченным в плен в Карталинии» (АКАК, 1870, с. 737).
- ⁶⁰³ ПВА, 1972, с. 556; Бобровский, 1893, с. 282.
- ⁶⁰⁴ Atkin, 1980, p. 106.
- ⁶⁰⁵ Белявский, Потто, 1902, с. 467. Авторы этого труда настаивали на расстреле как способе казни. Но скорее дезертиры 1812 года познакомились не с расстрельной командой, а с веревкой. Так, в начале 1813 г. в Нижегородский драгунский полк привезли дезертира Григория Вишневого из сыбельных поляков. Вишевский давно бежал из полка, но теперь был взят в плен под Асландузом и препровожден Котляревским обратно в полк, где и повешен (Потто, 1893, с. 116).
- ⁶⁰⁶ РГВИА. Ф. 446. Оп. 1. Д. 168. Л. 50б.
- ⁶⁰⁷ Смирнов, 1913, с. 64.
- ⁶⁰⁸ Соллогуб, 1854, с. 121.
- ⁶⁰⁹ АКАК, 1873, с. 693, 695; Бобровский, 1893, с. 152; Муравьев, 1886а, с. 485.
- ⁶¹⁰ АКАК, 1873, с. 698, 702; Дубровин, 1888, с. 92; Смирнов, 1913, с. 66.
- ⁶¹¹ Друвиль, 1826б, с. 120–121. Ср.: Heidenstam, 1825, p. 66 (ошибочно писал о «двух пехотных полках, состоящих из русских перебежчиков, с русскими командирами, в Тавризе»).
- ⁶¹² ВПР, 1976, с. 187. *История Багадерана*: Берже, 2011, с. 310–317; Кибовский, 1996, с. 26 (= Кибовский, 2001, с. 81–82); Попова, 1964, с. 138; Atkin, 1980, p. 106–107.
- ⁶¹³ Ferrier, 1858, p. 220.
- ⁶¹⁴ РГВИА. Ф. 446. Оп. 1. Д. 168. Л. 50б.
- ⁶¹⁵ Впрочем, к 1837 г. в Русском батальоне «не все были дезертирами; в этот батальон входят армянские волонтеры и даже мусульмане из Азербайджана» (АКАК, 1881, с. 957). Однако под последними могут подразумеваться «исламизовавшиеся» русские беглецы.
- ⁶¹⁶ АКАК, 1881, с. 903; Берже, 2011, с. 314.
- ⁶¹⁷ Имя известно только в английской транскрипции из индийских источников. См. о нем: Grey, 1929, p. 301–303.
- ⁶¹⁸ Минасян, 2003, с. 235.
- ⁶¹⁹ Гангеблов, 1888, с. 164.
- ⁶²⁰ Альбрант, 1867, с. 329; Шпаковский, 1872, с. 341.
- ⁶²¹ Французский путешественник еще в 1830-х гг. подчеркивал, сколь немногие дезертиры перешли в ислам (Aucher-Éloy, 1843, p. 416).
- ⁶²² АКАК, 1875, с. 880 («установил суровую дисциплину, (учредил) школу для солдатских детей и намеревается прикрепить к ней грузинского священника, которого сможет привлечь»). О вспышке недовольства в батальоне своим командиром (1829 г.) см.: *Материалы к истории Персидской войны*, 1910, с. 185.
- ⁶²³ РГВИА. Ф. 446. Оп. 1. Д. 6. Л. 90б.
- ⁶²⁴ Théodore Hettier. Note sur la Perse, 1822. Archives du Ministère des Affaires Étrangères, Série: Mémoires et Documents, Perse (AMFAE, MD/Perse), vol. 2, doc. 29, fol. 256r. Материал предоставлен Ириной Начкебия (Giorgi Tsereteli Institute of Oriental Studies in Iliia State University, Department of Modern and Contemporary History of Near and Middle East).
- ⁶²⁵ ВПР, 1970, с. 378.
- ⁶²⁶ Белявский, Потто, 1902, с. 298.
- ⁶²⁷ АКАК, 1878, с. 647.
- ⁶²⁸ Базиленко, 2011, с. 50–51.
- ⁶²⁹ Попова, 1929, с. 68.
- ⁶³⁰ Ср.: Шабанов, 1871а, с. 140 (в 1810–1814 гг. бежало 133 чел.).
- ⁶³¹ Ланжерон, 1910, с. 568. Согласно отчету за сентябрь 1809 г., из 200 374 собранных ратников милиции бежало 2619. Еще 1292 чел. дезертировали из числа тех ратников (168 117 чел.), кто был зачислен в армию (Столетие Военного министерства, 1902а, с. 39–40).
- ⁶³² Белявский, Потто, 1902, с. 298.
- ⁶³³ Об инциденте с Уиллоком см.: АКАК, 1875, с. 290; Попова, 1964, с. 25–26; Семенов, 1963, с. 71–72; Стамова, 2008, с. 50; Фомичев, 2007, с. 169; Черейский, 1986, с. 105–106; Шостакович, 1960, с. 55, 64–66; Kelly, 2006, p. 68.
- ⁶³⁴ ВПР, 1976, с. 376.
- ⁶³⁵ Posture of affairs between Russia and Persia, 1826.
- ⁶³⁶ АКАК, 1875, с. 238.
- ⁶³⁷ Johnson, 1818, p. 213.
- ⁶³⁸ Ker Porter, 1821b, p. 588.
- ⁶³⁹ Théodore Hettier. Note sur la Perse, 1822: Archives du Ministère des Affaires Étrangères, Série: Mémoires et

- Documents, Perse (AMFAE, MD/Perse), vol. 2, doc. 29, fol. 250r. Материал предоставлен Ириной Начкебия (Giorgi Tsereteli Institute of Oriental Studies in Ilia State University, Department of Modern and Contemporary History of Near and Middle East). Также см.: Calmard, 1989, p. 22.
- ⁶⁴⁰ Fraser, 1834, p. 302.
- ⁶⁴¹ АКАК, 1878, с. 642.
- ⁶⁴² Armstrong, 1831, p. 112.
- ⁶⁴³ Ханьков, 1850, с. 15. Согласно А. Л. Гизетти, пленных (или, во всяком случае, пропавших без вести) было 134 чел. Цифру 236 находим в письме В. Д. Вольховского Грибоедову из Тегерана (10(22).I.1828 г.) – когда иранская сторона должна была возвращать пленников и сведения о них собирались. Ханьков упоминает еще пленных боя на р. Кара-су (9 мая 1827 г.) как источник пополнения Багадерана, но по другим источникам таковые неизвестны, да и вряд ли победный для русских бой мог вылиться в сколько-нибудь значительный урон пленными.
- ⁶⁴⁴ Hasan-e Fasai, 1972, p. 177, 181.
- ⁶⁴⁵ Смирнов, 1914, с. 10–14, 36.
- ⁶⁴⁶ Гизетти, 1901, с. 143–146.
- ⁶⁴⁷ РГВИА. Ф. 446. Оп. 1. Д. 82. Л. 7об., 8об., 13; АКАК, 1875, с. 390; Ермолов, 1868, с. 334, 335; Носков, 1887, с. 435; Щербатов, 1890, Приложения, с. 164–165.
- ⁶⁴⁸ РГВИА. Ф. 446. Оп. 1. Д. 360. Л. 1.
- ⁶⁴⁹ АКАК, 1881, с. 911.
- ⁶⁵⁰ Conolly, 1834, p. 250–251 (далее автор пускается в полуграмотные рассуждения, сравнивая ислам и православие).
- ⁶⁵¹ Демезон, 1983, с. 25–26. **Численность и комплектование Багадерана:** АКАК, 1878, с. 647, 649; Альбрант, 1867, с. 305; Берже, 2011, с. 314–316; Бларамберг, 1978, с. 150; Бобровский, 1893, с. 151, 184; Бобровский, 1895а, с. 23, 67; Бриммер, 1895, с. 7, 14–15; Гангелов, 1888, с. 149, 166–167; Кибовский, 1996, с. 26–27; Кибовский, 2001, с. 83, 86; Муравьев, 1886а, с. 485; Муравьев, 1888, с. 405; Салихова, 2007, с. 147; Янжул, 1886, с. 50, 74; Andreeva, 2007, p. 61; Busse, 1982, p. 82; Cronin, 2012, p. 153.
- ⁶⁵² РГВИА. Ф. 446. Оп. 1. Д. 360. Л. 2об.; Альбрант, 1867, с. 306; Shiel, 1838, p. 55.
- ⁶⁵³ Ермолов, 1863, с. 176; Погодин, 1863, с. 227–228.
- ⁶⁵⁴ Macdonald, 1859, p. 162.
- ⁶⁵⁵ Берже, 2011, с. 314; Кибовский, 1996, с. 26–27; Кибовский, 2001, с. 83. Несение караулов при шахском дворце/ставке: Альбрант, 1867, с. 305; Ouseley, 1823, p. 128; Wilbraham, 1839, p. 63.
- ⁶⁵⁶ Бларамберг, 1885, с. 18.
- ⁶⁵⁷ Бриммер, 1895, с. 14–15; Conolly, 1834, p. 251; Ker Porter, 1821а, p. 348–349; Stocqueler, 1832, p. 159.
- ⁶⁵⁸ Берже, 2011, с. 317; Andreeva, 2007, p. 60.
- ⁶⁵⁹ Fraser, 1834, p. 276.
- ⁶⁶⁰ Alexander, 1827, p. 172, 174.
- ⁶⁶¹ Андреев, 1876, с. 21; Гржегоржевский, 1874а, с. 143.
- ⁶⁶² Белявский, Потто, 1906, с. 109. Ср.: Потто, 1888, с. 81.
- ⁶⁶³ Андреев, 1876, с. 21; Архив Воронцова, 1890, с. 350; Ермолов, 2014, с. 535; Муравьев, 18896, с. 539.
- ⁶⁶⁴ Материалы к истории Персидской войны, 1903, с. 72–73. Из формулярного списка Макинцева (1800 г.) видно, что он «российской грамоте читать и писать умеет».
- ⁶⁶⁵ Материалы к истории Персидской войны, 1903, с. 129, 130. Столь же достойный ответ дал персам штабс-капитан Тифлисского пехотного полка Воронков, взятый в плен при разгроме его роты 26 июля (ст. ст.) 1826 г. «Мне рассказывали, – писал поручик Носков, – также с особенными похвалами о сем офицере Англичане, в присутствии коих был он впоследствии приведен к Шаху. Непоколебимую твердость и любовь к своему отечеству и Государю, доказанные им уже на деле, подтвердил он в ответах своих, свободно и благородно изложенных сему Властителю Персии» (РГВИА. Ф. 446. Оп. 1. Д. 82. Л. 14).
- ⁶⁶⁶ Андреев, 1876, с. 57.
- ⁶⁶⁷ Щербатов, 1890, Приложения, с. 58, 63–64.
- ⁶⁶⁸ Ср.: Дубровин, 1888, с. 676.
- ⁶⁶⁹ Материалы к истории Персидской войны, 1906, с. 97–98.
- ⁶⁷⁰ Кибовский, 1996, с. 27; Кибовский, 2001, с. 84–86.
- ⁶⁷¹ Симонич, 1901, с. 35.
- ⁶⁷² АКАК, 1881, с. 953. Ср.: Baddeley, 1908, p. 312.
- ⁶⁷³ Потто, 1888, с. 429; ПВА, 1978, с. 329.
- ⁶⁷⁴ ПВА, 1978, с. 258, 300, 306, 308, 333.
- ⁶⁷⁵ Гангелов, 1888, с. 150.
- ⁶⁷⁶ Муравьев, 1891а, с. 48, 76. В своих записках Муравьев приводит копии письма к Макинцеву и воззвания к его солдатам (октябрь 1827 г.), которые, однако, так и не были отправлены (Муравьев, 1891а, с. 76–77).
- ⁶⁷⁷ Последнего, однако, Берже и не писал, утверждая, напротив, что Макинцев намеревался остаться в Тавризе, что, впрочем, ему не удалось.
- ⁶⁷⁸ Тынянов, 2002, с. 212–213.
- ⁶⁷⁹ Севрианов, 1908, с. 20.
- ⁶⁸⁰ По другим данным, Свистун был уже штабс-капитаном. Муравьев узнал подробности вероотступничества Свистуна «от самих пленных, освобожденных с прибытием нашим в Тавриз. В кампанию сего 1828 года в Турции, офицер сей... был уже выручен и служил прикомандированным к Грузинскому гренадерскому полку» (Муравьев, 1889а, с. 188). Василий Фомич дослужился до подполковника, в 1842 г. получил орден Св. Георгия 4-й степени. В 1850-х гг. Свистун командовал 18-м Грузинским линейным батальоном (Кибовский, Леонов, 2008, с. 231–232).
- ⁶⁸¹ Материалы к истории Персидской войны, 1903, с. 130; Alexander, 1827, p. 185, 190. Примерно в ноябре 1827 г. около 40 русских пленных все еще находились в Исфахане, страдая частью от ран, а частью от лихорадки (Honigberger, 1852, p. 38).
- ⁶⁸² Альбрант, 1867, с. 307; Новоселов, 1858, с. 28.
- ⁶⁸³ Муравьев, 1886а, с. 485.
- ⁶⁸⁴ Stocqueler, 1832, p. 159. «Народ невысокий, но выглядят по-солдатски и промаршировали мимо нас сравнительно неплохо» (Stuart, 1854, p. 187).
- ⁶⁸⁵ Fraser, 1838, p. 178.
- ⁶⁸⁶ Alexander, 1827, p. 172. У Макинцева волосы были русые, так что майор – это действительно кто-то из перечисленных выше грузинских/армянских перебежчиков.
- ⁶⁸⁷ Гангелов, 1888, с. 150. Также см.: АКАК, 1878, с. 649.
- ⁶⁸⁸ Берже, 2011, с. 314.
- ⁶⁸⁹ АКАК, 1878, с. 625–626; Кибовский, 1996, с. 28–29. Другие описания (и изображения) униформы Ба-

- гадерана относятся уже к 1830-м гг.: Кибовский, 1996, с. 29; Curzon, 1892, p. 582 (1835 г.; по Стюарту); etc.
- ⁶⁹⁰ Альбрант, 1867, с. 317; Fraser 1838, p. 178; Stocqueler, 1832, p. 165. Форменным же головным убором являлись к 1832 г. кивера с разноцветными высокими султанами (Берже, 2011, с. 317).
- ⁶⁹¹ Д. Б. Фрейзер характеризует батальон дезертиров как «единственную боеспособную единицу армии Аббас-мирзы» (Fraser, 1834, p. 303).
- ⁶⁹² Масальский, 18446, с. 161.
- ⁶⁹³ Macdonald, 1859, p. 160.
- ⁶⁹⁴ В частности, в ходе войны с Турцией в 1821–1823 гг. (Williamson, 2008, p. 96–97).
- ⁶⁹⁵ Альбрант, 1867, с. 305; Stuart, 1854, p. 187. О Багадеране и его роли в персидской военной организации см. также: Cronin, 2012, p. 152–155.
- ⁶⁹⁶ Базиленко, 2011, с. 51; Базиленко, 2012, с. 156.
- ⁶⁹⁷ Афганцы тоже «боялись его более, нежели всей персидской армии» (Бларамберг, 1885, с. 25).
- ⁶⁹⁸ РГВИА. Ф. 446. Оп. 1. Д. 360. Л. 1.
- ⁶⁹⁹ Шостакович, 1960, с. 60.
- ⁷⁰⁰ Белявский, Потто, 1902, с. 307.
- ⁷⁰¹ Расстрел «при собрании нарочитого числа войск в пример прочим» как наказание за дезертирство к черкесам и участие в их набегах («служат им проводниками при переправах для хищничества») устанавливается, например, в указе 11 мая 1811 г. (ПСЗРИ, 1830а, № 24628, с. 648). На Кавказе в Первую персидскую войну дезертиров, впрочем, чаще вешали.
- ⁷⁰² Столетие Военного министерства, 1912, с. 28.
- ⁷⁰³ Янжул, 1886, с. 74.
- ⁷⁰⁴ АКАК, 1869, с. 261; Гудович, 2002, с. 84.
- ⁷⁰⁵ ПСЗРИ, 1830б, № 24975, с. 80–81; Столетие Военного министерства, 1914, с. 122.
- ⁷⁰⁶ Юзефович, 1869, с. 211, 220–221.
- ⁷⁰⁷ ПВА, 1972, с. 613.
- ⁷⁰⁸ Манифест 30 августа 1814 г.: «Всякого рода и звания военным людям, крестьянам и прочим обывателям, отлучившимся из отечества, жилищ и команд их самовольно, Даруем прощение, буде пребывающие внутри России возвратятся от сего числа в течении года, а из иностранных земель в течении двух лет» (ПСЗРИ, 1830б, № 25671, с. 909, п. 7, § 15).
- ⁷⁰⁹ Дюгамель, 1885а, с. 85.
- ⁷¹⁰ АКАК, 1881, с. 952.
- ⁷¹¹ АКАК, 1875, с. 163, 171–174; Муравьев, 1886б, с. 10–13.
- ⁷¹² АКАК, 1878, с. 625, 630; Ениколопов, 1963, с. 101; Материалы к истории Персидской войны, 1910, с. 98.
- ⁷¹³ Andreeva, 2007, p. 60.
- ⁷¹⁴ Ермолов, 1868, с. 75.
- ⁷¹⁵ АКАК, 1875, с. 171, 173.
- ⁷¹⁶ Грибоедов, 1999, с. 315.
- ⁷¹⁷ Симонич, 1967, с. 143.
- ⁷¹⁸ ВПР, 1976, с. 187, 225.
- ⁷¹⁹ Берже, 2011, с. 164; Нечкина, 1951, с. 334–335; Попова, 1929, с. 11–16, 43–72, 86–92; Kelly, 2006, p. 67–72, 243–247.
- ⁷²⁰ АКАК, 1878, с. 659; Попова, 1964, с. 138. Ср.: Материалы к истории Персидской войны, 1910, с. 98.
- ⁷²¹ Mignan, 1839, p. 146. Ср.: Bournoutian, 1992, p. 117.
- ⁷²² Кибовский, Егоров, 1996, с. 20; Семенов, 1963, с. 47.
- ⁷²³ РГВИА. Ф. 446. Оп. 1. Д. 6. Л. 12об.
- ⁷²⁴ Conolly, 1834, p. 241–242.
- ⁷²⁵ Ker Porter, 1821a, p. 712.
- ⁷²⁶ Бороздна, 1821, с. 161; Kotzebue, 1819, s. 134.
- ⁷²⁷ Наместник. Их в Персии было четверо, «включая» вали Гурджистана – царя Грузии (АКАК, 1868, с. 823; Дубровин, 1866, с. 413–414). Последний титул при Фатх-Али-шахе носил беглый царевич Александр Ираклиевич (Sanikidze, 2008, p. 152). Вали Ардалана также называли «вали Синны» (или Сенны – ныне Санандадж, столица провинции вали).
- ⁷²⁸ Macdonald Kinneir, 1813, p. 143.
- ⁷²⁹ Hambly, 1991b, p. 172.
- ⁷³⁰ Васильева, 1991, с. 119.
- ⁷³¹ АКАК, 1875, с. 155; Бороздна, 1821, с. 174–175, 223; Декабристы об Армении, 1985, с. 41; Муравьев, 1886а, с. 513; Kotzebue, 1819, s. 150.
- ⁷³² Nikitine, 1922, p. 95.
- ⁷³³ Васильева, 1991, с. 120.
- ⁷³⁴ Alcock, 1831, p. 93; Armstrong, 1831, p. 155. Замечание про конские доспехи неточно – речь идет о роскошных пополах.
- ⁷³⁵ Stuart, 1854, p. 299.
- ⁷³⁶ Васильева, 1991, с. 120.
- ⁷³⁷ Alcock 1831, p. 92–93; Armstrong 1831, p. 155. Премник Аман-Аллаха выступал на турецких курдов «с неисчислимыми войсками, с царским шатром, диван-хане и обозами основными и подсобными, с литавристами, [выступавшими] перед войском [и] занятыми игрой [на литаврах], с пушками и замбураками впереди, [из которых] стреляли. Рев металлических литавр, грохот, [поднятый] победоносной армией и войсками, исполненными гнева и жажды мщения, вызвали на земле смуту и беспокойство, а в небе смятение и шум» (Хусрав, 1984, с. 170).
- ⁷³⁸ Васильева, 1991, с. 120.
- ⁷³⁹ Rich, 1836а, p. 202. Речь о племенном союзе авроми, обитавших на пограничье Ардалана (Васильева, 1991, с. 167–168).
- ⁷⁴⁰ Rich, 1836а, p. 216–217, 242, 246.
- ⁷⁴¹ Armstrong, 1831, p. 155, 156.
- ⁷⁴² Monteith, 1856, p. 58.
- ⁷⁴³ Друвиль, 1826а, с. 175.
- ⁷⁴⁴ Dupré, 1819а, p. 240; Dupré, 1819b, p. 451–452.
- ⁷⁴⁵ Ouseley, 1823, p. 348.
- ⁷⁴⁶ Берже, 2011, с. 156.
- ⁷⁴⁷ Hambly, 1991b, p. 171.
- ⁷⁴⁸ Jaubert, 1821, p. 280.
- ⁷⁴⁹ РГВИА. Ф. 446. Оп. 1. Д. 39. Л. 3–3об.
- ⁷⁵⁰ Fraser, 1825, p. 225.
- ⁷⁵¹ Buckingham, 1829, p. 101–103, 110.
- ⁷⁵² Rich, 1836а, p. 106.
- ⁷⁵³ Avery, 1971, p. 25; Hambly, 1991b, p. 172; Keppel, 1827а, p. 320; Ker Porter, 1821b, p. 181.
- ⁷⁵⁴ Зубов, 1837, с. 21.
- ⁷⁵⁵ РГВИА. Ф. 446. Оп. 1. Д. 11. Л. 27.
- ⁷⁵⁶ Flandin, 1851b, p. 520.
- ⁷⁵⁷ Точнее, в 1821 г.
- ⁷⁵⁸ Bardin, 1841, p. 3532.
- ⁷⁵⁹ Keppel, 1827b, p. 14–21, 25, 56.
- ⁷⁶⁰ Money, 1828, p. 193, 198–199.

- ⁷⁶¹ Gardner, 1898, p. 316–317, 325–326; Grey, 1929, p. 117–124 (Авитабиле), 148–150 (Кур), 160–165 (Омс); Lafont 2004, p. 17, 21; Roy, 2011, p. 143; Piemontese, 2008, p. 28–29.
- ⁷⁶² Очевидно, это и есть название описанного выше «личного» ордена Мухаммада-Али-мирзы.
- ⁷⁶³ АКАК, 1875, с. 880.
- ⁷⁶⁴ Например: Grey, 1929, p. xxxii; Itinerary from Yezd, 1844, p. 834–835. Но в мае 1824 г. Омс все еще оставался в Керманшахе – тогда он и вмешался в ссору де Во и Кура.
- ⁷⁶⁵ Прежняя персидская униформа (Heath, 2005, p. 45).
- ⁷⁶⁶ РГВИА. Ф. 446. Оп. 1. Д. 6. Л. 12об.; Algar, 1969, p. 76; Kotzebue, 1819, s. 99; Муравьев, 1886а, с. 486; Бороздна, 1821, с. 235; Atkin, 1980, p. 117; Brydges, 1834, p. 254; Mission Gardane, p. 305; Morier, 1818, p. 213; Natchkebia, 2005, 215.
- ⁷⁶⁷ Архив Воронцова, 1890, с. 199.
- ⁷⁶⁸ Симонич, 1967, с. 33.
- ⁷⁶⁹ Bélanger, 1835, p. 399.
- ⁷⁷⁰ Mission Gardane, p. 305.
- ⁷⁷¹ Gardane, 1809, p. 83.
- ⁷⁷² АКАК, 1870, с. 693.
- ⁷⁷³ Williamson, 2008, p. 94–95.
- ⁷⁷⁴ РГВИА. Ф. 446. Оп. 1. Д. 6. Л. 12–12об.; Соколов, 1910, с. 48; Schlechta-Wssehrd, 1864, s. 31. Ср.: О нынешнем Персидском Шахе, 1825, с. 362 (9000).
- ⁷⁷⁵ Jaubert, 1821, p. 229; Keppel, 1827b, p. 139; Willbraham, 1839, p. 14. Ср.: Bontemps, 1811, p. 366 («Красный цвет платья закреплен за принцами крови; никто другой не имеет права его носить»).
- ⁷⁷⁶ РГВИА. Ф. 446. Оп. 1. Д. 6. Л. 4об., 11; Тер-Оганов, 2014, с. 89. Кер-Портер, впрочем, полагал, что изначально джабазов муштровал британский офицер. Но и он признавал, что полученные навыки благополучно забылись. Беланже считал, что джанбазов организовали англичане (Bélanger, 1835, p. 396).
- ⁷⁷⁷ РГВИА. Ф. 446. Оп. 1. Д. 6. Л. 6.
- ⁷⁷⁸ Семьи многих солдат-бахтиаров шах держал в деревнях под Тегераном в качестве «заложников» (Khazeni, 2009, p. 42).
- ⁷⁷⁹ Джанбазы: Бороздна, 1821, с. 163; Декабристы об Армении, 1985, с. 40 (дневник Е. Е. Лачинова, 1817 г.); Друвиль, 18266, с. 110, 121; Кибовский, Егоров, 1996, с. 20; Тер-Оганов, 2012, с. 17; Щербатов, 1890, Приложения, с. 85; Abrahamian, 1974, p. 20; Alexander, 1827, p. 201; Drouville, 1828b, p. 114, 126; État de l'armée, 1821, p. 405; Hambly, 1991b, p. 160; Heidenstam, 1825, p. 71–72; Jaubert, 1821, p. 280; Ker Porter, 1821b, p. 584; Kotzebue, 1819, s. 169; Macdonald Kinneir, 1813, p. 32, 46 (бахтиары считались лучшей пехотой в Персии); Malcolm, 1829, p. 358; Schoberl, 1828, p. 43. Джанбазы изначально входили в гвардию шаха (кешикчи), пока не были переформированы по образцу сарбазов (и переименованы).
- ⁷⁸⁰ АКАК, 1869, с. 494; Иоаннисян, 1957, с. 33; Кузнецова, 1983, с. 54; Brydges, 1834, p. 255; Calmard, 1989, p. 23; Kotzebue, 1819, s. 99; McKenzie Johnston, 1998, p. 176. Пенен: Calmard, 2000, p. 294.
- ⁷⁸¹ Друвиль, 18266, с. 118–119.
- ⁷⁸² Drouville, 1828a, p. 209.
- ⁷⁸³ Друвиль, 18266, с. 121, 123–124; Кибовский, Егоров, 1997, с. 28; Bélanger, 1835, p. 397 (20 эскадронов); Drouville, 1828b, p. 127, 129–131; Sacy, 1825–1826, p. 345; Wilson, 1926, p. 838 (по словам Кер-Портера, Друвиль довольно успешно вымуштровал своих кавалеристов в качестве улан). «Небесно-голубой» (bleu céleste) фактически означал светло-синий цвет.
- ⁷⁸⁴ Bélanger, 1835, p. 401.
- ⁷⁸⁵ Malcolm, 1829, p. 358.
- ⁷⁸⁶ Heidenstam, 1825, p. 66; Sohrabi, 2005, 645.
- ⁷⁸⁷ Kotzebue, 1819, s. 93. Униформу кавалерии Коцебу не описывал.
- ⁷⁸⁸ Ермолов, 1863, с. 128, 175.
- ⁷⁸⁹ РГВИА. Ф. 446. Оп. 1. Д. 6. Л. 14об.–15; Кибовский, Егоров, 1996, с. 28.
- ⁷⁹⁰ РГВИА. Ф. 446. Оп. 1. Д. 168. Л. 6об. Замечание о разноцветных куртках определено связано с существованием нескольких полков.
- ⁷⁹¹ Curzon, 1892, p. 581.
- ⁷⁹² Явный вымысел.
- ⁷⁹³ Ker Porter, 1821b, p. 587.
- ⁷⁹⁴ Sohrabi, 2005, p. 646 (ошибочно называет Уиллока Генри).
- ⁷⁹⁵ АКАК, 1875, с. 149; Бороздна, 1821, с. 84; Соколов, 1910, с. 16.
- ⁷⁹⁶ Fraser, 1825, p. 226; Fraser, 1834, p. 302.
- ⁷⁹⁷ Persia, 1822.
- ⁷⁹⁸ Друвиль, 18266, с. 123; Кибовский, Егоров, 2001, с. 91; Зубов, 1834, с. 121; Atkin, 1980, p. 127.
- ⁷⁹⁹ Amanat, 1993b, p. 39.
- ⁸⁰⁰ Ср.: История Азербайджана, 2008, с. 580.
- ⁸⁰¹ 1804 г.: Нарвский драгунский полк (426 чел.) – тогда единственная регулярная конная часть в Закавказье (фактически уничтожена в ходе мятежа 1812 г. в Кахетии); 1808 г.: Нарвский (562) и Борисоглебский (470) полки.
- ⁸⁰² Bélanger, 1835, p. 399. Любопытно, что как раз в апреле 1822 г. Генри Уиллок временно сбежал из Персии, поскольку шах, похоже, пригрозил его казнить (McNeill, 1910, p. 34).
- ⁸⁰³ Зубов, 1837, с. 20–21; Eichwald, 1837, s. 566 («драгунский полк» Друвиля).
- ⁸⁰⁴ РГВИА. Ф. 446. Оп. 1. Д. 11. Л. 27.
- ⁸⁰⁵ Муравьев, 1891б, с. 180.
- ⁸⁰⁶ Tancoigne, 1819b, p. 76. Отметим, что в 1826 г. персам достались две 6-фунтовые чугунные крепостные пушки и корабельное чугунное орудие, оставленные Каспийским морским батальоном в Ленкорани. Все они вернулись к прежним владельцам после взятия Тебриза (Кибовский, Леонов, 2008, с. 234; Янжул, 1886, с. 181).
- ⁸⁰⁷ Colombari, 1853a, p. 285.
- ⁸⁰⁸ Francklin, 1788, p. 23.
- ⁸⁰⁹ Смирнов, 1913, с. 23; Якубова, 2004, с. 368; Hasan-e Fasa'i, 1972, p. 109–110.
- ⁸¹⁰ Ефремов, 1811, с. 52–53.
- ⁸¹¹ Бутков, 1869, с. 317, 331, 339; Мамедова, 2003, с. 6.
- ⁸¹² Calmard, 1989, p. 20.
- ⁸¹³ Дубровин, 1897, с. 116, 132.
- ⁸¹⁴ Смирнов, 1913, с. 26; Brydges, 1833, p. 231.
- ⁸¹⁵ Ker Porter, 1821a, p. 321.
- ⁸¹⁶ РГВИА. Ф. 446. Оп. 1. Д. 3. Л. 5об.
- ⁸¹⁷ АКАК, 1870, с. 948; Маркова, 1951, с. 221; Hambly, 1991a, p. 136; Matthee, 1999, p. 623; Tancoigne, 1819b, p. 166. Теймураз бежал в Персию в начале 1803 г. Его должность была по большей части

- формальной – «за неимением иной артиллерии, кроме замбурек» (Tancoigne, 1819b, p. 79). Теймураз был ранен в кампании 1805 г. (Дубровин, 1866, с. 435). При всей своей открыто антироссийской позиции царевич неожиданно вернулся к русским же в сентябре 1810 г. (Белявский, Потто, 1902, с. 202; Sanikidze, 2008, p. 151–152).
- ⁸¹⁸ Dupré, 1819b, p. 295–296. Батман = 8 французских фунтов, или 7,25 русских.
- ⁸¹⁹ Ромье, которого иногда ошибочно называли полковником, был *аджудан-комманданом* – старший штабной офицер, помощник командующего по административной части. О его миссии в Персии (умер 12 октября 1805 г. в Тегеране) см., например: Dehérain, 1930, p. 32–37; Al-Otobi, 1989, p. 75; Puryear, 1951, p. 57; Rawlinson, 1875, p. 15.
- ⁸²⁰ Amini, 1999b, p. 69.
- ⁸²¹ Amini, 1999b, p. 166; Atkin, 1980, p. 110; Debidour, 1887, p. 328.
- ⁸²² Gardane, 1865, p. 124.
- ⁸²³ Гудович, 2002, с. 81; Langlès, 1818, p. 127.
- ⁸²⁴ См.: Балаян, 1988, с. 66; Ибрагимбейли, 1969, с. 90–91 (выпущено до 30 орудий к концу 1808 г.); Якубова, 2004, с. 377; Debidour, 1887, p. 328–329 (план шаха), 329–340 (подробное описание производства пушек и связанных с процессом трудностей, по документам архива Фавье), 340–342 (доставка к 31 декабря орудий в Тегеран – на быках и людях); Dehérain, 1923, p. 274 (письмо Фавье); Tancoigne, 1819b, p. 79.
- ⁸²⁵ Flandin, 1851a, p. 321–322; Tancoigne, 1819b, p. 251.
- ⁸²⁶ Друвиль, 1826b, с. 134–136; Drouville, 1828b, p. 145–148; Тер-Оганов, 2012, с. 19. Но критику Друвиля не следует читать в отрыве от других отзывов, например: Nerciat, 1825, p. 227–229.
- ⁸²⁷ Calmard, 1989, p. 23.
- ⁸²⁸ Brydges, 1834, p. 255.
- ⁸²⁹ АКАК, 1870, с. 755. Речь именно о Линдси: Campbell, 1931, p. 224; Ouseley, 1823, p. 126.
- ⁸³⁰ Affairs, 1836, p. 124. «Он, – писал о Линдси британский посланник сэр Джастин Шейл в 1850-х гг., – довел этот род войск в Азербайджане до такой степени настоящего рабочего совершенства и ввел столь полную систему *esprit de corps* [боевого духа части], что по сей день его имя почитают, и следы его обучения все еще сохраняются в артиллерии этой провинции, которая даже теперь поддерживает определенный уровень боеготовности» (Sheil, 1856, p. 380–381).
- ⁸³¹ Франкини, 1883, с. 19.
- ⁸³² Смирнов, 1913, с. 44; Brydges, 1833, p. 432–433; Mogier, 1818, p. 212. Справедливости ради отметим, что для боевых условий эти цифры не очень реальны. Даже европейские артиллерийские расчеты могли выпускать в среднем только 2–3 ядра или 3–4 картечных заряда в минуту, и то лишь в начале «работы», после чего начинали снижать темп стрельбы из-за усталости – до одного выстрела в 3–4 минуты. Правда, в соревнованиях 1777 г. дошли до 12–14 выстрелов в минуту, но стрельба велась неприцельно, в отсутствие противника, да и такую скорость можно было поддерживать весьма недолго (Haythornthwaite, 1996b, p. 70; Rothenberg, 1978, p. 80). На испытаниях 1802 г. англичане стреляли примерно каждые 8–9 секунд (шестифунтовая пушка). Устав ожидал от трехфунтовой пушки скорострельности в 8 снарядов в минуту, от более легкого орудия – 5 или 7. Но в бою нормой были 3 выстрела в минуту (два – при стрельбе ядрами) для 6-фунтовой пушки; 7 снарядов (пять – ядрами) – для 3-фунтовой (см. выше предостережения о недопустимости поддержания такого темпа долгое время). На близком расстоянии скорострельность могла удвоиться (Franklin, 2008a, p. 34–36). Однако речь идет о тренированных и хорошо выученных артиллеристах-европейцах. Даже им в бою приходилось замедлять темп, чтобы избежать несчастных случаев.
- ⁸³³ Monteith, 1856, p. 69–70; Sacy, 1825–1826, p. 345. Уже в ноябре 1811 г. одна рота (под началом «аглинских же офицеров») стояла в Эривани (АКАК, 1873, с. 122; ПВА, 1972, с. 586).
- ⁸³⁴ Campbell, 1931, p. 226. Тогда же Шакакинский батальон Кристи развернут в двухбатальонный полк, и под командование англичанина помещен Кангарлинский батальон Али-хана.
- ⁸³⁵ Vibart, 1883, p. 114. Британские конно-артиллерийские роты имели по 6 стволов каждая (Franklin, 2008a, p. 24). Впрочем, во Франции рота конной артиллерии тоже состояла из 6 орудий.
- ⁸³⁶ Monteith, 1856, p. 69–70, 78.
- ⁸³⁷ АКАК, 1873, с. 690, 693, 703; Бобровский, 1893, с. 299; Wright, 2001, p. 53. Д. Райт считал, что при Асландузе были захвачены 12 из 14 орудий Линдси. Но из письма Кормика и списка трофеев видно, что орудий было всего 12–13, из них утеряно 11. Сам Линдси по понятным причинам настаивал на том, что всего 9 пушек из 13 были под его началом, а прочие управлялись персами. Поскольку две спасенные принадлежали ему же, *лично* он, Линдси, лишился всего семи орудий (Кауе, 1856, p. 628, 629)! Вот такая оригинальная арифметика... Трофеи Асландуза: пушки на лафетах, с передками и колесами, восемь 6-фунтовых и три 3-фунтовые. При них: зарядов снаряженных пушечных с ядрами или картечью – 1087, порожних 6-фунтовых гранат с мелкой картечью, без картузов – 155, ядер 6- и 3-фунтовых – 240, гранат полупудовых медных с мелкой картечью или пустых – 42, гранат полупудовых чугунных – 33 и 4-фунтовых – 48. Канониры «большой частью изрублены» или разбежались. Также было взято русскими 36 фальконетов (АКАК, 1873, с. 696; Соллогуб, 1854, с. 120, 229; Белявский, Потто, 1902, с. 467).
- ⁸³⁸ Друвиль, 1826b, с. 137–138.
- ⁸³⁹ Друвиль, 1826b, с. 136–143 (автор принимал участие в создании новой артиллерии; он полагал, что при Асландузе были потеряны 13 орудий, «составлявших тогда почти всю артиллерию Наследного Принца»); Drouville, 1828b, p. 148–157.
- ⁸⁴⁰ Смирнов, 1913, с. 44.
- ⁸⁴¹ АКАК, 1873, с. 124.
- ⁸⁴² РГВИА. Ф. 446. Оп. 1. Д. 11. Л. 38–38об.
- ⁸⁴³ РГВИА. Ф. 446. Оп. 1. Д. 6. Л. 17–17об.; Ермолов, 1863, с. 172.
- ⁸⁴⁴ Wilbraham, 1839, p. 13 («но на английском языке столь искаженном, что едва ли опознаваемом для ушей англичанина»).
- ⁸⁴⁵ Johnson, 1818, p. 214.
- ⁸⁴⁶ РГАДА. Ф. 1406. Оп. 1. Д. 351. Л. 62об.

- ⁸⁴⁷ РГВИА. Ф. 446. Оп. 1. Д. 169. Л. 22.
- ⁸⁴⁸ РГАДА. Ф. 1406. Оп. 1. Д. 351. Л. 62.
- ⁸⁴⁹ РГВИА. Ф. 446. Оп. 1. Д. 4. Л. 6; Ермолов, 1863, с. 128; Муравьев, 1886а, с. 485; Kotzebue, 1819, s. 93, 147. Напротив, подполковник Джонсон сведения явно имел неполные, полагая, что у принца в наличии 24 пушки. Впрочем, Джонсон признавал, что запасов и боеприпасов недостает (Johnson, 1818, p. 214–215).
- ⁸⁵⁰ РГАДА. Ф. 1406. Оп. 1. Д. 351. Л. 62.
- ⁸⁵¹ Ker Porter, 1821b, p. 587.
- ⁸⁵² Heidenstam, 1825, p. 67.
- ⁸⁵³ Бартоломей, 1904а, с. 75; Fraser, 1834, p. 302–303; Heidenstam, 1825, p. 74. В другой книге Фрейзер говорил о 30 зарядах на ружье сарбаза и примерно 200 зарядах на каждое из орудий, которых было около 20 (Fraser, 1826, p. 309). «Заряды оной, возятся в небольших ящиках на вьюках; хотя и имеются небольшие сундучки в передке орудий; но в оные не более 30 зарядов поместить можно» (РГВИА. Ф. 446. Оп. 1. Д. 11. Л. 38).
- ⁸⁵⁴ При Асландузе – как, разумеется, утверждают персидские хроники! – кронпринцу пришлось самому руководить артиллерией оттого, что английские инструкторы отказались участвовать в бою (Смирнов, 1913, с. 64).
- ⁸⁵⁵ Бобровский, 1893, с. 226; Бриммер, 1895, с. 6; Бьт русского дворянина, 1848, с. 22, 28–29; Дубровин, 1866, с. 425; Дубровин, 1888, с. 83; Муравьев, 1886а, с. 489; Потто, 1887, с. 529; Соболев, 1828, с. 29, 31; Соллогуб, 1854, с. 85; Gardane, 1865, p. 226; Brydges, 1833, p. 349.
- ⁸⁵⁶ РГВИА. Ф. 446. Д. 11. Л. 45об.
- ⁸⁵⁷ РГВИА. Ф. 446. Оп. 1. Д. 6. Л. 17об.; Кибовский, Егоров, 1997, с. 29.
- ⁸⁵⁸ Берже, 2011, с. 123; Andreeva, 2007, p. 112.
- ⁸⁵⁹ РГВИА. Ф. 446. Оп. 1. Д. 4. Л. 8об.; Бороздна, 1821, с. 93–94; Ермолов, 1863, с. 132; Kotzebue, 1819, s. 98–99.
- ⁸⁶⁰ Архив Воронцова, 1890, с. 196; Ермолов, 2014, с. 97.
- ⁸⁶¹ Корф, 1838, с. 249–251.
- ⁸⁶² Ермолов, 1863, с. 172.
- ⁸⁶³ Brydges, 1833, p. 418.
- ⁸⁶⁴ *Цапфы* – цилиндрические приливы на стволе артиллерийского орудия, предназначавшиеся для крепления ствола к лафету.
- ⁸⁶⁵ *Винград* – кашевидный или шишкообразный прилив на торели (оконечность казенной части артиллерийского ствола), служил третьей подвесной точкой (дополнительно к ушкам) для технологического вывешивания ствола.
- ⁸⁶⁶ РГВИА. Ф. 446. Оп. 1. Д. 11. Л. 37об.–38; Там же. Ф. 446. Оп. 1. Д. 169. Л. 21об. **Артиллерия:** Кибовский, Егоров, 1997, с. 29; Кузнецова, 1978, с. 24; Семенов, 1963, с. 47–48; Штейнберг, 1951, с. 49.
- ⁸⁶⁷ РГАДА. Ф. 1406. Оп. 1. Д. 351. Л. 61об.
- ⁸⁶⁸ Ермолов, 1863, с. 172–173.
- ⁸⁶⁹ РГВИА. Ф. 446. Оп. 1. Д. 11. Л. 37; Друвиль, 18266, с. 143–144; Wright, 2001, p. 51. В 1829 г. персы, упрашивая российское правительство возвратить им трофейные ружья, жаловались, что «ружья они могут приобрести только в Англии» (Персидское посольство, 1889, с. 260). Впрочем, это было связано с тем, что заводы в Тебризе были разрушены в ходе войны.
- ⁸⁷⁰ Муравьев, 18916, с. 180; Нерсиян, 1963, с. 230.
- ⁸⁷¹ Monteith, 1856, p. 147.
- ⁸⁷² Игошин, 2009, с. 36.
- ⁸⁷³ Игошин, 2010, с. 301.
- ⁸⁷⁴ Муравьев, 18916, с. 180.
- ⁸⁷⁵ РГВИА. Ф. 446. Оп. 1. Д. 11. Л. 37об.
- ⁸⁷⁶ Друвиль, 1826а, с. 46; Gardane, 1865, p. 125; Heidenstam, 1825, p. 66.
- ⁸⁷⁷ James, 1971, p. 145.
- ⁸⁷⁸ Маркова, 1951, с. 299; Monteith, 1856, p. 91.
- ⁸⁷⁹ РГВИА. Ф. 446. Оп. 1. Д. 7. Л. 4; Бартоломей, 1904а, с. 79; Друвиль, 18266, с. 143; Кибовский, Егоров, 1997, с. 29; Масальский, 18446, с. 160–161; Brydges, 1834, p. 333; Drouville, 1828b, p. 157; Heidenstam, 1825, p. 66; Ker Porter, 1821b, p. 587; Kotzebue, 1819, s. 100; Morier, 1818, p. 212; Schoberl, 1828, p. 64–65. Фрагмент картины битвы при Султанабаде (около 1815/1816 г.) см.: Орлов, 2002, с. 90. На той же картине присутствует и Кристи – в красном двубортном мундире и серо-голубых брюках, возглавляя своих шакакинских легких пехотинцев.
- ⁸⁸⁰ Mollo, 1981, p. 41; Wilson, 1883, p. 154–155.
- ⁸⁸¹ Fosten, 1995, p. 37–38; Franklin, 2008а, p. 114, 247–359; Haythornthwaite, 1988, p. 14–19; Kemp, 1975, p. 66–79.
- ⁸⁸² Kaye, 1856, p. 5.
- ⁸⁸³ Dupré, 1819b, p. 289; Lambton, 1961, p. 130.
- ⁸⁸⁴ Архив Воронцова, 1891, с. 8–9; Дубровин, 1886а, с. 285.
- ⁸⁸⁵ Кузнецова, 1978, с. 16.
- ⁸⁸⁶ ПВА, 1972, с. 231.
- ⁸⁸⁷ Diba, 2006, p. 100 (здесь же указания на источники).
- ⁸⁸⁸ Curzon, 1892, p. 576.
- ⁸⁸⁹ Francklin, 1788, p. 123.
- ⁸⁹⁰ *Кузнецова Н. А.* Эволюция государственного аппарата каджарского Ирана (с конца XVIII века до 60-х годов XIX века) // Иран: история и современность / Сост. И. Е. Федорова, Л. М. Раванди-Фадаи. М., 2014. С. 21.
- ⁸⁹¹ Дубровин, 1888, с. 98 (Садык-хан, павший при обороне Ленкорани, один из лучших и храбрейших персидских военачальников); История Азербайджана, 2008, с. 561; Atkin, 1980, p. 108, 111–112, 114.
- ⁸⁹² РГВИА. Ф. 446. Оп. 1. Д. 82. Л. 2об.
- ⁸⁹³ До учреждения регулярных войск так называли должность командира кавалерийского отряда (Смирнов, 1913, с. 25).
- ⁸⁹⁴ АКАК, 1875, с. 880; Бороздна, 1821, с. 135; Bélanger, 1835, p. 389; Martin, 1996, s. 4; Martin, 2005, p. 134, 138; Meredith, 1971, p. 63–64; Rabi, Ter-Oganov, 2012, p. 341.
- ⁸⁹⁵ Арунова, Ашрафян, 1958, с. 133.
- ⁸⁹⁶ АКАК, 1875, с. 879–880.
- ⁸⁹⁷ Друвиль, 18266, с. 124; Смирнов, 1913, с. 44; Drouville, 1828b, p. 131.
- ⁸⁹⁸ Масальский, 18446, с. 161–162.
- ⁸⁹⁹ Корф, 1838, с. 173.
- ⁹⁰⁰ Ouseley, 1823, p. 405.
- ⁹⁰¹ Sheil, 1856, p. 318; Treaty of Tilsit, 1918, p. 442.
- ⁹⁰² Malcolm, 1829, p. 358; Morier, 1818, p. 213; Schoberl, 1828, p. 65–66; Stocqueler, 1832, p. 170–171.
- ⁹⁰³ РГВИА. Ф. 446. Оп. 1. Д. 6. Л. 4–4об.
- ⁹⁰⁴ Бларамберг, 1853, с. 55; Hasan-e Fasai, 1972, p. 221.
- ⁹⁰⁵ Bontemps, 1810, p. 88.
- ⁹⁰⁶ Fraser, 1825, p. 227.

- ⁹⁰⁷ Бартоломей, 1904а, с. 76. Ср.: Ермолов, 2014, с. 85.
- ⁹⁰⁸ Ker Porter, 1821а, р. 202.
- ⁹⁰⁹ Morier, 1818, р. 313, 321.
- ⁹¹⁰ Шопен, 1852, с. 450.
- ⁹¹¹ Грибоедов, 1999, с. 303.
- ⁹¹² Bournoutian, 1976, р. 171.
- ⁹¹³ Atkin, 1980, р. 119.
- ⁹¹⁴ Бороздна, 1821, с. 39. Сардар – буквально «державший, владеющий главой», т. е. предводитель. При Ага-Мухаммад-хане Баба-хан (будущий Фатх-Али-шах) был сардаром Персидского Ирака.
- ⁹¹⁵ Муравьев, 1888, с. 417. «Партизанской», разумеется, в значении начала XIX в., когда под ней подразумевались операции маневренных армейских отрядов, устраивающих постоянные нападения, рейды по тылам противника, засады, действуя прежде всего на его коммуникациях.
- ⁹¹⁶ Муравьев, 1889в, с. 93.
- ⁹¹⁷ ПВА, 1978, с. 261, 264; Шопен, 1852, с. 450; Bournoutian, 1992, р. 104, 115, 116–117.
- ⁹¹⁸ Зубов, 1835а, с. 82–83.
- ⁹¹⁹ Гезалов, 2011, с. 28–32.
- ⁹²⁰ Kotzebue, 1819, s. 67.
- ⁹²¹ Gardane, 1865, р. 302.
- ⁹²² АКАК, 1869, с. 243–244, 253–254, 262; Гудович, 2002, с. 82, 83, 84; Ибрагимбеги, 1969, с. 98; ПВА, 1972, с. 463, 465, 467, 481, 483. Ср.: Dehérain, 1929, р. 369 (Лажар оценивал гарнизон Эривани в 3–4 тыс. чел.).
- ⁹²³ Смирнов, 1913, с. 47; Brydges, 1833, р. 341.
- ⁹²⁴ АКАК, 1869, с. 427.
- ⁹²⁵ ПВА, 1972, с. 380.
- ⁹²⁶ АКАК, 1869, с. 232. Также «сардар при себе имеет маленьких орудий 5, фальконетов 50».
- ⁹²⁷ ПВА, 1972, с. 453. Ср.: Петров, 1887, с. 220.
- ⁹²⁸ РГВИА. Ф. 446. Оп. 1. Д. 3. Л. 12об. Хусейн-Кули сам был каджаром, и в его ханстве обитали каджарские племена.
- ⁹²⁹ Murghey, 2001, р. 54.
- ⁹³⁰ АКАК, 1868, с. 806; Дубровин, 1886в, с. 291.
- ⁹³¹ Артемий Арабатский, 1813а, с. 195. Статский советник П. И. Коваленский в письме Кноррингу (1800 г.) подтверждал, что армяне «большую часть составляли гарнизон его [хана] крепости, во время последней ее осады от Персов» (АКАК, 1866, с. 118).
- ⁹³² Дубровин, 1866, с. 298.
- ⁹³³ Дубровин, 1866, с. 325; ПВА, 1972, с. 267; Тучков, 1908, с. 243. М. С. Воронцов считал, что гарнизон города равнялся 6–7 тыс. чел. (Архив Воронцова, 1890, с. 99).
- ⁹³⁴ Смирнов, 1913, с. 22–23. Тем не менее армяне в гарнизоне (и войске шаха) все же оставались, см.: Хубов, 1811, с. 93–94.
- ⁹³⁵ Freygang, 1816, р. 256.
- ⁹³⁶ АКАК, 1870, с. 724–725, 730–731; Петров, 1887, с. 212–213.
- ⁹³⁷ Бутков, 1869, с. 528.
- ⁹³⁸ Brydges, 1833, р. 342–343.
- ⁹³⁹ Бороздна, 1821, с. 38; Kotzebue, 1819, s. 66; Morier, 1818, р. 318–319; Perkins, 1843, р. 191. Помянутый Хусейн-ага участвовал в кампании 1826 г. во главе 150 всадников (Материалы к истории персидской войны, 1902, с. 126).
- ⁹⁴⁰ ПВА, 1972, с. 453. Ср.: Садов, 2006, с. 162; Фадеев, 1958, с. 148.
- ⁹⁴¹ Аверьянов, 1900, с. 33.
- ⁹⁴² Впечатления покойника, 1848, с. 33.
- ⁹⁴³ Аверьянов, 1900, с. 34, 40–41.
- ⁹⁴⁴ Bournoutian, 1992, р. 50, 53. Ср.: Bélanger, 1835, р. 203.
- ⁹⁴⁵ Очевидно, часть тех айрумов, живших в Елизаветпольском округе, что в 1810–1811 гг. переселились в Эриванское ханство (История Азербайджана, 2008, с. 573–574).
- ⁹⁴⁶ Богданова, 1939, с. 230–231, 235; Шопен, 1852, с. 1130. Нахичеванское ханство, за вычетом Ордубадского округа,ставляло 350 вооруженных всадников (Шопен, 1852, с. 1153–1154). «Азербайджанское полукочевое племя Кенгерлю, жившее в то время в Нахичеванском ханстве», давало, «по одним источникам, до 200 всадников, а по другим – до 500» «вооруженных всадников для охраны границ». «По подсчету в конце 1830-х гг. такой всадник конный и оружный обходился обществу более чем 163 руб. сер. в год плюс жалование ему 24 руб. 40 к. в год, да для лошади ячменя 2 халвара и саману 20 вьюков. Всадник получал от общества пару пистолетов, саблю, кинжал, одежду с серебряною тесьмою и другими принадлежностями к ней приборами и серебряным лошадиным убором. Если всадник терял этот прибор, общество доставляло ему таковой вновь» (Богданова, 1939, с. 226, 230). По российским оценкам, в 1802 г. нахичеванский хан выставлял 12 000 конницы, 2500 пехоты и два орудия (Дубровин, 1886б, с. 443).
- ⁹⁴⁷ АКАК, 1873, с. 123.
- ⁹⁴⁸ ПВА, 1972, с. 616.
- ⁹⁴⁹ Drouville, 1828b, р. 157.
- ⁹⁵⁰ ПВА, 1972, с. 586 (здесь же о 6 пехотных батальонах в Эривани).
- ⁹⁵¹ Freygang, 1816, р. 253–254. Данное издание представляет собой перевод с немецкого. Но оно использовано нами в предпочтение английскому (Letters from the Caucasus and Georgia [by Frederika von Freygang]: to which are added, The Account of a Journey into Persia in 1812 [by Wilhelm von Freygang], and An Abridged History of Persia. L., 1823), которое само является переводом с французского.
- ⁹⁵² Monteith, 1856, р. 98; Vibart, 1883, р. 118.
- ⁹⁵³ Letter from Browne, 1820, р. 180.
- ⁹⁵⁴ Ouseley, 1823, р. 443.
- ⁹⁵⁵ Drouville, 1828а, р. 35; Drouville, 1828b, р. 126.
- ⁹⁵⁶ Malcolm, 1815, р. 499.
- ⁹⁵⁷ РГВИА. Ф. 1406. Оп. 1. Д. 351. Л. 21об.; РГВИА. Ф. 446. Оп. 1. Д. 4. Л. 3об.; Там же. Ф. 446. Оп. 1. Д. 6. Л. 11об.–12; Там же. Ф. 446. Оп. 1. Д. 168. Л. 5; Ермолов, 1863, с. 125; Муравьев, 1886а, с. 480; Тунян, 1989, с. 194; Kotzebue, 1819, s. 67.
- ⁹⁵⁸ Бороздна, 1821, с. 41.
- ⁹⁵⁹ Гезалов 2011, с. 28–32. С названием суры и номером аята в статье явная ошибка.
- ⁹⁶⁰ Ker Porter, 1821b, р. 588.
- ⁹⁶¹ Bournoutian, 1992, р. 116; Fraser, 1825, р. 227; Fraser, 1834, р. 302.
- ⁹⁶² Шопен, 1852, с. 451.
- ⁹⁶³ Григорян, 1959, с. 80; Иоаннисян, 1957, с. 47–48; Gardane, 1865, р. 270.
- ⁹⁶⁴ Van Halen, 1828, р. 244.

- ⁹⁶⁵ Декабристы об Армении и Закавказье, 1985, с. 35. Об английском инструкторе в Эривани писал Грибоедов.
- ⁹⁶⁶ РГАДА. Ф. 1406. Оп. 1. Д. 351. Л. 21об.; Тунян, 1989, с. 194.
- ⁹⁶⁷ Материалы к истории персидской войны, 1902, с. 30, 36, 126; ПВА, 1978, с. 209, 349. Ср.: полковник князь Севарсамидзе оценивал в июле 1826 г. силы сардара в три батальона сарбазов, «конницу из Хоя и Маку: куртинскую, карапахскую, гогчинскую, и милиции более десяти тысяч» (Материалы к истории персидской войны, 1902, с. 12).
- ⁹⁶⁸ Хомяков 1863, с. 227 («4 батальона регулярных войск, 2000 пехотинцев из местного ополчения и 5000 кавалеристов»); Щербатов, 1890, Приложения, с. 59. Эти же оценки Ермолов передал в письме В. Г. Мадатову (Ермолов, 2014, с. 392).
- ⁹⁶⁹ РГВИА. Ф. 446. Оп. 1. Д. 3. Л. 12об.; Там же. Ф. 446. оп. 1. Д. 11. Л. 27.
- ⁹⁷⁰ Материалы к истории персидской войны, 1900, с. 152; Материалы к истории персидской войны, 1901, с. 45, 94. К июлю 1826 г. батальонов было уже не менее двух (АКАК, 1875, с. 355; Муравьев, 1888, с. 422).
- ⁹⁷¹ Коцебу, 1959, с. 302.
- ⁹⁷² Муравьев, 1888, с. 415; Коцебу, 1901, с. 106.
- ⁹⁷³ Муравьев, 1888, с. 426; Коцебу, 1959, с. 290; Материалы к истории персидской войны, 1901, с. 138; Материалы к истории Персидской войны, 1903, с. 3, 22, 186–187; Щербатов, 1890, Приложения, с. 59.
- ⁹⁷⁴ Также в гарнизоне Аббас-Абада находились четыре бахтиарских хана (Материалы к истории персидской войны, 1908б, с. 99). Персидский хронист подтвердил, что «лурские племена бахтиаров были хранителями крепости Аббасабад в Нахичевани, они проявили стойкость без всяких усилий». Но Эхсан-хан капитулировал, и шах в наказание «уволнил со своей службы 2000 их [бахтиаров] воинов племен, которые равны были десятитысячному войску». Те принялись грабить на дорогах (Khazeni, 2009, p. 42).
- ⁹⁷⁵ В январе 1827 г. полковник Энегольм предполагал, что при будущей осаде гарнизон Эривани «состоять будет из отборных Мазандеранских и Лори-станских стрелков» (РГВИА. Ф. 446. Оп. 1. Д. 11. Л. 58об.).
- ⁹⁷⁶ АКАК, 1878, с. 566; Архив Раевских, 1908, с. 340; Григорян, 1959, с. 107, 114, 117; Зубов, 1836, с. 135, 159, 179; Махмудов, 2010, с. 337; Нерси-сян, 1956, с. 249; ПВА, 1978, с. 350, 354, 377, 388; Смирнов, 1914, с. 33; Щербатов, 1890, с. 262–263 (на 8 июня 1827 г. гарнизон Сардар-Абада оценивался в 1000 сарбазов и 500 мазендеранских стрелков, Эривани – в 2000 сарбазов и примерно столько же иррегулярной пехоты); Barratt, 1972, p. 394, 395; Monteith, 1856, p. 134, 137.
- ⁹⁷⁷ РГВИА. Ф. 446. Оп. 1. Д. 3. Л. 12об.; Бартоломей, 1904а, с. 75; Друвиль, 1826б, с. 139, 141; Дубровин, 1866, с. 325; Муравьев, 1891б, с. 179; ПВА, 1972, с. 267; ПВА, 1978, с. 354, 388; Тунян, 1989, с. 194; Щербатов, 1890, Приложения, с. 59; Янжул, 1886, с. 174.
- ⁹⁷⁸ Bontemps, 1810, p. 93.
- ⁹⁷⁹ Бартоломей, 1904а, с. 75; Ермолов, 1863, с. 125; Муравьев, 1886а, с. 479–480; Погодин, 1863, с. 200–201; ПВА, 1978, с. 232; Соколов, 1910, с. 12; Lyall, 1825, p. 100.
- ⁹⁸⁰ Материалы к истории персидской войны, 1900, с. 93; Материалы к истории персидской войны, 1901, с. 138; ПВА, 1972, с. 616 («всю вновь сформированную милицию, называемую чжаат» – 1813 г.).
- ⁹⁸¹ Ker Porter, 1821а, p. 202.
- ⁹⁸² Morier, 1818, p. 320.
- ⁹⁸³ Ср.: Материалы к истории персидской войны, 1901, с. 45.
- ⁹⁸⁴ РГВИА. Ф. 446. Оп. 1. Д. 3. Л. 9об.–10. Ср.: Смирнов, 1914, с. 23: «2000 человек хезарджерибской и энзанийской пехоты с 1000 человек севадкихов были назначены на защиту Эривани».
- ⁹⁸⁵ Минасян, 2003, с. 231–242.
- ⁹⁸⁶ Григорян, 1959, с. 130; Муравьев, 1889г, с. 296.
- ⁹⁸⁷ АКАК, 1878, с. 492.
- ⁹⁸⁸ Шульгин, 1884, с. 36.
- ⁹⁸⁹ «Приводимые в реляциях царских генералов и в османских и шахских документах громадные цифры численности иранских и османских войск явно преувеличены и требуют весьма критического подхода» (История народов Северного Кавказа, 1988, с. 23). Сие, впрочем, не новость, прекрасно осознавалось теми самыми царскими генералами и объяснялось тривиальными и вполне объективными причинами – сложностями сбора и обработки информации. Ермолов о невозможности сиюминутного четкого определения численности войск неприятеля отзывался так: «С точностью определить невозможно, ибо сам Аббас-мирза рассеивает о них ложные слухи и для того, чтобы ободрить войска и для того, чтобы дать надежды возмутившимся против нас» (АКАК, 1875, с. 378).
- ⁹⁹⁰ Масальский, 1844б, с. 158–159.
- ⁹⁹¹ Дубровин, 1897, с. 132.
- ⁹⁹² Drouville, 1828b, p. 101. С Друвилем согласны некоторые исследователи (Atkin, 1980, p. 107; Ward, 2009, p. 74).
- ⁹⁹³ Ибрагимбейли, 1969, с. 89.
- ⁹⁹⁴ Иванов, 1952, с. 134.
- ⁹⁹⁵ Смирнов, 1913, с. 70. Г. Уильямсон составил подробную таблицу о численности и участии в войнах контингентов различных провинций Ирана (Williamson, 2008, p. 106–107).
- ⁹⁹⁶ Дубровин, 1866, с. 297.
- ⁹⁹⁷ Бобровский, 1893, с. 226 (безвозвратные потери русских в этом бою – 148 чел.); Быт русского дворянина 1848, с. 22, 28; Смирнов, 1913, с. 24.
- ⁹⁹⁸ Зока, 2001, с. 65; Игамбердыев, 1961, с. 220; Calmard, 1989, p. 21; Driault, 1900–1901, p. 132; Dupré, 1819b, p. 298; Gardane, 1809, p. 68; Gardane, 1865, p. 121, 142; Martin, 1996, s. 1–2.
- ⁹⁹⁹ Петров, 1886, с. 508–509. В ноябре 1808 г., по мнению французов, действующая армия шаха насчитывала всего 9830 чел. (Puryear, 1951, p. 350).
- ¹⁰⁰⁰ Hambly, 1991а, p. 135–136.
- ¹⁰⁰¹ Каджары, афшары, кеззази (из Луристана) и дембелы (Смирнов, 1913, с. 47). Также упоминаются мушкетеры-туфангчи Мухаммад-бека Каджара из афшаров (Brydges, 1833, p. 348).
- ¹⁰⁰² АКАК, 1869, с. 252, 508; Дубровин, 1887, с. 215; Петров, 1886, с. 516; ПВА, 1972, с. 480; Янжул, 1886, с. 47.

- ¹⁰⁰³ По другой версии, «джебраильцы» (*джабраил-лу*) (Соллогуб, 1854, с. 63) – воинственное кочевое племя, подданные карабахского хана. Но это племя (в нем было до 500 семей) Аббас-мирза переселил в Персию после своего вторжения в Карабах (АКАК, 1873, с. 125), т. е. в 1811-го или начале 1812 г. (Ибрагимбеили, 1969, с. 130–131, 135). На 1810 г. джебраиллу все еще находились в российском подданстве.
- ¹⁰⁰⁴ Бобровский, 1893, с. 269.
- ¹⁰⁰⁵ Бобровский, 1893, с. 294, 297; Дубровин, 1888, с. 82; Соллогуб, 1854, с. 118. Но в коллективном труде под редакцией Н. Н. Белявского и В. А. Потто, при прежней общей численности армии принца (около 30 тыс.), количество регулярной пехоты «снижено» до 8000 чел. (Белявский, Потто, 1902, с. 455, 463). Есть и мнение о 20-тысячной армии (Schlechta-Wssehrd, 1864, s. 60).
- ¹⁰⁰⁶ Drouville, 1828b, p. 97–99; Monteith, 1856, p. 88–89. Что какая-то небольшая часть конницы все же осталась, видно из описания битвы (Шабанов, 1871a, с. 120).
- ¹⁰⁰⁷ Campbell, 1931, p. 228. С этой оценкой согласна М. Эткин (Atkin, 1980, p. 112, 138).
- ¹⁰⁰⁸ Monteith, 1856, p. 88.
- ¹⁰⁰⁹ РГВИА. Ф. 446. Оп. 1. Д. 169. Л. 14об. Ср.: Watson, 1866, p. 165 («Персы были гораздо более многочисленнее» русских).
- ¹⁰¹⁰ The Annual Register... for the Year 1813. London, 1823. P. 198.
- ¹⁰¹¹ Его общий военный потенциал к 1809 г., по некоторым данным, составлял 20–22 тыс. кавалерии, 6000 обученной французами регулярной пехоты и 10–12 тыс. иррегулярной пехоты (гарнизоны городов) (Monteith, 1856, p. 57; Morier, 1812, p. 277).
- ¹⁰¹² Белявский, Потто, 1901, с. 242; Бобровский, 1893, с. 247; Дубровин, 1887, с. 45; Ибрагимбеили, 1969, с. 79; Соллогуб, 1854, с. 46.
- ¹⁰¹³ Бобровский, 1893, с. 238; Быт русского дворянина, 1848, с. 44.
- ¹⁰¹⁴ АКАК, 1870, с. 736; Ибрагимбеили, 1969, с. 122; Петров, 1887, с. 216; Смирнов, 1913, с. 50–51.
- ¹⁰¹⁵ Белявский, Потто, 1902, с. 305; Дубровин, 1887, с. 446; Муравьев, 1886а, с. 492; Соллогуб, с. 86. Ср.: Потто, 1887, с. 480.
- ¹⁰¹⁶ АКАК, 1873, с. 139.
- ¹⁰¹⁷ Barrett, 2005, p. 254; Morier, 1818, p. 185; Schoberl, 1828, p. 102; Schlechta-Wssehrd, 1864, s. 57.
- ¹⁰¹⁸ Campbell, 1931, p. 225.
- ¹⁰¹⁹ Monteith, 1856, p. 83.
- ¹⁰²⁰ АКАК, 1873, с. 702; Дубровин, 1888, с. 98; Смирнов, 1913, с. 62; Fraser, 1826, p. 44; Monteith, 1856, p. 97. В отряде Котляревского состоял 1761 чел.
- ¹⁰²¹ Соллогуб, 1854, с. 219.
- ¹⁰²² Соллогуб, 1854, с. 152.
- ¹⁰²³ Lambton, 1987, p. 23; Lambton, 1997, p. 395.
- ¹⁰²⁴ Axworthy, 2008, p. 181; Тер-Оганов, 2014, с. 90.
- ¹⁰²⁵ Ларин, 2013, с. 12; Тер-Оганов, 2012, с. 35; Atkin, 1980, p. 157.
- ¹⁰²⁶ Коцебу, 1901, с. 12–13. Сардар Эриванский тоже заявлял: «Теперь же мы имеем сарбазов превосходнее их [русских] солдат, пушки лучше их пушек, и из сего уже явствует, что наказание их настало» (Материалы к истории персидской войны, 1901, с. 153). Тем горше было для персов разочарование позорными поражениями в 1826–1827 гг.
- ¹⁰²⁷ Но в этом же, заметим, и заключалась главная опасность. «Для усовершенствования регулярных войск, заводимых Аббас-Мирзою, им нужно было упражнение, – обронил иранский дипломат в беседе с А. О. Корниловичем. – Для борьбы с Россией они были слишком слабы, война с Турцией приходила к окончанию, а потому всего приличнее было обратить их против нестройных полчищ, обитающих к Северу» (Орлик, 1984, с. 155). Настал, однако, момент, когда и Россия показала слабым противником...
- ¹⁰²⁸ АКАК, 1875, с. 126. Каждый из участников миссии «по-своему отразил то, что видел и делал во время поездки в Иран и пребывания там... Многие уже были опубликованы, но многое еще ждет своего часа (например, дневник, который вел на французском языке член миссии, замечательный дипломат А. Ф. Негри)» (История отечественного востоковедения, 1990, с. 169).
- ¹⁰²⁹ «Появление всех перечисленных выше трудов свидетельствует, безусловно, о значительно возросшем уровне востоковедных знаний среди определенной части русского офицерства» (История отечественного востоковедения, 1990, с. 176).
- ¹⁰³⁰ РГВИА. Ф. 446. Оп. 1. Д. 168. Л. 5об.
- ¹⁰³¹ РГВИА. Ф. 446. Оп. 1. Д. 6. Л. 11–12об.
- ¹⁰³² РГВИА. Ф. 446. Оп. 1. Д. 169. Л. 19.
- ¹⁰³³ РГВИА. Ф. 446. Оп. 1. Д. 4. Л. 3об., 6; Ермолов, 1863, с. 125, 128, 165. Ср.: ПВА, 1978, с. 49.
- ¹⁰³⁴ «В утверждении сего скажу: что когда Российский Посол проезжал чрез Таврис, Аббас Мирза хотел показать войска свои в самом блестящем виде, во фронте было 13 Батальонов 6, по 800 человек и 6, по 500. Тринадцатый же Батальон едва ли имел 150 человек. Естли к оному числу прибавити Ериванской Батальон и положить его в 900 человек (чего конечно он не имеет), то все сие составит 8850 человек» (примечание П. Н. Ермолова).
- ¹⁰³⁵ РГВИА. Ф. 446. Оп. 1. Д. 6. Л. 12–12об.
- ¹⁰³⁶ Ker Porter 1821b, p. 588–589.
- ¹⁰³⁷ Fraser, 1825, p. 226–227; Fraser, 1834, p. 301–302; Persian Affairs, 1822; Williamson, 2008, p. 92. Гардан в 1809 г. считал, что доходы провинции позволяют принцу содержать лишь 6000 пехотинцев и 8000 всадников племен, прочие войска оплачивались шахом (Gardane, 1865, p. 303).
- ¹⁰³⁸ Théodore Hettier. Note sur la Perse, 1822. Archives du Ministère des Affaires Étrangères, Série: Mémoires et Documents, Perse (AMFAE, MD/Perse) vol. 2, doc. 29, fol. 250r–250v. Материал предоставлен Ириной Начкебия (Giorgi Tsereteli Institute of Oriental Studies in Pifa State University, Department of Modern and Contemporary History of Near and Middle East).
- ¹⁰³⁹ Карл Эдуард (Эдуард Иванович) Эйхвальд (1795–1876), профессор Казанского университета, в составе торгово-ученой экспедиции посетил Кавказ и побережье Каспийского моря в 1825–1826 гг. Его книга, посвященная поездке (еще раз Эйхвальд оказался на Кавказе в 1830 г.), вышла значительно позже. Туда включено описание второй Персидской войны, а также расписание персидской армии накануне конфликта. Между двумя публикациями определенно есть различия: у Зубова нет перечня населения племен, по которому и высчитывается

- количество всадников, итоги коего наличествуют в обеих работах; у Зубова есть перечень отрядов гуламов Аббас-мирзы, но у Эйхвальда приводится общая информация о гуламах в Персии; только Эйхвальд перечисляет пушки шаха и принцев; и т. д.
- ¹⁰⁴⁰ Г. Г. Мехтиев, ссылаясь именно на «секретное донесение» Меншикова, приводит схожие цифры: 35 тыс. сарбазов, до 5 тыс. нерегулярной пехоты, около 90 тыс. кавалерии, до 40 орудий различного калибра (Мехтиев, 1952, с. 88).
- ¹⁰⁴¹ Ср.: ПВА, 1978, с. 264 (в ходе войны, видимо, создан второй Хойский батальон).
- ¹⁰⁴² К весне 1829 г. они были сформированы заново, хотя и находились «в большом неустройстве» (ПВА 1978, с. 598).
- ¹⁰⁴³ «Штатные» данные, не учитывающие значительного и постоянного некомплекта личного состава.
- ¹⁰⁴⁴ РГВИА. Ф. 446. Оп. 1. Д. 32. Л. 2об.
- ¹⁰⁴⁵ Ср.: Аверьянов, 1900, с. 27–28. Исследователь, заметив, что по этому правилу курдов должно быть не менее 16–20 тыс. всадников, признавал, что «довольно трудно» определить, какое количество воинов реально выставили племена. Все же он пришел к заключению, что за всю войну Аббас-мирза «не имел в своем распоряжении даже четвертой части указанного числа всадников, подležавших призыву под знамена», а что до курдов – только племена Эриванского и, отчасти, Макинского ханств и Азербайджана приняли деятельное участие в войне.
- ¹⁰⁴⁶ РГВИА. Ф. 446. Оп. 1. Д. 32. Л. 2об.
- ¹⁰⁴⁷ Окружение, свита правителя. Выражение «быть у стремени (рикаб) принца» означало «быть при дворе принца» (Irvine 1903, p. 134). Персидский хронист для обозначения свиты шаха использовал термин «служить священному стремени» (Мухаммад-Казим 1961, с. 40). У афганских шахов Дуррани «рекаби» (стреминными) именовался отряд гуламов, постоянно находившихся при особе шаха (Ганковский 1958, с. 124). Березин, характеризуя персидскую иррегулярную кавалерию начала 1840-х гг., писал, что она «состоит из охотников [волонтеров], преимущественно Курдов, «рикабов» стремянных, ханской прислуги («гулямы-туфенкчи» – служители с ружьями, и «пиш-хизметы» пажи)» (Березин, 1852, с. 208).
- ¹⁰⁴⁸ Ср.: «При правителях Азербейджана содержалась шеститысячная постоянная конная милиция» (Белявский, Потто, 1906, с. 69).
- ¹⁰⁴⁹ По Энегольму, 39 орудий и до 84 замбуреков у Аббас-мирзы, 10 пушек у шаха (РГВИА. Ф. 446. Оп. 1. Д. 11. Л. 27об.–28).
- ¹⁰⁵⁰ РГВИА. Ф. 446. Оп. 1. Д. 11. Л. 38.
- ¹⁰⁵¹ Зубов, 1836, с. 20–23; Зубов, 1837, с. 20–23; Eichwald, 1837, s. 560, 564–567.
- ¹⁰⁵² АКАК, 1875, с. 349; Дубровин, 1888, с. 611; Щербатов, 1890, Приложения, с. 38–39. Также об армии 1826 г.: Ибрагимбейли, 1969, с. 167; Dubeux, 1841, p. 378.
- ¹⁰⁵³ Но Энегольм в январе 1827 г. писал только о 7 батальонах джанбазов (РГВИА. Ф. 446. Оп. 1. Д. 11. Л. 27).
- ¹⁰⁵⁴ Щербатов, 1890, Приложения, с. 58–59.
- ¹⁰⁵⁵ Alexander, 1827, p. 281–282; Conder, 1830, p. 246–247. Джанбазские батальоны Александер оценивал в 1000 чел. каждый (Alexander, 1827, p. 201).
- ¹⁰⁵⁶ Фадеев, 1958, с. 149.
- ¹⁰⁵⁷ Потто, 1994, с. 651.
- ¹⁰⁵⁸ Mignan 1839, p. 148.
- ¹⁰⁵⁹ Воспоминания Бестужевых, 1951, с. 352.
- ¹⁰⁶⁰ Кузнецова, 1978, с. 25. «Образование войск по европейски была главная забота принца; ему усердствовали англичане, снабжая всем, чтобы сформировать регулярные войска; но Абас-мирза боролся со скупостью шаха, который не давал ему достаточно денег, чтобы достичь цели, даже продолжать начатое, хотя англичане давали в долг за проценты и привозили сукна, орудия, амуницию, даже до мелочей» (Багговут, 1883, с. 122). Дошло до того, что шах-заде прилюдно жаловался на то, что «отец не дает средств вести войну» (Ибрагимбейли, 1969, с. 202).
- ¹⁰⁶¹ По сведениям Д. Кафтырева, накануне войны Иран располагал армией в 225 тыс. чел. (Игамбердыев, 1961, с. 220). Ср.: О нынешнем Персидском Шахе, 1825, с. 361–362 (254 тыс. чел., включая 20 тыс. регулярного войска).
- ¹⁰⁶² Погодин, 1863, с. 343. Императору А. П. Ермолов докладывал о 30-тысячной армии (Ермолов, 1868, с. 253). Муравьев полагал, что кронпринц «вел до 20000 регулярной пехоты, 24 орудия и многочисленную конницу» (Муравьев, 1889а, с. 187). Согласно показаниям Огурлу-хана, у принца было еще меньше людей: 12 500 пехоты, 7000 конных и 24 орудия (Материалы к истории Персидской войны, 1906, с. 97; Щербатов, 1890, Приложения, с. 62).
- ¹⁰⁶³ Гордин, 2012, с. 538; Ермолов, 2014, с. 395; Хомяков, 1863, с. 240.
- ¹⁰⁶⁴ «Из курдов-хаджеванцев, Абдул-мелика и Бахтиара» (Материалы к истории персидской войны, 1903, с. 234; Хомяков, 1863, с. 234), т. е. племена курдов, ходжевендов («шахсеваны», видимо, появились в тексте потом по ошибке), абдулмаликов и бахтиаров (Ибрагимбейли, 1969, с. 188; Смирнов, 1914, с. 18). Ср.: Коцебу, 1901, с. 148 (оценивает конницу при Шамхоре в 3000 чел.). Иррегулярная конница персов, как обычно, была совершенно бесполезна в сражении с регулярными войсками, так что нет особого смысла пытаться установить ее численность.
- ¹⁰⁶⁵ АКАК, 1875, с. 374; Бобровский, 1895, с. 83; Дубровин, 1888, с. 664–665; Казбек, 1865, с. 88; Материалы к истории персидской войны, 1902, с. 170; Материалы к истории персидской войны, 1903, с. 234, 251; ПВА, 1978, с. 203; Погодин, 1863, с. 345; Симонич, 1901, с. 22; Хомяков, 1863, с. 108, 110; Щербатов, 1890, Приложения, с. 70; Eichwald, 1837, s. 581; Fowler, 1841b, p. 150 (10 тыс. чел.). «Трофеи сей славной победы суть следующие: 1 орудие Английской артиллерии, несколько зарядных ящиков, 11 фальконетов, бывших на верблюдах с разноцветными значками» (Хомяков, 1863, с. 235). Ср.: Янжул, 1886, с. 162 (6000 пехоты, 8000 кавалерии, 16 орудий и 20 фальконетов при Шамхоре). По мнению Г. Казбека, при Шамхоре кроме 10 тыс. персов действовали еще 4000 чел. и 6 орудий сардара Эриванского (Казбек, 1865, с. 87) – явная ошибка автора, которую повторяет М. А. Гололобов (Гололобов, 2007, с. 31).
- ¹⁰⁶⁶ Бобровский, 1895б, с. 371; Потто, 1894, с. 16.

- ¹⁰⁶⁷ В другом, однако, официальном документе Ермолов пишет о победе над 15 тыс. регулярной пехоты и примерно 20 тыс. конницы (Ермолов, 1868, с. 423). Ср.: История народов Северного Кавказа 1988, с. 43 (более 26 тыс. чел. с 24 орудиями).
- ¹⁰⁶⁸ Миф, популярный в историографии: Григорян, 1959, с. 100; Ибрагимбейли, 1969, с. 165, 170; Коцебу, 1901, с. 131; Материалы к истории персидской войны, 1903, с. 140 (рапорт Реутта Коцебу); Толстой 2000, с. 242; Эмирханов 2007, с. 128. Ср.: Бескровный, 1974, с. 166. Встречалось и мнение о 65 тыс. персов при Елизаветполе (Махлаюк, 1900, с. 71; Янжул, 1886, с. 163). Ср.: Глинка, 2003, с. 136 («Персиян можно было полагать более 40 000, хотя по слухам они доводили до 70 000»).
- ¹⁰⁶⁹ Бобровский, 1895, с. 86; Гржегоржевский, 1874а, с. 152; Дубровин, 1888, с. 674; Казбек, 1865, с. 89; Погодин, 1863, с. 347; Салихова, 2007, с. 55; Хомяков, 1863, с. 117, 118. Западные обозреватели и некоторые отечественные историки писали о 40-тысячной (включая 12 тыс. регулярных войск) армии вторжения при Елизаветполе (Вейденбаум, 1901, с. 221; Щербатов, 1890, с. 70; Alcock, 1831, р. 40; Dubeux, 1841, р. 380; Fraser, 1834, р. 276; Кауе, 1851, р. 144). Р. Уотсон настаивал на присутствии 16 тыс. пехоты и 14 тыс. иррегулярной кавалерии с 22 полевыми орудиями (Watson, 1866, р. 216). Другой европейский автор – о 20 тыс. пехотинцев и 10 тыс. всадников при 20 орудиях (War, 1828, р. 463). Александр писал о 40 тыс., поровну низама и иррегулярных войск, и 20 орудиях при Елизаветполе (Alexander, 1827, р. 281, 285). По оценкам Хомякова, косвенно подтверждаемым официальной реляцией (ей же следовали М. фон Коцебу, Н. Дубровин, Г. Казбек, П. О. Бобровский – «15 тысяч регулярной пехоты и около 20 тысяч конницы и иррегулярной пехоты» при 24 орудиях; см.: Муравьев, 1889б, с. 536; Коцебу, 1901, с. 154; Материалы к истории Персидской войны, 1906, с. 25), не считая конницы и сарбазов, при Елизаветполе было 8 тыс. джанбазов – завышено минимум вдвое. Г. Казбек сообщал, что Аббас-мирза привел под Шушу 12 500 пехоты и 20 тыс. кавалерии с 34 орудиями; там к нему присоединились еще 24 (sic) тыс. пеших и 4 тыс. конных воинов (Казбек, 1865, с. 87). Однако историк оставил без комментария вопрос, куда исчезли почти 25 тыс. чел. из состава этой армии ко времени генерального сражения? Наконец, Х. М. Ибрагимбейли считал, что у Аббас-мирзы в решающем сражении было 15 500 чел. регулярной пехоты, 10 700 сабель и 24 орудия. Но буквально в следующем предложении у него находим: «18 пехотных батальонов тысячного состава» (Ибрагимбейли, 1969, с. 190)! В. Д. Вольховский в письме отцу писал о почти 50-тысячной персидской армии при Елизаветполе (Нерсисян, 1961, с. 285), и с ним соглашался А. А. Кюркчян (Кюркчян, 1992, с. 34). Л. Г. Бескровный ссылается на источник, где силы Аббас-мирзы даются в 15 тыс. пехоты, 25 тыс. кавалерии, 25 орудий и 50 фальконетов (Бескровный, 1974, с. 168).
- ¹⁰⁷⁰ Материалы к истории Персидской войны, 1906, с. 97; Щербатов, 1890, Приложения, с. 63. Еще 4000 пехоты оставили для прикрытия лагеря. «Татары»: до 300 карабахцев, 200 шекинцев, 200 елизаветпольцев (гянджинцы), 1000 (у Дубровина – 100) чарцев (джаро-белаканцы). Однако простое сложение чисел (12 500 при переходе границы, 10 000 явились с Аллаяр-ханом, 12 000 джанбазов прибыли 30 августа) дает 34 500 пехотинцев. Даже с учетом потерь под Шушей и Шамхором, приходил к выводу, что Огурлу-хан (или тот, кто записал его показания) где-то ошибался.
- ¹⁰⁷¹ Asiatic Intelligence, 1826, р. 730–731.
- ¹⁰⁷² Бобровский, 1895, с. 107; Глинка, 2003, с. 28; Зубов, 1836, с. 147, 152; Ибрагимбейли, 1969, с. 203; Кюркчян, 1992, с. 41; Нерсисян, 1961, с. 59; ПВА, 1978, с. 308–309; Севриянов, 1908, с. 6; Соболев, 1828, с. 15 (10 тыс. пехоты, до 20 тыс. кавалерии и 22 орудия); Barratt, 1972, р. 399; War, 1828, р. 470, 471). Иные версии – в частности, встречавшееся мнение о 60-тысячной армии – страдают явными преувеличениями.
- ¹⁰⁷³ Amanat, 1993b, р. 41.
- ¹⁰⁷⁴ Материалы к истории Персидской войны, 1909, с. 87–88.
- ¹⁰⁷⁵ Axworthy, 2008, р. 182–183. Потери российской армии при Бородино составили (за два дня сражения) от 45 до 50 тыс. чел.
- ¹⁰⁷⁶ Захаров, Иванов, 2014, с. 141.
- ¹⁰⁷⁷ Gardane, 1865, р. 122.
- ¹⁰⁷⁸ При отступлении солдаты тоже спасались верхом (Дубровин, 1887, с. 226). Спешно отступая после поражения при Елизаветполе, Аббас-мирза «приказал пехоте сесть на лошадей вместе с кавалеристами, так, что на одной лошади было по два всадника» (Потто, 1894, с. 23; Хомяков, 1863, с. 125). М. С. Воронцов констатировал: персов невозможно преследовать, ибо «даже те, кто сражался пешими, всегда держат в тылу коней» (Архив Воронцова, 1890, с. 98). При Елизаветполе азербайджанские сарбазы, джанбазы и бахтиары, отступая, «сели на коней и бежали». Часть их захватила коней у 2500 иракцев (аракцев) и бахтиаров, которые спешили и сражались пешими – тем пришлось прятаться в горах (Смирнов, 1914, с. 20; Hasan-e Fasai, 1972, р. 179). Персидская иррегулярная пехота тоже могла передвигаться верхом (Dupré, 1819b, р. 293–294).
- ¹⁰⁷⁹ Stocqueler, 1832, р. 169.
- ¹⁰⁸⁰ Wilbraham, 1839, р. 59.
- ¹⁰⁸¹ О. де Бонтан-Лефор по личному опыту сомневался, что персидская армия передвигается ночью и при свете факелов, «ибо она чаще всего передвигается днем, и не знаю, где можно найти нужное число факелов – которых потребуется множество – в стране, где так мало хвойных деревьев» (Bontemps, 1811, р. 118–119).
- ¹⁰⁸² О нынешнем Персидском Шахе, 1825, с. 364.
- ¹⁰⁸³ Lumsden, 1822, р. 134.
- ¹⁰⁸⁴ Bontemps, 1811, р. 356.
- ¹⁰⁸⁵ РГВИА. Ф. 446. Оп. 1. Д. 11. Л. 42об.–43.
- ¹⁰⁸⁶ Корф, 1838, с. 192.
- ¹⁰⁸⁷ Друвиль, 1826б, с. 146.
- ¹⁰⁸⁸ Бартоломей, 1904б, с. 307. Палатки были маленькие, с двумя выходами, или еще меньше, с одним выходом, одно- и двухсартабные соответственно (Муравьев, 1886а, с. 511), или же с 1–2 колышками (Lumsden, 1822, р. 130–131). «Персидская палатка переносилась на колышке, удерживаемом на пле-

- чах двоих людей» (Stuart, 1854, p. 319). «Палатки рядовых удобнее [британских], имея стороны высотой 3 фута [около 0,9 м]... Число людей, занимающих каждую палатку, то же, что и у нас» (Ker Porter, 1821b, p. 589–590). Заметим, что у англичан палатки рассчитывались или на 5 или на 10–12 человек. Бонтан в шахском лагере (1807 г.) наблюдал палатки на 15–20 чел., но отметил и палатки на 30 и более людей (Bontemps, 1810, p. 519).
- ¹⁰⁸⁹ Бларамберг, 1978, с. 137.
- ¹⁰⁹⁰ Луганский, 1846, с. 22.
- ¹⁰⁹¹ РГВИА. Ф. 446. Оп. 1. Д. 11. Л. 41об.
- ¹⁰⁹² Langlès, 1818, p. 186–187. Как считалось, это объясняется влиянием Ага-Мухаммад-хана (О нынешнем Персидском Шахе, 1825, с. 365).
- ¹⁰⁹³ Dupré, 1819b, p. 300–301. «Персияне столь преданные роскоши, не могут обойтись и во время лагерей, без предметов оной. Большие же лагеря, по причине множества стекающихся в оные купцов, уподобляются более торговым городам, а нежели воинственным станам» (РГВИА. Ф. 446. Оп. 1. Д. 11. Л. 42об.).
- ¹⁰⁹⁴ Layard, 1887, p. 244. «Настоящее разорение персидской армии – мирзы (секретари и писаря), челядь и черводары или погонщики вьючного скота. Эта сволочь, неподвергнутая никакой дисциплине, помещается где хочет, идет куда ей вздумается, обгоняет авангард или остается назади» (Бларамберг, 1853, с. 53).
- ¹⁰⁹⁵ Друвиль, 1826б, с. 148; Morier, 1818, p. 238–239.
- ¹⁰⁹⁶ РГВИА. Ф. 446. Оп. 1. Д. 11. Л. 41об.–42об.
- ¹⁰⁹⁷ Бларамберг, 1885, с. 17–18.
- ¹⁰⁹⁸ Белявский, Потто, 1902, с. 462; Дубровин, 1888, с. 82; Шабанов, 1871а, с. 100, 121.
- ¹⁰⁹⁹ Бларамберг, 1853, с. 54.
- ¹¹⁰⁰ Зубов, 1835б, с. 81. См.: АКАК, 1870, с. 736; Петров, 1887, с. 218; Янжул, 1886, с. 61 (скрытности также поспособствовал стоявший тогда густой туман).
- ¹¹⁰¹ Brydges, 1833, p. 428.
- ¹¹⁰² Campbell, 1931, p. 229.
- ¹¹⁰³ Смирнов, 1913, с. 64.
- ¹¹⁰⁴ Atkin, 1980, p. 113; Кауе, 1856, p. 625.
- ¹¹⁰⁵ Друвиль, 1826б, с. 149. Правда, узнав о предстоящем нападении русских (в ночь на 26 июля 1804 г.), «шах немедленно принял меры, именно – палатки и обозы были оставлены в укреплениях, пехота-же с кавалерией была выведена из окопов» (Смирнов, 1913, с. 21). Сигналом к сбору в лагере служил выстрел из пушки.
- ¹¹⁰⁶ Шабанов, 1871а, с. 134–135. «Нега, растлившая нравы сего праздность любящего народа, препятствует неослабной деятельности для соблюдения строгих правил военной службы; и потому, как порядок в лагерях, необходимый для дисциплины, так и бдительность караулов весьма ненадежны» (РГВИА. Ф. 446. Оп. 1. Д. 11. Л. 42об.).
- ¹¹⁰⁷ Dehérain, 1929, p. 366.
- ¹¹⁰⁸ Корф, 1838, с. 167–168.
- ¹¹⁰⁹ Бларамберг, 1978, с. 138.
- ¹¹¹⁰ Бларамберг, 1853, с. 54.
- ¹¹¹¹ Brydges, 1834, p. 237; Morier, 1818, p. 277.
- ¹¹¹² Лагерь: РГВИА. Ф. 446. Оп. 1. Д. 5. Л. 3об.; АКАК, 1869, с. 434; АКАК, 1875, с. 349; Бартоломей, 1904а, с. 79; Бартоломей, 1904б, с. 305; Бобровский, 1893, с. 269–270, 297–298; Друвиль, 1826б, с. 6, 17, 146–147, 149; Дубровин, 1897, с. 140; Дубровин, 1887, с. 46; Игамбердыев, 1961, с. 221; Подробное описание Персии, 1829а, с. 145; ПВА, 1978, с. 232, 349, 387; Соллогуб, 1854, с. 119; Abrahamian, 1974, p. 20; Brydges, 1833, p. 252–253, 270, 272, 286 (особо отмечено, что данный отряд был снабжен всем необходимым при выступлении в поход); Drouville, 1828b, p. 162–173 (подробное описание лагерей); État de l'armée, 1821, p. 403–404; Ferrières-Sauveboeuf, 1790, p. 70; Fraser, 1834, p. 304; Gardane, 1865, p. 125–128; Jaubert, 1821, p. 276–277; Kotzebue, 1819, s. 104; Morier, 1818, p. 277–279, 302, 373; Scott Waring, 1807, p. 83.
- ¹¹¹³ РГВИА. Ф. 446. Оп. 1. Д. 3. Л. 14об.
- ¹¹¹⁴ РГВИА. Ф. 446. Оп. 1. Д. 5. Л. 2об.–3; Там же. Ф. 446. Оп. 1. Д. 11. Л. 34об.–35.
- ¹¹¹⁵ РГВИА. Ф. 446. Оп. 1. Д. 11. Л. 43.
- ¹¹¹⁶ Layard, 1887, p. 248.
- ¹¹¹⁷ Rabi, Ter-Oganov, 2012, p. 346.
- ¹¹¹⁸ Бобровский, 1895, с. 88; Хомяков, 1863, с. 128–129.
- ¹¹¹⁹ О нынешнем Персидском Шахе, 1825, с. 362–363.
- ¹¹²⁰ Артемий Арапатский, 1813а, с. 281; Hambly, 1991а, p. 136.
- ¹¹²¹ Снабжение: Бутков, 1869, с. 317; ВПР, 1967, с. 257; Грибоедов, 2006, с. 202; Друвиль, 1826б, с. 147; Корф, 1838, с. 105; Andreeva, 2007, p. 190; Cronin, 2008а, p. 53; État de l'armée, 1821, p. 402; Fowler, 1841а, p. 99–100; Fraser, 1834, p. 304; Jaubert, 1821, p. 274–275; Lambton, 1991а, p. 139; Martin, 2005, p. 137; Rabi, Ter-Oganov, 2012, p. 339; Scott Waring, 1807, p. 42, 326; Wilbraham, 1839, p. 57–58; Williamson, 2008, p. 98.
- ¹¹²² Ср.: Jourdain, 1814, p. 182–183.
- ¹¹²³ Артемий Арапатский, 1813б, с. 8. Ср.: «Персы всегда решительны, сильны и неустрашими при начале каждого дела, но слабы, не деятельны и робки в исполнении оногo» (Хубов, 1811, с. 79).
- ¹¹²⁴ Sheil, 1856, p. 325–326.
- ¹¹²⁵ Дубровин, 1866, с. 316; ПВА 1972, с. 251. У персов была и пехота.
- ¹¹²⁶ Смирнов, 1913, с. 14–15.
- ¹¹²⁷ Лапин, 2011, с. 396.
- ¹¹²⁸ Симонович, 1828а, с. 406.
- ¹¹²⁹ АКАК, 1878, с. 552; Материалы к истории персидской войны, 1908б, с. 98; Потто, 1894, с. 39; Смирнов, 1914, с. 29; Шабанов, 1871б, с. 26. Н. Н. Раевский-младший на следующий день после боя оценивал силы персов в 15–20 тыс. кавалерии (Архив Раевских, с. 341), но Н. Н. Муравьев – только в 10 или 12 тыс. (Муравьев, 1889г, с. 313).
- ¹¹³⁰ Щербатов, 1890, с. 282.
- ¹¹³¹ Зубов, 1837, с. 129; Материалы к истории персидской войны, 1908б, с. 98; Подробное описание Персии, 1829б, с. 47. Ср.: Белявский, Потто, 1906, с. 250 (указан обратный порядок флангов, что расходится с приводимой здесь же картой; следовательно, «правый» и «левый» фланги – с точки зрения противника). Примечательно, что Ибрахим-хан тоже именовался сардаром (Amanat, 1993b, p. 44).
- ¹¹³² Хубов, 1811, с. 29.
- ¹¹³³ Зубов, 1835а, с. 80; ПВА, 1972, с. 226, 252; Щербанин, 1858, с. 20; Kazemzadeh, 1991, p. 332 (18000 всадников). По другим данным, вся 20-тысячная армия

была конной; но персидские источники упоминают пеших стрелков – *джазаирчи* (о *джазаирах* см. выше). П. Д. Цицианов доносил, что побил 20 июня 18-тысячное войско, а 30-го – 27-тысячное, «по показанию здешних жителей и пленных» (АКАК, 1868, с. 809, 810; ПВА, 1972, с. 244). Кстати сказать, шах надеялся собрать для этой кампании до 60 тыс. чел. (Дубровин, 1866, с. 299, 315), о чем и заявлял. Это тоже нашло отражение в слухах (АКАК, 1868, с. 612, 807). Наглядное свидетельство притязаний и реальности...

¹¹³⁴ Оглушительный рев при атаке должен был производить исключительно неприятное впечатление на нервы противника. Ср.: «Они собираются толпами, возбуждают и ободряют друг друга криками и ужасным воем... Кавалерия выходит большими отделениями, подвигается весьма медленно, прежде нежели начнет заряжать, и приступает к тому уже тогда, когда возбудят ее крики и произнесенное некоторыми из них имя: Алла... Ведут войну без всякого плана: в самом деле они всегда идут вперед на неприятеля, не помышляя о препятствиях... нападают, не заботясь о следствиях, и будучи разбиты, почти всегда бывают истреблены, потому что никогда предварительно не думают ни об отступлении, ни о средствах обезопасить оное» (Друвиль, 1826б, с. 112, 113; Sacy, 1825–1826, р. 344). Автор анонимной записки об Эриванской экспедиции 1804 г. упоминает «сильной ружейной залп, обыкновенный знак атаки у персиян» (ПВА, 1972, с. 262). «Ночью подъезжали Персидские партии к левому нашему флангу и на пикеты, производили пальбу по нашим, наезжали и кричали по своему обыкновению; но не произвели ничего» (Симонович, 1828б, с. 442).

¹¹³⁵ Ср.: Ouosk'herdjan, 1824, р. 257.

¹¹³⁶ Смирнов, 1913, с. 15; Brydges, 1833, р. 196–197; Jaubert, 1834, р. 133.

¹¹³⁷ Зубов, 1835а, с. 85; ПВА, 1972, с. 226, 264.

¹¹³⁸ Тучкова, 1908, с. 228–229, 231.

¹¹³⁹ Stocqueler, 1832, р. 189–191.

¹¹⁴⁰ Корф, 1838, с. 172.

¹¹⁴¹ Морье излагает здесь обстоятельства подлинного проишествия (Morier, 1818, р. 215).

¹¹⁴² Мориер, 1970, с. 203–205; Morier, 1897, р. 304–306.

¹¹⁴³ РГВИА. Ф. 446. Оп. 1. Д. 11. Л. 43–44.

¹¹⁴⁴ ПВА, 1972, с. 226, 245, 466; Симонович, 1828а, с. 405.

¹¹⁴⁵ РГВИА. Ф. 446. Оп. 1. Д. 11. Л. 44; Декабристы об Армении и Закавказье, 1985, с. 71; Материалы к истории персидской войны, 1902, с. 11, 13; Муравьев, 1889г, с. 313; Подробное описание Персии, 1829б, с. 27; ПВА, 1972, с. 523; ПВА, 1978, с. 253.

¹¹⁴⁶ РГВИА. Ф. 446. Оп. 1. Д. 3. Л. 14об.; Там же. Ф. 446. Оп. 1. Д. 11. Л. 45; ПВА, 1972, с. 230. После одного из поражений 1804 г. часть бежавших из Грузии и поступивших в армию шаха казахских татар и шамсадинцев (племя Шамс ад-Динлу, переселенное Аббас-мирзой в Сульдуз, Азербайджан) принялись опустошать персидский же лагерь. По их примеру бежавшие персидские войска тоже бросились грабить (Смирнов, 1913, с. 16; Brydges, 1833, р. 200). Поручик Носков, бывший в персидском плену, описывает массовую панику и дезертирство из армии после поражений при Шамхоре и Елизаветполе: «В Тегеран сотнями возвраща-

лись оставлявшие лагерь, так что из всей Армии, простирившейся при начале непрязненных действий до 60-ти тысяч, в непродолжительное время уменьшилось до 10-ти тысяч. Равным образом, из имевшегося при Шахе охранного его войска, находившегося с ним в городе Агаре, состоявшего из 10-ти тысяч, едва осталось при нем до 4-х тысяч регулярной его пехоты, 8-ми Артиллерийских орудий и до 100 замбуреков; кавалерия же вся разбежалась, исключая нескольких сот Гуламов, его телохранителей» (РГВИА. Ф. 446. Оп. 1. Д. 3. Л. 3–3об.). Огурлу-хан засвидетельствовал, что «пехота, бросив ружья, собралась из всякого батальона по 300 до 400 человек... и кавалерии не более 1000 человек». Вьюки Аббас-мирзы с деньгами «разграблены его собственной кавалерией» (Щербатов, 1890, Приложения, с. 64–65). Паскевич доносил Ермолову 17 сентября 1826 г., что Аббас-мирза переформировал свои батальоны только в 200–300 чел., хотя перед сражением в них было по 800–1000 чел. Боевые потери были не столь велики, и основной урон пришелся на дезертиров (Щербатов, 1890, с. 94–95). Перед появлением русского отряда паника царил в гарнизоне Тебриза, выразившаяся в массовом бегстве войск из города (Зиновьев, 1897, с. 69).

¹¹⁴⁷ Тактика: Бобровский, 1893, с. 224; Дубровин, 1866, с. 316–317, 420–421; Зубов, 1835а, с. 81–82; Игамбердыев, 1961, с. 221; Махлаюк, 1900, с. 24; Соболев, 1828, с. 33, 37; Drouville, 1828b, р. 118; Dubeux, 1841, р. 409; État de l'armée, 1821, р. 404; Gardane, 1865, р. 123; Hambly, 1991а, р. 136; Heidenstam, 1825, р. 76–77; Jaubert, 1821, р. 278; Kinneir and Morier, 1813, р. 87; Ouosk'herdjan, 1824, р. 256–257; Schoberl, 1828, р. 63; Tancoigne, 1819b, р. 73–74.

¹¹⁴⁸ См.: Persian Report, 1810, р. 310–312. Ср.: Хубов, 1811, с. 75–76; Driault, 1904, р. 172–173.

¹¹⁴⁹ Тот же Морье приводит подлинный диалог между секретарем и великим визирем после битвы при Султанабаде: «Сколько убитых я должен записать?» «Пиши – 2000 убито, 1000 взяты в плен, и что враг был силой в 10000 человек» (Morier, 1818, р. 187).

¹¹⁵⁰ Мориер, 1970, с. 207–208; Morier, 1897, р. 309–310.

¹¹⁵¹ Gardane, 1865, р. 122 (т. е. как застрельщики).

¹¹⁵² Бларамберг, 1853, с. 141.

¹¹⁵³ Ferrières-Sauveboeuf, 1790, р. 69.

¹¹⁵⁴ Goldsmid, 1879, р. 157; Jourdain, 1814, р. 173.

¹¹⁵⁵ Scott Waring, 1807, р. 81.

¹¹⁵⁶ Мориер, 1970, с. 202; Morier, 1897, р. 304.

¹¹⁵⁷ Близ Луристана.

¹¹⁵⁸ Или гузастке – область между округами Кум и Султан-Абад.

¹¹⁵⁹ Смирнов, 1913, с. 25–26; Brydges, 1833, р. 229, 231.

¹¹⁶⁰ Быт русского дворянина, 1848, с. 19–20.

¹¹⁶¹ Что требовало наличия очень дисциплинированных войск (Nafziger, 1997, р. 73).

¹¹⁶² Не учитываем дорожные колонны – войска тогда просто преодолевали расстояние, а не сражались. Кроме того, периодически в колоннах французская пехота атаковала строй противника, не разворачиваясь в линию для стрельбы.

¹¹⁶³ Янжул, 1886, с. 53, 54.

¹¹⁶⁴ Haythornthwaite, 1996b, р. 5–11; Haythornthwaite, 2000, р. 85–120; Haythornthwaite, 2008, р. 12–19, 42–

- 46; Nafziger, 1996, p. 22–28, 43–73; Rothenberg, 1978, p. 114–118, 153–156, 183–184.
- ¹¹⁶⁵ При Кара-бабе в отряде генерал-майора П. Ф. Небольсина было 2892 пехотинца и 238 казаков, но первый натиск персов (13–15 тыс. чел.) встречали только егеря и казаки (972 чел.).
- ¹¹⁶⁶ Полковой историк утверждает, что пехота поделалась «на две колонны» (Шабанов, 1871а, с. 90).
- ¹¹⁶⁷ Ф. Лажар из лагеря Аббас-мирзы докладывал, что персы потеряли 3000 убитыми и ранеными, а также пять пушек (Dehérain, 1929, p. 365).
- ¹¹⁶⁸ Адигезаль-бек, 1950, с. 111; Бобровский, 1893, с. 256; Петров, 1887, с. 413; Потто, 1887, с. 413–414 (неточная картина боя); Соллогуб, 1854, с. 49, 117; Шабанов, 1871а, с. 110–111, 119.
- ¹¹⁶⁹ Persian Affairs, 1822.
- ¹¹⁷⁰ РГВИА. Ф. 446. Оп. 1. Д. 169. Л. 190б.
- ¹¹⁷¹ Муравьев, 1889а, с. 198; Муравьев, 1891а, с. 14; Коцебу, 1901, с. 136; Материалы к истории Персидской войны, 1903, с. 4, 126; ПВА, 1978, с. 331.
- ¹¹⁷² РГВИА. Ф. 446. Оп. 1. Д. 11. Л. 28–28об.
- ¹¹⁷³ РГВИА. Ф. 446. Оп. 1. Д. 11. Л. 41об.
- ¹¹⁷⁴ В записке 1817 г. приводились иные варианты прикрытия флангов: «кареями, артиллерию или конницею» (РГВИА. Ф. 446. Оп. 1. Д. 169. Л. 25об.).
- ¹¹⁷⁵ РГВИА. Ф. 446. Оп. 1. Д. 11. Л. 45–47; Белявский, Потто, 1906, с. 70.
- ¹¹⁷⁶ Материалы к истории персидской войны, 1903, с. 249–250; Потто, 1888, с. 141–145; Хомяков, 1863, с. 107–109 (шанцы – отдельные полевые укрепления – еще в 1837 г. были видны на месте; правда, фраза об этом исчезла из второго издания книги); Watson, 1866, p. 214 (около 5000 пехотинцев, столько же всадников, которых поставили за пехотной линией).
- ¹¹⁷⁷ Батальон русских дезертиров, по некоторым указаниям, находился между джанбазами и гвардейской конницей.
- ¹¹⁷⁸ По сообщению персидского хрониста, кронпринц «назначил на правый фланг некоторых из своих собственных всадников, как-то: ходжавендов, абдулмеликов, арагских джанбазов и бахтиар. Других всадников с астрабадскими и мазандеранскими кадыр-эндазами поставил на левый фланг» (Смирнов, 1914, с. 19).
- ¹¹⁷⁹ Из показаний очевидца с персидской стороны следует именно то, что в центре батальоны стояли «за батареею» (Щербатов, 1890, Приложения, с. 63). При Топрак-Кале (1822 г.) персидская батарея тоже стояла впереди пехоты. Атакуя турок после удачного отражения кавалерийской атаки артиллерийским огнем, Русский батальон прошел сквозь интервалы между орудиями (Fraser, 1826, p. 314).
- ¹¹⁸⁰ Потто, 1894, Приложения; Гололобов, 2007, с. 33.
- ¹¹⁸¹ См., например: Гржегоржевский, 18746, с. 498.
- ¹¹⁸² И не только их. «Опыт высшей тактики» 1810 г. сообщал, что расположение полумесяцем «и по ныне еще в употреблении у турок и прочих азиатских народов» (Столетие Военного министерства, 1902б, с. 207). Полумесяцем атаковали, к примеру, даже эфиопы в войнах с Италией (конец XIX в.). Также см. выше цитату из записки Энегольма.
- ¹¹⁸³ Коцебу, 1901, с. 179. Впрочем, автор спутал турок и персов.
- ¹¹⁸⁴ Примерно в 75–100 метрах. – Дальнейшая основная особенность иранской пехоты – британско-го мушкета – на испытаниях 1811 г. составила до 640 метров. Но 274 метра считались максимумом. Уже на расстоянии 182 метров стрельба по цели была фактически бесполезна (Haythornthwaite, 2000, p. 24–26). Французский справочник 1808 г. дистанцией для начала пальбы считал 300 шагов (200 м). 450 шагов (около 300 м) расценивались как расстояние, с которого можно вести относительно действенный огонь (Соколов, 1999, с. 148). В российской же армии дистанция прямого выстрела оценивалась в 85–128 метров, и наиболее эффективным расстоянием считались 150 метров (Zhmodikov, Zhmodikov, 2003b, p. 10–11).
- ¹¹⁸⁵ Материалы к истории Персидской войны, 1906, с. 25.
- ¹¹⁸⁶ Бобровский, 1895б, с. 216.
- ¹¹⁸⁷ Бобровский, 1895, с. 86; Вейденбаум, 1901, с. 222; Гржегоржевский, 18746, с. 498; Дубровин, 1888, с. 675; Елисаветполь, 1912, с. 330; Зубов, 1836, с. 53–54; Коцебу, 1901, с. 154 (за пехотой и артиллерией центра «в линии же хаз-батальон или телохранители Аббас-Мирзы», т. е. гвардейские сарбазы), 155, 179–180; Материалы к истории Персидской войны, 1906, с. 25, 34; Муравьев, 1889б, с. 537; Погодин, 1863, с. 348, 387; Потто, 1888, с. 160–170; Симонич, 1901, с. 34–35, 37; Хомяков, 1863, с. 121–122; Шабанов, 1871б, с. 11–12; Щербатов, 1890, с. 70, 73; Щербатов, 1890, Приложения, с. 63–64; Янжул, 1886, с. 163; Watson, 1866, p. 216 (на правом фланге пехоты 14 орудий, на левом – 8), 218.
- ¹¹⁸⁸ Декабристы об Армении, 1985, с. 72; Красовский, 1901, с. 24; Нерсисян, 1978, с. 251; ПВА, 1978, с. 387.
- ¹¹⁸⁹ Коллюбакин, 1883, с. 36.
- ¹¹⁹⁰ Зубов, 1835а, с. 109.
- ¹¹⁹¹ Хубов, 1811, с. 32.
- ¹¹⁹² Brydges, 1833, p. 208, 349, 356, 387, 431, 441 etc.
- ¹¹⁹³ Материалы к истории Персидской войны, 1908а, с. 34.
- ¹¹⁹⁴ Зубов, 1836, с. 152.
- ¹¹⁹⁵ Morier, 1818, p. 186.
- ¹¹⁹⁶ Andreeva, 2007, p. 80; Lang, 1948, p. 319.
- ¹¹⁹⁷ Ракович, 1900, с. 62; Салихова, 2007, с. 55; Смирнов, 1914, с. 4, 8; Alexander, 1827, p. 288; Kazemzadeh, 1991, p. 336; Samadzadeh, 1989, p. 214. Вторая (первая была обнаружена еще в 1808 г., хотя в 1813 г. изданы еще две фетвы – Amanat, 1993b, p. 37) фетва о священной войне против России была издана 23 июня 1826 г. (Иванов, 1952, с. 139; Петров, 1953, с. 152; Смирнов, 1913, с. 50; Фадеев, 1958, с. 144). На совете перед началом кампании муджтахид Тебриза мирза Мехти заверил Аббас-мирзу, что 5 тыс. мулл готовы идти впереди войск и «покажут путь к победам» (Ермолов, 1868, с. 175, 179; Ермолов, 1991, с. 406; Семенов, 1963, с. 92). Однако религиозная пропаганда отнюдь не способствовала пополнению армии ордами добровольцев (Matthee, 2012, p. 106). См. о развитии теории джихада в Персии первой трети XIX в.: Gleave, 2005, p. 42–43, 46–67 (корректирует взгляды Лэмбтон); Hairs, 1988, p. 276, 277; Kashani-Sabet, 1997, p. 210–211; Lambton, 1970, p. 187–192.
- ¹¹⁹⁸ Персидский посланник, которому продемонстрировали капитуляцию Данцига, выразил недоумение тем, что Наполеон не обезглавил жителей города (Puryear, 1951, p. 165).

- ¹¹⁹⁹ Андреев, 1876, с. 30; Белявский, Потто, 1901, с. 141, 145; Бенкендорф, 2004, с. 104; ПВА, 1972, с. 275; Со-
болев, 1828, с. 38, 40; Monteith, 1856, p. 124.
- ¹²⁰⁰ Севриянов, 1908, с. 10–11.
- ¹²⁰¹ Мориер, 1970, с. 185; Morier, 1897, p. 278–279.
- ¹²⁰² Смирнов, 1914, с. 13, 27, 36; Hasan-e Fasai, 1972, p. 109, 177, 181.
- ¹²⁰³ Hambly, 1963, p. 166.
- ¹²⁰⁴ Alexander, 1827, p. 190–191; Fowler, 1841b, p. 150; Материалы к истории Персидской войны, 1909, с. 106–107; Щербатов, 1891, с. 74.
- ¹²⁰⁵ Morier, 1818, p. 186. Не гнушались отрезать головы соотечественникам, выдавая их за вражеские ради награды (Fowler, 1841b, p. 150).
- ¹²⁰⁶ Drouville, 1820, p. 152–153.
- ¹²⁰⁷ Золотарев, 1888, с. 40; Кюрзон, 1898, с. 145.
- ¹²⁰⁸ РГВИА. Ф. 446. Оп. 1. Д. 6. Л. 13об.; Бларамберг, 1885, с. 29; Бларамберг, 1978, с. 117–118; Персия, 1856, с. 238; Франкини, 1883, с. 11; Belanger, 1835, p. 402; Fraser, 1838, p. 293–294; Ker Porter, 1821b, p. 583, 589; Stuart, 1854, p. 193 (оправдывает склонность к мародерству).
- ¹²⁰⁹ Коцебу, 1901, с. 181.
- ¹²¹⁰ Campbell, 1931, p. 225.
- ¹²¹¹ ПВА, 1978, с. 49. В путевых заметках Ермолов развивает мысль: «Я видал часто бегущих скорой рысью не менее двух верст и с ношею, которая не легче вооружения нашего солдата. После такового движения пища их состоит из небольшого куса черствого и весьма невкусного хлеба, арбуза, дыни или горсти пшена, сваренного в воде, которое они всегда имеют при себе» (Ермолов, 1863, с. 173; Ермолов, 1868, с. 62). Другие российские и западноевропейские наблюдатели полностью подтверждают ермоловские оценки качеств персидского солдата (Andreeva, 2007, p. 113–114; Martin, 2005, p. 136, 147; Morier, 1812, p. 277; Wilson, 1926, p. 829, 831–832).
- ¹²¹² Бартоломей, 1904а, с. 84. Ср.: Кюрзон, 1898, с. 144.
- ¹²¹³ Baddeley, 1908, p. 228.
- ¹²¹⁴ «Модернизация армии требовала изменения природы бюрократии», перестройки системы налогообложения и «лучшей централизации доходов». Иными словами, «развитие современной армии требовало социальной реформы» и должно было стать первым этапом модернизации общества (Karvar, 2004, p. 74). Армия не могла реформироваться в изоляции от преобразований в правительственной администрации и налоговой сфере (Ward, 2009, p. 67–68). И тем не менее так и было...
- ¹²¹⁵ РГВИА. Ф. 446. Оп. 1. Д. 6. Л. 13об.–14.
- ¹²¹⁶ Пять юных персов (*Begsadehs*) отправлены наследником в Англию (1815 г.). Двое учились в Королевской военной академии, Вулвич; еще один постигал медицину, другой – лингвистику и литературу; пятый (Мухаммад-Али) обучался технологии производства оружия. Четверо вернулись на родину в 1819 г. (медик – год спустя) и получили командные посты в армии Аббас-мирзы. Мухаммад-Али к 1827 г. был главой литейного двора и арсенала в Тавризе – одевался по-персидски, носил бороду, но свободно говорил по-английски и «имел образование Европейское» (Ермолов, 1863, с. 173; Игошин, 2010, с. 303; Barrett, 2005, p. 266–268; Hurewitz, 1968, p. 153).
- ¹²¹⁷ Alexander, 1827, p. 146; Stocqueler, 1832, p. 170.
- ¹²¹⁸ РГВИА. Ф. 446. Д. 29. Л. 2; Бларамберг, 1853, с. 77. В Багадеране «бек-зада» было еще больше – только с Альбрантом в Россию ушли 17 их (РГВИА. Ф. 446. Оп. 1. Д. 360. Л. 78об.–79).
- ¹²¹⁹ Характерный пример: командир Маррагского батальона, стоявшего в Елизаветполе, после поражения при Шамхоре вовремя и без потерь покинул город, присоединяясь к главным силам. «Его командир Назар-Али-хан спас не только солдат своих, но также весь обоз и большое количество ценных товаров, принадлежавших азербеджанским купцам. В награду за эти заслуги он был опозорен и затем казнен» (Симонич, 1901, с. 25). Султану (капитан) Эйкали (Тебризский батальон?) после Елизаветпольского сражения Аббас-мирза велел выбрить половину бороды; в итоге Эйкали перебежал к русским (Муравьев, 1889 г., с. 313–314). Ср.: Fraser, 1826, p. 314–315. Беланже видел офицера с отрезанными ушами – наказание за дезертирство. Тем не менее он вновь вошел в фавор и получил повышение по службе (Belanger, 1835, p. 402).
- ¹²²⁰ Curzon, 1892, p. 579–580.
- ¹²²¹ Бларамберг, 1885, с. 29; Бларамберг, 1978, с. 117–118.
- ¹²²² Впрочем, как выразился один автор, «персидские вооруженные силы... существуют только на бумаге, а в действительности имеется только толпа бродяг, одетых в однообразные лохмотья, не имеющих и отдаленнейшего понятия о дисциплине, не только внутренней, но и внешней» (цит. по: Игамбердыев, 1961, с. 220–221).
- ¹²²³ Новая история Ирана, 1988, с. 87.
- ¹²²⁴ Ср.: Тер-Оганов, 2015, с. 41; Algar 1969, p. 75.
- ¹²²⁵ Ср.: Axworthy, 2008, p. 181.
- ¹²²⁶ АКАК, 1875, с. 178; Декабристы об Армении, 1985, с. 63; Бларамберг, 1978, с. 140; Ермолов, 1991, с. 295–296; Золотарев, 1888, с. 38; Зубов, 1836, с. 127; Иванов, 1952, с. 139; Игамбердыев, 1961, с. 222; Красняк, 2003, с. 72; Кюрзон, 1898, с. 126; Шостакович, 1960, с. 40; Alexander, 1827, p. 288; Amirahmahdi, 2012, p. 104; Biographical Sketch, 1834, p. 323; Cronin, 2008b, p. 200; Gardane, 1865, p. 301; Ingram, 1973, p. 509–510; Karvar, 2004, p. 67–83; Kazemzadeh, 1956, p. 351–352.
- ¹²²⁷ Бороздна, 1821, с. 232–234. Интересное совпадение мыслей находим в письме А. А. Бестужева: «Он [Аббас-мирза] напоминает нам о Петре и шведах!! невыгодная параллель для него. Он далек от этого колосса всех веков и народов – и, конечно, в царствование Николая Первого не найдется для Аббас-Мирзы другой Полтавы!.. Какова-то его пехота? Я думаю, что марширующая пародия дисциплинированных солдат?» (Воспоминания Бестужевых, 1951, с. 532).
- ¹²²⁸ Статистика по четырем сражениям войны (Шамхор, Елизаветполь, Джаван-Булах, Аштарак) следующая: *убитыми* – 7; 47; 9; 685 человек соответственно; *ранеными* – 24; 250; 30; 347 человек соответственно. Нетрудно убедиться, что только Аштаракский (Ушаганский) бой выделяется в общем ряду, что объясняется крайне своеобразными обстоятельствами, при которых он проводился.
- ¹²²⁹ Гизетти, 1901, с. 143–146.
- ¹²³⁰ Базиленко, 2011, с. 55.

- ¹²³¹ Белявский, Потто, 1906, с. 154, 175, 252; Дубровин, 1888, с. 666, 681; Красовский, 1901, с. 26; Щербатов, 1890, с. 75, 284.
- ¹²³² Щербатов, 1890, с. 291.
- ¹²³³ Столетие Военного министерства. 1802–1902. Т. VIII. Ч. II, Исторический очерк развития и деятельности военно-медицинского ведомства в царствование Императора Николая I. Отд. I–IV / Сост. Н. И. Кульбин. СПб., 1908. С. 207.
- ¹²³⁴ Скрутковский, 1896, с. 77.
- ¹²³⁵ Бобровский, 1895а, с. 102. Еще до 950 больных остались в госпиталях перед выступлением.
- ¹²³⁶ Бобровский, 1893, с. 149, 150, 151.
- ¹²³⁷ *Затлер* Ф. К. О госпиталях в военное время. СПб., 1861. С. 133; Curtiss, J. S. *The Russian Army under Nicholas I, 1825–1855*. Durham, 1965. P. 248.
- ¹²³⁸ Farmayan, 1974, p. 41.
- ¹²³⁹ Farmayan, 1974, p. 33.
- ¹²⁴⁰ В документации того времени именно Каспер, а не Каспар.
- ¹²⁴¹ *Mémoires du général Bon Thiébault*. Т. IV. Paris, 1895. P. 502–503.
- ¹²⁴² Barrett, 2005, p. 255; McKenzie Johnston, 1998, p. 183. Н. А. Кузнецова ошибочно полагала, что Друвиль прибыл в Иран с Гарданом (Кузнецова, 1978, с. 25).
- ¹²⁴³ Иоаннисян, 1958, с. 332–335.
- ¹²⁴⁴ *Крестовский В. В.* История 14-го уланского Ямбургского Ее Императорского Высочества Великой Княжны Марии Александровны полка. СПб., 1873. С. 712.
- ¹²⁴⁵ А также шведского ордена Меча (Список генералам, штаб- и обер-офицерам всей Российской армии. СПб., 1829. С. 46).
- ¹²⁴⁶ Лучшее исследование российской службы Друвиля: *Геништа В. И., Борисевич А. Т.* История 30-го драгунского Ингерманландского полка. 1704 г. – 1904 г. Ч. I. СПб., 1904. С. 259–262; Приложения. С. 2, 33.
- ¹²⁴⁷ РГВИА. Ф. 446. Оп. 1. Д. 9. Два экземпляра этой записки были отправлены А. П. Ермолову и И. Ф. Паскевичу.
- ¹²⁴⁸ Летопись жизни и творчества Александра Пушкина / Сост. М. А. Цявловский, Н. А. Тархова. Т. 2. М., 1999. С. 280; *Черейский Л. А.* Пушкин и его окружение. Л., 1989. С. 146. На наш взгляд, встреча Друвиля с Пушкиным у Булгарина (8(20).I.1828 г.) остается под вопросом.
- ¹²⁴⁹ Список генералитету по старшинству. СПб., 1830. С. 222.
- ¹²⁵⁰ Записки графа М. Д. Бутурлина // *Русский архив*. 1897, № 6. С. 224–225.
- ¹²⁵¹ *Модзалевский Б. Л.* Пушкин под тайным надзором. Л., 1925. С. 66–67.
- ¹²⁵² Напечатан в 1827–1828 гг. (частично) и 1863 г. (полностью), но уже с 1817 г. расхоронился в списках. В 1825 г. этот документ был переведен на английский язык и издан Р. Лайеллом.
- ¹²⁵³ Ермолов, 1868, с. 100.
- ¹²⁵⁴ АКАК, 1868, с. 841.
- ¹²⁵⁵ Также опубликованы на английском и французском языках. Отрывки выходили и на русском, в «Азиатском вестнике» за 1825 г. (История отечественного востоковедения, 1990, с. 213).
- ¹²⁵⁶ Характеристику Коцебу можно также встретить в записках французского путешественника: Bèlanger, 1835, p. 74–77.
- ¹²⁵⁷ Также встречается транскрипция *Мориер* или *Морьер*. Но точнее было бы писать эту фамилию с приближением к произношению: «Морье».
- ¹²⁵⁸ Исхакова, 2010, с. 9.
- ¹²⁵⁹ Бларамберг, 1978, с. 116.
- ¹²⁶⁰ Записки Тучкова, вместе с анонимной запиской «Экспедиция Эриванская (1804 год)» (30 ноября 1804 г.), тоже излишне критично настроенной к Цицианову, а также дневником подполковника Ф. Ф. Симоновича и автобиографией и письмами М. С. Воронцова, составляют, так сказать, «неофициальную», но весьма ценную часть источниковой базы кампании 1804 г.
- ¹²⁶¹ Конспект персидской части книги («Картина западной Персии») вышел на французском языке, а потом и на русском как сочинение шведского майора Гейденштамма (История отечественного востоковедения, 1990, с. 211). Сведения Хейденштама (и Морье) использовал в своей статье В. Созонович (Созонович, 1826, с. 83–85).
- ¹²⁶² Ермолов, 2014, с. 178–179.
- ¹²⁶³ Европейский наблюдатель в 1784 г. оценивал его армию в 15 тыс. всадников (Forster, 1798, p. 200).
- ¹²⁶⁴ О достижениях Каджаров см.: Yarshater, 2001, p. 192.
- ¹²⁶⁵ Определенно унаследованная им от дяди.
- ¹²⁶⁶ Главной причиной павшего на него выбора шаха стало то, что Аббас и по отцу, и по матери являлся Каджаром.
- ¹²⁶⁷ Amanat, 1994, p. 147–149.
- ¹²⁶⁸ Amini, 1999a, p. 113.
- ¹²⁶⁹ Инструкции Гардана: Al-Otabi, 1989, p. 77–78; *Correspondance Napoléon*, 1864, p. 210–214.
- ¹²⁷⁰ Wright, 1998, p. 168–169.
- ¹²⁷¹ См.: Жигалина, 1990, с. 33.
- ¹²⁷² Lambton, 1995, p. 104–105, 107.
- ¹²⁷³ О недостатках карты «Англинского чиновника Господина Монтиса» см.: РГВИА. Ф. 446. Оп. 1. Д. 81. Л. 1–2.
- ¹²⁷⁴ Cronin, 2008a, p. 59.
- ¹²⁷⁵ *Боглачев С. В.* Персидские трагедии. Ессентуки, 2007. С. 251.
- ¹²⁷⁶ В биографии Семино, составленной Ш. Махдави для «Иранской энциклопедии», ошибочно утверждается, что Шарль Поль Беланже (1805–1881), посетив Тавриз, упоминает Бартеlemi как последнего французского офицера, оставшегося на службе у Аббас-мирзы. Речь на самом деле идет об итальянце Бернарди.
- ¹²⁷⁷ Ferrier, 1858, p. 220–221. Автор охарактеризовал Семино следующим образом: «Полковник инженеров, сардинский подданный и старый офицер Империи, служащий в армии шаха как француз – его матерью была француженка, родившаяся в Сен-Тропэ, а его отец родом из Ниццы».



*Сдача персами крепости Эрзерум русским войскам под командованием Паскевича,
27 июня 1829 года. Картина кисти Януария Суходольского, 1834.
(Гомельский дворцово-парковый ансамбль)*

Книги серии «Ратное дело» посвящены войнам, сражениям, походам и осадам в первую очередь в истории России. Особое внимание уделяется слабоизученным или вовсе неизвестным военным событиям. Серия обращена прежде всего к широкому кругу читателей — любителей военной истории и истории Отечества, но будет интересна и профессионалам. Подобная универсальность достигнута благодаря привлечению к работе над серией ведущих специалистов-историков. С одной стороны, это позволило гарантировать оригинальность и качество содержания книг. С другой — авторы серии взяли на себя труд рассказать об описываемых событиях доступным повествовательным языком



Нечитайлов Максим Владимирович, родился в г. Невинномысске (1979). Окончил исторический факультет Ставропольского государственного университета, защитил диссертацию на соискание ученой степени кандидата исторических наук по теме: «Военно-бытовая повседневность солдат и офицеров Кавказского корпуса (1817–1864 гг.): материальный аспект» (2005). Работает в Северо-Кавказском федеральном университете, г. Ставрополь (старший научный сотрудник Управления организации научных исследований). Область научных интересов: военно-политическая история античности, Средневековья и Нового времени, в том числе — история Российской армии и ее восточных противников в XVIII–XIX вв. Автор более 130 статей и изданий по истории, униформологии, военной истории, краеведению, вышедших в России и за рубежом, а также монографий «Ставрополь глазами иностранцев» (в соавторстве с А.И. Круговым; 2011), «Наемники в английской армии: Столетняя война» (в соавторстве с А.Н. Купченко-Гринчуком; 2013) и «Мусульманское завоевание Испании» (в соавторстве с С.В. Крыловым; 2015).



Кругов Алексей Иванович (1959, Пермь). Историк, выпускник Ставропольского государственного педагогического института, кандидат исторических наук. Работает в Северо-Кавказском федеральном университете, г. Ставрополь (доцент кафедры истории России). Автор свыше 100 статей по истории, краеведению, военной истории, опубликованных в российских и зарубежных изданиях, а также монографий «Ставропольский край в истории России (конец XVIII – XX век)» (2001) и «Крестьянское хозяйство России в конце XIX – первой четверти XX в. (на материалах Ставрополья, Кубани, Дона)» (2008). Сфера научных интересов история Юга России в XIX–XX вв.

